

# LK-135

# LK-136

IT/RU

Italiano

Русский

## GUIDA DELL'UTILIZZATORE

Conservare tutto il materiale informativo per riferimenti futuri.

### Avvertenze sulla sicurezza

Prima di provare ad usare la tastiera digitale, accertarsi di leggere le "Precauzioni riguardanti la sicurezza" a parte.

## ИНСТРУКЦИЯ ПО ЭКСПЛУАТАЦИИ

Сохраните всю информацию, чтобы обращаться к ней в будущем.

### Правила безопасности

Прежде чем приступить к эксплуатации синтезатора, обязательно прочитайте брошюру «Правила безопасности».

### Informazioni sui dati di spartiti musicali

È possibile usare un computer per scaricare i dati di spartiti musicali da sito web CASIO. Per maggiori informazioni, visitare il seguente URL.

<http://world.casio.com/>

### О партитурах

Партитуры можно загружать с сайта «CASIO» с помощью компьютера. Для получения дополнительной информации посетите нижеуказанный сайт.

<http://world.casio.com/>

## **Importante!**

Tenere presente le seguenti importanti informazioni prima di usare questo prodotto.

- Prima di usare il trasformatore CA AD-E95100L opzionale per alimentare lo strumento, accertarsi innanzitutto di controllare che il trasformatore CA non sia danneggiato. Controllare attentamente che il cavo di alimentazione non sia spezzato, incrinato, non abbia conduttori esposti e non presenti altri seri danni. Non lasciare mai che i bambini usino un trasformatore CA seriamente danneggiato.
- Non tentare mai di ricaricare le pile.
- Non usare pile ricaricabili.
- Non usare mai insieme pile vecchie e pile nuove.
- Usare le pile consigliate o pile di tipo equivalente.
- Accertarsi sempre che il polo positivo (+) e il polo negativo (-) delle pile siano orientati correttamente come indicato all'interno del comparto pile.
- Sostituire le pile il più presto possibile ai primi segni di scaricamento.
- Non cortocircuitare i terminali delle pile.
- Il prodotto non è idoneo all'uso da parte di bambini di età inferiore ai 3 anni.
- Usare esclusivamente il trasformatore CA AD-E95100L CASIO.
- Il trasformatore CA non è un giocattolo.
- Accertarsi di scollegare il trasformatore CA prima di pulire il prodotto.

Dichiarazione di conformità alle direttive UE



Manufacturer:  
CASIO COMPUTER CO., LTD.  
6-2, Hon-machi 1-chome, Shibuya-ku, Tokyo 151-8543, Japan  
Responsible within the European Union:  
Casio Europe GmbH  
Casio-Platz 1, 22848 Norderstedt, Germany  
[www.casio-europe.com](http://www.casio-europe.com)

- È vietata qualsiasi riproduzione parziale o totale del contenuto di questo manuale. Eccetto che per il proprio uso personale, qualsiasi altro uso del contenuto di questo manuale senza il consenso della CASIO è proibito dalle leggi sul copyright.
- **IN NESSUN CASO LA CASIO SI RITERRÀ RESPONSABILE PER QUALUNQUE DANNO (INCLUDENDO, SENZA LIMITAZIONE, DANNI PER PERDITE DI PROFITTI, INTERRUZIONE DI LAVORO, PERDITA DI INFORMAZIONI) DERIVANTE DALL'USO O INABILITÀ D'USO DI QUESTO MANUALE O PRODOTTO, ANCHE SE LA CASIO HA RICEVUTO AVVISO DELLA POSSIBILITÀ DI TALI DANNI.**
- Il contenuto di questo manuale è soggetto a modifiche senza preavviso.
- L'aspetto reale del prodotto potrebbe essere differente da quello mostrato nelle illustrazioni riportate in questa Guida dell'utilizzatore.
- I nomi di società e di prodotti citati in questo manuale potrebbero essere marchi di fabbrica depositati di altri.

## Indice

<b>Guida generale</b>	<b>IT-2</b>
Tempo scaduto	IT-4
Uso del pad a 10 tasti (9)	IT-4
Uso del pulsante FUNCTION (12)	IT-4
<b>Preparativi per iniziare a suonare</b>	<b>IT-7</b>
Installazione del leggio per spartiti	IT-7
Alimentazione	IT-7
<b>Esecuzione con la tastiera digitale</b>	<b>IT-8</b>
Accensione dell'alimentazione ed esecuzione	IT-8
Esecuzione di brani dimostrativi	IT-8
Uso delle cuffie	IT-8
Spegnimento dell'illuminazione della tastiera (KeyLight)	IT-8
<b>Controllo dei suoni della tastiera</b>	<b>IT-9</b>
Scegliere tra una varietà di suoni di strumenti musicali	IT-9
<b>Esecuzione nella modalità musica dance</b>	<b>IT-10</b>
Modalità musica dance	IT-10
Funzioni della tastiera di commutazione	IT-10
Uso della modalità musica dance	IT-11
Creazione di un build up	IT-11
Impostazioni di modalità musica dance	IT-12
<b>Esecuzione dei brani incorporati</b>	<b>IT-12</b>
Riproduzione di un brano particolare	IT-12
<b>Uso dei brani incorporati per acquisire padronanza con la tastiera</b>	<b>IT-14</b>
Modo facile	IT-14
Lesson Lite	IT-14
Impostazioni che è possibile usare durante la Lesson Lite	IT-14
<b>Uso dell'auto-accompagnamento</b>	<b>IT-15</b>
Esecuzione della sola parte del ritmo	IT-15
Esecuzione di tutte le parti	IT-15
Uso dell'auto-accompagnamento in modo efficace	IT-17
<b>Collegamento di dispositivi esterni</b>	<b>IT-17</b>
Collegamento ad un'apparecchiatura audio	IT-17
<b>Riferimento</b>	<b>IT-18</b>
Risoluzione dei problemi	IT-18
Ripristino della tastiera digitale alle sue impostazioni iniziali di fabbrica	IT-19
Caratteristiche tecniche	IT-20
Avvertenze per l'uso	IT-21

## Appendice

**A-1**

Lista dei timbri	A-1
Lista di assegnazione batteria	A-2
Lista dei ritmi	A-3
Lista dei brani	A-4
Lista delle modalità musica dance	A-5
Guida alla diteggiatura	A-6
Lista di esempi di accordi	A-7

### **Accessori inclusi**

- Leggio per spartiti
- Opuscoli
  - Precauzioni riguardanti la sicurezza
  - Altri (Garanzia, ecc.)

Gli articoli inclusi come dotazioni sono soggetti a modifiche senza preavviso.

### **Accessori disponibili separatamente**



- È possibile avere informazioni sugli accessori separati per questo prodotto dal catalogo CASIO disponibile dal vostro rivenditore, e dal sito web CASIO al seguente URL.

<http://world.casio.com/>



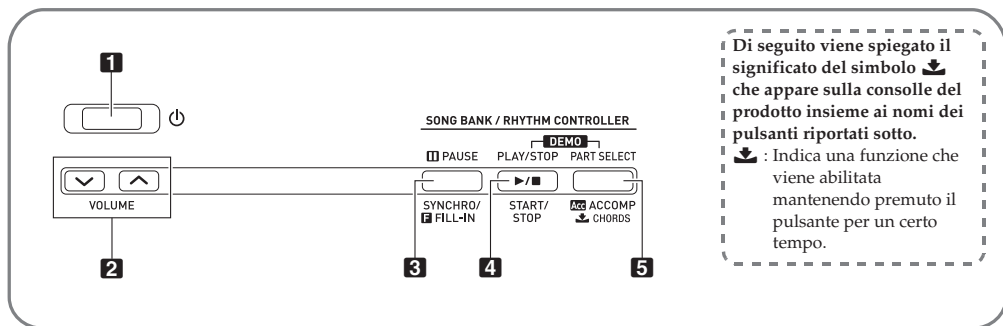





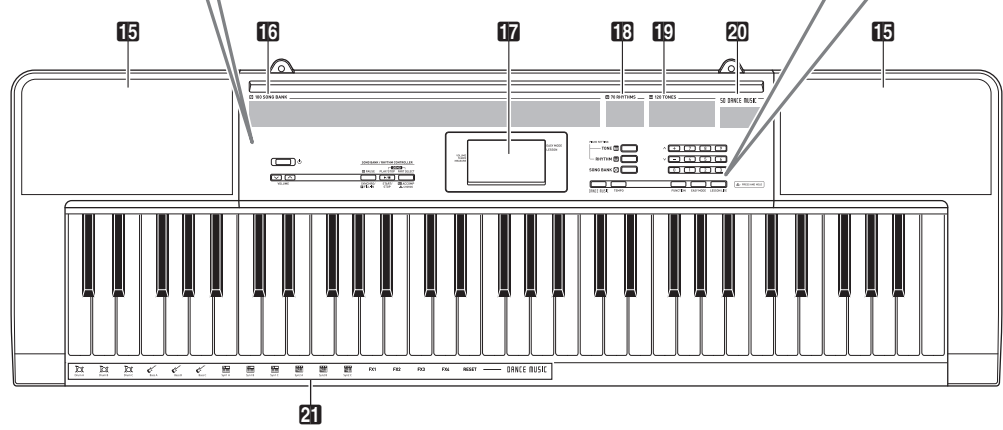
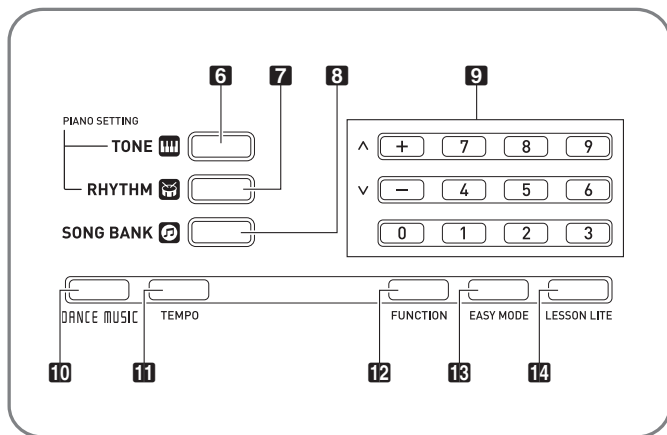



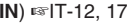
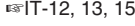

# Guida generale

• Le illustrazioni riportate in questa Guida dell'utilizzatore mostrano il modello LK-135.



Di seguito viene spiegato il significato del simbolo  che appare sulla consolle del prodotto insieme ai nomi dei pulsanti riportati sotto.  
 : Indica una funzione che viene abilitata mantenendo premuto il pulsante per un certo tempo.



- 1** Pulsante  (Accensione) 
- 2** Pulsanti di volume (**VOLUME**) 
- 3** Pulsante di pausa, sincronizzazione/fill-in (**|||PAUSE, SYNCHRO/FILL-IN**) 
- 4** Pulsante di riproduzione/arresto, avvio/arresto (**PLAY/STOP, START/STOP**) 
- 5** Pulsante di selezione parte, accompagnamento, accordi (**PART SELECT, ACCOMP,  CHORDS**) 
- 6** Pulsante di timbro (**TONE**) 
- 7** Pulsante di ritmo (**RHYTHM**) 
- 8** Pulsante di banca di brani (**SONG BANK**) 
- 9** Tasti numerici, tasti **[-]/[+]** 
- 10** Pulsante di musica dance (**DANCE MUSIC**) 
- 11** Pulsante di tempo (**TEMPO**) 
- 12** Pulsante di funzione (**FUNCTION**) 
- 13** Pulsante di modo facile (**EASY MODE**) 
- 14** Pulsante di Lesson Lite (**LESSON LITE**) 
- 15** Diffusori
- 16** Lista della banca di brani
- 17** Display
- 18** Lista dei ritmi
- 19** Lista dei timbri
- 20** Lista tracce musica dance
- 21** Timbro musica dance

■ Retro

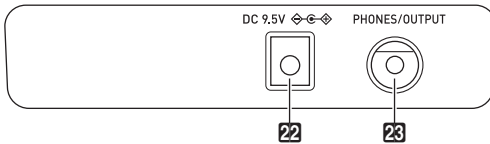

**22** Terminale DC 9.5V 

**23** Presa jack cuffie/uscita (**PHONES/OUTPUT**) 

■ Display

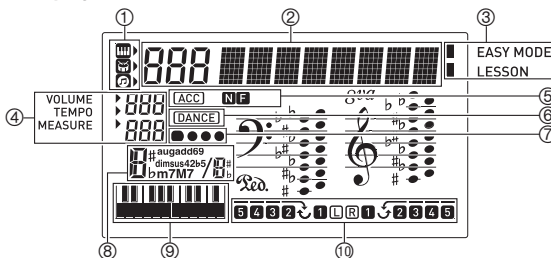

- 1** Indicatori di timbro, ritmo, banda di brani
  - 2** Visualizzazione di numero, impostazioni di nome/ stato
  - 3** Indicatori
  - 4** Volume, tempo, misura
  - 5** Indicatori N F (Tipi di auto-accompagnamento)\*, indicatore Acc (Auto-accompagnamento)
  - 6** Indicatore di modalità musica dance
  - 7** Visualizzazione battuta
  - 8** Nome di accordo
  - 9** Tastiera frase pattern/tastiera degli accordi
  - 10** Visualizzazione di parte, diteggiatura
- \* N:Normale, F:Fill-in

## Tempo scaduto

Se non si esegue nessuna operazione per determinato tempo configurando le impostazioni, il display ritornerà automaticamente alla schermata precedente.

## Uso del pad a 10 tasti (9)

Usare i tasti numerici e i tasti [-] e [+] per cambiare i numeri visualizzati e le impostazioni.

### Tasti numerici

Usare i tasti numerici per introdurre numeri e valori.

- Introdurre lo stesso numero di cifre come quelle del valore attualmente visualizzato.

Esempio: Per introdurre il numero del timbro 004, immettere 0 → 0 → 4.

### NOTA

- Non è possibile introdurre valori negativi utilizzando i tasti numerici. Usare invece [+] (aumentare) e [-] (diminuire).

### Tasti [-] e [+]

È possibile usare i tasti [+] (aumentare) e [-] (diminuire) per cambiare il numero o il valore visualizzato.

- Mantenendo premuto uno dei tasti, si scorre l'impostazione visualizzata.
- Premendo entrambi i tasti contemporaneamente, si ritornerà all'impostazione di default iniziale o all'impostazione consigliata.

## Uso del pulsante FUNCTION (12)

Usare questo pulsante per cambiare il livello di volume e intonazione, e per configurare le altre impostazioni.

1. Premere **12** FUNCTION.

2. Successivamente, premere **12** FUNCTION il numero di volte richiesto per selezionare l'impostazione che si desidera cambiare.

Ogni volta che si preme **12** FUNCTION, commutano ciclicamente i parametri disponibili.

### NOTA

- È possibile inoltre scorrere all'indietro tra le impostazioni mantenendo premuto **12** FUNCTION e premendo **13** EASY MODE.

Pulsante <b>12</b> premuto	Parametro	Display	Descrizione
1	Trasposizione	Trans.	Cambia (traspone) l'intonazione globale dello strumento in unità di semitoni. Da <b>-12</b> a <b>+12</b> (unità di semitoni, un'ottava sopra/sotto)
2	Volume dell'accompagnamento	AcompVol	Cambia il volume dell'auto-accompagnamento.
3	Volume del brano	Song Vol	Cambia il volume di riproduzione dei brani.
4	Volume della musica dance	DM Vol.	Cambia il volume di riproduzione dei brani di musica dance.
5	Tipo di sincronizzazione della musica dance	DM Sync	Imposta il timing di sincronizzazione della musica dance. <b>1:</b> Nessun disallineamento della riproduzione di frasi tra ciascuna parte, indifferentemente dal timing di commutazione della frase pattern. <b>2:</b> Avvia la riproduzione della frase pattern per corrispondere al timing del tasto della tastiera che commuta il pattern. Se c'è un disallineamento con il timing di riproduzione della frase pattern tra le parti, l'allineamento verrà regolato automaticamente misura per misura mentre procede la riproduzione.

Pulsante <b>12</b> premuto	Parametro	Display	Descrizione
6	Impostazione del tempo della musica dance	DM Tempo	<p>Specifica se il tempo di esecuzione cambia oppure no al valore preregolato per ciascun pattern.</p> <p><b>on:</b> Quando il pattern viene commutato, il tempo di esecuzione cambia al tempo suggerito per il pattern selezionato. Poiché il tempo cambia, la melodia può essere cambiata completamente.</p> <p><b>off:</b> Anche se il pattern viene commutato, il tempo di esecuzione rimane alla sua impostazione attuale, senza cambiare.</p> <p>Il tempo non cambia improvvisamente, il che abilita la connessione naturale dei pattern.</p>
7	Impostazione del timbro della musica dance	DM Tone	<p>Specifica se il timbro della tastiera cambia oppure no a quello preregolato per ciascun pattern.</p> <p><b>on:</b> Quando il pattern viene commutato, il timbro cambia al timbro suggerito per il pattern selezionato. Selezionare questa impostazione quando si desidera cambiare il timbro di esecuzione ogniqualvolta il pattern cambia.</p> <p><b>off:</b> Anche se il pattern viene commutato, il timbro rimane alla sua impostazione attuale, senza cambiare. Selezionare questa impostazione quando si desidera lo stesso timbro da eseguire anche se il pattern cambia.</p>
8	Guida vocale alla diteggiatura	Speak	<p>Abilita o disabilita la guida vocale alla diteggiatura, la quale utilizza una voce per comunicarvi quale dito usare per eseguire ciascuna nota durante la Lesson Lite.</p> <p><b>on:</b> Guida vocale alla diteggiatura abilitata.</p> <p><b>off:</b> Guida vocale alla diteggiatura disabilitata.</p>
9	Guida delle note	NoteGuid	<p>Abilita o disabilita la guida delle note, che suona ciascuna nota necessaria da eseguire durante una Lesson Lite.</p> <p><b>on:</b> Guida delle note abilitata.</p> <p><b>off:</b> Guida delle note disabilitata.</p>
10	Valutazione dell'esecuzione	Scoring	<p>Abilita o disabilita la valutazione dell'esecuzione, la quale visualizza i punteggi dei risultati per la vostra Lesson Lite.</p> <p><b>on:</b> Valutazione dell'esecuzione abilitata.</p> <p><b>off:</b> Valutazione dell'esecuzione disabilitata.</p>
11	Illuminazione della tastiera	KeyLight	<p>Abilita o disabilita l'illuminazione della tastiera, che è una funzione che fa illuminare i tasti della tastiera per guidare l'esecuzione delle note.</p> <p><b>on:</b> Illuminazione della tastiera abilitata.</p> <p><b>off:</b> Illuminazione della tastiera disabilitata.</p>
12	Avviso di accensione	Demo2	<p>Se non si esegue nessuna operazione per circa sei minuti i tasti della tastiera si illumineranno per ricordarvi che l'alimentazione è accesa. È possibile disabilitare la funzione di avviso di accensione per assicurarsi che i tasti della tastiera non si illuminino durante un concerto, ecc.</p> <p><b>on:</b> I tasti della tastiera si illuminano dopo sei minuti di non funzionamento.</p> <p><b>off:</b> I tasti della tastiera non si illuminano dopo sei minuti di non funzionamento.</p>
13	Intonazione	Tune	<p>Esegue piccole regolazioni al pitch globale. Utilizzare questa funzione per regolare l'intonazione della tastiera digitale ad un altro strumento musicale o per riprodurre da un CD. Questa impostazione è la frequenza di LA4 (LA sopra il DO centrale). Vedere le note riportate in "IMPORTANTE!" sotto.</p> <p>Da <b>415,5</b> a <b>465,9 Hz</b> (Default iniziale: 440,0 Hz)</p>

Pulsante <b>12</b> premuto	Parametro	Display	Descrizione
14	Contrasto LCD	Contrast	Regola il contrasto del display. Da <b>1</b> a <b>12</b> : Un valore maggiore rende il contrasto del display più scuro.
15	Spegnimento automatico	APO	Impostazione che controlla se spegnere automaticamente oppure no la tastiera digitale dopo un periodo di non utilizzo. <b>OFF</b> : Spegnimento automatico disabilitato. <b>30</b> : La tastiera digitale si spegne automaticamente dopo 30 minuti di non utilizzo.

**3.** Quando viene visualizzato il parametro desiderato, usare **9** (10 tasti) per cambiare la sua impostazione.

### **IMPORTANTE!**

- Il timbro e gli altri parametri ritornano alle loro impostazioni di default iniziali ogniqualvolta si accende l'alimentazione. Le impostazioni del volume principale, intonazione, contrasto LCD e spegnimento automatico, vengono salvate automaticamente e mantenute in memoria quando viene spenta l'alimentazione.
- È possibile usare i tasti [+] e [-] per introdurre un valore alla destra di un punto decimale.  
Per specificare 442,2 Hz, ad esempio, usare innanzitutto i tasti numerici per introdurre 4 → 4 → 2. Successivamente, premere il tasto [+] due volte.



## Preparativi per iniziare a suonare

### Installazione del leggio per spartiti

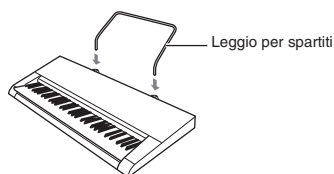

### Alimentazione

Per alimentare questa tastiera digitale, possono essere utilizzati sia il trasformatore CA che le pile. Normalmente, si raccomanda l'uso del trasformatore CA.

- A seconda della vostra area geografica, un trasformatore CA potrebbe non essere incluso. In questo caso, sarà necessario acquistare un trasformatore CA dal vostro rivenditore.

### Uso del trasformatore CA

Assicurarsi di utilizzare solo il trasformatore CA specificato per questa tastiera digitale. L'uso di un tipo differente di trasformatore CA può causare un malfunzionamento.

Trasformatore CA specificato: AD-E95100L  
(spina standard JEITA)

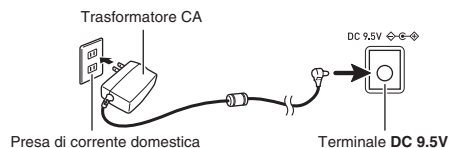

### ! IMPORTANTE!

- Assicurarsi di spegnere l'alimentazione della tastiera digitale prima di collegare o scollegare il trasformatore CA.
- Il trasformatore CA diverrà caldo al tocco dopo un uso molto prolungato. Questo è normale e non è indice di malfunzionamento.
- Per prevenire la rottura del cavo, prestare attenzione ad evitare di porre qualsiasi tipo di peso sul cavo di alimentazione.

Non piegare!



Non attorcigliare!

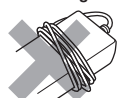

- Non inserire mai oggetti metallici, matite o qualsiasi altro oggetto nel terminale 9,5 V CC del prodotto. In tal modo si crea il rischio di incidente.

### Uso delle pile

### ! IMPORTANTE!

- Assicurarsi di spegnere l'alimentazione prima di inserire le pile.
- Spetta a voi procurare sei pile di formato AA disponibili in commercio. Non utilizzare pile Oxyride o qualsiasi altro tipo di pile a base di nichel.

1. Aprire il coperchio dello scomparto pile che si trova sulla parte inferiore della tastiera digitale.
2. Inserire sei pile di formato AA nello scomparto delle pile.  
Assicurarsi che i terminali positivo ⊕ e negativo ⊖ delle pile siano rivolti come mostrato nell'illustrazione.
3. Inserire le linguette del coperchio nei fori posizionati al lato dello scomparto pile, e chiudere il coperchio.

### ■ Indicazione di pila debole

L'indicatore mostrato sotto inizia a lampeggiare per avvisarvi quando l'alimentazione delle pile è debole. Sostituire le pile con quelle nuove.

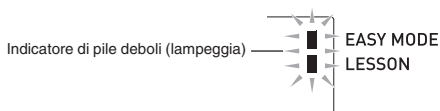

## Esecuzione con la tastiera digitale

### Accensione dell'alimentazione ed esecuzione

#### 1. Premere **1** (Accensione).

In questo modo si accende l'alimentazione.

- Per spegnere la tastiera digitale, mantenere premuto il pulsante **1**  (Accensione) finché il display della tastiera digitale non visualizza nulla.

#### 2. Provare ad eseguire qualche brano sulla tastiera.

È possibile usare **2** **VOLUME** per regolare l'impostazione del volume.

- Questa operazione fa apparire sul display l'indicatore del volume che mostra il livello attuale del volume.

#### **IMPORTANTE!**

- Lo spegnimento dell'alimentazione riporta il timbro, ritmo e altre impostazioni (eccetto per le impostazioni del volume principale, intonazione, contrasto LCD e spegnimento automatico) alle loro impostazioni di default iniziali.

### Esecuzione di brani dimostrativi

Seguentemente alla riproduzione del brano dimostrativo di musica dance (000), i brani incorporati verranno riprodotti in sequenza da 001 a 100. Mentre la riproduzione è in corso, è possibile cambiare ad un brano differente.

#### 1. Premere **4** **PLAY/STOP, START/STOP** e **5** **PART SELECT, ACCOMP, CHORDS** contemporaneamente.

Questa operazione avvierà la riproduzione dei brani dimostrativi. La riproduzione dei brani dimostrativi continua finché non la si arresta.

- I brani dimostrativi si avviano sempre dal numero di brano 000 (brano dimostrativo di musica dance).
- Per una lista completa dei brani disponibili, vedere a pagina A-4.

#### 2. Per cambiare ad un altro brano mentre è in corso la riproduzione del brano dimostrativo, usare i tasti [-] e [+] **9** (10 tasti) per introdurre il numero del brano che si desidera (pagina IT-4).

In questo modo la riproduzione del brano dimostrativo salta al brano il cui numero è stato introdotto.

- Non è possibile usare i tasti numerici di **9** (10 tasti) per selezionare un brano.

#### 3. Per arrestare la riproduzione del brano dimostrativo, premere **4** **PLAY/STOP, START/STOP**.

La riproduzione del brano dimostrativo continua finché non la si arresta premendo **4** **PLAY/STOP, START/STOP**.

## Uso delle cuffie

L'uso delle cuffie esclude l'uscita dai diffusori incorporati, ciò significa che è possibile esercitarsi suonando anche a tarda notte senza arrecare disturbo alle altre persone.

- Assicurarsi di abbassare il livello del volume prima di collegare le cuffie.

#### **NOTA**

- Le cuffie non sono in dotazione con la tastiera digitale.
- Usare cuffie disponibili in commercio. Per informazioni sulle opzioni, vedere a pagina IT-1.

#### **IMPORTANTE!**

- Non ascoltare con le cuffie ad un volume di uscita troppo elevato per un lungo periodo di tempo. In tal modo si crea il rischio di arrecare danni all'udito.
- Se la spina delle cuffie in uso non corrisponde alla presa jack **23** **PHONES/OUTPUT**, utilizzare l'adattatore spina applicabile disponibile in commercio.
- Se si usano cuffie che richiedono una spina adattatore, accertarsi di non lasciare l'adattatore inserito quando si rimuovono le cuffie.

### Spegnimento dell'illuminazione della tastiera (KeyLight)

Vedere "Uso del pulsante **FUNCTION** (**12**)" (pagina IT-4).

# Controllo dei suoni della tastiera

## Scegliere tra una varietà di suoni di strumenti musicali

### Per selezionare uno strumento per l'esecuzione

---

1. Premere **6** TONE.
2. Usare **9** (10 tasti) per selezionare il numero di timbro che si desidera.  
Il numero e il nome del timbro corrispondenti appariranno sul display.

#### **NOTA**

- Per una lista dei timbri, vedere la "Lista dei timbri" (pagina A-1).
- Selezionando un timbro di set batteria, vari strumenti a percussione possono essere assegnati ai tasti della tastiera.

3. Provare ad eseguire qualche brano sulla tastiera.  
È possibile eseguire il timbro di uno strumento selezionato.

### Esecuzione con un timbro di pianoforte (Impostazione Piano)

---

Premere **7** RHYTHM e **6** TONE contemporaneamente. Questo seleziona il timbro 001 GRAND PIANO, e cambia altre impostazioni in modo che esse siano adatte per l'esecuzione del pianoforte.

# Esecuzione nella modalità musica dance

## Modalità musica dance

Nella modalità musica dance, è possibile combinare ed eseguire tipi multipli delle frasi pattern, ed applicare effetti a brani in esecuzione, per divertirsi con la musica dance.

Le frasi pattern di ciascuna parte possono essere combinate, rendendo possibile divertirsi con la musica dance come un DJ.

Introducendo la modalità musica dance (pagina IT-11) cambia le funzioni dei tasti della tastiera come mostrato sotto.

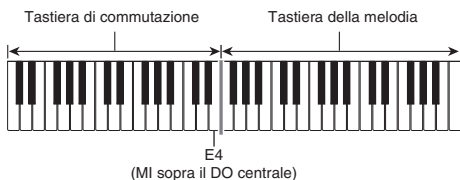

## Funzioni della tastiera di commutazione

I tasti della metà sinistra della tastiera di commutazione hanno le funzioni riportate sotto.

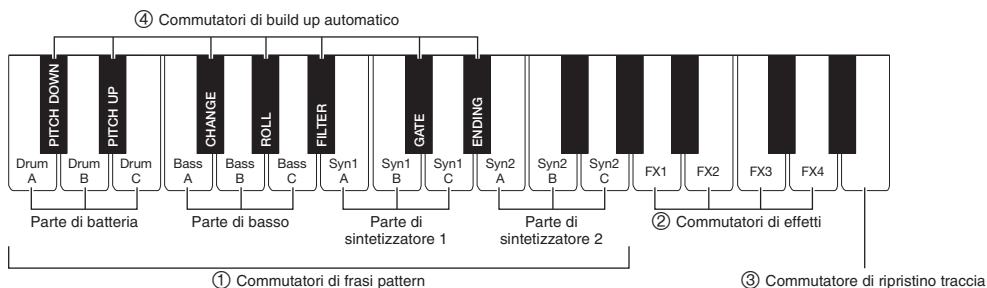

### ① Commutatori di frasi pattern

Questi tasti commutano la frase pattern ed attivano o disattivano le frasi pattern.

Sono presenti quattro parti: Batteria, Basso, Sintetizzatore 1 e Sintetizzatore 2, e a ciascuna di esse possono essere assegnate tre differenti frasi pattern.

### ② Commutatori di effetti

Mentre viene premuto un tasto di commutatore di effetto, l'effetto corrispondente (descritto sotto) viene applicato all'intero brano.

Tasto della tastiera	Funzione	Effetto, Descrizione
FX1	MOD LPF*1	Taglia le frequenze della gamma alta del suono.
FX2	MOD HPF*2	Taglia le frequenze della gamma bassa del suono.
FX3	FLANGER	Applica un effetto di impulso ondulatorio del suono.
FX4	LO-FI	Riduce la risoluzione del suono.

\*1 Modulation Low Pass Filter

\*2 Modulation High Pass Filter

#### NOTA

- Mentre viene applicato un effetto, il display mostra il nome della funzione applicabile.
- Un effetto viene applicato per tutto il tempo in cui il suo tasto della tastiera rimane premuto, e si arresta quando il tasto viene rilasciato.
- La maniera di applicazione di MOD LPF e MOD HPF cambia con il tempo.
- Gli effetti vengono applicati all'intera esecuzione del pattern, e non possono essere applicati a singole parti.

### ③ Commutatore di ripristino traccia

Premendo questo tasto mentre la riproduzione è in corso la si riporta all'inizio della frase attualmente in esecuzione.

### ④ Commutatori di build up automatico

Questi tasti della tastiera possono essere utilizzati per applicare effetti build up che sono una caratteristica della musica dance. Vedere "Creazione di un build up" (pagina IT-11).

## Uso della modalità musica dance

1. Premere **F10 DANCE MUSIC**.
2. Usare i tasti [-] e [+] **F9** (10 tasti) per selezionare un pattern.

### NOTA

- Per una lista dei pattern, vedere la "Lista delle modalità musica dance" (pagina A-5).
- Cambiando il pattern, normalmente il tempo e il timbro cambiano alle impostazioni configurate per ciascun pattern. Se non si desidera cambiare queste impostazioni, vedere "Impostazione del tempo della musica dance" (pagina IT-4) e "Impostazione del timbro della musica dance" (pagina IT-4).

3. Premere un commutatore di frase pattern **F1**.  
In questo modo si avvia la riproduzione del pattern. Ora è possibile premere altri tasti di frasi pattern per incrementare le parti che sono in esecuzione, cambiare ad una frase differente, e configurare altre combinazioni.

4. Premendo un tasto della tastiera che corrisponde ad una frase pattern in esecuzione, arresta la frase.
  - È possibile inoltre avviare e arrestare la riproduzione del pattern premendo **F4 START/STOP** nel punto 3.

### NOTA

- Il tasto e l'indicatore del tasto della tastiera sullo schermo che corrisponde alla frase pattern in esecuzione si illuminano.
- I tasti della tastiera della melodia non si illuminano nella modalità musica dance.
- Premendo un tasto della tastiera al quale è assegnato un effetto, si applica l'effetto.

## Cambio del timbro della tastiera della melodia

Dopo aver premuto **F6 TONE**, usare i tasti [-] e [+] **F9** (10 tasti) per selezionare un timbro per la metà a destra della tastiera della melodia.

Mantenere premuto **F6 TONE** per selezionare il timbro raccomandato per il pattern selezionato.

### NOTA

- Premere **F10 DANCE MUSIC** per ritornare alla schermata per la selezione del pattern.

## Cambio del tempo

1. Premere il pulsante **F11 TEMPO**.  
Questo visualizza il valore del tempo attuale insieme al testo "TEMPO".
2. Usare i tasti [-] e [+] **F9** (10 tasti) per cambiare il valore del tempo.
3. Dopo che l'impostazione è come si desidera, premere il pulsante **F11 TEMPO** per uscire dall'impostazione del tempo.  
L'impostazione del tempo verrà chiusa automaticamente se non si esegue nessuna operazione per un determinato tempo.

## Creazione di un build up

Le funzioni build up possono essere utilizzate per creare dei build up mentre la riproduzione del pattern è in corso, per applicare effetti e build up che sono caratteristici della musica dance.

Nome della funzione	Descrizione	Note
<b>PITCH</b>	Ogni pressione di un tasto della tastiera cambia l'intero pitch del brano. Premendo il tasto PITCH DOWN si abbassa il pitch in unità di semitoni, mentre premendo PITCH UP si alza il pitch in unità di semitoni.	*1
<b>CHANGE</b>	Cambia istantaneamente la frase pattern del brano attualmente in esecuzione.	*1
<b>ROLL</b>	Taglia via parte di un brano, lo ripete, ed applica effetti di esecuzione fine.	*2
<b>FILTER</b>	Applica effetti che rendono le note più scure (tagliando le frequenze della gamma alta) o più luminose (tagliando le frequenze della gamma bassa).	*2
<b>GATE</b>	Applica un effetto che divide finemente un brano.	*2
<b>ENDING</b>	Termina il brano attualmente in riproduzione applicando vari effetti.	*2

\*1 A seconda della parte, alcune frasi pattern non cambiano.

\*2 La modalità di applicazione di un effetto cambia in modo casuale con la pressione di ciascun tasto della tastiera. Gli effetti vengono applicati per un intervallo di tempo fissato. I tasti e gli indicatori dei tasti della tastiera sullo schermo della frase pattern lampeggiano per indicare che viene applicato un effetto.

## NOTA

- La funzione build up automatico viene eseguita dalla nota successiva immediatamente dopo aver premuto un tasto della tastiera.
- Sebbene effetti e la funzione build up possono essere utilizzati contemporaneamente, l'effetto attualmente in esecuzione potrebbe arrestarsi.
- Il display mostra il nome della funzione applicabile mentre sono in uso le funzioni build up.

## Impostazioni di modalità musica dance

### Impostazione del volume della musica dance (DM Vol.)

Vedere "Uso del pulsante **FUNCTION (F12)**" (pagina IT-4).

### Impostazione del tipo di sincronizzazione della musica dance (DM Sync)

Vedere "Uso del pulsante **FUNCTION (F12)**" (pagina IT-4).

### Impostazione del tempo della musica dance (DM Tempo)

Vedere "Uso del pulsante **FUNCTION (F12)**" (pagina IT-4).

### Impostazione del timbro della musica dance (DM Tone)

Vedere "Uso del pulsante **FUNCTION (F12)**" (pagina IT-4).

## Esecuzione dei brani incorporati

Con questa tastiera digitale, i dati della musica incorporata vengono riferiti come "brani". È possibile riprodurre i brani per il vostro piacere di ascolto, o per fare pratica eseguendo insieme.

## NOTA

- Oltre che al semplice ascolto, i brani incorporati possono essere utilizzati con il sistema di lezioni (pagina IT-14) per fare pratica.
- Sebbene la tastiera digitale non supporta l'uso di un pedale di sustain, il simbolo del pedale di sustain potrebbe apparire nella notazione musicale sullo schermo di un brano.

## Riproduzione di un brano particolare

Usare la procedura seguente per riprodurre uno dei brani incorporati. È possibile suonare sulla tastiera durante la riproduzione del brano.

### Avvio/arresto

1. Premere **8 SONG BANK**.
2. Usare **9** (10 tasti) per introdurre il numero del brano che si desidera.
  - Per una lista completa dei brani disponibili, vedere a pagina A-4.
3. Premere **4 START/STOP**.  
In questo modo si avvia la riproduzione del brano.
4. Premere di nuovo **4 START/STOP** per arrestare la riproduzione.

### Pausa

1. Premere **3 PAUSE**.  
In questo modo si mette in pausa la riproduzione del brano.
2. Premere di nuovo **3 PAUSE** per riprendere la riproduzione dal punto in cui è stata messa in pausa.

## Cambio della velocità di riproduzione (Tempo)

1. Premere il pulsante **11** TEMPO.  
Questo visualizza il valore del tempo attuale insieme al testo "TEMPO".
2. Usare i tasti [-] e [+] **9** (10 tasti) per cambiare il valore del tempo.
3. Dopo che l'impostazione è come si desidera, premere il pulsante **11** TEMPO per uscire dall'impostazione del tempo.
  - L'impostazione del tempo verrà chiusa automaticamente se non si esegue nessuna operazione per un determinato tempo.
  - Cambiando il numero del brano, il brano selezionato ritornerà al suo tempo originale di default.

## Regolazione del volume del brano

Vedere "Uso del pulsante **FUNCTION (12)**" (pagina IT-4).

## Esecuzione con lo stesso timbro del brano in riproduzione

Lo stesso timbro utilizzato dal brano viene assegnato alla tastiera, in modo che sia possibile suonare sulla tastiera insieme al brano.

1. Mantenere premuto **6** TONE finché sul display non appare il nome del timbro utilizzato dal brano selezionato.
  - Se il timbro selezionato attualmente è lo stesso di quello del brano, il contenuto del display non cambierà.
2. Suonare insieme alla riproduzione del brano.

### NOTA

- Se si seleziona un brano che utilizza timbri differenti per l'esecuzione della mano sinistra e della mano destra, viene assegnato alla tastiera il timbro della parte della mano destra.

## Disattivazione della parte di una mano per fare pratica (Selezione della parte)

Durante la riproduzione è possibile disattivare la parte della mano destra o la parte della mano sinistra di un brano, e fare pratica suonando insieme alla parte rimanente. Utilizzare questa funzionalità quando si avverte che un brano è inizialmente troppo difficoltoso per voi da eseguire con entrambe le mani allo stesso tempo.

1. Premere **5** PART SELECT per selezionare la parte che si desidera disattivare.  
Ad ogni pressione di **5** PART SELECT, si commutano ciclicamente le impostazioni mostrate di seguito.

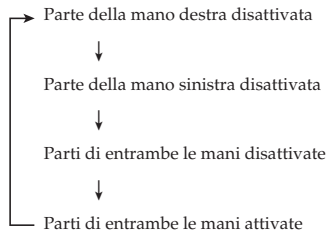

2. Premere **4** PLAY/STOP, START/STOP.  
In questo modo si avvia la riproduzione conformemente all'impostazione da voi selezionata al passo 1.

# Uso dei brani incorporati per acquisire padronanza con la tastiera

I metodi che possono essere utilizzati per esercitarsi con questa tastiera digitale sono descritti sotto.

## ● Modo facile

Premere i tasti della tastiera mentre essi si illuminano. La melodia suona mentre i tasti vengono premuti, indifferente da quali tasti sono premuti. Questo è un buon metodo per i principianti per acquisire la padronanza sul sincronismo di pressione dei tasti mentre ci si diverte a suonare sulla tastiera.

## ● Lesson Lite

Con questo tipo di lezione, le note appaiono sullo schermo del display.

Suonare le note sulla tastiera concordemente alle istruzioni fornite dalla guida vocale alla diteggiatura. Non preoccupatevi se suonate la nota sbagliata. L'esecuzione dell'accompagnamento attenderà finché non suonate la nota corretta, quindi non è necessario affrettarsi.

## Modo facile

1. Selezionare il brano che si desidera imparare (pagina IT-12).
2. Premere **5** PART SELECT per selezionare una parte su cui esercitarsi.
  - Premendo **5** PART SELECT nel Modo facile, riporta all'esercizio della parte per la mano destra senza visualizzare la schermata di riproduzione delle parti di entrambe le mani.
3. Premere **13** EASY MODE.
  - Dopo un conteggio introduttivo (e la parte di introduzione del brano, se ce ne è una), la tastiera rimane in standby ed attende che venga suonata la prima nota.
4. Premere qualsiasi tasto sulla tastiera.
  - Durante il conteggio iniziale o l'introduzione, lampeggerà il tasto della tastiera che deve essere premuto per primo. Durante l'esecuzione della lezione, lampeggerà il tasto successivo che è necessario premere. Il lampeggio si arresta e il tasto rimane illuminato quando arriva il momento per premere il tasto ed eseguire la nota.
  - L'accompagnamento (o la parte della mano sinistra) attende finché non si preme il tasto lampeggiante della tastiera.
  - Notare che la nota corretta verrà eseguita e l'accompagnamento avanzerà, anche se si premono accidentalmente tasti multipli. Anche se si premono tasti multipli, l'accompagnamento avanzerà solo di una nota.
5. Per uscire dal Modo facile, premere **13** EASY MODE (o **4** PLAY/STOP, START/STOP).

## Lesson Lite

1. Selezionare il brano che si desidera imparare (pagina IT-12).
2. Premere **14** LESSON LITE.
3. Suonare le note sulla tastiera concordemente alle istruzioni fornite sul display e alla guida vocale alla diteggiatura.

Con questo tipo di lezione, le note appaiono sullo schermo del display. La guida vocale alla diteggiatura utilizza una voce simulata per suggerire quale dito si deve usare.

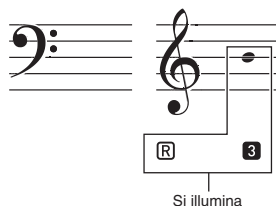

L'accompagnamento attenderà che venga suonata la nota corretta.

- La notazione sullo schermo e l'audio vi comunicheranno quali note suonare.
- La guida vocale alla diteggiatura annuncerà quale dito si deve usare.

4. Per arrestare la lezione, premere **14** LESSON LITE (o **4** PLAY/STOP, START/STOP).

- Se si è completata l'esecuzione della lezione fino alla fine, sullo schermo apparirà un punteggio di valutazione della vostra esecuzione.

Bravo!	Promosso!
Again!	Tornare indietro e provare di nuovo.

## Impostazioni che è possibile usare durante la Lesson Lite

### Disattivazione della guida vocale alla diteggiatura (Speak)

Vedere "Uso del pulsante FUNCTION (**12**)" (pagina IT-4).

### Disattivazione della guida delle note (NoteGuid)

Vedere "Uso del pulsante FUNCTION (**12**)" (pagina IT-4).

### Disattivazione della valutazione del risultato (Scoring)

Vedere "Uso del pulsante FUNCTION (**12**)" (pagina IT-4).



## Uso dell'auto- accompagnamento

Con l'auto-accompagnamento, selezionare semplicemente un pattern (modello) di accompagnamento. Ogni volta che si esegue un accordo con la mano sinistra, verrà eseguito automaticamente l'accompagnamento appropriato. È come avere un gruppo personale di supporto sempre con voi ovunque andiate.

### NOTA

- L'auto-accompagnamento è costituito dalle seguenti tre parti.
  - (1) Ritmo
  - (2) Basso
  - (3) Armonia

È possibile avere solo l'esecuzione della parte del ritmo, oppure di tutte e tre le parti allo stesso tempo.

## Esecuzione della sola parte del ritmo

La parte del ritmo è il fondamento di ciascun auto-accompagnamento. La vostra tastiera digitale è dotata di una vasta gamma di ritmi incorporati, includendo 8 beat e waltz. Usare la procedura seguente per eseguire la parte di base del ritmo.

### Avvio e arresto della sola parte del ritmo

1. Premere **7** RHYTHM.
2. Usare **9** (10 tasti) per selezionare il numero di ritmo che si desidera.
  - Per informazioni sui tipi di ritmi, vedere la "Lista dei ritmi" (pagina A-3).
3. Premere **4** START/STOP.  
Questa operazione avvia il ritmo.
4. Suonare seguendo il ritmo.
5. Per arrestare il ritmo, premere di nuovo **4** START/STOP.

### Cambio del tempo

È possibile utilizzare l'operazione di impostazione del tempo per cambiare il tempo di esecuzione del pattern. Vedere "Cambio della velocità di riproduzione (Tempo)" (pagina IT-13).

## Esecuzione di tutte le parti

### Auto-accompagnamento con accordi

Eseguendo un accordo con la mano sinistra, vengono aggiunte automaticamente le parti di accompagnamento di basso e di armonia al ritmo attualmente selezionato. È proprio come avere il vostro gruppo personale di supporto a richiesta.

1. Avviare l'esecuzione della parte del ritmo dell'auto-accompagnamento.
2. Premere **5** ACCOMP.  
Questa operazione abilita l'introduzione degli accordi sulla tastiera per l'accompagnamento.

Tastiera per l'accompagnamento



3. Usare la tastiera per l'accompagnamento per suonare gli accordi.  
In questo modo le parti dell'auto-accompagnamento del basso e dell'armonia verranno aggiunte alla parte del ritmo.
4. Eseguire gli altri accordi con la mano sinistra mentre si esegue la melodia con la mano destra.
5. Premendo di nuovo **5** ACCOMP, si ritorna al solo accompagnamento del ritmo.

## Selezione di un modo di introduzione dell'accordo

È possibile selezionare tra i seguenti cinque modi di introduzione dell'accordo.

- FINGERED 1
- FINGERED 2
- FINGERED 3
- CASIO CHORD
- FULL RANGE CHORD

1. Mantenere premuto **5** ↓ **CHORDS** finché non appare sul display la schermata per la selezione del modo di introduzione degli accordi.

2. Usare i tasti [-] e [+] di **9** (10 tasti) per selezionare il modo di introduzione degli accordi che si desidera.

### ■ FINGERED 1, 2 e 3

Con questi tre modi di introduzione, si eseguono gli accordi sulla tastiera per l'accompagnamento utilizzando le loro normali diteggiature di accordi. Determinate forme di accordi sono abbreviate, e possono essere diteggiate con uno o due tasti. Per informazioni sugli accordi supportati e su come essi vengono diteggiati sulla tastiera, vedere a pagina A-6.

#### ● FINGERED 1

Eseguire le note componenti l'accordo sulla tastiera.

#### ● FINGERED 2

Differentemente da FINGERED 1, non è possibile introdurre la sesta.

#### ● FINGERED 3

Differentemente da FINGERED 1, consente l'introduzione degli accordi frazionari con la nota più bassa della tastiera come nota di basso.

### ■ CASIO CHORD

Con CASIO CHORD, è possibile usare le diteggiature semplificate per eseguire i quattro tipi di accordi descritti di seguito.

#### Tipo di accordo

##### Accordi maggiori

Premendo un singolo tasto nell'area per l'accompagnamento nel modo CASIO CHORD, si riprodurrà l'accordo maggiore il cui nome è segnalato sopra il tasto. Tutti i tasti nell'area per l'accompagnamento che sono segnalati con lo stesso nome dell'accordo eseguono esattamente lo stesso accordo.

Esempio: C (Do maggiore)



##### Accordi minori

Per suonare un accordo minore, premere il tasto nell'area per l'accompagnamento che corrisponde all'accordo maggiore, premendo assieme anche un altro tasto alla sua destra nell'area per l'accompagnamento.

Esempio: Cm (Do minore)



##### Accordi di settima

Per suonare un accordo di settima, premere il tasto nell'area per l'accompagnamento che corrisponde all'accordo maggiore, premendo assieme anche altri due tasti alla sua destra nell'area per l'accompagnamento.

Esempio: C7 (Do settima)



##### Accordi di minore settima

Per suonare un accordo di minore settima, premere il tasto nell'area per l'accompagnamento che corrisponde all'accordo maggiore, premendo assieme anche altri tre tasti alla sua destra nell'area per l'accompagnamento.

Esempio: Cm7 (Do minore settima)



### NOTA

- Quando si suona un accordo minore, di settima o di minore settima, non fa alcuna differenza se i tasti aggiuntivi che si premono siano neri oppure bianchi.

### ■ FULL RANGE CHORD

Con questa modalità, è possibile usare la gamma completa della tastiera per eseguire gli accordi e la melodia.

Per informazioni sugli accordi che sono supportati, vedere a pagina A-6.

## Uso dell'auto-accompagnamento in modo efficace

### Variazione di esecuzione durante un'esecuzione

È possibile inserire dei fill-in (variazioni) dell'auto-accompagnamento per rendere le vostre esecuzioni più interessanti e realistiche.

1. Mentre si esegue con l'auto-accompagnamento, premere il pulsante **3 SYNCHRO/FILL-IN**. In questo modo si eseguirà un fill-in di una misura, e quindi si ritornerà all'auto-accompagnamento normale.

### Avvio dell'esecuzione con l'avvio sincronizzato

Con l'avvio sincronizzato, è possibile avere l'avvio dell'auto-accompagnamento quando si esegue qualche brano sulla tastiera.

1. Mentre l'esecuzione dell'auto-accompagnamento è ferma, premere il pulsante **3 SYNCHRO/FILL-IN**.
2. Eseguire un accordo sulla tastiera.  
In questo modo si avvia l'esecuzione dell'auto-accompagnamento.

### Cambio del volume dell'auto-accompagnamento

Vedere "Uso del pulsante **FUNCTION (12)**" (pagina IT-4).

## Collegamento di dispositivi esterni

### Collegamento ad un'apparecchiatura audio

È possibile collegare la tastiera digitale ad un sistema stereo o amplificatore disponibili in commercio, oppure ad un dispositivo di registrazione.

### Uscita delle note della tastiera digitale da un'apparecchiatura audio

Collegare un cavo di connessione disponibile in commercio alla presa jack **2 PHONES/OUTPUT**.

- Il cavo di connessione deve avere una spina stereo standard su un terminale, e una spina che corrisponde alla configurazione della presa jack di ingresso del dispositivo esterno sull'altro terminale.

### **IMPORTANTE!**

- Spegnere il dispositivo esterno quando si eseguono i collegamenti. Dopo aver eseguito il collegamento, abbassare i livelli del volume della tastiera digitale e del dispositivo esterno ogniqualvolta si spegne o si accende l'alimentazione.
- Dopo aver eseguito il collegamento, accendere la tastiera digitale e quindi il dispositivo esterno.
- Se le note della tastiera digitale suonano in modo distorto quando vengono emesse dall'apparecchiatura audio esterna, abbassare l'impostazione del volume della tastiera digitale.

## Risoluzione dei problemi

Sintomo	Rimedio
<b>Accessori inclusi</b>	
Non è possibile ritrovare un certo componente che dovrebbe essere incluso.	Controllare attentamente all'interno di tutto il materiale di imballaggio.
<b>Requisiti di alimentazione</b>	
L'alimentazione non si accende.	<ul style="list-style-type: none"> <li>Controllare il trasformatore CA o accertarsi che le pile siano posizionate correttamente (pagina IT-7).</li> <li>Sostituire le pile con quelle nuove o collegare il trasformatore CA (pagina IT-7).</li> </ul>
La tastiera digitale emette un suono forte dopodiché si spegne improvvisamente.	Sostituire le pile con quelle nuove o collegare il trasformatore CA (pagina IT-7).
La tastiera digitale si spegne improvvisamente dopo 30 minuti.	Ciò si verifica quando è attivata la funzione di spegnimento automatico (pagina IT-4).
<b>Display</b>	
Se non si esegue nessuna operazione per qualche minuto, i tasti della tastiera iniziano improvvisamente a lampeggiare. La cosa si normalizza dopo aver premuto un tasto della tastiera o un pulsante.	Disattivare la funzione di avvertimento di accensione (pagina IT-4).
Il display non visualizza nulla o sta lampeggiando.	Sostituire le pile con quelle nuove o collegare il trasformatore CA (pagina IT-7).
I tasti della tastiera sullo schermo o le note rimangono sul display.	È in corso una Lesson Lite e la tastiera digitale è in attesa della vostra esecuzione della nota successiva nel brano. Per interrompere ciò, annullare la lezione (pagina IT-14).
Il contenuto dello schermo è visibile solo direttamente da davanti.	Questo è dovuto alle limitazioni della produzione. Ciò non è indice di malfunzionamento.
<b>Audio</b>	
Non accade nulla quando si preme un qualsiasi tasto della tastiera.	<ul style="list-style-type: none"> <li>Regolare l'impostazione del volume principale (pagina IT-8).</li> <li>Controllare se qualche apparecchio è collegato alla presa jack <b>PHONES/OUTPUT</b> (23) sul retro della tastiera digitale.</li> <li>Spegnere l'alimentazione e quindi riaccenderla per inizializzare tutte le impostazioni della tastiera digitale (pagina IT-8).</li> </ul>
Non accade nulla oppure le note non vengono riprodotte normalmente quando si eseguono sul lato sinistro della tastiera.	Premere <b>5 ACCOMP</b> per disabilitare l'introduzione degli accordi nell'area della tastiera per l'accompagnamento (pagina IT-15).
Non accade nulla quando si avvia un auto-accompagnamento.	<ul style="list-style-type: none"> <li>Con i ritmi 69 e 70, non verrà emesso nessun suono se non si esegue un accordo sulla tastiera. Provare ad eseguire un accordo (pagina IT-16).</li> <li>Controllare e regolare l'impostazione del volume dell'accompagnamento (pagina IT-17).</li> <li>Spegnere l'alimentazione e quindi riaccenderla per inizializzare tutte le impostazioni della tastiera digitale (pagina IT-8).</li> </ul>
Non accade nulla quando si avvia la riproduzione di un brano incorporato.	<ul style="list-style-type: none"> <li>Si richiede un breve tempo dopo aver premuto il pulsante, finché inizia la riproduzione del brano. Attendere per un momento l'avvio del brano.</li> <li>Controllare e regolare il volume del brano (pagina IT-13).</li> <li>Spegnere l'alimentazione e quindi riaccenderla per inizializzare tutte le impostazioni della tastiera digitale (pagina IT-8).</li> </ul>
Le note continuano a suonare, senza arrestarsi.	<ul style="list-style-type: none"> <li>Spegnere l'alimentazione e quindi riaccenderla per inizializzare tutte le impostazioni della tastiera digitale (pagina IT-8).</li> <li>Sostituire le pile con quelle nuove o collegare il trasformatore CA (pagina IT-7).</li> </ul>

Sintomo	Rimedio
Alcune note vengono tagliate via mentre sono in esecuzione.	Le note vengono tagliate via ogniqualvolta il numero delle note suonate eccede il valore di polifonia massimo di 32 (16 per alcuni timbri). Questo non è indice di malfunzionamento.
È stata cambiata l'impostazione del volume o del timbro.	<ul style="list-style-type: none"> <li>• Regolare l'impostazione del volume principale (pagina IT-8).</li> <li>• Spegnerne l'alimentazione e quindi riaccenderla per inizializzare tutte le impostazioni della tastiera digitale (pagina IT-8).</li> <li>• Sostituire le pile con quelle nuove o collegare il trasformatore CA (pagina IT-7).</li> </ul>
In certe gamme della tastiera, il volume e la qualità del suono del timbro sono leggermente differenti da quelli delle altre gamme della tastiera.	Questo è dovuto alle limitazioni della produzione. Ciò non è indice di malfunzionamento.
Con alcuni timbri, le ottave non cambiano ai bordi estremi della tastiera.	Questo è dovuto alle limitazioni della produzione. Ciò non è indice di malfunzionamento.
Il pitch delle note non corrisponde ad altri strumenti di accompagnamento o suona in modo insolito quando si esegue per un tempo prolungato con gli altri strumenti.	<ul style="list-style-type: none"> <li>• Controllare e regolare la trasposizione (pagina IT-4) e le impostazioni di intonazione (pagina IT-4).</li> <li>• Spegnerne l'alimentazione e quindi riaccenderla per inizializzare tutte le impostazioni della tastiera digitale (pagina IT-8).</li> </ul>
Il reverbero delle note sembra che cambi improvvisamente.	Spegnerne l'alimentazione e quindi riaccenderla per inizializzare tutte le impostazioni della tastiera digitale (pagina IT-8).

## Ripristino della tastiera digitale alle sue impostazioni iniziali di fabbrica

Eseguire la seguente procedura quando si desidera ripristinare i dati e le impostazioni della tastiera digitale ai loro valori iniziali di fabbrica.

1. Spegnerne la tastiera digitale.
2. Mantenendo premuto **[B] SONG BANK** e il tasto **[0] 10 tasti** (**[9]**) contemporaneamente, premere **[1] ⏻** (Accensione).
  - Sarà possibile usare la tastiera digitale in breve tempo dopo che viene inizializzato il suo sistema.

## Caratteristiche tecniche

<b>Modello</b>	LK-135/LK-136
<b>Tastiera</b>	61 tasti
<b>Illuminazione dei tasti</b>	Numero massimo dei tasti illuminati simultaneamente: 4
<b>Pollfonia massima</b>	32 note
<b>Timbri</b>	
Timbri preinstallati	120
<b>Effetti</b>	Effetti di musica dance
<b>Banca di brani</b>	
Brani preinstallati	100
<b>Modo facile</b>	
Parti di lezione	Mano sinistra, mano destra, entrambe le mani
<b>Lesson Lite</b>	
Parti di lezione	Mano sinistra, mano destra, entrambe le mani
Altro	Guida vocale alla diteggiatura, guida delle note, valutazione dell'esecuzione
<b>Auto-accompagnamento</b>	
Ritmi preinstallati	70 tipi
<b>Modalità musica dance</b>	
Pattern preinstallati	50 tipi
<b>Funzione demo</b>	Riproduzione a loop del demo di musica dance (1 brano) e banca di brani incorporati (100 brani)
<b>Altre funzioni</b>	
Trasposizione	$\pm 1$ ottava (da -12 a 0 a +12 semitoni)
Intonazione	A4 = da 415,5 a 465,9 Hz (Default iniziale: 440,0 Hz)
<b>Sistema delle informazioni musicali</b>	Numeri e nomi di timbro, auto-accompagnamento, banca di brani; notifica di pentagramma; guida alla diteggiatura; tempo; numero misura, battuta, nome di accordo, ecc.
<b>Prese jack</b>	
Presse jack PHONES/OUTPUT	Presse jack stereo standard $\times 1$ Impedenza di uscita: 140 $\Omega$ ; Tensione di uscita: 4,5 V (RMS) massimo
<b>Terminale per alimentatore CA</b>	9,5 V CC
<b>Requisiti di alimentazione</b>	Alimentazione a 2 modi
Pile	Sei pile al manganese formato AA o pile alcaline formato AA
Durata delle pile	Circa 6 ore (con pile alcaline)
Trasformatore CA	AD-E95100L
Spegnimento automatico	Circa 30 minuti dopo l'ultima operazione; Può essere disabilitato.
<b>Diffusori</b>	10 cm $\times$ 2 (Uscita: 2,0 W+2,0 W)
<b>Consumo</b>	9,5 V --- 5,5 W
<b>Dimensioni</b>	94,6 (L) $\times$ 30,7 (P) $\times$ 9,2 (A) cm
<b>Peso (escluse le pile)</b>	Circa 3,5 kg

- Il design e le caratteristiche tecniche sono soggetti a modifiche senza preavviso.

## Avvertenze per l'uso

Assicurarsi di leggere ed osservare le seguenti avvertenze per l'uso.

### ■ Collocazione

Evitare le seguenti collocazioni per questo prodotto.

- Luoghi esposti alla luce solare diretta e ad elevata umidità
- Luoghi soggetti a temperature estremamente basse o alte
- Vicino ad una radio, televisore, videoregistratore o sintonizzatore

Gli apparecchi riportati sopra non causeranno problemi di malfunzionamento di questo prodotto, tuttavia il prodotto può causare interferenze audio o video ad un apparecchio posto nelle vicinanze.

### ■ Manutenzione dell'utente

- Non usare mai benzina, alcool, solventi o altre sostanze chimiche per pulire il prodotto.
- Per pulire il prodotto o la sua tastiera, strofinare con un panno morbido inumidito in una soluzione debole di acqua e detergente neutro. Strizzare bene il panno per eliminare tutto il liquido in eccesso prima di passarlo sul prodotto.

### ■ Accessori in dotazione e opzionali

Usare esclusivamente gli accessori che sono specificati per l'uso con questo prodotto. L'uso di accessori non autorizzati comporta il rischio di incendio, scossa elettrica e lesioni fisiche.

### ■ Linee di saldatura

Le linee potrebbero essere visibili all'esterno del prodotto. Sono presenti "linee di saldatura" risultanti dal processo di formatura plastica. Esse non sono delle incrinature o graffi.

### ■ Uso rispettoso dello strumento musicale

Fare sempre attenzione alle altre persone intorno a voi ogniqualvolta si usa questo prodotto. Prestare attenzione specialmente quando si suona a tarda notte per mantenere il volume ai livelli che non disturbino le altre persone. Le altre misure che si possono adottare quando si suona a tarda notte, sono quelle di chiudere la finestra e l'uso delle cuffie.

# Appendice/Приложение

## Lista dei timbri/Список тембров

No./№	Nome del timbro/ Название тембра
<b>PIANO/E.PIANO</b>	
001	GRAND PIANO
002	BRIGHT PIANO
003	HONKY-TONK
004	ELEC.GRAND PIANO
005	ELEC.PIANO 1
006	ELEC.PIANO 2
007	60'S E.PIANO
008	CHORUS E.PIANO
009	HARPSICHOARD
010	CLAVI
<b>CHROMATIC PERC.</b>	
011	CELESTA
012	GLOCKENSPIEL
013	MUSIC BOX
014	VIBRAPHONE
015	MARIMBA
016	TUBULAR BELL
<b>ORGAN</b>	
017	DRAWBAR ORGAN
018	PERC.ORGAN
019	ROCK ORGAN
020	PIPE ORGAN
021	REED ORGAN
022	ACCORDION
023	HARMONICA
024	BANDONEON
<b>GUITAR</b>	
025	NYLON STR.GUITAR
026	STEEL STR.GUITAR
027	JAZZ GUITAR
028	CLEAN GUITAR
029	MUTE GUITAR
030	DISTORTION GUITAR
<b>BASS</b>	
031	ACOUSTIC BASS
032	FINGERED BASS
033	PICKED BASS
034	FRETLESS BASS
035	SAW SYNTH-BASS
036	SQUARE SYNTH-BASS
<b>STR/ORCHESTRA</b>	
037	VIOLIN
038	VIOLA
039	CELLO
040	CONTRABASS
041	PIZZICATO STRINGS
042	HARP
043	TIMPANI
<b>ENSEMBLE</b>	
044	STRINGS
045	SLOW STRINGS
046	SYNTH-STRINGS
047	CHOIR AAHS
048	SYNTH-VOICE
049	ORCHESTRA HIT
<b>BRASS</b>	
050	TRUMPET
051	TROMBONE
052	TUBA
053	FRENCH HORN
054	BRASS
055	SYNTH-BRASS
<b>REED</b>	
056	SOPRANO SAX
057	ALTO SAX
058	TENOR SAX
059	BARITONE SAX
060	OBOE

No./№	Nome del timbro/ Название тембра
061	CLARINET
<b>PIPE</b>	
062	PICCOLO
063	FLUTE
064	RECORDER
065	BOTTLE BLOW
066	WHISTLE
067	OCARINA
<b>SYNTH-LEAD</b>	
068	SQUARE LEAD
069	SAW LEAD
070	VOICE LEAD
071	FIFTH LEAD
072	BASS+LEAD
073	DANCE SQUARE LEAD
074	DANCE SYNC SQUARE LEAD
075	DANCE SAW LEAD
076	DANCE SYNC SAW LEAD
077	DANCE SAW BASS
<b>SYNTH-PAD</b>	
078	FANTASY
079	WARM PAD
080	POLYSYNTH
081	SPACE CHOIR
082	METAL PAD
083	HALO PAD
084	RAIN DROP
085	SOUND TRACK
086	CRYSTAL
087	ATMOSPHERE
088	BRIGHTNESS
089	SF
090	DANCE SAW PAD
091	DANCE SQUARE PAD
<b>ETHNIC</b>	
092	SITAR 1
093	SITAR 2
094	TANPURA 1
095	TANPURA 2
096	HARMONIUM 1
097	HARMONIUM 2
098	SHANAI 1
099	SHANAI 2
100	SANTUR 1
101	SANTUR 2
102	TABLA
103	BANJO
104	SHAMISEN
105	KOTO
106	BAGPIPE
107	FIDDLE
<b>VARIOUS</b>	
108	TINKLE BELL
109	STEEL DRUMS
110	SYNTH-DRUM
111	STRINGS PIANO
112	BASS/PIANO
113	SYNTH-VOICE & E.PIANO
114	STEEL GUITAR PAD
115	SE 1
116	SE 2
<b>DRUM SET</b>	
117	STANDARD SET
118	DANCE SET
119	BRUSH SET
120	INDIAN SET



**Lista di assegnazione batteria/Таблица соответствия клавишам звуков ударных инструментов**

Tasto/ Клавиша	No. nota/ Номер ноты	DRUMS SET NAME			
		STANDARD SET	DANCE SET	BRUSH SET	INDIAN SET
C-1	0				
D-1	1				
E-1	2				
F-1	3				
G-1	4				
A-1	5				
B-1	6				
C0	7				
D0	8				
E0	9				
F0	10				
G0	11				
A0	12				
B0	13				
C1	14				
D1	15				
E1	16				
F1	17				
G1	18				
A1	19				
B1	20				
C2	21				
D2	22				
E2	23				
F2	24				
G2	25				
A2	26				
B2	27				
C3	28				
D3	29				
E3	30				
F3	31				
G3	32				
A3	33				
B3	34				
C4	35				
D4	36				
E4	37				
F4	38				
G4	39				
A4	40				
B4	41				
C5	42				
D5	43				
E5	44				
F5	45				
G5	46				
A5	47				
B5	48				
C6	49				
D6	50				
E6	51				
F6	52				
G6	53				
A6	54				
B6	55				
C7	56				
D7	57				
E7	58				
F7	59				
G7	60				
A7	61				
B7	62				
C8	63				
D8	64				
E8	65				
F8	66				
G8	67				
A8	68				
B8	69				
C9	70				
D9	71				
E9	72				
F9	73				
G9	74				
A9	75				
B9	76				
C10	77				
D10	78				
E10	79				
F10	80				
G10	81				
A10	82				
B10	83				
C11	84				
D11	85				
E11	86				
F11	87				
G11	88				
A11	89				
B11	90				
C12	91				
D12	92				
E12	93				
F12	94				
G12	95				
A12	96				
B12	97				
C13	98				
D13	99				
E13	100				
F13	101				
G13	102				
A13	103				
B13	104				
C14	105				
D14	106				
E14	107				
F14	108				
G14	109				
A14	110				
B14	111				
C15	112				
D15	113				
E15	114				
F15	115				
G15	116				
A15	117				
B15	118				
C16	119				
D16	120				
E16	121				
F16	122				
G16	123				
A16	124				
B16	125				
C17	126				
D17	127				

- “←” indica che un tasto è assegnato agli stessi timbri come per STANDARD SET.
- Стрелка (↵) означает тот же звук, что и в стандартном наборе «STANDARD SET».

## Lista dei ritmi/Список стилей

No./№	Nome di ritmo/Название стиля
<b>8 BEAT</b>	
01	STRAIGHT 8 BEAT
02	8 BEAT
<b>16 BEAT</b>	
03	16 BEAT
04	16 BEAT SHUFFLE 1
05	16 BEAT SHUFFLE 2
<b>BALLAD</b>	
06	MODERN BALLAD
07	16 BEAT BALLAD
08	POP BALLAD
09	6/8 BALLAD
<b>DANCE</b>	
10	EDM 1
11	EDM 2
12	DISCO POP
13	MODERN R&B
<b>POPS</b>	
14	POP
15	POP ROCK
16	60's SOUL
<b>ROCK</b>	
17	STRAIGHT ROCK
18	SHUFFLE ROCK
19	LATIN ROCK
20	SLOW ROCK
21	ROCK WALTZ
<b>JAZZ</b>	
22	BIG BAND
23	SLOW SWING
24	JAZZ WALTZ
25	FOX TROT
<b>EUROPEAN</b>	
26	POLKA
27	WALTZ 1
28	SLOW WALTZ
29	VIENNESE WALTZ
30	FRENCH WALTZ
31	TANGO
32	MARCH 1
33	MARCH 2
<b>LATIN</b>	
34	BOSSA NOVA
35	SAMBA
36	MAMBO
37	SALSA
38	REGGAE
39	POP REGGAE
40	SKA
<b>WORLD</b>	
<b>INDIAN</b>	
41	BHANGRA
42	DADRA
43	GARBA
44	KEHARWA
45	TEEN TAAL
46	DANDIYA
47	BHAJAN
48	INDIAN POP 1
49	INDIAN POP 2
50	QAWWALI

No./№	Nome di ritmo/Название стиля
51	KERALA
52	RAJASTHANI
<b>AMERICAN</b>	
53	COUNTRY BALLAD
54	BLUEGRASS
55	DIXIE
56	TEX-MEX
57	FAST GOSPEL
58	HAWAIIAN
<b>SPANISH/EASTERN EUROPEAN</b>	
59	RUSSIAN CHANSON
<b>ARABIC/ORIENTAL</b>	
60	ADANI
<b>CHINESE</b>	
61	JIANGNAN
62	DONGBEIYANGGE
63	JINGJU
64	HUANGMEIXI
65	MIAOZU
66	XINJIANG
<b>VARIOUS</b>	
67	CHRISTMAS WALTZ
68	STR QUARTET
<b>PIANO RHYTHMS</b>	
69	ARPEGGIO
70	WALTZ 2

## Lista dei brani/Список композиций

No./ №	Titolo/Название
<b>WORLD</b>	
001	TWINKLE TWINKLE LITTLE STAR
002	LIGHTLY ROW
003	LONG LONG AGO
004	ON TOP OF OLD SMOKEY
005	SAKURA SAKURA
006	WHEN THE SAINTS GO MARCHING IN
007	AMAZING GRACE
008	AULD LANG SYNE
009	COME BIRDS
010	DID YOU EVER SEE A LASSIE?
011	MICHAEL ROW THE BOAT ASHORE
012	DANNY BOY
013	MY BONNIE
014	HOME SWEET HOME
015	AURA LEE
016	HOME ON THE RANGE
017	ALOHA OE
018	SANTA LUCIA
019	FURUSATO
020	GREENSLEEVES
021	JOSHUA FOUGHT THE BATTLE OF JERICHO
022	THE MUFFIN MAN
023	LONDON BRIDGE
024	UNDER THE SPREADING CHESTNUT TREE
025	SIPPIN' CIDER THROUGH A STRAW
026	GRANDFATHER'S CLOCK
027	ANNIE LAURIE
028	BEAUTIFUL DREAMER
029	IF YOU'RE HAPPY AND YOU KNOW IT, CLAP YOUR HANDS
030	MY DARLING CLEMENTINE
031	LITTLE BROWN JUG
032	HOUSE OF THE RISING SUN
033	SHE WORE A YELLOW RIBBON
034	YANKEE DOODLE
035	MY OLD KENTUCKY HOME
036	SZLA DZIEWECZKA
037	TROIKA
038	WALTZING MATILDA
039	ON THE BRIDGE OF AVIGNON
040	I'VE BEEN WORKING ON THE RAILROAD
041	OHI SUSANNA
042	CAMPTOWN RACES
043	JEANNIE WITH THE LIGHT BROWN HAIR
044	TURKEY IN THE STRAW
045	JAMAICA FAREWELL
<b>EVENT</b>	
046	SILENT NIGHT
047	WE WISH YOU A MERRY CHRISTMAS
048	JINGLE BELLS
049	JOY TO THE WORLD
050	O CHRISTMAS TREE
<b>PIANO/CLASSICS</b>	
051	MARY HAD A LITTLE LAMB
052	LE CYGNE FROM "LE CARNAVAL DES ANIMAUX"
053	JE TE VEUX
054	SONATA op.13 "PATHÉTIQUE" 2nd Mov.
055	HEIDENRÖSLEIN
056	AIR FROM "SUITE no.3"
057	SPRING FROM "THE FOUR SEASONS"
058	HABANERA FROM "CARMEN"
059	BRINDISI FROM "LA TRAVIATA"
060	HUNGARIAN DANCES no.5

No./ №	Titolo/Название
061	MINUET IN G MAJOR
062	MUSETTE IN D MAJOR
063	GAVOTTE (GOSSEC)
064	ARABESQUE (BURGMULLER)
065	CHOPSTICKS
066	DECK THE HALL
067	ODE TO JOY
068	AVE MARIA (GOUNOD)
069	SONATINA op.36 no.1 1st Mov.
070	PRELUDE op.28 no.7 (CHOPIN)
071	RÉVERIE
072	GYMNOPÉDIES no.1
073	GOING HOME FROM "FROM THE NEW WORLD"
074	FUR ELISE
075	TURKISH MARCH (MOZART)
076	SONATA op.27 no.2 "MOONLIGHT" 1st Mov.
077	ETUDE op.10 no.3 "CHANSON DE L'ADIEU"
078	THE ENTERTAINER
079	WEDDING MARCH FROM "MIDSUMMER NIGHT'S DREAM"
080	AMERICAN PATROL
081	FRÖHLICHER LANDMANN
082	LA CHEVALERESQUE
083	SONATA K.545 1st Mov.
084	LA PRIÈRE D'UNE VIERGE
085	VALSE op.64 no.1 "PETIT CHIEN"
086	LIEBESTRÄUME no.3
087	JESUS BLEIBET MEINE FREUDE
088	CANON (PACHELBEL)
089	SERENADE FROM "EINE KLEINE NACHTMUSIK"
090	MARCH FROM "THE NUTCRACKER"
091	CHANSON DU TOREADOR FROM "CARMEN"
092	LARGO (HÄNDEL)
093	INNOCENCE
094	PROMENADE FROM "TABLEAUX D'UNE EXPOSITION"
095	INVENTIONEN no.1
096	PRÆLUDIUM no.1 (J.S.BACH)
097	DOLLY'S DREAMING AND AWAKENING
098	LA FILLE AUX CHEVEUX DE LIN
099	TRÄUMEREI
100	NOCTURNE op.9 no.2 (CHOPIN)

## Lista delle modalità musica dance/ Список танцевальных моделей

No./№	Titolo/Название
<b>EDM</b>	
01	ELECTRO DANCE 1
02	ELECTRO DANCE 2
03	ELECTRO DANCE 3
04	BIG BEAT TECHNO 1
05	BIG BEAT TECHNO 2
06	SPEED SHUFFLE 1
07	SPEED SHUFFLE 2
08	POP TRANCE 1
09	POP TRANCE 2
10	SLOW SOUL 1
11	DIGITAL SHUFFLE 1
12	DIGITAL SHUFFLE 2
13	POWER POP 1
14	POWER POP 2
15	POWER POP 3
16	NEO TRANCE 1
17	NEO TRANCE 2
18	HARD SHUFFLE 1
19	HARD SHUFFLE 2
20	ELECTRO BOUNCE 1
21	ELECTRO BOUNCE 2
22	POWER ELECTRO 1
23	POWER ELECTRO 2
24	ACID DANCE
25	POWER DANCE 1
26	POWER DANCE 2
27	FUTURE DANCE
28	DANCE RAGGA
29	ACID ELECTRO 1
30	ACID ELECTRO 2
31	HARD ELECTRO
32	ACID TECHNO 1
33	ACID TECHNO 2
34	FANTASTIC DANCE
35	FUTURE POP
<b>HOUSE</b>	
36	ELECTRIC POP
37	DIGITAL SHUFFLE 3
38	POP DANCE 1
39	POP DANCE 2
40	FUTURE HOUSE 1
41	FUTURE HOUSE 2
42	SPEED HOUSE 1
43	SPEED HOUSE 2
44	URBAN DANCE 1
45	URBAN DANCE 2
<b>HIP-HOP</b>	
46	DEEP SOUL 1
47	DEEP SOUL 2
48	SLOW SOUL 2
49	ELECTRO BOUNCE 3
50	ELECTRO RAGGA

## Guida alla diteggiatura/ Указатель способов взятия аккордов

### Accordi Fingered 1, Fingered 2/ Аккорды «Fingered 1», «Fingered 2»

C	
Cm	
Cdim	
Caug *3	
Csus4 *3	
Csus2 *3	
C7	
Cm7 *3	
CM7	
Cm7 <sup>b5</sup> *3	
C7 <sup>b5</sup> *3	
C7sus4	
Cadd9	
Cmadd9	
CmM7	
Cdim7 *3	
C69 *3	
C6 *1 *3	
Cm6 *2 *3	

- \*1 Con Fingered 2, interpretato come Am7.
- \*2 Con Fingered 2, interpretato come Am7<sup>b5</sup>.
- \*3 In alcuni casi la forma invertita non è supportata.

- \*1. В режиме «Fingered 2» трактуется как Am7.
- \*2. В режиме «Fingered 2» трактуется как Am7<sup>b5</sup>.
- \*3. Обращения в некоторых случаях не распознаются.

### Accordi Fingered 3, Full Range/ Аккорды «Fingered 3», «Full Range Chord»

In aggiunta agli accordi che possono essere diteggiati con Fingered 1 e Fingered 2, vengono riconosciuti anche gli accordi seguenti.

В дополнение к аккордам, берущимся в режимах «Fingered 1» и «Fingered 2», распознаются также следующие аккорды.

C <sup>#</sup>	D	E	F	G	A <sup>b</sup>	B <sup>b</sup>	B	C <sup>#m</sup>	Dm	Fm
C	C	C	C	C	C	C	C	C	C	C
Gm	Am	B <sup>b</sup> m	Ddim	A <sup>b</sup> 7	F7	Fm7	Gm7	A <sup>b</sup> add9		
C	C	C	C	C	C	C	C	C		

#### NOTA

- Con Fingered 3, la nota diteggiata più bassa viene interpretata come la nota di base. Le forme invertite non sono supportate.
- Con Full Range Chord, quando la nota più bassa diteggiata è ad una certa distanza dalla nota prossima, l'accordo viene interpretato come un accordo frazionario.
- Differentemente da Fingered 1, 2 e 3, Full Range Chord richiede la pressione di almeno tre tasti per formare un accordo.

#### ПРИМЕЧАНИЕ

- В режиме «Fingered 3» нижняя из взятых нот трактуется как основная. Обращения не распознаются.
- Если в режиме «Full Range Chord» нижняя нота несколько отстоит от соседней, аккорд трактуется как аккорд с самостоятельным басом.
- В отличие от режимов «Fingered» 1, 2 и 3, в режиме «Full Range Chord» для извлечения аккорда требуется нажать минимум на три клавиши.

Lista di esempi di accordi/Примеры аккордов

Root Chord Type	C	C <sup>7</sup> /(D <sup>7</sup> )	D	(D <sup>7</sup> )/E <sup>7</sup>	E	F	F <sup>7</sup> /(G <sup>7</sup> )	G	(G <sup>7</sup> )/A <sup>7</sup>	A	(A <sup>7</sup> )/B <sup>7</sup>	B
M												
m												
dim												
aug												
sus4												
sus2												
7												
m7												
M7												
m7 <sup>5</sup>												
7 <sup>5</sup>												
7sus4												
add9												
madd9												
mM7												
dim7												
69												
6												
m6												

• Poiché la gamma d'introduzione degli accordi è limitata, questo modello potrebbe non supportare alcuni degli accordi mostrati sopra.

• Ввиду ограниченности диапазона взятия аккордов у этой модели взятие некоторых из аккордов, показанных выше, может быть невозможно.



Questo marchio di riciclaggio indica che la confezione è conforme alla legislazione tedesca sulla protezione dell'ambiente.

Знак утилизации означает, что упаковка соответствует требованиям природоохранного законодательства Германии.

**CASIO®**

 MA1608-A Printed in China



LK135-IR-1A

**CASIO COMPUTER CO., LTD.**  
6-2, Hon-machi 1-chome  
Shibuya-ku, Tokyo 151-8543, Japan

© 2016 CASIO COMPUTER CO., LTD.