

CAJA REGISTRADORA ELECTRONICA

# TK-T200

MUCHAS GRACIAS  
SU RECIBO  
¡VISITENOS  
DE NUEVO!  
HAMBURGUESA  
CAFE  
PAPAS  
FRITAS  
EMPAREDADOS  
HELADOS



Eu Di U.K.

MANUAL DEL USUARIO

**CASIO®**

---

## Precauciones de seguridad

- Para poder utilizar este producto correctamente y en condiciones de seguridad, lea todo el manual y siga las instrucciones.  
Después de leer esta guía, consérvela a mano para poderla consultar fácilmente.  
Por favor guarde toda las informaciones para futuras consultas.
- Observe siempre las advertencias y precauciones indicadas sobre el producto.

## Acerca de los iconos

En esta guía se utilizan diversos iconos, con el fin de ayudarle a usar el producto de forma segura y correcta para evitar lesiones a usted o a terceros, y también para evitar daños a este producto o a la propiedad. Estos iconos y sus significados están explicados abajo.



Indica riesgos de lesiones graves o la muerte si se utiliza incorrectamente.



Indica que podrían producirse lesiones o daños si se utiliza incorrectamente.

## Ejemplos de iconos

Para llamar la atención sobre los riesgos y los posibles daños, se utilizan los siguientes tipos de iconos.



El símbolo  $\triangle$  indica que incluye algún símbolo para llamar su atención (incluyendo advertencia). Los detalles específicos de las precauciones a tomar se indican dentro del triángulo (descargas eléctricas, en este caso).



El símbolo  $\otimes$  indica una acción que no debe realizarse. En este símbolo se indican los detalles específicos de la acción prohibida (desarmado, en este caso).



El símbolo  $\bullet$  indica una restricción. En este símbolo se indica el tipo de restricción (desenchufar la clavija de alimentación del tomacorriente, en este caso).



**¡ Advertencia !**

## Manejo de la caja registradora



**Si la caja registradora funciona defectuosamente, si empieza a emitir humos u olores extraños o si presenta cualquier otra condición anormal, desconecte inmediatamente la alimentación y desenchufe la clavija de CA del tomacorriente. El uso continuo implica peligro de incendio y descargas eléctricas.**

- Póngase en contacto con un representante de servicio CASIO.



**No coloque recipientes conteniendo líquido cerca de la caja registradora ni permita que entren cuerpos extraños en su interior. Si llegara a entrar agua o cuerpos extraños dentro de la caja registradora, desconecte inmediatamente la alimentación y desenchufe la clavija de CA del tomacorriente. El uso continuo implica peligro de cortocircuitos, incendio o descargas eléctricas.**

- Póngase en contacto con un representante de servicio CASIO.



**Si se llegara a caer y dañar la caja registradora, desconecte inmediatamente la alimentación y desenchufe la clavija de CA del tomacorriente. El uso continuo implica peligro de cortocircuitos, incendio y descargas eléctricas.**

- Puede ser sumamente peligroso reparar la caja registradora por su cuenta. Póngase en contacto con un representante de servicio CASIO.

---

## ¡ Advertencia !

---



**No intente desarmar ni modificar la caja registradora. Los componentes de alta tensión del interior de la caja registradora implican peligro de incendio y descargas eléctricas.**

- Póngase en contacto con un representante de servicio CASIO para todos las reparaciones y el mantenimiento.
- 

### Clavija de alimentación y toma de CA



**Utilice únicamente una toma eléctrica de CA apropiada (100V - 240V). El utilizar una toma con una tensión que no sea la nominal puede resultar en riesgos de fallos de funcionamiento, incendio, y descargas eléctricas. La sobrecarga de la toma eléctrica crea el peligro de recalentamiento e incendio.**



**Asegúrese de que la clavija de alimentación esté insertada a fondo. Las clavijas flojas implican riesgos de descargas eléctricas, recalentamiento, e incendio.**

- No utilice la registradora si la clavija esta dañada. No conecte nunca a una toma de corriente floja.
- 



**Utilice un paño seco para limpiar periódicamente el polvo acumulado en las patillas de la clavija. La humedad puede causar un aislamiento deficiente y crear riesgos de descargas eléctricas e incendio en caso de que se acumule polvo en las patillas.**



**No permita que el cable o la clavija de alimentación se dañen, ni intente jamás realizar modificación alguna. El uso continuo de un cable de alimentación dañado puede producir aislamiento deficiente, exposición al conexionado interno y cortocircuitos, creando a su vez riesgos de descargas eléctricas e incendio.**

- Póngase en contacto con un representante de servicio CASIO cuando sea necesario efectuar la reparación o el mantenimiento del cable o de la clavija de alimentación.
- 

## ¡ Precaución !

---



**No coloque la caja registradora sobre una superficie irregular o inestable. De lo contrario, la caja registradora se podrá caer, especialmente cuando está abierta la gaveta, produciendo fallos de funcionamiento, incendio, y descargas eléctricas.**

**No coloque la caja registradora en los siguientes lugares.**



- Lugares sujetos a humedad o polvo excesivo, o expuestos directamente a aire caliente o frío.
- Lugares expuestos a la luz directa del sol, en un vehículo automotriz cerrado, o cualquier otro sitio sujeto a temperaturas muy elevadas.

**Las condiciones de arriba pueden producir fallos de funcionamiento, creando a su vez riesgos de incendio.**

---



**No doble excesivamente el cable de alimentación, no permita que quede atrapado entre las mesas u otros muebles, ni ponga objetos pesados encima del mismo. De lo contrario, se podría producir cortocircuito o la rotura del cable de alimentación, con los consecuentes riesgos de incendio y de descargas eléctricas.**

---



**Asegúrese de sujetar la clavija para desconectar el cable de alimentación de la toma de corriente. Si tira del cable, éste podrá sufrir daños, romperse el conexionado o producir cortocircuitos, con los consecuentes riesgos de incendio y de descargas eléctricas.**

---



**No toque nunca la clavija con sus manos húmedas. De lo contrario, podrá sufrir una descarga eléctrica. Si tira del cable, éste podrá sufrir daños, romperse el conexionado o producir cortocircuitos, con los consecuentes riesgos de incendio y de descargas eléctricas.**

**No toque nunca ni la cabeza ni la platina de la impresora.**

---

<b>Introducción y contenido .....</b>	<b>4</b>
<b>Comenzando con las operaciones .....</b>	<b>7</b>
Saque la caja registradora de su embalaje. ....	7
Quite la cinta de sujeción de las partes de la caja registradora. ....	7
Instale las tres pilas de protección de la memoria. ....	7
Instale el papel de recibo/registro diario. ....	9
Enchufe la caja registradora a un tomacorriente de pared. ....	11
Inserte la llave de modo marcada "PGM" en el conmutador de modo. ....	11
Gire la llave de modo a la posición "REG". ....	11
Ajuste la fecha. ....	12
Ajuste la hora. ....	12
Seleccione impresión de recibo o de registro diario. ....	12
Programación de la tabla de impuestos ....	13
<b>Presentando la caja registradora TK-T200 .....</b>	<b>17</b>
Guía general .....	17
Rollo de papel, Tecla de activación/desactivación de recibos, Llave de modo, Gaveta, Cerradura de la gaveta .....	17
Conmutador de modo, Bloqueo/desbloqueo de la bandeja de múltiples propósitos .....	18
Pantallas .....	19
Teclado .....	20
<b>Configuraciones y operaciones básicas .....</b>	<b>22</b>
Cómo leer las impresiones .....	22
Cómo usar la caja registradora .....	23
Inicio y finalización del turno del empleado .....	24
Visualizando la fecha y hora .....	25
Preparando las monedas para el cambio .....	25
Preparando y usando las teclas de departamento .....	26
Registrando las teclas de departamento .....	26
Programando las teclas de departamento .....	27
Registrando las teclas de departamento mediante la programación de datos .....	28
Preparando y usando los PLU .....	29
Programando los PLU .....	29
Registrando los PLU .....	30
Preparación y uso de los PLU-fijos .....	31
Programando los PLU-fijos .....	31
Registrando los PLU-fijos .....	32
Preparando y usando los descuentos .....	33
Programando descuentos .....	33
Registrando descuentos .....	34
Preparando y usando las reducciones .....	35
Programación de las reducciones .....	35
Registrando reducciones .....	36
Registrando créditos y pagos con cheque .....	37
Registrando mercaderías devueltas en el modo REG .....	38
Registrando mercaderías devueltas en el modo RF .....	39
Registrando dinero recibido a cuenta .....	40
Registrando desembolsos de dinero .....	40
Haciendo correcciones en un registro .....	41
Registro de no venta .....	43
Imprimiendo el informe de reposición de ventas diarias .....	44
<b>Configuraciones y operaciones prácticas .....</b>	<b>45</b>
Formato de recibo post-finalización, Control de impresión general, Funciones obligatorias, Características de la máquina .....	45
Acerca del recibo post-finalización .....	45
Programación del control general de impresión .....	46
Programación de función obligatoria y de control de empleados .....	47
Programación del control de impresión de informe de lectura/reposición .....	48
Ajustando un número de tienda/máquina .....	48
Programación para empleados .....	49
Programación del número de empleado .....	49

Programación de la condición de entrenamiento del empleado .....	49
Programando la tasa de comisión del empleado .....	50
Acerca de la función de interrupción de empleado .....	50
Programación de descriptores y mensajes .....	51
Programación del descriptor de informe, gran total, caracteres especiales, título de informe, mensaje en el recibo y nombre del empleado .....	51
Programación de la función de control de mensaje en recibo/sello del logotipo .....	53
Programación del descriptor de tecla de departamento .....	53
Programación del descriptor de PLU .....	54
Programando el descriptor de PLU-fijo .....	55
Programación del descriptor de la tecla de función .....	56
Ingresando caracteres .....	57
Usando el teclado de caracteres .....	57
Ingresando caracteres mediante códigos .....	58
Programación de las funciones de las teclas de departamento .....	59
Programación de funciones en lote .....	59
Programación de funciones individuales .....	60
Programación de funciones PLU .....	61
Programación de funciones en lote .....	61
Programación de funciones individuales .....	62
Programación de la función de PLU-fijo .....	63
Programación de funciones en lote .....	63
Programación de funciones individuales .....	64
Programación de funciones de la tecla de porcentaje .....	67
Programación de cambio de divisas .....	69
Programación del tipo de cambio de divisas .....	69
Programación de la función de cambio de divisas .....	69
Registrando moneda extranjera .....	70
Sistema de rastreo de cheques .....	72
Para usar la especificación de rastreo de cheques .....	72
Para programar las especificaciones para el control de rastreo de cheques .....	73
Programación para la tecla de nuevo balance .....	74
Cómo programar el menú de ajuste .....	75
Cómo programar el PLU de condimento y el PLU de preparación .....	76
Operaciones de la programación de la tecla "Arrangement" (Ordenamiento) .....	77
Programación de características en otras teclas de función .....	78
Tecla de efectivo, cargo, cheque, crédito .....	78
Tecla de recibido a cuenta, de desembolsos .....	79
Tecla de menos, más .....	79
Tecla de #/no venta .....	79
Tecla de cambio de impuesto .....	79
Funciones de calculadora .....	80
Acerca de la hora de verano .....	81
Cambio de la disposición del teclado .....	82
Programando la función de cada tecla .....	82
Imprimiendo los informes de lectura/reposición .....	84
Lectura del programa de la caja registradora .....	90
<b>Solución de problemas .....</b>	<b>94</b>
Cuando se produce un error .....	94
Cuando la registradora no funciona para nada .....	95
En caso de falla de energía .....	96
Cuando aparece la letra L en la pantalla .....	96
<b>Mantenimiento del usuario y opciones .....</b>	<b>97</b>
Cómo cambiar el papel del registro diario .....	97
Para cambiar el papel de recibo .....	98
Opciones .....	98
<b>Especificaciones .....</b>	<b>99</b>
<b>Índice .....</b>	<b>100</b>

## Desembalaje de la caja registradora

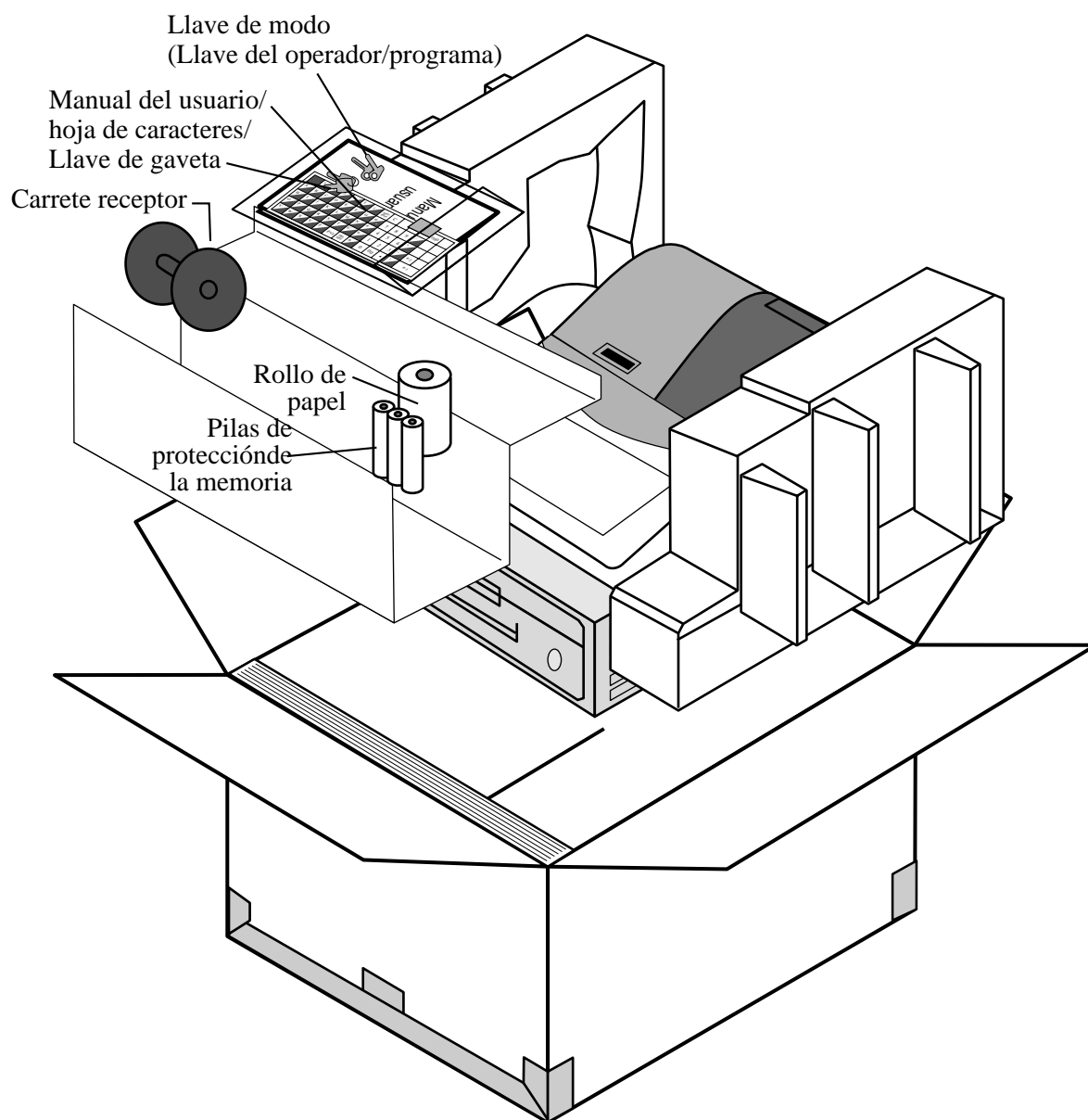

### ¡Bienvenido a la CASIO TK-T200!

Enhorabuena por haber seleccionado la Caja Registradora Electrónica CASIO, que ha sido diseñada para brindarle muchos años de operación confiable.

La operación de la caja registradora CASIO es simple, y podrá aprenderse sin ningún entrenamiento especial. Todo lo que necesita saber está incluido en este manual. Por lo tanto, consérvelo a mano para poderlo consultar en cualquier momento.

En caso de dudas sobre los puntos que no están específicamente cubiertos por este manual, consulte con su concesionario autorizado CASIO.

Se deberá utilizar la clavija principal de este equipo para desconectar la alimentación principal. Tenga a bien comprobar que el tomacorriente esté instalado cerca del equipo y que sea de fácil acceso.

*Por favor guarde toda la información para futuras consultas.*

# Comenzando con las operaciones

Esta sección describe cómo desembalar la caja registradora y prepararla para la operación. Esta parte del manual debe ser leída aunque ya tenga experiencia en el uso de las cajas registradoras. A continuación se describe el procedimiento básico de preparación, junto con las páginas de consulta para una información más detallada.

## 1. Saque la caja registradora de su embalaje.

Asegúrese de que estén incluidas todas las piezas y accesorios.

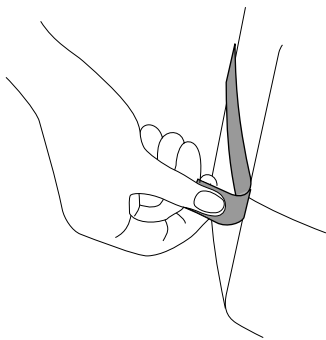
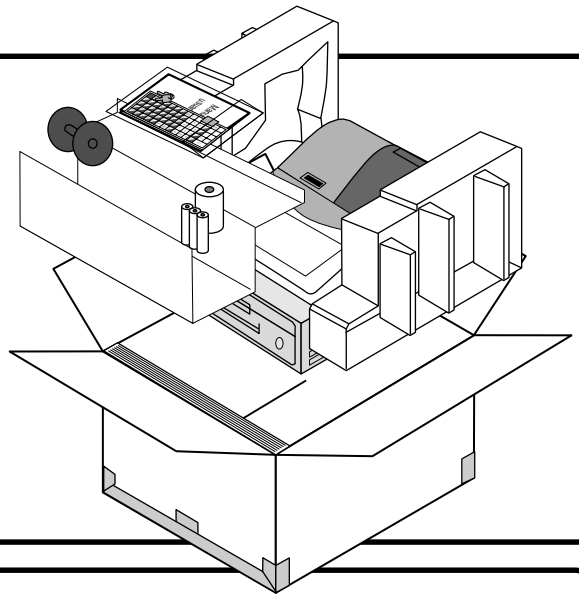

## 2. Quite la cinta de sujeción de las partes de la caja registradora.

También quite la pequeña bolsa de plástico encintada a la cubierta de la impresora. En su interior encontrará las llaves de modo.

## 3. Instale las tres pilas de protección de la memoria.



cubierta de la impresora

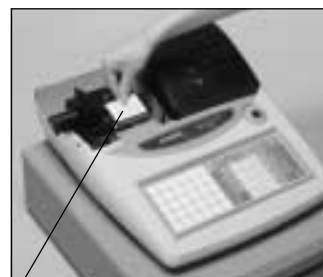

brazo del rodillo



cubierta del compartimento de las pilas

1. Quite la cubierta de la impresora y abra el brazo del rodillo.

2. Quite la cubierta del compartimento de las pilas. Deslice la cubierta y tire de la misma hacia arriba.

### 3. Instale las tres pilas de protección de la memoria. (continuación...)



3. Observe las marcas (+) y (-) en el compartimiento de las pilas. Coloque un juego de tres pilas nuevas SUM-3 (UM-3) de forma que sus extremos positivo (+) y negativo (-) queden orientados de la manera indicada por las marcas.



4. Vuelva a colocar la cubierta del compartimiento de pilas.

5. Cierre el brazo del rodillo y vuelva a colocar la cubierta de la impresora.

#### ¡Importante!

Estas pilas protegen la información almacenada en la memoria de la caja registradora cuando se produce una falla de alimentación o cuando desenchufa el cable de la caja registradora. Asegúrese de instalar estas pilas.

#### ¡Precaución!

El uso incorrecto de las pilas puede causar explosión o fugas de electrólito, con el consiguiente riesgo de daños en el interior de la caja registradora. Tenga en cuenta lo siguiente.

- Cuando instale las pilas en la unidad, asegúrese de que sus extremos positivo (+) y negativo (-) queden orientados de la manera indicada dentro del compartimiento.
- No mezcle nunca pilas de diferentes tipos.
- No mezcle nunca pilas nuevas con pilas usadas.
- No deje nunca pilas agotadas en el compartimiento de pilas.
- Quite las pilas si no va a usar la caja registradora durante un largo período de tiempo.
- Cambie las pilas por lo menos una vez cada año, independientemente del uso que le haya dado a la caja registradora durante ese período.

#### ¡ADVERTENCIA!

- No intente nunca recargar las pilas suministradas con la unidad.
- No exponga las pilas al calor directo, no permita que se pongan en cortocircuito ni trate de desarmarlas.

Guarde las pilas fuera del alcance de los niños pequeños. Si llegara a ser ingerida, consulte inmediatamente con un médico.



## 4. Instale el papel de recibo/registro diario.

Brazo del rodillo  
Rodillo  
Impresora

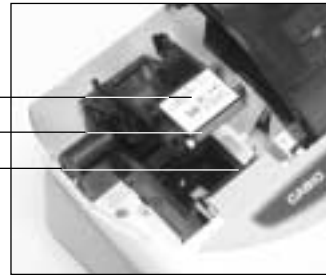

### ¡Importante!

Retire la hoja de protección del cabezal de la impresora y cierre el brazo del rodillo.

### ¡Precaución! (sobre el manejo del papel térmico)

- No toque nunca ni la cabeza ni la platina de la impresora.
- Saque el papel térmico de su envoltorio inmediatamente antes del uso.
- Evite el calor/la luz directa del sol.
- Evite almacenarlo en lugares polvorientos o húmedos.
- No arañe el papel.
- No deje el papel impreso en las condiciones siguientes:  
Temperatura y humedad elevadas/luz solar directa/en contacto con pegamentos, diluyentes o goma de borrar.

## Para instalar el papel de recibo



### *Paso 1*

Quite la cubierta de la impresora.



### *Paso 4*

Coloque el extremo delantero del papel sobre la impresora.



### *Paso 2*

Abra el brazo del rodillo.



### *Paso 5*

Cierre lentamente el brazo del rodillo hasta que quede firmemente bloqueado.



### *Paso 3*

Asegurándose de que el papel sea alimentado desde la parte inferior del rollo, introduzca el rollo en el espacio ubicado detrás de la impresora.



### *Finalizar*

Vuelva a colocar la cubierta de la impresora, haciendo pasar el extremo delantero del papel a través de la ranura de la cortadora. Corte el papel excedente.

## Para instalar el papel de registro diario



### Paso 1

Quite la cubierta de la impresora.



### Paso 2

Abra el brazo del rodillo.



### Paso 7

Introduzca el extremo delantero del papel en la ranura del vástago del carrete receptor, y enróllelo en el carrete hasta completar dos o tres vueltas.



### Paso 3

Asegurándose de que el papel sea alimentado desde la parte inferior del rollo, introduzca el rollo en el espacio ubicado detrás de la impresora.



### Paso 8

Vuelva a colocar la guía de papel del carrete receptor.



### Paso 4

Coloque el extremo delantero del papel sobre la impresora.



### Paso 9

Coloque el carrete receptor en su posición detrás de la impresora, por encima del rollo de papel.



### Paso 5

Cierre lentamente el brazo del rodillo hasta que quede firmemente bloqueado.



### Paso 10

Presione la tecla **FEED** para eliminar la flojedad del papel.

Durante la instalación de la máquina, presione la tecla **FEED** después de conectar la alimentación.



### Paso 6

Quite la guía de papel del carrete receptor.



### Finalizar

Vuelva a colocar la cubierta de la impresora.

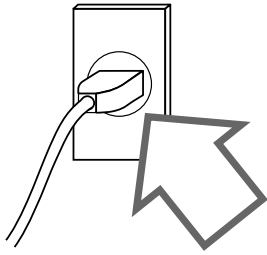

## 5. Enchufe la caja registradora a un tomacorriente de pared.

Asegúrese de comprobar, consultando la etiqueta (placa de características) provista en el lateral de la caja registradora, que el voltaje coincide con la fuente de alimentación de su área.

## 6. Inserte la llave de modo marcada "PGM" en el conmutador de modo.

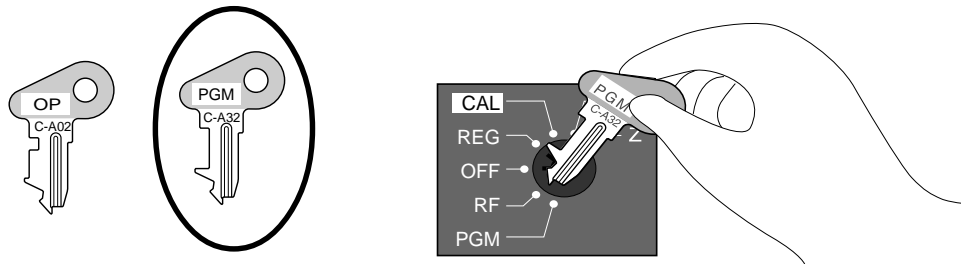

## 7. Gire la llave de modo a la posición "REG".

La visualización deberá cambiar de la siguiente manera.

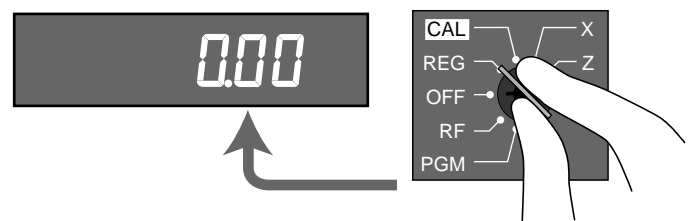

## 8. Ajuste la fecha.

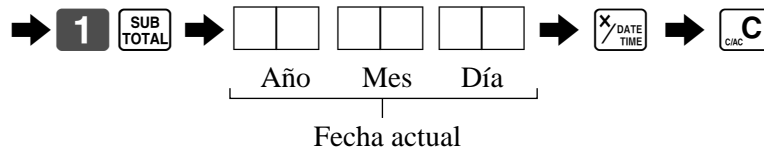
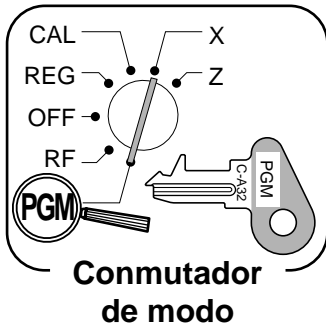

Ejemplo:

15, marzo 2002 ⇨ **0 2 0 3 1 5**

## 9. Ajuste la hora.

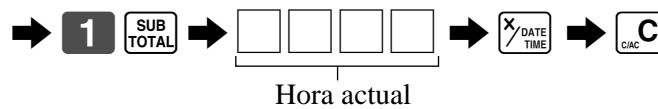
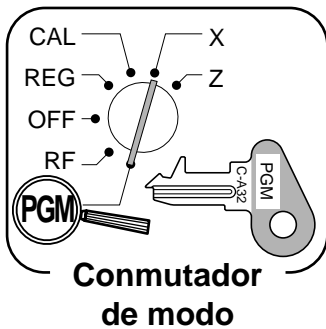

Ejemplo:

08:20 AM ⇨ **0 8 2 0**

09:45 PM ⇨ **2 1 4 5**

## 10. Seleccione impresión de recibo o de registro diario.

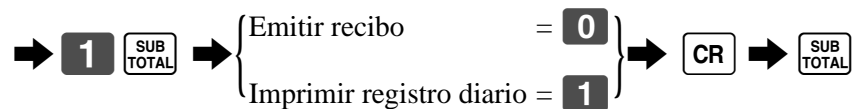
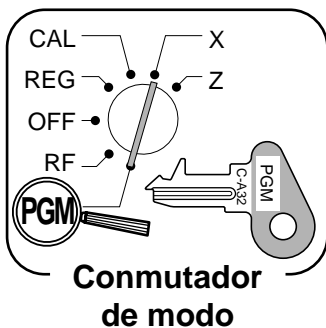

### ¡Nota!

Si necesita el registro diario pero a veces los clientes le piden recibos, seleccione "emitir recibo".

Después de finalizar la jornada, emita el informe diario electrónico.

# 11. Programación de la tabla de impuestos

Esta caja registradora puede calcular automáticamente hasta cuatro diferentes impuestos de ventas. Los cálculos del impuesto de ventas se basan en tasas; por lo tanto, será preciso indicar a la caja registradora las tasas, el tipo de impuesto (incluido o añadido) y el tipo de redondeo a aplicar. Tenga en cuenta que también se disponen de métodos de redondeo especiales (página 15) para cumplir con ciertos requisitos de impuestos locales.

## ¡Importante!

Tras programar los cálculos de impuestos, también deberá especificar individualmente cuáles son los departamentos (página 27) y los PLU (página 29, 31) que se van a gravar.

### Programación de los cálculos de impuesto (sin redondeo especial)

Determine los siguientes puntos:

1. Tasas de impuesto
2. Método de redondeo para el cálculo de impuesto (redondeo por exceso/redondeo por defecto/truncamiento)
3. Sistema de cálculo de impuestos (Agregado/Incluido)

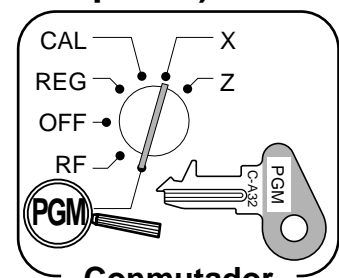

Conmutador de modo

### Procedimiento de programación

Asigne la tabla de impuestos 1. ....>

Asignando la tabla de impuestos 2, ingrese **0 2 2 5**.  
 Asignando la tabla de impuestos 3, ingrese **0 3 2 5**.  
 Asignando la tabla de impuestos 4, ingrese **0 4 2 5**.

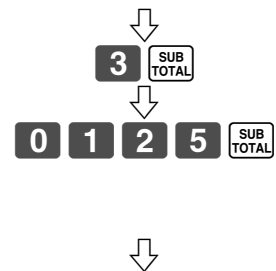

Ingrese la tasa de impuesto (2 enteros y 4 decimales)

Ejemplo: 7% = **7**  
 16% = **1 6**

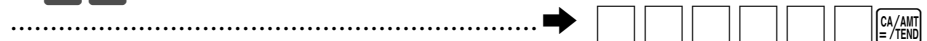

Ingrese el método de redondeo, el método de cálculo de impuestos.

Redondeo por exceso de fracciones	9	0		
Redondeo por defecto de fracciones	5	0		
Truncamiento de fracciones	0	0		
Siempre "0"			0	
Impuesto añadido				2
Impuesto incluido				3

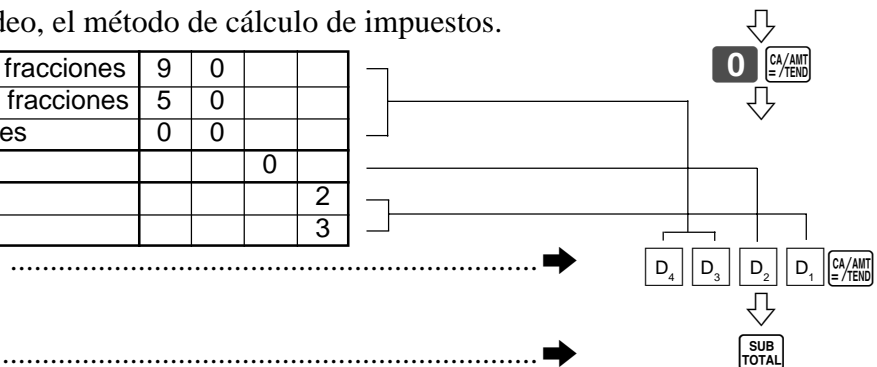

Finalice el procedimiento. ....>

# 11. Programación de la tabla de impuestos (continuación...)

## Programación de los cálculos de impuestos (con redondeo especial)

Determine los siguientes puntos:

1. Tasas de impuesto
2. Método de redondeo para los cálculos de impuestos (Redondeo por exceso/Redondeo por defecto/Truncamiento)
3. Sistema de cálculo de impuestos (No/Añadido/Incluido)
4. Sistema de redondeo (Redondeo especial 1/Redondeo especial 2/Redondeo especial 3/Redondeo danés/Redondeo australiano): efectivo sólo para la Tabla de impuestos 1

### Procedimiento de programación

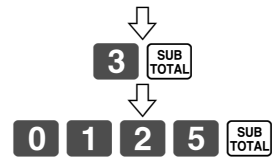
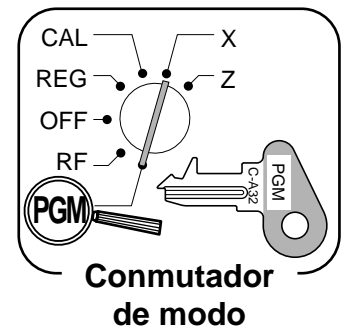

Asigne la tabla de impuestos 1. .... →  
 Asignando la tabla de impuestos 2, ingrese **0 2 2 5**.  
 Asignando la tabla de impuestos 3, ingrese **0 3 2 5**.  
 Asignando la tabla de impuestos 4, ingrese **0 4 2 5**.

Ingrese la tasa de impuesto (2 enteros y 4 decimales)  
 Ejemplo: 7% = **7**  
 16% = **1 6**  
 non tax = **0**

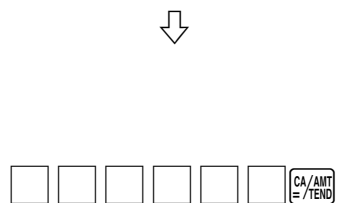

Ingrese el método de redondeo, el método de cálculo de impuestos.

Redondeo por exceso de fracciones	9	0		
Redondeo por defecto de fracciones	5	0		
Truncamiento de fracciones	0	0		
Redondeo especial 1 *			1	
Redondeo especial 2 *			2	
Redondeo especial 3 *			6	
Redondeo especial 4 *			3	
Redondeo especial 5 *			7	
Impuesto añadido				2
Impuesto incluido				3

\* Véase la página siguiente.

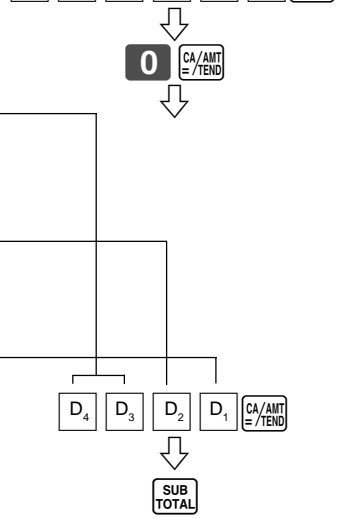

Finalice el procedimiento. .... →

# 11. Acerca del redondeo especial...

Además del truncamiento, el redondeo por defecto y el redondeo por exceso, también podrá especificar el “redondeo especial” para subtotales y totales o cambios. El redondeo especial convierte el último dígito(s) a la derecha de un importe a “0” ó “5”, para poder cumplir con los requerimientos de determinadas áreas.

## 1 Redondeo especial 1

Ultimo dígito (extremo derecho)	Resultado del redondeo	Ejemplos:
0 ~ 2 ⇨	0	1,21 ➔ 1,20
3 ~ 7 ⇨	5	1,26 ➔ 1,25
8 ~ 9 ⇨	10	1,28 ➔ 1,30

## 2 Redondeo especial 2

Ultimo dígito (extremo derecho)	Resultado del redondeo	Ejemplos:
0 ~ 4 ⇨	0	1,12 ➔ 1,10
5 ~ 9 ⇨	10	1,55 ➔ 1,60

## 3 Redondeo especial 3

Ultimo dígito (extremo derecho)	Resultado del redondeo	Ejemplos:
00 ~ 24 ⇨	0	1,24 ➔ 1,00
25 ~ 74 ⇨	50	1,52 ➔ 1,50
75 ~ 99 ⇨	100	1,77 ➔ 2,00

## 4 Redondeo especial 4 (Redondeo danés)

Con el redondeo danés, el método de redondeo aplicado a los subtotales depende de que usted finalice o no la transacción ingresando un importe pagado.

- Cuando se finaliza una transacción sin ingresar un importe pagado
- Cuando se finaliza una transacción ingresando un importe pagado

Ultimos 2 dígitos (extremo derecho) del subtotal	Resultado del redondeo	Ultimos 2 dígitos (extremo derecho) del cambio debido	Resultado del redondeo
00 ~ 12 ⇨	00	00 ~ 12 ⇨	00
13 ~ 37 ⇨	25	13 ~ 37 ⇨	25
38 ~ 62 ⇨	50	38 ~ 62 ⇨	50
63 ~ 87 ⇨	75	63 ~ 87 ⇨	75
88 ~ 99 ⇨	100	88 ~ 99 ⇨	100

## 5 Redondeo especial 5 (Redondeo australiano)

Ultimo dígito (extremo derecho)	Resultado del redondeo	Ejemplos:
0 ~ 2 ⇨	0	1,21 ➔ 1,20
3 ~ 7 ⇨	5	1,26 ➔ 1,25
8 ~ 9 ⇨	10	1,28 ➔ 1,30

- Pagos parciales (pagos): para redondeo danés

No se efectúa el redondeo para el importe pagado ni para el importe del cambio cuando el cliente realiza un pago parcial. Cuando el pago parcial tiene como resultado un saldo comprendido en la gama de 1 a 12, la transacción será finalizada como si no hubiese saldo.

- Visualización e impresión de los subtotales: para el redondeo danés y australiano

Cuando se presiona la tecla SUB  
TOTAL, el subtotal sin redondear se imprime y muestra en la pantalla. Si la caja registradora también está configurada para aplicar una tasa de impuesto agregado, el importe del impuesto agregado también será incluido en el subtotal impreso y será visualizado.

### ¡Importante!

Cuando se está usando el redondeo danés, podrá usar la tecla CA/AMT  
= /TEND para registrar el importe pagado en el cual los últimos dígitos (extremo derecho) sean 00, 25, 50 ó 75. Esta restricción no se aplica a las teclas CR y CHK.

## 12. Sólo para Australia

Utilizando el siguiente procedimiento, podrá ajustar algunas opciones programables para el GST Australiano.

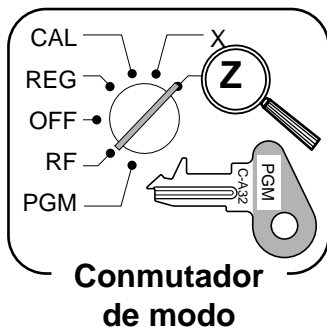

Después de finalizar este procedimiento, se imprimirá en el recibo el mensaje “GST system was changed” (El sistema GST ha sido cambiado), y;

- 1 El símbolo de impuesto (\*) se imprime.
- 2 El importe gravable se omite.
- 3 “GST INCLUDED” se ajusta al descriptor TX1.
- 4 “TAXABLE AMT” se ajusta al descriptor TA1.
- 5 La línea total se imprime incluso en las ventas directas (en efectivo).
- 6 Está ajustado el redondeo australiano.
- 7 “\$” está ajustado como símbolo monetario.
- 8 Se imprime “MOF message” en el recibo.
- 9 El impuesto (tasa de impuesto de 10%, impuesto incluido, truncamiento de fracciones) está ajustado a la tabla de impuestos 1.  
No hay datos ajustados para otras tablas de impuestos.
- O El importe gravable y el importe del impuesto, excepto TA1/TX1 no se imprimen en el informe.
- A Restricción (a 0, 5) sobre el último dígito del importe de las ventas en efectivo, recibido a cuenta, pagos, y declaración de dinero.

\* Antes de esta operación, es necesario realizar la operación de inicio del turno del empleado (página 24).



# Presentando la caja registradora TK-T200

## Guía general

Esta parte del manual realiza una presentación de la caja registradora y proporciona una información general sobre las diversas partes.



## Rollo de papel

El rollo de papel se usa para imprimir los recibos y los registros diarios (página 9 ~ 10).

## Tecla de activación/desactivación de recibos

Cuando está usando la impresora para imprimir los recibos, podrá usar esta tecla (solamente en los modos REG y RF) para activar y desactivar la impresora. Si el cliente solicita un recibo mientras la impresión de recibos se encuentra desactivada mediante esta tecla, podrá emitir un recibo después de finalizar la transacción (página 45).

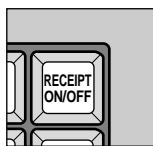

## Llave de modo

Se disponen de dos tipos de llaves de modo: la llave de programa (marcada "PGM") y la llave del operador (marcada "OP").

La llave de programa se puede usar para ajustar el conmutador de modo a cualquier posición, mientras que la llave del operador permite seleccionar las posiciones REG, CAL y OFF.

## Gaveta

La gaveta se abre automáticamente siempre que se finaliza un registro y que se emita un informe de lectura o de reposición. La gaveta no se abrirá si está trabada con la llave de la gaveta.

## Cerradura de la gaveta

Utilice la llave de la gaveta para trabar y destrabar la gaveta.

## Bandeja de múltiples propósitos

Esta bandeja se podrá abrir siempre que la perilla de bloqueo se encuentre en la posición de desbloqueo. Utilice la perilla de bloqueo para bloquear y desbloquear esta bandeja.

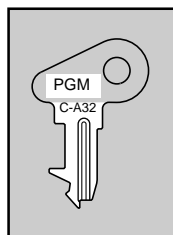

Llave de programa

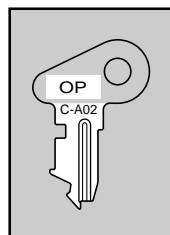

Llave del operador

# Presentando la caja registradora TK-T200

## Conmutador de modo

Utilice las llaves de modo para cambiar la posición del conmutador de modo y seleccionar el modo que desea usar.

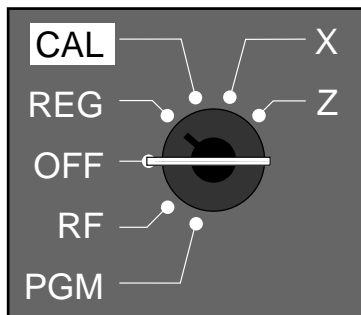

Conmutador de modo	Nombre del modo	Descripción
Z	RESET	Lee los datos de ventas de la memoria y borra los datos.
X	READ	Lee los datos de ventas de la memoria sin borrar los datos.
CAL	CALCULATOR	Utilice este modo para la calculadora.
REG	REGISTER	Utilice este modo para el registro normal.
OFF	STAND-BY	Condición de espera de la caja registradora.
RF	REFUND	Utilice este modo para registrar las transacciones de reembolso.
PGM	PROGRAM	Utilice este modo para programar la caja registradora.

## Bloqueo/desbloqueo de la bandeja de múltiples propósitos

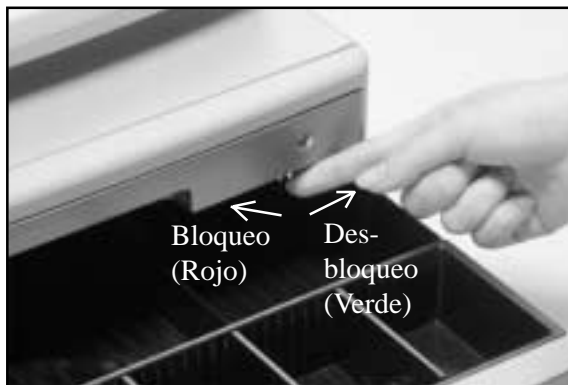

### ¡Si la gaveta de efectivo no se abre!

En caso de una falla de alimentación o de un funcionamiento defectuoso de la máquina, la gaveta de efectivo no se abrirá automáticamente. Sin embargo, aun en estos casos podrá abrir la gaveta de efectivo tirando de la palanca de liberación de la gaveta (véase abajo).

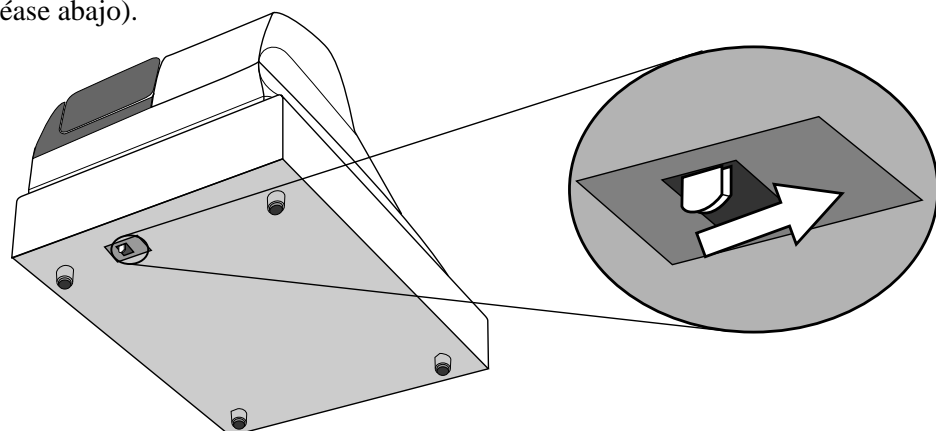

### ¡Importante!

La gaveta no se abrirá si está trabada con la llave de bloqueo de la gaveta.

## Pantallas

### Pantalla principal

(pantalla alfanumérica + numérica)

#### Registro de artículos (por departamento/PLU)

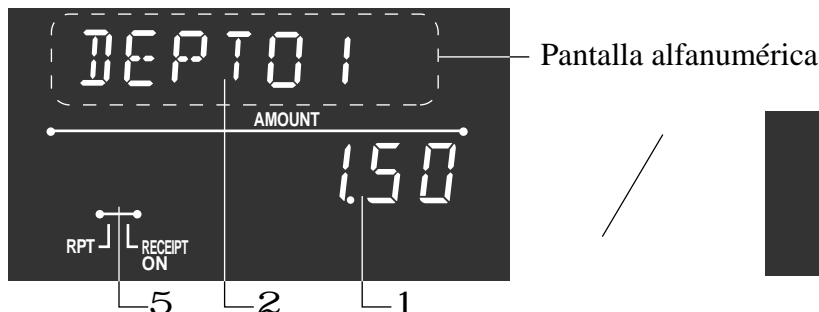

### Pantalla retráctil (cliente)

(pantalla numérica)



#### Registro de repetición

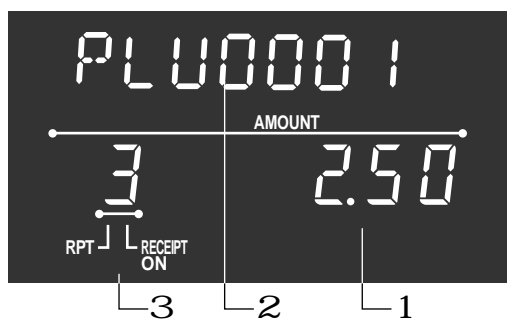

#### Operación de totalización

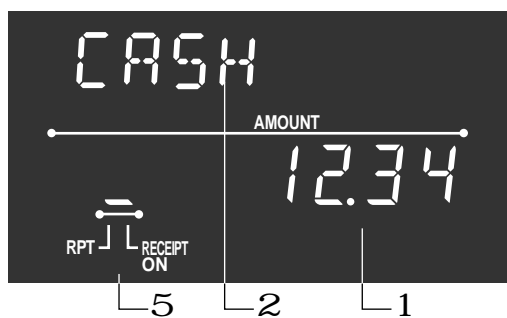

#### 1 Importe/cantidad

Esta parte de la pantalla muestra los impuestos monetarios. También se puede usar para mostrar la hora actual. (La fecha actual se muestra en la pantalla alfanumérica).

#### 2 Descriptor de artículo/llave

Cuando registre un artículo o una llave, el descriptor de artículo/llave aparece aquí.

El descriptor de modo también se visualiza aquí.

#### 3 Número de repeticiones

Siempre que realice un registro repetido (página 26, 30), el número de repeticiones aparece aquí.

Tenga en cuenta que se visualiza un solo dígito para el número de repeticiones. Esto significa que un "5" podría significar 5, 15, o incluso 25 repeticiones.

#### 4 Indicadores de total/cambio

Cuando está encendido el indicador TOTAL, el valor visualizado es un total monetario o un importe subtotal.

Cuando está encendido el indicador CHANGE, el valor visualizado es el cambio debido.

#### 5 Indicadores de activación/desactivación de recibos

Cuando la caja registradora está en el modo de "emisión de recibos", el signo de barra inferior se enciende sobre este dígito. (Modo REG/RF, sólo durante la espera).

# Presentando la caja registradora TK-T200

## Teclado

1	5	10	15	20	25	30	GUEST/ POST RECEIPT	MENU SHIFT	C C/IAC	X DATE TIME	OPEN CLK#	PLU	FEED	RECEIPT ON/OFF
4	9	14	19	24	29	O	%	A ADD/ PRICE	B 7	8	9	÷ 4	D RC MR	E PD
3	8	13	18	23	28	F	—	G OLD	4	5	6	× 3	H #/ NS	I CHK
2	7	12	17	22	27	J	RF	K NEW	1	2	3	- 2	L SUB TOTAL	M CR
1	6	11	16	21	26	N	ERR.CORR CANCEL	O NB	0	00	•	+ 1	P CA/ AMT TEND	

### • Modo de registro

#### 1 Tecla de PLU-fijo , ~

Utilice estas teclas para registrar artículos en los PLU fijos.

#### 2 Tecla de recibo huésped/posterior

Tecla de recibo huésped: Utilice esta tecla para producir un recibo huésped (página 73) en un sistema de rastreo de cheques.

Tecla de recibo posterior: Utilice esta tecla para producir un recibo post-finalización (página 45).

#### 3 Tecla de cambio de menú

Utilice esta tecla para cambiar el número de la tecla de PLU-fijo del 1 al 30, del 31 al 60 o del 61 al 90.

⇨ 1,   ⇨ 31,    ⇨ 61  
 ⇨ 2,   ⇨ 32,    ⇨ 62

⇨ 30,   ⇨ 60,    ⇨ 90

#### 4 Tecla de borrado

Utilice esta tecla para borrar una entrada que aún no ha sido registrada.

#### 5 Tecla de multiplicación/fecha/hora

Utilice esta tecla para ingresar una cantidad para la operación de multiplicación. Entre las transacciones, esta tecla visualiza la hora y la fecha actual.

#### 6 Tecla de apertura/número de empleado

Esta tecla se inicializa como tecla de número de empleado.

Tecla de número de empleado: Utilice esta tecla para iniciar y finalizar el turno del empleado en la registradora.

Tecla de apertura: Utilice esta tecla para cancelar temporalmente una limitación en el número de dígitos que se pueden ingresar para un precio unitario. En caso de usar la función "Open", asigne la tecla "Open" mediante programación.

#### 7 Tecla PLU

Utilice esta tecla para ingresar números PLU (subdepartamento).

#### 8 Tecla de alimentación de papel

Mantenga presionada esta tecla para alimentar el papel desde la impresora.

#### 9 Tecla de activación/desactivación de recibos

Utilice esta tecla dos veces para cambiar la condición de "emisión de recibo" o "sin recibo". Esta tecla es efectiva únicamente cuando se selecciona "usar la impresora para imprimir recibos" en el programa de control de recibos. En el caso de "emisión de recibo", se enciende el indicador "RECEIPT ON".

#### O Tecla de descuento

Utilice esta tecla para registrar descuentos

#### A Tecla de sumar/precio

Tecla de sumar cheque: Utilice esta tecla para combinar en un solo cheque los detalles de más de un cheque, en un sistema de rastreo de cheques.

Tecla de precio: Utilice esta tecla para registrar precios unitarios para subdepartamentos.

#### B Teclado numérico , , ~ , ,

Utilice estas teclas para ingresar los números.

#### C Teclas de departamento , , y

Utilice estas teclas par registrar los artículos en los departamentos.

#### D Tecla de recibido a cuenta

Utilice esta tecla después de una entrada numérica para registrar el dinero recibido para transacciones de no venta.

#### E Tecla de desembolsos

Utilice esta tecla después de una entrada numérica para registrar el dinero desembolsado de la gaveta.

**F Tecla de menos** 

Utilice esta tecla para ingresar valores a restar.

**G Tecla de cheque anterior** 

En un sistema de rastreo de cheques, utilice esta tecla para ingresar el número de un cheque existente (creado previamente usando la tecla ) cuyos detalles se encuentran almacenados en la memoria de rastreo de cheques. Los cheques existentes se vuelven a abrir para registro adicional o para finalización.

**H Tecla de no suma/no venta** 

Tecla de no suma: Para imprimir el número de referencia (para identificar un cheque personal, tarjeta de crédito, etc) durante una transacción, utilice esta tecla después de algunas entradas numéricas.

Tecla de no venta: Utilice esta tecla para abrir la gaveta sin registrar nada.

**I Tecla de cheque** 

Utilice esta tecla para registrar un pago con cheque.

**J Tecla de reembolso** 

Utilice esta tecla para ingresar importes de reembolsos y anular ciertas entradas.

**K Tecla de nuevo cheque** 

En un sistema de rastreo de cheques, utilice esta tecla para ingresar el número de un nuevo cheque con el fin de abrir un nuevo cheque bajo ese número.

**L Tecla de subtotal** 

Utilice esta tecla para visualizar e imprimir el importe subtotal actual (incluyendo impuesto agregado).

**M Tecla de crédito** 

Utilice esta tecla para registrar una venta a crédito.

**N Tecla de corrección de error/cancelación** 

Utilice esta tecla para corregir errores de registro y para cancelar el registro de transacciones enteras.

**O Tecla de nuevo balance** 

En un sistema de rastreo de cheques, utilice esta tecla para sumar el total registrado en último término al balance previo con el fin de obtener un nuevo balance.

**P Tecla de pago del importe en efectivo** 

Utilice esta tecla para registrar una venta en efectivo.

## • Modo de calculadora

**4 Tecla de borrado/borrado total** **O Tecla de porcentaje** **B Teclado numérico** **C Tecla de operación aritmética** 



**D Tecla de recuperación de la memoria** **H Tecla de apertura de gaveta** **P Tecla de igual** 

## Cómo leer las impresiones

- Los diarios y los recibos son los registros de todas las transacciones y operaciones.
- Los detalles impresos en los recibos y registros diarios son idénticos, excepto la línea de impresión de fecha. (La línea de fecha se imprime en los recibos e informes).
- Puede seleccionar la función de omisión de registro diario (página 46).  
Si se selecciona la función de omisión de registro diario, la caja registradora imprimirá solamente el importe total de cada transacción, y los detalles de las operaciones de recargos, descuentos y reducciones, sin imprimir los registros de artículos PLU y de departamento en el registro diario.
- Los siguientes artículos pueden ser omitidos en los recibos y registros diarios.
  - Hora
  - Número consecutivo
  - Condición imponible
  - Importe imponible

### Ejemplo de recibo

***** * * * THANK YOU * ** CALL AGAIN ** * *****	Ejemplo de logotipo o logotipo gráfico
* COMMERCIAL MESSAGE * * COMMERCIAL MESSAGE * * COMMERCIAL MESSAGE * * COMMERCIAL MESSAGE * * COMMERCIAL MESSAGE *	Mensaje comercial
REG 15-03-2002 12:34 CLERK 01 0001-000123	Modo/Fecha/Hora Empleado/Nº de máquina-Nº consecutivo
DEPT01 T1 .1.00 DEPT02 T1 .2.00 5 X @1.00 DEPT03 T2 .5.00 TAX-AMT 1 .3.00 TAX 1 5% .0.15 TAX-AMT 2 .5.00 TAX 2 4% .0.20 TAX .0.35 TOTAL .8.35 CASH .10.00 CHANGE .1.65	Importe imponible con tasa de impuesto Total de impuesto
7 No	Contador de artículos
*** BOTTOM MESSAGE *** *** BOTTOM MESSAGE *** *** BOTTOM MESSAGE *** *** BOTTOM MESSAGE *** *** BOTTOM MESSAGE ***	Mensaje inferior

### Ejemplo de registro diario (Líneas de artículos incluidas) (altura normal)

REG 15-03-2002 12:33 CLERK 01 0001-000122 DEPT01 T1 .1.00 DEPT02 T1 .2.00 TAX-AMT 1 .3.00 TAX 1 5% .0.15 TAX .0.15 CASH .3.15	
REG 15-03-2002 12:34 CLERK 01 0001-000123 DEPT01 T1 .1.00 DEPT02 T1 .2.00 5 X @1.00 DEPT03 T2 .5.00 TAX-AMT 1 .3.00 TAX 1 5% .0.15 TAX-AMT 2 .5.00 TAX 2 4% .0.20 TAX .0.35 TOTAL .8.35 CASH .10.00 CHANGE .1.65	
REG 15-03-2002 12:35 CLERK 01 0001-000124 DEPT01 T1 .1.00 DEPT02 T1 .2.00 5 X @1.00 DEPT03 T2 .5.00	

### Ejemplo de registro diario (Líneas de artículos omitidas) (altura media)

REG 15-03-2002 12:32 CLERK 01 0001-000121 TAX-AMT 1 .3.00 TAX 1 5% .0.15 TAX .0.15 CASH .3.15	
REG 15-03-2002 12:33 CLERK 01 0001-000122 TAX-AMT 1 .3.00 TAX 1 5% .0.15 TAX .0.15 TOTAL .3.15 CASH .10.00 CHANGE .1.65	
REG 15-03-2002 12:34 CLERK 01 0001-000123 TAX-AMT 1 .3.00 TAX 1 5% .0.15 TAX-AMT 2 .5.00 TAX 2 4% .0.20 TAX .0.35 TOTAL .8.35 CASH .10.00 CHANGE .1.65	
REG 15-03-2002 12:35 CLERK 01 0001-000124 TAX-AMT 1 .3.00 TAX 1 5% .0.15 TAX-AMT 2 .5.00 TAX 2 4% .0.20 TAX .0.35 TOTAL .8.35 CASH .10.00 CHANGE .1.65	

En los ejemplos de operación contenidos en este manual, las muestras de impresión son las que se producirían si se utilizara el rollo de papel para los recibos. No son del tamaño real. Los recibos reales son de 58 mm de ancho. Asimismo, todos los recibos y registros diarios son imágenes de impresiones.

# Cómo usar la caja registradora

A continuación se describe el procedimiento general a utilizar para obtener el máximo beneficio de su caja registradora.

## ANTES del horario de atención...

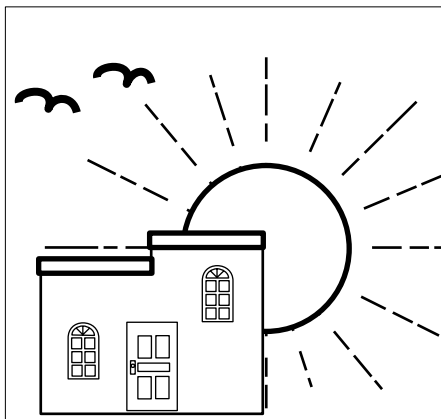

- Compruebe que la caja registradora esté firmemente enchufada. Página 11
- Compruebe que hay suficiente papel en el rollo. Página 9, 10
- Lea los totales financieros para confirmar que se encuentran todos en cero. Página 85
- Compruebe la fecha y la hora. Página 25

## DURANTE el horario de atención...

- Registre las transacciones. Página 26
- Lea periódicamente los totales. Página 84

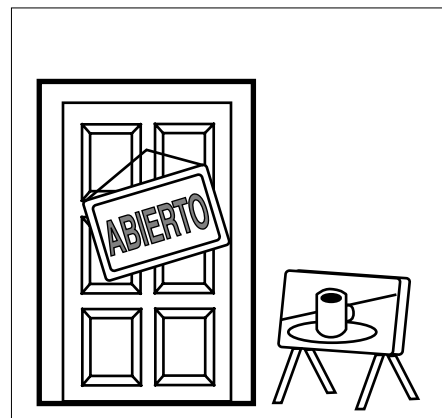

## DESPUES del horario de atención...

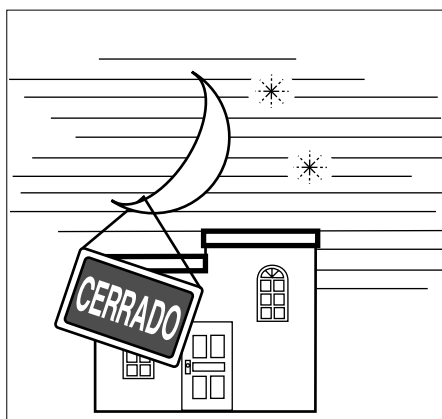

- Emita el informe diario electrónico. (si es necesario) Página 87
- Reposicione los totales diarios. Página 44
- Retire el registro diario. Página 97
- Vacíe la gaveta de efectivo y déjela abierta. Página 18
- Lleve el efectivo y el registro diario a la oficina.

# Configuraciones y operaciones básicas

## Inicio y finalización del turno del empleado

Siempre que comienza a efectuar un registro o un programa, es necesario realizar la operación de inicio del turno del empleado.

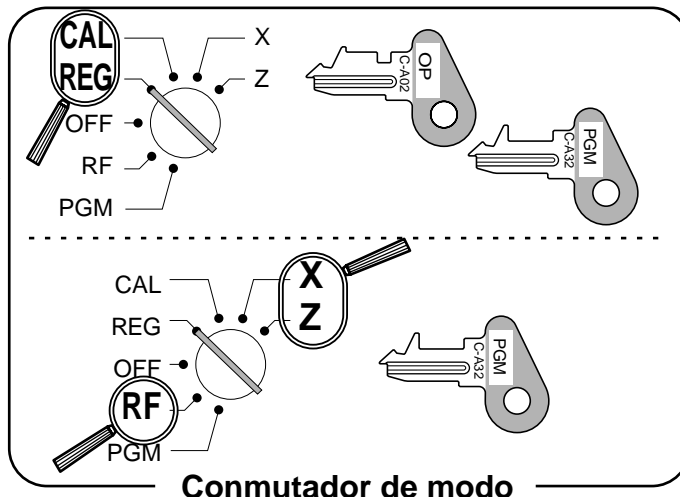

Conmutador de modo

### Inicio del turno del empleado

	OPERACION	RECIBO
Inicio del turno del empleado 1:	<b>1</b> →	<pre>REG 15-03-2002 08:35 CLERK 01 000001 DEPT01 .1.00 DEPT02 .2.00 DEPT03 5 X @1.00 DEPT03 .5.00</pre> <p>Nombre del empleado/N° consecutivo</p>
Inicio del turno del empleado 2:	<b>2</b> →	
Inicio del turno del empleado 20:	<b>2 0</b> →	

### Fin del turno del empleado

	OPERACION
Finalización del turno del empleado:	<b>0</b> →

- También se registrará el fin del turno del empleado actual al ajustar el conmutador de modo a la posición OFF.

### ¡Importante!

- El código de error "E08" aparece en la pantalla siempre que intente realizar un registro o una operación de lectura/reposición sin haber realizado la rutina de inicio del turno.
- El empleado que ha iniciado su turno también será identificado en el recibo/registro diario.
- Los números de empleados se inicializan del 1 al 20. En caso de usar otro número de empleado, consulte la página 49 de programación.



## Visualizando la fecha y hora

Podrá mostrar la hora y la fecha en la pantalla de la caja registradora cuando no haya ningún registro en curso.

### Para visualizar y borrar la fecha y la hora

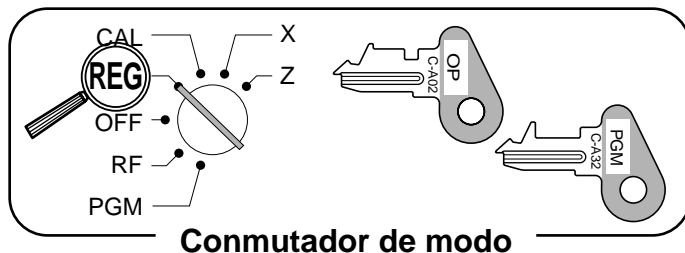

OPERACION

PANTALLA



Día Mes Año

Hora Minutos.  
(sistema de 24 horas)



## Preparando las monedas para el cambio

Puede abrir la gaveta sin registrar ningún artículo utilizando el siguiente procedimiento. Esta operación debe ser realizada fuera de una venta.

(Puede usar la tecla **RC** en lugar de la tecla **#/NS**. Véase la página 40).

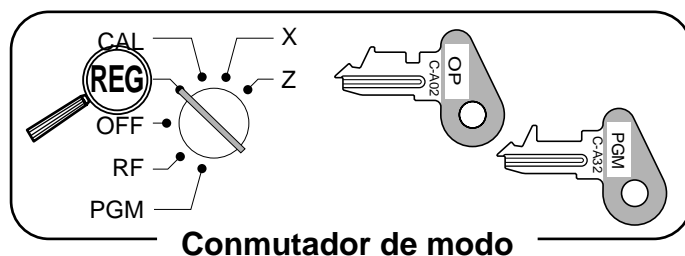

### Abriendo la gaveta sin realizar una venta

OPERACION

RECIBO

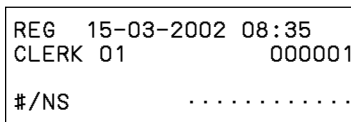

## Preparando y usando las teclas de departamento

### Registrando las teclas de departamento

En los siguientes ejemplos se muestra cómo usar las teclas de departamentos en varios tipos de registros.

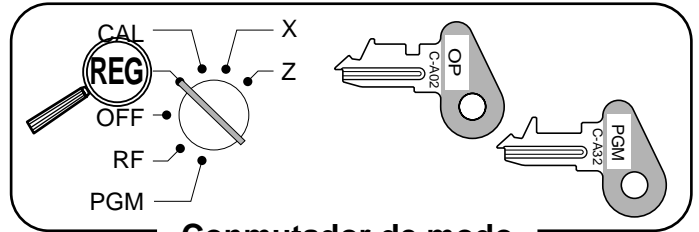

Conmutador de modo

### Venta de un solo artículo

Artículo	Precio unitario	\$1,00
	Cantidad	1
	Dpto.	1
Pago	Efectivo	\$1,00

**1 00**  
Precio unitario

**+ 1**  
Departamento

**CA/AMT  
=/TEND**

REG	15-03-2002 08:40	Modo/fecha/hora
CLERK	01 000002	N° consecutivo
DEPTO1	. 1.00	Descriptor departamento/ precio unitario
CASH	. 1.00	Importe total en efectivo

### Repetición

Artículo	Precio unitario	\$1,50
	Cantidad	3
	Dpto.	1
Pago	Efectivo	\$10,00

**1 5 0** **+ 1**

**+ 1**

**+ 1**

**SUB  
TOTAL**

**1 0 00** **CA/AMT  
=/TEND**

REG	15-03-2002 08:45	
CLERK	01 000003	
DEPTO1	. 1.50	
DEPTO1	. 1.50	Repetición
DEPTO1	. 1.50	Repetición
TOTAL	. 4.50	
CASH	. 10.00	
CHANGE	. 5.50	

### Multiplicación

Artículo	Precio unitario	\$1,00
	Cantidad	12,5
	Dpto.	1
Pago	Efectivo	\$20,00

**1 2 . 5** **X/DATE  
TIME**  
Cantidad (entero de 4 dígitos/  
decimal de 2 dígitos)

**1 00** **+ 1**

**SUB  
TOTAL**

**2 0 00** **CA/AMT  
=/TEND**

REG	15-03-2002 08:50	
CLERK	01 000004	
	12.5 X @1.00	Cantidad/precio unitario
DEPTO1	. 12.50	
TOTAL	. 12.50	
CASH	. 20.00	
CHANGE	. 7.50	

## Programando las teclas de departamento

Para programar un precio unitario para cada departamento

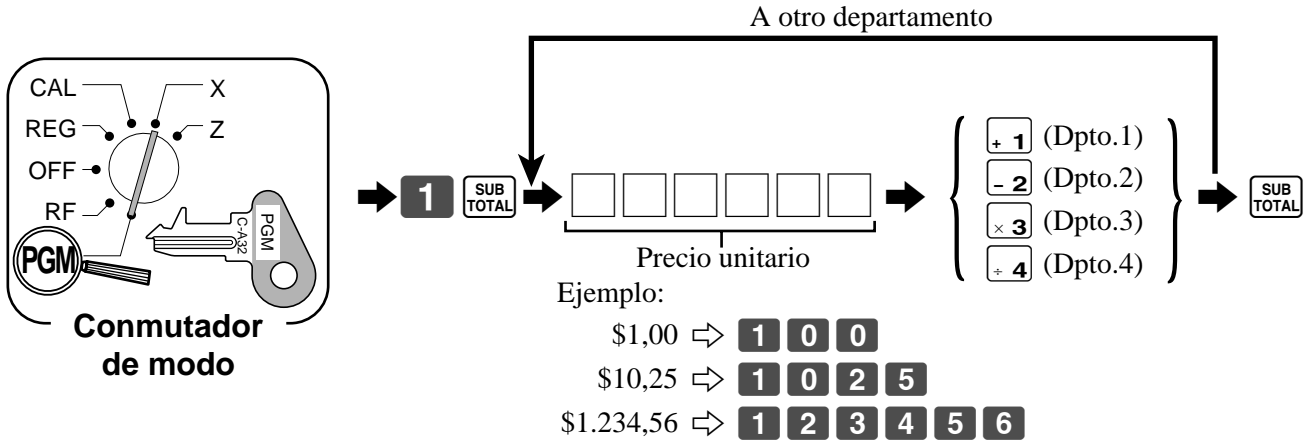

Para programar la condición de cálculo de impuesto para cada departamento

### Condición de cálculo de impuesto

Esta especificación define cuál tabla de impuestos se debe usar para el cálculo automático de impuestos. Para la información sobre cómo configurar las tablas de impuestos, véase la página 13.

### Procedimiento de programación

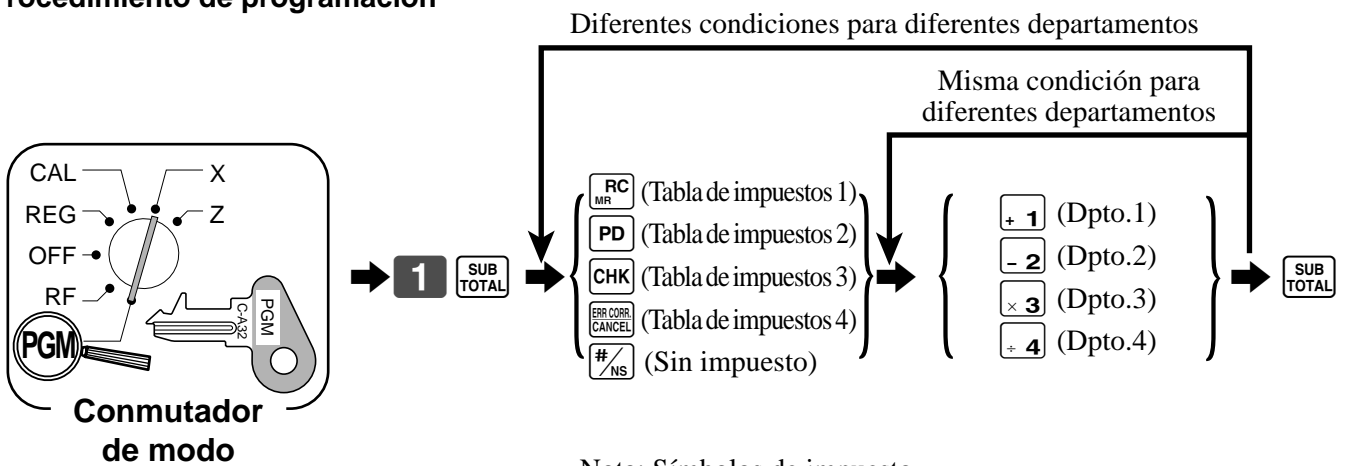

Nota: Símbolos de impuesto

T1: Tabla de impuestos 1

T2: Tabla de impuestos 2

T3: Tabla de impuestos 3

T4: Tabla de impuestos 4

Todos los departamentos se inicializan como sin impuesto.

# Configuraciones y operaciones básicas

## Registrando las teclas de departamento mediante la programación de datos

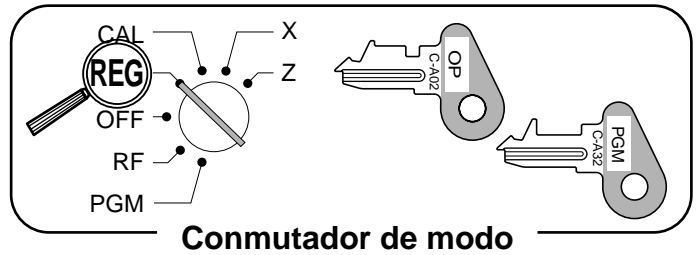

### Preajuste de precio

#### OPERACION

#### RECIBO

Artículo	Precio unitario	(\$1,00)
	Cantidad	1
	Dpto.	2
Pago	Efectivo	\$1,00

( ): Valor preajustado



REG	15-03-2002	08:55
CLERK	01	000005
DEPT02		. 1.00
CASH		. 1.00

Descripción de departamento/precio unitario

### Preajuste de condición de impuesto (impuesto agregado)

#### OPERACION

#### RECIBO

Artículo 1	Precio unitario	(\$2,00)
	Cantidad	5
	Dpto.	3
Artículo 2	Precio unitario	(\$2,00)
	Cantidad	1
	Dpto.	4
Pago	Efectivo	\$20,00

( ): Valor preajustado

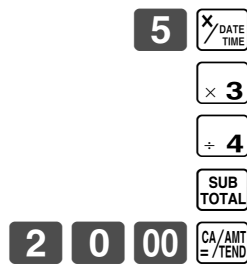

REG	15-03-2002	09:00
CLERK	01	000006
5	X	@2.00
DEPT03		. 10.00
DEPT04		. 2.00
TAX-AMT 1		. 10.00
TAX 1		. 0.50
TAX-AMT 2		. 2.00
TAX 2		. 0.12
TOTAL		. 12.62
CASH		. 20.00
CHANGE		. 7.38

Símbolos de condiciones de impuesto\*  
 ImpORTE imponible 1  
 Impuesto 1  
 ImpORTE imponible 2  
 Impuesto 2

\* Para imprimir los símbolos de las condiciones de impuesto, sírvase consultar la página 46.

### Preajuste de condición de impuesto (impuesto incluido)

#### OPERACION

#### RECIBO

Artículo 1	Precio unitario	(\$2,00)
	Cantidad	5
	Dpto.	3
Artículo 2	Precio unitario	(\$2,00)
	Cantidad	1
	Dpto.	4
Pago	Efectivo	\$20,00

( ): Valor preajustado

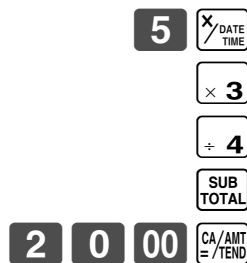

REG	15-03-2002	09:05
CLERK	01	000007
5	X	@2.00
DEPT03		. 10.00
DEPT04		. 2.00
TOTAL		. 12.00
CASH		. 20.00
CHANGE		. 8.00

Símbolos de las condiciones de impuesto\*

\* Para imprimir los símbolos de las condiciones de impuesto, sírvase consultar la página 46.

# Preparando y usando los PLU

Esta sección describe cómo preparar y usar los PLU.

## PRECAUCION:

Antes de usar los PLU, primero deberá indicar a la caja registradora cómo manejar el registro.

## Programando los PLU

Para programar el precio unitario para cada PLU

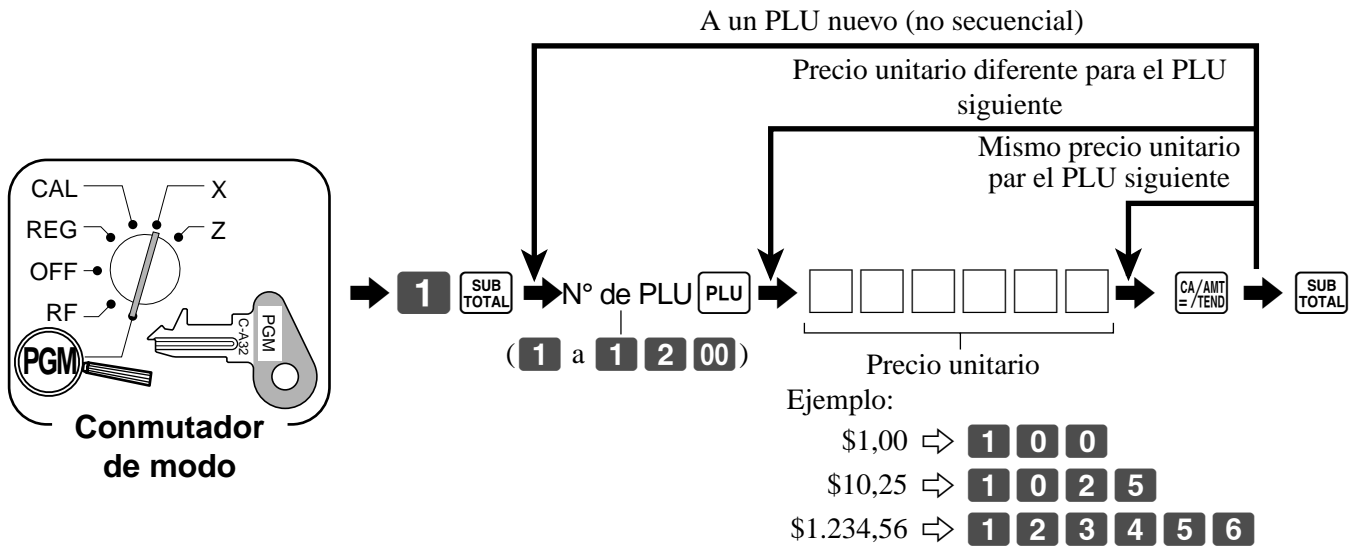

Para programar la condición de cálculo de impuesto para cada PLU

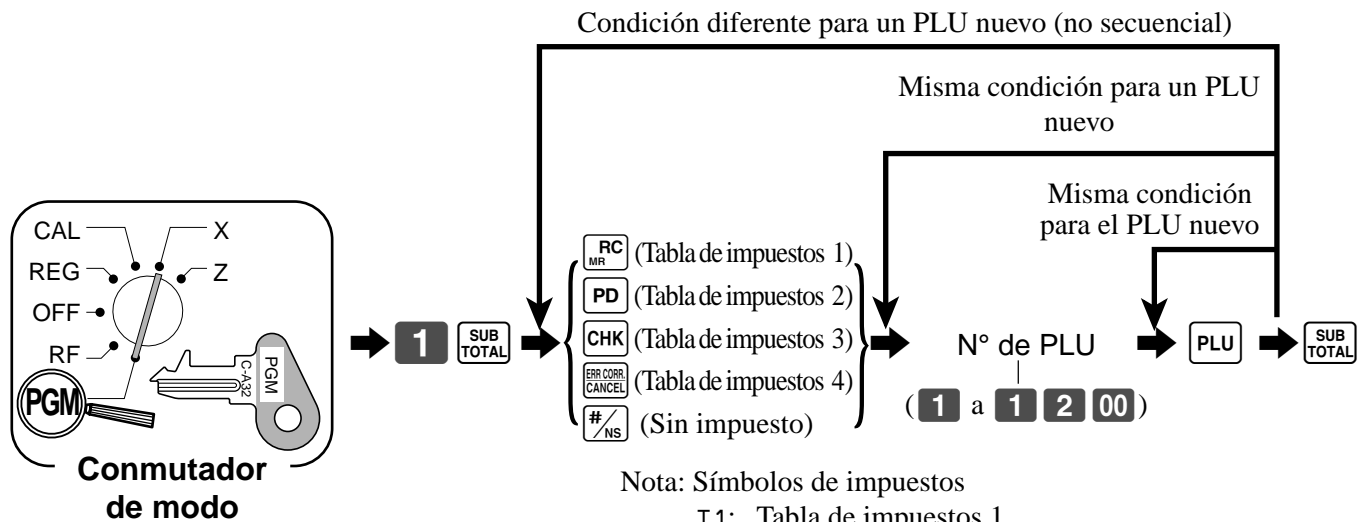

Nota: Símbolos de impuestos

T1: Tabla de impuestos 1

T2: Tabla de impuestos 2

T3: Tabla de impuestos 3

T4: Tabla de impuestos 4

Todos los PLU se inicializan como sin impuesto.

# Configuraciones y operaciones básicas

## Registrando los PLU

Los ejemplos siguientes muestran cómo usar los PLU en los diversos tipos de registros.

Para el registro por subdepartamento, véase la sección "Configuraciones y operaciones prácticas" en la página 66.

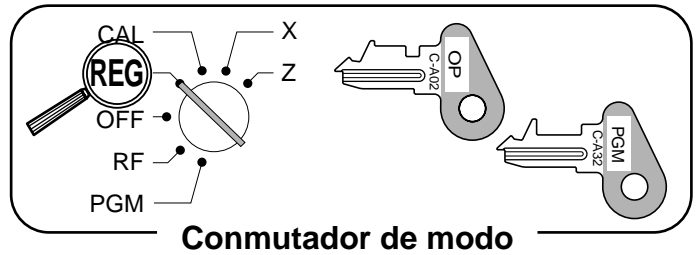

Conmutador de modo

## Venta de un solo artículo PLU

### OPERACION

### RECIBO

Artículo	Precio unitario	(\$2,50)
	Cantidad	1
	PLU	14
Pago	Efectivo	\$3,00

( ): Valor preajustado

**1 4**  
Código de PLU

PLU

SUB  
TOTAL

**3 00** CA/AMT  
= /TEND

REG	15-03-2002	09:10	
CLERK	01	000008	
PLU0014		.2.50	Descriptor de PLU/ precio unitario
TOTAL		.2.50	
CASH		.3.00	
CHANGE		.0.50	

## Repetición de PLU

### OPERACION

### RECIBO

Artículo	Precio unitario	(\$2,50)
	Cantidad	3
	PLU	14
Pago	Efectivo	\$10,00

( ): Valor preajustado

**1 4** PLU

PLU

PLU

SUB  
TOTAL

**1 0 00** CA/AMT  
= /TEND

REG	15-03-2002	09:15	
CLERK	01	000009	
PLU0014		.2.50	
PLU0014		.2.50	
PLU0014		.2.50	
TOTAL		.7.50	
CASH		.10.00	
CHANGE		.2.50	

## Multiplicación de PLU

### OPERACION

### RECIBO

Artículo	Precio unitario	(\$1,20)
	Cantidad	15
	PLU	2
Pago	Efectivo	\$20,00

( ): Valor preajustado

**1 5**  DATE  
TIME  
Cantidad  
(4 dígitos enteros/2 dígitos decimales)

**2** PLU

SUB  
TOTAL

**2 0 00** CA/AMT  
= /TEND

REG	15-03-2002	09:20	
CLERK	01	000010	
15	X	@1.20	
PLU0002		.18.00	
TOTAL		.18.00	
CASH		.20.00	
CHANGE		.2.00	

# Preparación y uso de los PLU-fijos

Esta sección describe cómo preparar y usar los PLU-fijos.

## Programando los PLU-fijos

Para programar el precio unitario para cada PLU-fijo

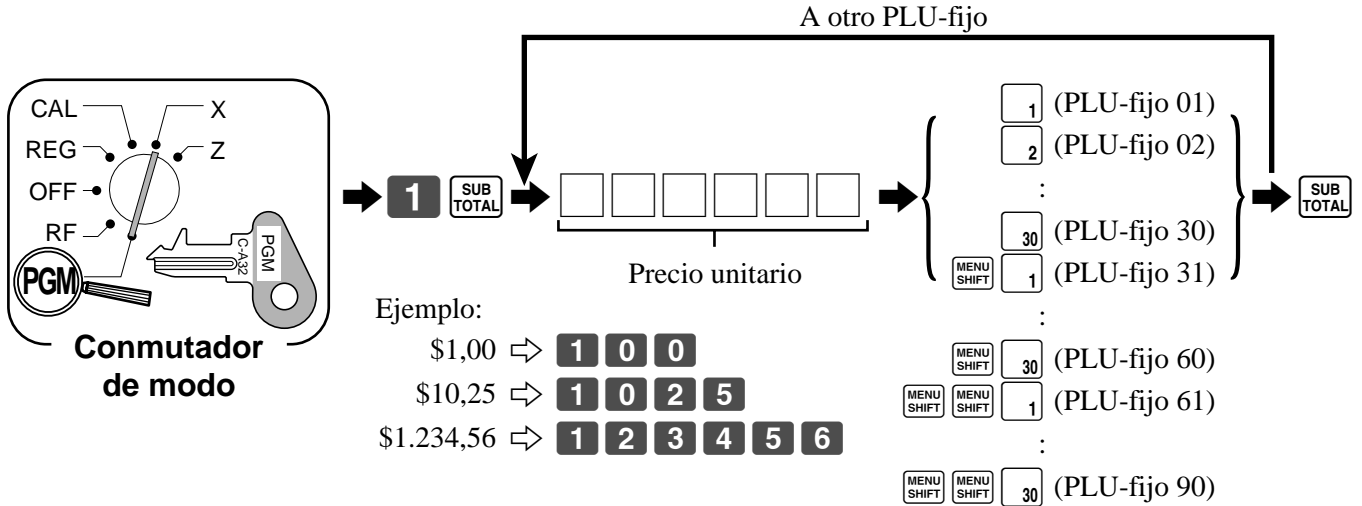

Para programar la condición de cálculo de impuesto para cada PLU-fijo

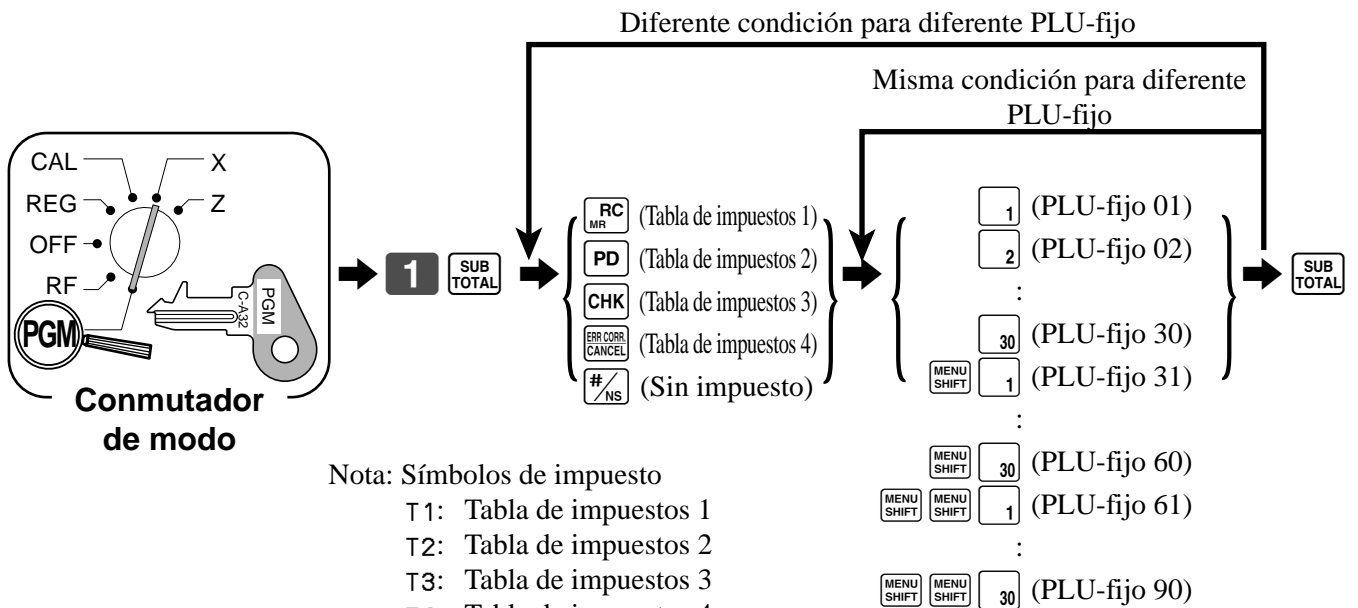

Nota: Símbolos de impuesto  
 T1: Tabla de impuestos 1  
 T2: Tabla de impuestos 2  
 T3: Tabla de impuestos 3  
 T4: Tabla de impuestos 4

Todos los PLU-fijos se inicializan como sin impuesto.

# Configuraciones y operaciones básicas

## Registrando los PLU-fijos

En los ejemplos siguientes se muestra cómo usar los PLU-fijos en los diferentes tipos de registros.

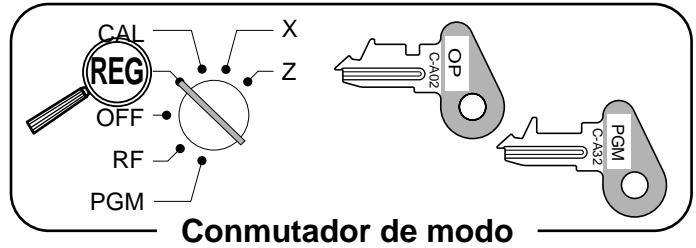

Conmutador de modo

### Registro de PLU-fijo con precio manual y precio preajustado

Artículo 1	Precio unitario	\$2,50
	Cantidad	2
	PLU-fijo	1
Artículo 2	Precio unitario	(\$2,00)
	Cantidad	1
	PLU-fijo	2
Pago	Efectivo	\$10,00

( ): Valor preajustado

#### OPERACION

**2 5 0**   
  
 Registro repetido  
  
  
**1 0 00**

#### RECIBO

REG	15-03-2002 09:25	
CLERK	01	000011
PLU0001		. 2.50
PLU0001		. 2.50
PLU0002		. 2.00
TOTAL		. 7.00
CASH		. 10.00
CHANGE		. 3.00

N° de PLU/precio unitario  
Repetición

### Registro de PLU-fijo usando cambio de menú

Artículo 1	Precio unitario	(\$2,50)
	Cantidad	2
	PLU-fijo	31
Artículo 2	Precio unitario	(\$1,50)
	Cantidad	5
	PLU-fijo	90
Pago	Efectivo	\$10,00

( ): Valor preajustado

#### OPERACION

Presionar  una vez para designar PLU-fijo 31 - 60.  
  
   
   
 Presionar  dos veces para designar PLU-fijo 61 - 90.  
  
  
**1 0 00**

#### RECIBO

REG	15-03-2002 09:30	
CLERK	01	000012
PLU0031		. 2.50
5 X	@1.50	. 7.50
PLU0090		. 7.50
TOTAL		. 10.00
CASH		. 10.00
CHANGE		. 0.00



# Preparando y usando los descuentos

Esta sección describe cómo preparar y registrar los descuentos.

## Programando descuentos

Puede usar la tecla [%] para registrar los descuentos (disminución porcentual). Para una información más detallada acerca de los descuentos (y recargos), consulte la sección “Registrando descuentos y recargos” de “Configuraciones y operaciones prácticas” de la página 68.

### Programar una tasa en la tecla [%]

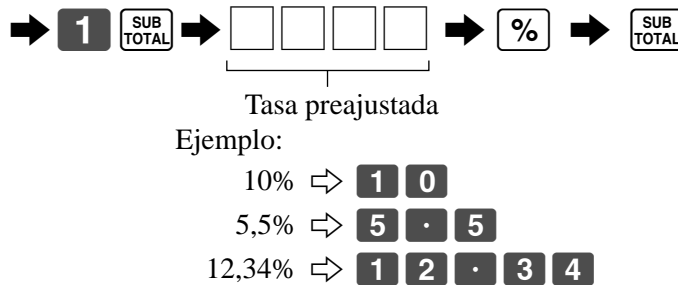
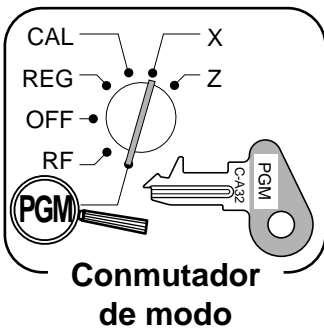

### Programar una condición de impuesto en la tecla [%]

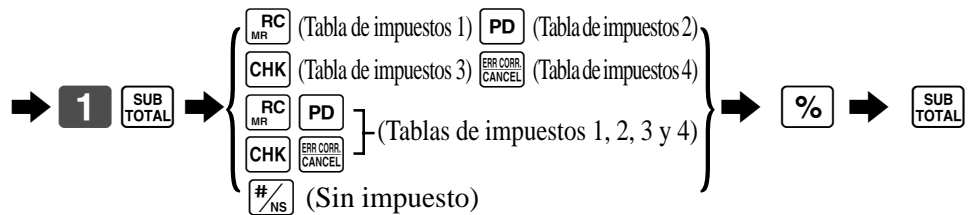
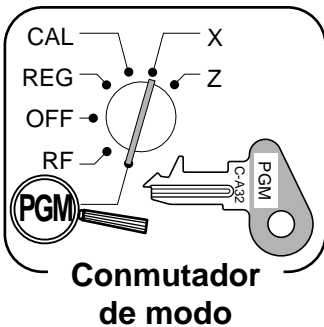

# Configuraciones y operaciones básicas

## Registrando descuentos

En el siguiente ejemplo se muestra cómo usar la tecla **%** en los diversos tipos de registros.

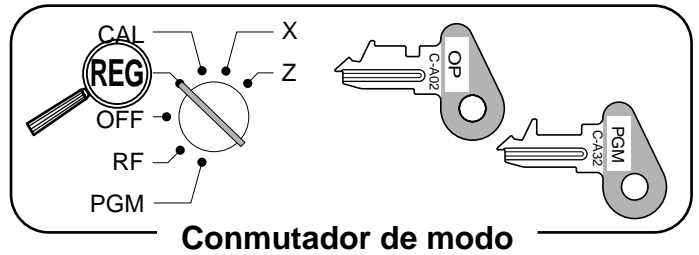

## Descuento para artículos y subtotales

### OPERACION

### RECIBO

Artículo 1	Precio unitario	\$5,00
	Cantidad	1
	Dpto.	1
Artículo 2	Precio unitario	(\$10,00)
	Cantidad	1
	PLU	16
Descuento	Tasa	(5%)
Subtotal	Tasa	3,5%
Pago	Efectivo	\$15,00

( ): Valor preajustado

5 00 + 1  
1 6 PLU  
%  
Aplica la tasa de descuento preajustada al último artículo registrado.  
SUB TOTAL  
3 . 5 %  
El valor ingresado tiene prioridad sobre el valor preajustado.  
SUB TOTAL  
1 5 00 CA/AMT =/TEND

REG	15-03-2002	09:35
CLERK	01	000013
DEPT01		·5.00
PLU0016		·10.00
5%		
%-		-0.50
ST		·14.50
3.5%		
%-		-0.51
TOTAL		·13.99
CASH		·15.00
CHANGE		·1.01

- Puede ingresar manualmente tasas de hasta 4 dígitos (0,01% a 99,99%).

## Condición imponible de la tecla **%**

- Siempre que realice una operación de descuento sobre el último artículo registrado, el cálculo de impuesto para el importe de descuento se efectúa de acuerdo con la condición de impuesto programada para ese artículo.
- Siempre que realice una operación de descuento sobre un importe de subtotal, el cálculo de impuesto para el importe de subtotal se efectúa de acuerdo con la condición de impuesto programada para la tecla **%**.

# Preparando y usando las reducciones

Esta sección describe cómo preparar y registrar las reducciones.

## Programación de las reducciones

Puede usar la tecla **[ - ]** para reducir importes de un solo artículo o subtotales. El siguiente procedimiento le permitirá programar el método de cálculo de impuestos para la tecla **[ - ]**.

### Para programar la condición de cálculo de impuesto

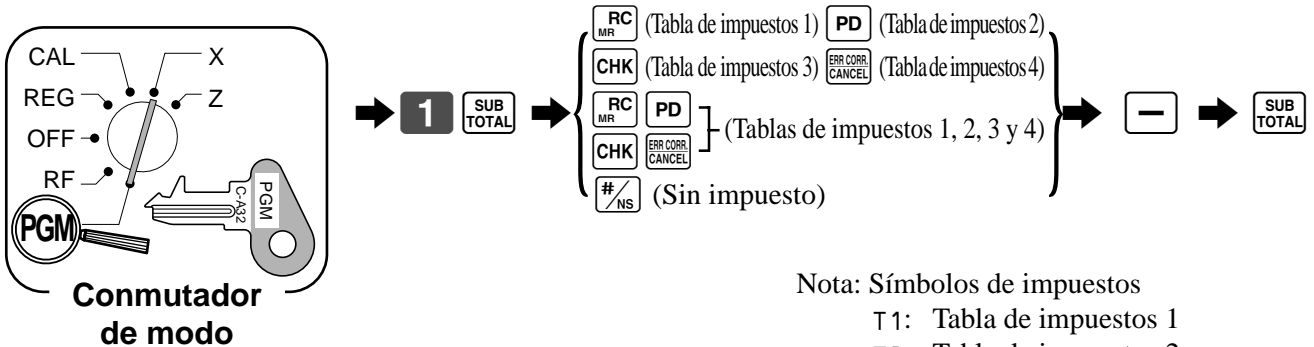

### Condición imponible de la tecla [ - ]

El cálculo de impuesto para el importe de reducción se realiza de acuerdo con la condición de impuesto programada para la tecla **[ - ]**, independientemente de que la reducción se realice en el último artículo registrado o en el importe de un subtotal.

### Para programar el importe de reducción preajustado

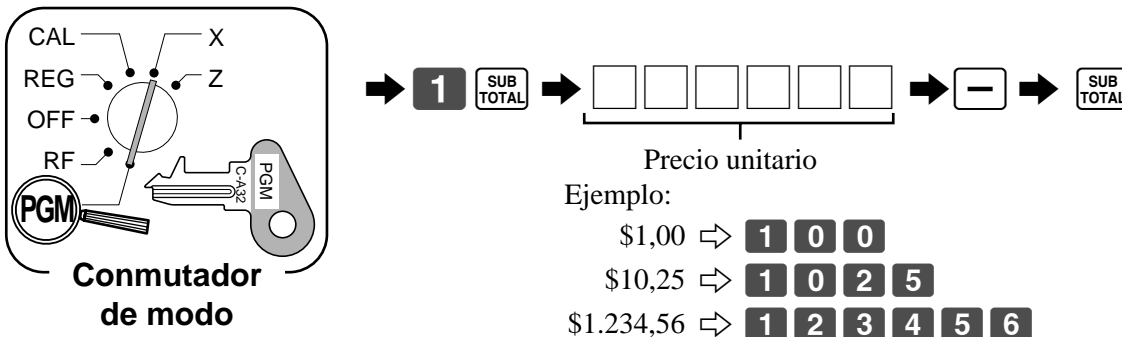

# Configuraciones y operaciones básicas

## Registrando reducciones

En los ejemplos siguientes se muestra cómo usar la tecla **−** en los diferentes tipos de registros.

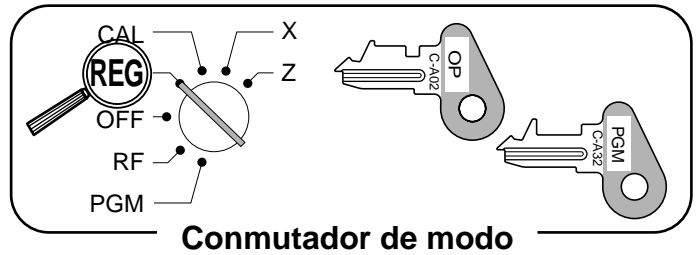

## Reducción para los artículos

Artículo 1	Precio unitario	\$5,00
	Cantidad	1
	Dpto.	1
Reducción	Importe	\$0,25
Artículo 2	Precio unitario	(\$6,00)
	Cantidad	1
	PLU	45
Reducción	Importe	(\$0,50)
Pago	Efectivo	\$11,00

( ): Valor preajustado

### OPERACION

5 00 + 1  
 2 5 −  
 Reduce el valor ingresado del último importe registrado.  
 4 5 PLU  
 −  
 SUB TOTAL  
 1 1 00 CA/AMT =/TEND

### RECIBO

```
REG 15-03-2002 09:40
CLERK 01 000014

DEPT01 .5.00
- .0.25
PLU0045 .6.00
- .0.50
TOTAL .10.25
CASH .11.00
CHANGE .0.75
```

- Puede ingresar manualmente valores de reducción de hasta 7 dígitos.
- El importe ingresado para la reducción no es restado del departamento ni del totalizador de PLU.

## Reducción para subtotal

Artículo 1	Precio unitario	\$3,00
	Cantidad	1
	Dpto.	1
Artículo 2	Precio unitario	\$4,00
	Cantidad	1
	Dpto.	2
Subtotal	Importe	\$0,75
Reducción	Importe	\$0,75
Pago	Efectivo	\$7,00

### OPERACION

3 00 + 1  
 4 00 − 2  
 SUB TOTAL  
 7 5 −  
 El valor ingresado aquí es reducido del subtotal.  
 SUB TOTAL  
 7 00 CA/AMT =/TEND

### RECIBO

```
REG 15-03-2002 10:40
CLERK 01 000015

DEPT01 .3.00
DEPT02 .4.00
- .0.75
TOTAL .6.25
CASH .7.00
CHANGE .0.75
```

# Registrando créditos y pagos con cheque

En los siguientes ejemplos se muestra cómo registrar los créditos y los pagos con cheques.

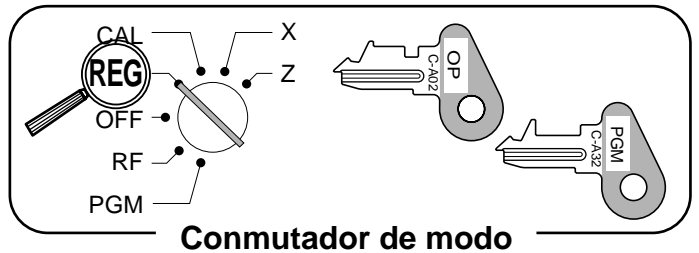

Conmutador de modo

## Cheque

### OPERACION

Artículo	Precio unitario	\$10,00
	Cantidad	1
	Dpto.	1
Pago	Cheque	\$10,00

1 0 00 + 1  
SUB TOTAL  
1 0 00 CHK

### RECIBO

REG 15-03-2002 10:50  
CLERK 01 000018  
DEPT01 .10.00  
TOTAL .10.00  
CHECK .10.00  
CHANGE .0.00

## Crédito

### OPERACION

Artículo	Precio unitario	\$15,00
	Cantidad	1
	Dpto.	4
Referencia	Número	0123
Pago	Crédito	\$15,00

1 5 00 ± 4  
SUB TOTAL  
0 1 2 3 #/NS  
CR

### RECIBO

REG 15-03-2002 10:55  
CLERK 01 000019  
DEPT04 .15.00  
#/NS 0123 N° de referencia  
CREDIT .15.00

## Pago mixto (efectivo, a crédito y cheque)

### OPERACION

Artículo	Precio unitario	\$55,00
	Cantidad	1
	Dpto.	4
Pago	Cheque	\$30,00
	Efectivo	\$5,00
	Crédito	\$20,00

5 5 00 ± 4  
SUB TOTAL  
3 0 00 CHK  
5 00 CA/AMT =/TEND  
CR

### RECIBO

REG 15-03-2002 11:00  
CLERK 01 000020  
DEPT04 .55.00  
TOTAL .55.00  
CHECK .30.00  
CASH .5.00  
CREDIT .20.00

## Registrando mercaderías devueltas en el modo REG

En el siguiente ejemplo se muestra cómo usar la tecla **RF** en el modo REG para registrar las mercaderías devueltas por los clientes.

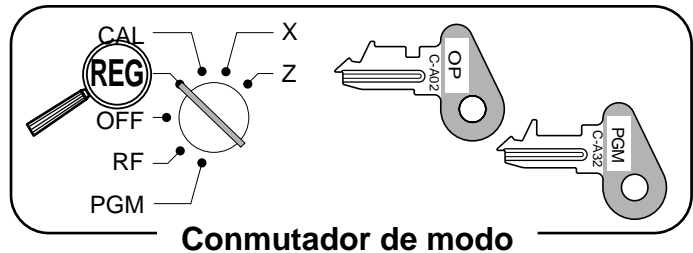

### OPERACION

### RECIBO

Artículo 1	Precio unitario	\$2,35
	Cantidad	1
Artículo 2	Precio unitario	\$2,00
	Cantidad	1
Artículo 3	Precio unitario	(\$1,20)
	Cantidad	1
Artículo 1 Devuelto	Precio unitario	\$2,35
	Cantidad	1
Artículo 3 Devuelto	Precio unitario	(\$1,20)
	Cantidad	1
Pago	Efectivo	\$2,00

( ): Valor preajustado

**2 3 5 + 1**  
**2 00 - 2**  
**1 PLU**  
**RF**  
**2 3 5 + 1**  
 Presione **RF** para especificar que el siguiente artículo registrado es una devolución.  
**RF**  
**1 PLU**  
 Se debe presionar **RF** antes de registrar cada artículo devuelto.  
**SUB TOTAL**  
**CA/AMT =/TEND**

REG	15-03-2002	11:05
CLERK	01	000021
DEPT01		.2.35
DEPT02		.2.00
PLU0001		.1.20
REFUND	.....	
DEPT01		-2.35
REFUND	.....	
PLU0001		-1.20
CASH		.2.00

# Registrando mercaderías devueltas en el modo RF

En el siguiente ejemplo se muestra cómo usar el modo RF para registrar las mercaderías devueltas por los clientes.

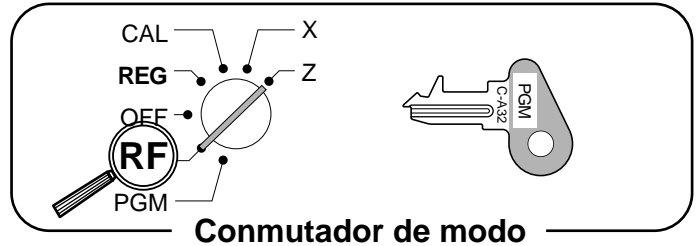

## Transacción de reembolso normal

### OPERACION

### RECIBO

Simbolo del modo RF

Artículo 1	Precio unitario	\$1,50
Devuelto	Cantidad	2
	Dpto.	1
Artículo 2	Precio unitario	(\$1,20)
Devuelto	Cantidad	6
	PLU	2
Pago	Efectivo	\$10,20

( ): Valor preajustado

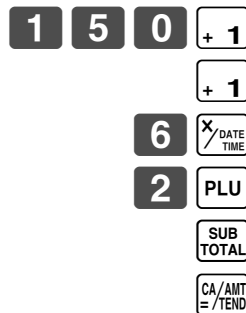

RF	15-03-2002	11:10
CLERK	01	000022
DEPT01		. 1.50
DEPT01		. 1.50
PLU0002	6 X	@1.20
CASH		. 7.20
		<b>. 10.20</b>

## Transacción de reembolso normal

### OPERACION

### RECIBO

Simbolo del modo RF

Artículo 1	Precio unitario	\$4,00
Devuelto	Cantidad	1
	Dpto.	3
Reducción	Importe	\$0,15
Artículo 2	Precio unitario	(\$1,20)
Devuelto	Cantidad	1
	PLU	2
Descuento	Tasa	(5%)
Pago	Efectivo	\$4,99

( ): Valor preajustado

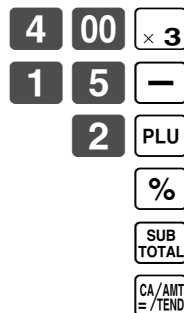

RF	15-03-2002	11:15
CLERK	01	000023
DEPT03		. 4.00
-		-0.15
PLU0002		. 1.20
5%		
%-		-0.06
CASH		<b>. 4.99</b>

### ¡Importante!

Para evitar errores de registro en el modo RF, regrese inmediatamente el conmutador de modo a la posición anterior.

## Registrando dinero recibido a cuenta

En el siguiente ejemplo se muestra cómo registrar el dinero recibido a cuenta. Este registro debe ser realizado fuera de una operación de venta.

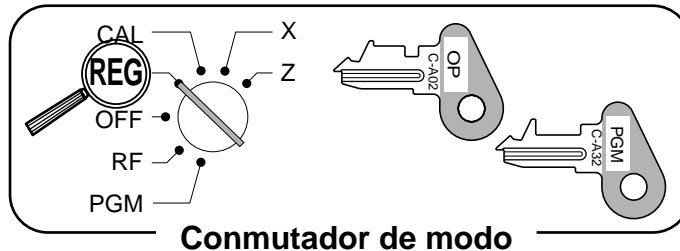

### OPERACION

Importe recibido	\$700,00
------------------	----------

7	00	00	RC
			MR

El importe puede tener hasta 8 dígitos.

### RECIBO

REG	15-03-2002	11:20
CLERK	01	000024
RC		·700.00

## Registrando desembolsos de dinero

En el siguiente ejemplo se muestra cómo registrar el dinero desembolsado de la registradora. Este registro debe ser realizado fuera de una operación venta.

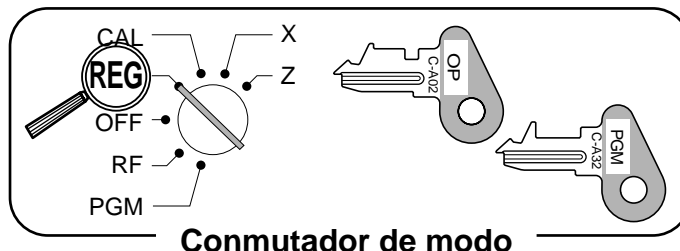

### OPERACION

Importe desembolsado	\$1,50
----------------------	--------

1	5	0	PD
---	---	---	----

El importe puede tener hasta 8 dígitos.

### RECIBO

REG	15-03-2002	11:30
CLERK	01	000025
PD		·1.50



# Haciendo correcciones en un registro

Se disponen de tres técnicas para hacer correcciones en un registro.

- Para corregir un artículo ingresado pero que aún no está registrado.
- Para corregir el último artículo ingresado y registrado.
- Para cancelar todos los artículos de una transacción.

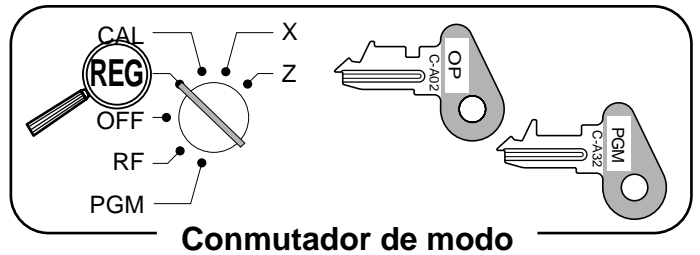

## Para corregir un artículo ingresado pero que aún no está registrado

### OPERACION

### RECIBO

<p><b>2 00</b></p> <p><b>1 00</b> <input type="button" value="C"/> <input type="button" value="+ 1"/></p> <p><b>1 2</b> <input type="button" value="X/DATE TIME"/></p> <p><b>1 1</b> <input type="button" value="C"/> <input type="button" value="X/DATE TIME"/></p> <p><b>2 00</b> <input type="button" value="- 2"/></p> <p><b>2</b></p> <p><b>3</b> <input type="button" value="C"/> <input type="button" value="PLU"/></p> <p><b>1 5</b> <input type="button" value="PLU"/></p> <p><b>6 00</b></p> <p><b>1 5</b> <input type="button" value="C"/> <input type="button" value="PLU"/></p> <p>Ingrese nuevamente el N° de subdepartamento.</p> <p><b>1 0 00</b> <input type="button" value="ADD/PRICE"/></p> <p><input type="button" value="SUB TOTAL"/></p> <p><b>1 0 00</b></p> <p><b>1 5 00</b> <input type="button" value="C"/> <input type="button" value="CA/AMT = /TEND"/></p> <p><input type="button" value="CR"/></p>	<p>Corrección del precio unitario</p> <p>Corrección de la cantidad</p> <p>Corrección del N° PLU</p> <p>Corrección del precio unitario de subdepartamento (Para el registro, véase la página 66).</p> <p>Corrección del importe de pago parcial</p>	<pre> REG 15-03-2002 11:35 CLERK 01 000026  DEPT01 .1.00  11 X @2.00 DEPT02 .22.00 PLU0003 .1.30 PLU0015 .10.00 TOTAL .34.30 CASH .15.00 CREDIT .19.30                     </pre>
--	--	---

# Configuraciones y operaciones básicas

Para corregir el último artículo ingresado y registrado

## OPERACION

## RECIBO

1 00 + 1		
2 00 - 2		
	- 2	Borrado
	ERR CORR. CANCEL	
2 PLU		Corrección del N° PLU
	ERR CORR. CANCEL	
5 PLU		
1 5 PLU		Corrección del precio unitario del subdepartamento
6 00 ADD/PRICE		
	ERR CORR. CANCEL	
1 5 PLU		
1 0 00 ADD/PRICE		
8 X DATE TIME		Corrección de cantidad
4 00 ÷ 4		
	ERR CORR. CANCEL	
6 X DATE TIME		
4 00 ÷ 4		
	SUB TOTAL	Corrección del descuento
5 0 %		
	ERR CORR. CANCEL	
	SUB TOTAL	
	5 %	
RF 2 00 - 2		Corrección del artículo devuelto
	ERR CORR. CANCEL	
RF 2 2 0 - 2		
	SUB TOTAL	
2 0 00 CA/AMT = /TEND		Corrección del pago parcial
	ERR CORR. CANCEL	
1 5 00 CA/AMT = /TEND		
	CR	

REG	15-03-2002	11:40
CLERK	01	000027
DEPT01		-1.00
DEPT02		-2.00
DEPT02		-2.00
ERR CORR		-2.00
PLU0002		-1.20
ERR CORR		-1.20
PLU0005		-1.50
PLU0015		-6.00
ERR CORR		-6.00
PLU0015		-10.00
8 X	@4.00	
DEPT04		-32.00
ERR CORR		-32.00
6 X	@4.00	
DEPT04		-24.00
ST		-38.50
50%		
%-		-19.25
ERR CORR		-19.25
ST		-38.50
5%		
%-		-1.93
REFUND	.....	
DEPT02		-2.00
ERR CORR		-2.00
REFUND	.....	
DEPT02		-2.20
TOTAL		<b>-34.37</b>
CASH		-20.00
ERR CORR		-20.00
CASH		-15.00
CREDIT		-19.37

**Para cancelar todos los artículos de una transacción**

OPERACION	RECIBO
<p>1 00 + 1</p> <p>2 00 - 2</p> <p>3 00 x 3</p> <p>4 00 ± 4</p> <p>SUB TOTAL</p>	<pre> REG 15-03-2002 11:45 CLERK 01 000028  DEPT01 .1.00 DEPT02 .2.00 DEPT03 .3.00 DEPT04 .4.00 CANCEL TTL .....                     </pre>
<p>Para cancelar la transacción, es necesario presionar la tecla</p> <p>ERR CORR. CANCEL</p>	

**¡Importante!**

- Tenga en cuenta que el número de artículos incluidos en la transacción a cancelar se encuentra limitado (24 ~ 40 artículos), dependiendo de la complejidad de la transacción. Si intenta cancelar una transacción que exceda el límite, se producirá un error. En caso de producirse este error, registre estos artículos en el modo RF.
- Es posible programar la caja registradora para que no se pueda realizar esta operación de cancelación.

**Registro de no venta**

Puede usar el siguiente procedimiento para abrir la gaveta sin registrar una venta. Esta operación debe ser realizada fuera de una venta.

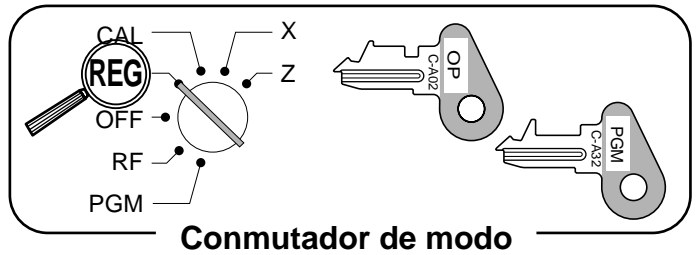

OPERACION	RECIBO
#/NS	<pre> REG 15-03-2002 11:50 CLERK 01 000029  #/NS .....                     </pre>

## Imprimiendo el informe de reposición de ventas diarias

Este informe muestra los totales de las ventas diarias.

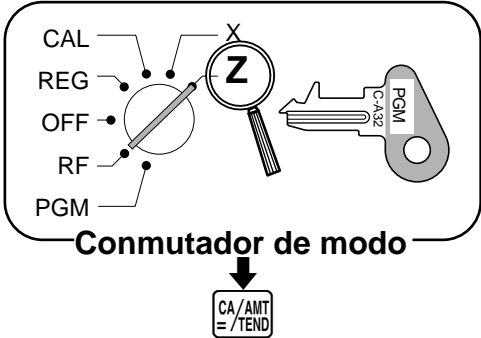
OPERACION	IMFORME																																																																																																																																																																																																																																																																																																							
 <p>Conmutador de modo</p> <p>CA/AMT =/TEND</p>	<table border="0"> <tr> <td>Z</td> <td>15-03-2002</td> <td>12:00</td> <td>—</td> <td>Modo de reposición/fecha/hora</td> </tr> <tr> <td>CLERK 01</td> <td></td> <td>000030</td> <td>—</td> <td>Nº consecutivo</td> </tr> <tr> <td>0000</td> <td><b>DAILY</b></td> <td>Z 0001</td> <td>—</td> <td>Código de informe/título del informe/símbolo de reposición/contador de reposición</td> </tr> <tr> <td>DEPT01</td> <td>QT</td> <td>15</td> <td>—</td> <td>Descriptor del departamento/Nº de artículos<sup>*1</sup></td> </tr> <tr> <td></td> <td></td> <td>·339.50</td> <td>—</td> <td>Importe del departamento<sup>*1</sup></td> </tr> <tr> <td>DEPT02</td> <td>QT</td> <td>19</td> <td>—</td> <td></td> </tr> <tr> <td></td> <td></td> <td>·62.70</td> <td>—</td> <td></td> </tr> <tr> <td>DEPT03</td> <td>QT</td> <td>31</td> <td>—</td> <td></td> </tr> <tr> <td></td> <td></td> <td>·139.10</td> <td>—</td> <td></td> </tr> <tr> <td>DEPT04</td> <td>QT</td> <td>23</td> <td>—</td> <td></td> </tr> <tr> <td></td> <td></td> <td>·332.67</td> <td>—</td> <td></td> </tr> <tr> <td>NON-LINK DPT</td> <td>QT</td> <td>10</td> <td>—</td> <td>Nº de artículos del departamento no vinculado</td> </tr> <tr> <td></td> <td></td> <td>·94.90</td> <td>—</td> <td>Importe del departamento no vinculado</td> </tr> <tr> <td colspan="5">-----</td> </tr> <tr> <td>GROSS TOTAL</td> <td>QT</td> <td>253</td> <td>—</td> <td>Nº bruto de artículos</td> </tr> <tr> <td></td> <td></td> <td>·1146.90</td> <td>—</td> <td>Importe de ventas brutas</td> </tr> <tr> <td>NET TOTAL</td> <td>No</td> <td>100</td> <td>—</td> <td>Nº de clientes</td> </tr> <tr> <td></td> <td></td> <td>·1217.63</td> <td>—</td> <td>Importe de ventas netas</td> </tr> <tr> <td>CASH-INDW</td> <td></td> <td>·903.06</td> <td>—</td> <td>Importe de efectivo en gaveta</td> </tr> <tr> <td>CHECK-INDW</td> <td></td> <td>·183.60</td> <td>—</td> <td>Importe de cheques en gaveta</td> </tr> <tr> <td>CREDIT-INDW</td> <td></td> <td>·197.17</td> <td>—</td> <td>Importe de crédito en gaveta</td> </tr> <tr> <td>TAX-AMT 1</td> <td></td> <td>·732.56</td> <td>—</td> <td>Importe imponible 1 <sup>*2</sup></td> </tr> <tr> <td>TAX 1</td> <td></td> <td>·43.96</td> <td>—</td> <td>Importe de impuesto 1 <sup>*2</sup></td> </tr> <tr> <td>TAX-AMT 2</td> <td></td> <td>·409.72</td> <td>—</td> <td>Importe imponible 2 <sup>*2</sup></td> </tr> <tr> <td>TAX 2</td> <td></td> <td>·21.55</td> <td>—</td> <td>Importe de impuesto 2 <sup>*2</sup></td> </tr> <tr> <td>TAX-AMT 3</td> <td></td> <td>·272.50</td> <td>—</td> <td>Importe imponible 3 <sup>*2</sup></td> </tr> <tr> <td>TAX 3</td> <td></td> <td>·8.18</td> <td>—</td> <td>Importe de impuesto 3 <sup>*2</sup></td> </tr> <tr> <td>ROUNDING AMT</td> <td></td> <td>·4.75</td> <td>—</td> <td>Importe de redondeo (sólo para Australia)</td> </tr> <tr> <td>CANCEL TTL</td> <td>No</td> <td>2</td> <td>—</td> <td>Número de cancelación</td> </tr> <tr> <td></td> <td></td> <td>·108.52</td> <td>—</td> <td>Importe de cancelación</td> </tr> <tr> <td>RF-MODE TTL</td> <td>No</td> <td>2</td> <td>—</td> <td>Número de operación del modo de reembolso <sup>*3</sup></td> </tr> <tr> <td></td> <td></td> <td>·3.74</td> <td>—</td> <td>Importe de operación del modo de reembolso <sup>*3</sup></td> </tr> <tr> <td colspan="5">-----</td> </tr> <tr> <td>CASH</td> <td>No</td> <td>81</td> <td>—</td> <td>Número de ventas en efectivo</td> </tr> <tr> <td></td> <td></td> <td>·836.86</td> <td>—</td> <td>Importe de ventas en efectivo</td> </tr> <tr> <td>CHECK</td> <td>No</td> <td>10</td> <td>—</td> <td>Número de ventas con cheque</td> </tr> <tr> <td></td> <td></td> <td>·197.17</td> <td>—</td> <td>Importe de ventas con cheque</td> </tr> <tr> <td>CREDIT</td> <td>No</td> <td>9</td> <td>—</td> <td>Número de ventas a crédito</td> </tr> <tr> <td></td> <td></td> <td>·183.60</td> <td>—</td> <td>Importe de ventas a crédito</td> </tr> <tr> <td>RC</td> <td>No</td> <td>2</td> <td>—</td> <td>Número de recibido a cuenta</td> </tr> <tr> <td></td> <td></td> <td>·78.00</td> <td>—</td> <td>Importe de recibido a cuenta</td> </tr> <tr> <td>PD</td> <td>No</td> <td>1</td> <td>—</td> <td>Número de desembolsos</td> </tr> <tr> <td></td> <td></td> <td>·6.80</td> <td>—</td> <td>Importe de desembolsos</td> </tr> <tr> <td>-</td> <td>No</td> <td>8</td> <td>—</td> <td>Número de resta</td> </tr> <tr> <td></td> <td></td> <td>·3.00</td> <td>—</td> <td>Importe de resta</td> </tr> <tr> <td>%-</td> <td>No</td> <td>10</td> <td>—</td> <td>Número de descuento</td> </tr> <tr> <td></td> <td></td> <td>·4.62</td> <td>—</td> <td>Importe de descuento</td> </tr> <tr> <td>REFUND</td> <td>No</td> <td>7</td> <td>—</td> <td>Número de tecla de reembolso <sup>*3</sup></td> </tr> <tr> <td></td> <td></td> <td>·27.79</td> <td>—</td> <td>Importe de tecla de reembolso <sup>*3</sup></td> </tr> <tr> <td>ERR CORR</td> <td>No</td> <td>10</td> <td>—</td> <td>Número de corrección de error</td> </tr> <tr> <td></td> <td></td> <td>·12.76</td> <td>—</td> <td>Importe de corrección de error</td> </tr> <tr> <td>#/NS</td> <td>No</td> <td>5</td> <td>—</td> <td>Número de no venta</td> </tr> <tr> <td colspan="5">-----</td> </tr> <tr> <td>CLERK 01</td> <td>No</td> <td>12</td> <td>—</td> <td>Empleado 1/número de ventas del empleado 1</td> </tr> <tr> <td></td> <td></td> <td>·127.63</td> <td>—</td> <td>Importe de ventas del empleado 1</td> </tr> <tr> <td>CLERK 02</td> <td>No</td> <td>6</td> <td>—</td> <td></td> </tr> <tr> <td></td> <td></td> <td>·113.90</td> <td>—</td> <td></td> </tr> <tr> <td colspan="5">-----</td> </tr> <tr> <td>GRND TTL</td> <td>·000000</td> <td>1217.63</td> <td>—</td> <td>Total general de ventas inalterable <sup>*3</sup></td> </tr> </table>	Z	15-03-2002	12:00	—	Modo de reposición/fecha/hora	CLERK 01		000030	—	Nº consecutivo	0000	<b>DAILY</b>	Z 0001	—	Código de informe/título del informe/símbolo de reposición/contador de reposición	DEPT01	QT	15	—	Descriptor del departamento/Nº de artículos <sup>*1</sup>			·339.50	—	Importe del departamento <sup>*1</sup>	DEPT02	QT	19	—				·62.70	—		DEPT03	QT	31	—				·139.10	—		DEPT04	QT	23	—				·332.67	—		NON-LINK DPT	QT	10	—	Nº de artículos del departamento no vinculado			·94.90	—	Importe del departamento no vinculado	-----					GROSS TOTAL	QT	253	—	Nº bruto de artículos			·1146.90	—	Importe de ventas brutas	NET TOTAL	No	100	—	Nº de clientes			·1217.63	—	Importe de ventas netas	CASH-INDW		·903.06	—	Importe de efectivo en gaveta	CHECK-INDW		·183.60	—	Importe de cheques en gaveta	CREDIT-INDW		·197.17	—	Importe de crédito en gaveta	TAX-AMT 1		·732.56	—	Importe imponible 1 <sup>*2</sup>	TAX 1		·43.96	—	Importe de impuesto 1 <sup>*2</sup>	TAX-AMT 2		·409.72	—	Importe imponible 2 <sup>*2</sup>	TAX 2		·21.55	—	Importe de impuesto 2 <sup>*2</sup>	TAX-AMT 3		·272.50	—	Importe imponible 3 <sup>*2</sup>	TAX 3		·8.18	—	Importe de impuesto 3 <sup>*2</sup>	ROUNDING AMT		·4.75	—	Importe de redondeo (sólo para Australia)	CANCEL TTL	No	2	—	Número de cancelación			·108.52	—	Importe de cancelación	RF-MODE TTL	No	2	—	Número de operación del modo de reembolso <sup>*3</sup>			·3.74	—	Importe de operación del modo de reembolso <sup>*3</sup>	-----					CASH	No	81	—	Número de ventas en efectivo			·836.86	—	Importe de ventas en efectivo	CHECK	No	10	—	Número de ventas con cheque			·197.17	—	Importe de ventas con cheque	CREDIT	No	9	—	Número de ventas a crédito			·183.60	—	Importe de ventas a crédito	RC	No	2	—	Número de recibido a cuenta			·78.00	—	Importe de recibido a cuenta	PD	No	1	—	Número de desembolsos			·6.80	—	Importe de desembolsos	-	No	8	—	Número de resta			·3.00	—	Importe de resta	%-	No	10	—	Número de descuento			·4.62	—	Importe de descuento	REFUND	No	7	—	Número de tecla de reembolso <sup>*3</sup>			·27.79	—	Importe de tecla de reembolso <sup>*3</sup>	ERR CORR	No	10	—	Número de corrección de error			·12.76	—	Importe de corrección de error	#/NS	No	5	—	Número de no venta	-----					CLERK 01	No	12	—	Empleado 1/número de ventas del empleado 1			·127.63	—	Importe de ventas del empleado 1	CLERK 02	No	6	—				·113.90	—		-----					GRND TTL	·000000	1217.63	—	Total general de ventas inalterable <sup>*3</sup>
	Z	15-03-2002	12:00	—	Modo de reposición/fecha/hora																																																																																																																																																																																																																																																																																																			
CLERK 01		000030	—	Nº consecutivo																																																																																																																																																																																																																																																																																																				
0000	<b>DAILY</b>	Z 0001	—	Código de informe/título del informe/símbolo de reposición/contador de reposición																																																																																																																																																																																																																																																																																																				
DEPT01	QT	15	—	Descriptor del departamento/Nº de artículos <sup>*1</sup>																																																																																																																																																																																																																																																																																																				
		·339.50	—	Importe del departamento <sup>*1</sup>																																																																																																																																																																																																																																																																																																				
DEPT02	QT	19	—																																																																																																																																																																																																																																																																																																					
		·62.70	—																																																																																																																																																																																																																																																																																																					
DEPT03	QT	31	—																																																																																																																																																																																																																																																																																																					
		·139.10	—																																																																																																																																																																																																																																																																																																					
DEPT04	QT	23	—																																																																																																																																																																																																																																																																																																					
		·332.67	—																																																																																																																																																																																																																																																																																																					
NON-LINK DPT	QT	10	—	Nº de artículos del departamento no vinculado																																																																																																																																																																																																																																																																																																				
		·94.90	—	Importe del departamento no vinculado																																																																																																																																																																																																																																																																																																				
-----																																																																																																																																																																																																																																																																																																								
GROSS TOTAL	QT	253	—	Nº bruto de artículos																																																																																																																																																																																																																																																																																																				
		·1146.90	—	Importe de ventas brutas																																																																																																																																																																																																																																																																																																				
NET TOTAL	No	100	—	Nº de clientes																																																																																																																																																																																																																																																																																																				
		·1217.63	—	Importe de ventas netas																																																																																																																																																																																																																																																																																																				
CASH-INDW		·903.06	—	Importe de efectivo en gaveta																																																																																																																																																																																																																																																																																																				
CHECK-INDW		·183.60	—	Importe de cheques en gaveta																																																																																																																																																																																																																																																																																																				
CREDIT-INDW		·197.17	—	Importe de crédito en gaveta																																																																																																																																																																																																																																																																																																				
TAX-AMT 1		·732.56	—	Importe imponible 1 <sup>*2</sup>																																																																																																																																																																																																																																																																																																				
TAX 1		·43.96	—	Importe de impuesto 1 <sup>*2</sup>																																																																																																																																																																																																																																																																																																				
TAX-AMT 2		·409.72	—	Importe imponible 2 <sup>*2</sup>																																																																																																																																																																																																																																																																																																				
TAX 2		·21.55	—	Importe de impuesto 2 <sup>*2</sup>																																																																																																																																																																																																																																																																																																				
TAX-AMT 3		·272.50	—	Importe imponible 3 <sup>*2</sup>																																																																																																																																																																																																																																																																																																				
TAX 3		·8.18	—	Importe de impuesto 3 <sup>*2</sup>																																																																																																																																																																																																																																																																																																				
ROUNDING AMT		·4.75	—	Importe de redondeo (sólo para Australia)																																																																																																																																																																																																																																																																																																				
CANCEL TTL	No	2	—	Número de cancelación																																																																																																																																																																																																																																																																																																				
		·108.52	—	Importe de cancelación																																																																																																																																																																																																																																																																																																				
RF-MODE TTL	No	2	—	Número de operación del modo de reembolso <sup>*3</sup>																																																																																																																																																																																																																																																																																																				
		·3.74	—	Importe de operación del modo de reembolso <sup>*3</sup>																																																																																																																																																																																																																																																																																																				
-----																																																																																																																																																																																																																																																																																																								
CASH	No	81	—	Número de ventas en efectivo																																																																																																																																																																																																																																																																																																				
		·836.86	—	Importe de ventas en efectivo																																																																																																																																																																																																																																																																																																				
CHECK	No	10	—	Número de ventas con cheque																																																																																																																																																																																																																																																																																																				
		·197.17	—	Importe de ventas con cheque																																																																																																																																																																																																																																																																																																				
CREDIT	No	9	—	Número de ventas a crédito																																																																																																																																																																																																																																																																																																				
		·183.60	—	Importe de ventas a crédito																																																																																																																																																																																																																																																																																																				
RC	No	2	—	Número de recibido a cuenta																																																																																																																																																																																																																																																																																																				
		·78.00	—	Importe de recibido a cuenta																																																																																																																																																																																																																																																																																																				
PD	No	1	—	Número de desembolsos																																																																																																																																																																																																																																																																																																				
		·6.80	—	Importe de desembolsos																																																																																																																																																																																																																																																																																																				
-	No	8	—	Número de resta																																																																																																																																																																																																																																																																																																				
		·3.00	—	Importe de resta																																																																																																																																																																																																																																																																																																				
%-	No	10	—	Número de descuento																																																																																																																																																																																																																																																																																																				
		·4.62	—	Importe de descuento																																																																																																																																																																																																																																																																																																				
REFUND	No	7	—	Número de tecla de reembolso <sup>*3</sup>																																																																																																																																																																																																																																																																																																				
		·27.79	—	Importe de tecla de reembolso <sup>*3</sup>																																																																																																																																																																																																																																																																																																				
ERR CORR	No	10	—	Número de corrección de error																																																																																																																																																																																																																																																																																																				
		·12.76	—	Importe de corrección de error																																																																																																																																																																																																																																																																																																				
#/NS	No	5	—	Número de no venta																																																																																																																																																																																																																																																																																																				
-----																																																																																																																																																																																																																																																																																																								
CLERK 01	No	12	—	Empleado 1/número de ventas del empleado 1																																																																																																																																																																																																																																																																																																				
		·127.63	—	Importe de ventas del empleado 1																																																																																																																																																																																																																																																																																																				
CLERK 02	No	6	—																																																																																																																																																																																																																																																																																																					
		·113.90	—																																																																																																																																																																																																																																																																																																					
-----																																																																																																																																																																																																																																																																																																								
GRND TTL	·000000	1217.63	—	Total general de ventas inalterable <sup>*3</sup>																																																																																																																																																																																																																																																																																																				

\*1 Los departamentos que totalizan cero (tanto el importe como los números de artículos son cero) no se imprimen.

\*2 El importe imponible y el importe de impuesto se imprimen solamente si la tabla de impuestos correspondiente se encuentra programada.

\*3 Estos artículos se pueden omitir mediante programación.

# Configuraciones y operaciones prácticas

Esta sección describe las configuraciones y operaciones más sofisticadas que se pueden usar para adaptarlas a las necesidades de los diferentes comercios.

## Formato de recibo post-finalización, Control de impresión general, Funciones obligatorias, Características de la máquina

### Acerca del recibo post-finalización

El recibo post-finalización le permite emitir un recibo después de haber finalizado la transacción. Tenga en cuenta que se deben satisfacer todas las condiciones siguientes.

- Se ha seleccionado la opción “print receipts” (impresión de recibos).
- La condición de emisión de recibos debe estar desactivada (OFF).
- La transacción debe ser finalizada en el modo REG o RF usando la tecla ,  o .

### Ejemplo de recibo post-finalización

Puede programar la caja registradora para que imprima en el recibo post-finalización sólo el total de la transacción (debajo del formato total) o los detalles completos (debajo del formato detallado).

Tenga en cuenta que si la transacción contiene más de 45 líneas (incluyendo el cabezal del recibo), la caja registradora imprime en el formato total, independientemente de su programación.



#### OPERACION

#### RECIBO

Artículo 1	Precio unitario	\$10,00
	Cantidad	1
	Dpto.	1
Artículo 2	Precio unitario	\$20,00
	Cantidad	1
	Dpto.	2
Pago	Efectivo	\$30,00

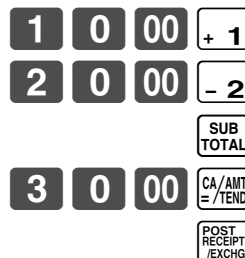

No se emite el recibo.

Se emite el recibo post-finalización de la transacción.

Si se selecciona “emisión automática”, no es necesario presionar la tecla .

#### Formato total

```
REG 15-03-2002 12:35
CLERK 01 000123
CASH . 30.00
```

#### Formato detallado

```
REG 15-03-2002 12:35
CLERK 01 000123
DEPT01 . 10.00
DEPT02 . 20.00
TOTAL . 30.00
CASH . 30.00
CHANGE . 0.00
```

### ¡Importante!

- Es posible emitir solamente un recibo post-finalización por cada transacción.

## Programación del control general de impresión

Suprime la impresión de la línea de subtotal durante la operación de pago.	a	No = 0 Sí = 1	a+b+c = <input type="text"/> D <sub>8</sub>
Imprime la línea de total aunque no se efectúe una operación de pago.	b	No = 0 Sí = 2	
Imprime el total de impuesto. (sólo para Australia)	c	No = 0 Sí = 4	
Imprime la hora actual.	a	Sí = 0 No = 1	a+b+c = <input type="text"/> D <sub>7</sub>
Omite la fecha en el registro diario.	b	Sí = 0 No = 2	
Omite el número consecutivo.	c	Sí = 0 No = 4	
Imprime el recibo/imprime el registro diario.	a	Recibo = 0 Diario = 1	a+b+c = <input type="text"/> D <sub>6</sub>
Emite el recibo posterior mediante la tecla de finalización (emisión automática)/tecla de recibo posterior (emisión manual)	b	Manual = 0 Automática = 2	
Formato detallado/formato de total en el recibo posterior a la transacción	c	Detalle = 0 Total = 4	
Imprime el importe imponible.	a	Sí = 0 No = 1	a+b+c = <input type="text"/> D <sub>5</sub>
Imprime los símbolos de los impuestos.	b	Sí = 0 No = 2	
Imprime el número del artículo vendido.	c	No = 0 Sí = 4	
Omite las líneas de artículos en el registro diario. (omisión de registro diario)	a	No = 0 Sí = 1	a+b+c = <input type="text"/> D <sub>4</sub>
Imprime el subtotal cuando se presiona la tecla.	b	No = 0 Sí = 2	
Sistema horario: 1 sistema de 24 horas, 2 sistema de 12 horas	c	1 = 0 2 = 4	
Símbolo del separador de dígito.	a	Coma = 0 Punto = 1	a+b+c = <input type="text"/> D <sub>3</sub>
Símbolo de decimal.	b	Punto = 0 Coma = 2	
Impresión comprimida del registro diario (imprime mediante caracteres de altura media)	c	Sí = 0 No = 4	
Imprime guiones antes de finalizar una transacción.	a	No = 0 Sí = 1	a+b = <input type="text"/> D <sub>2</sub>
Imprime el total de impuestos en el recibo y el informe.	b	No = 0 Sí = 2	
Imprime un mensaje GST MOF australiano.	a	No = 0 Sí = 1	a+b = <input type="text"/> D <sub>1</sub>
Imprime el recibo con caracteres de doble altura.	b	No = 0 Sí = 2	

**PGM**  
Conmutador de modo

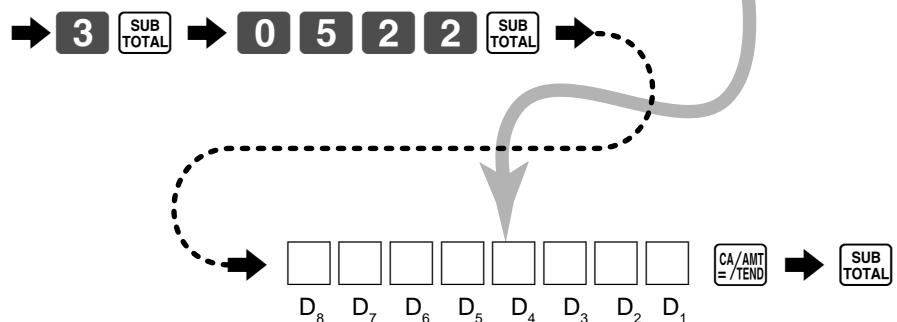

## Programación de función obligatoria y de control de empleados

Fuerza la operación de la tecla <b>SUB TOTAL</b> antes de la finalización.	a	No = 0 Sí = 2	a+b = <input type="text"/> D <sub>8</sub>
Fuerza la declaración de dinero antes de permitir una operación de lectura/reposición diaria y de lectura financiera.	b	No = 0 Sí = 4	
Fuerza la entrada del número de clientes		No = 0 Sí = 2	<input type="text"/> D <sub>7</sub>
Siempre "0"			<b>0</b> D <sub>6</sub>
Mantiene la condición de cambio de menú para el siguiente registro de PLU-fijo. (Si es "No", presione <b>MENU SHIFT</b> cada vez).	a	No = 0 Sí = 1	a+b+c = <input type="text"/> D <sub>5</sub>
Procedimiento de multiplicación: 1 Cantidad × importe, 2 Importe × cantidad	b	1 = 0 2 = 2	
Trata las entradas numéricas previas a la pulsación de la tecla de PLU-fijo como importe o cantidad.	c	Importe = 0 Cantidad = 4	
Borra la memoria intermedia del teclado al emitirse un recibo.	a	No = 0 Sí = 1	a+b+c = <input type="text"/> D <sub>4</sub>
Realiza el fin del turno automático cuando se emite un recibo/informe.	b	No = 0 Sí = 2	
Restricción (a 0, 5) en el último dígito del importe de las ventas en efectivo, recibido a cuenta, desembolsos y declaración de dinero (sólo para Australia)	c	No = 0 Sí = 4	
Visualiza "segundos" durante la visualización de la hora.		No = 0 Sí = 2	<input type="text"/> D <sub>3</sub>
Reposiciona el número consecutivo cuando se emite el informe de reposición diaria.	a	Sí = 0 No = 1	a+b = <input type="text"/> D <sub>2</sub>
Prohíbe la operación de cancelación.	b	No = 0 Sí = 2	
Siempre "0"			<b>0</b> D <sub>1</sub>

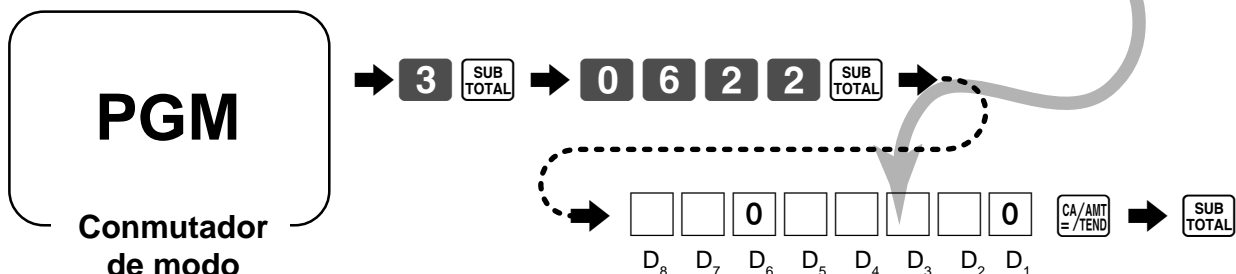

## Programación del control de impresión de informe de lectura/reposición

Método de grabación de la memoria del registro diario electrónico: 1 Sobrescribe los datos anteriores, 2 Adjunta a los datos anteriores	a	1 = 0 2 = 1	a+b = <input type="text"/> D <sub>6</sub>
Imprime el primero y el último número consecutivo del día (margen de N° consecutivo) en el informe de reposición de ventas diarias.	b	No = 0 Sí = 4	
Omite las líneas de total cero en el informe de lectura/reposición de transacción y departamento.	a	Sí = 0 No = 1	a+b+c = <input type="text"/> D <sub>5</sub>
Omite las líneas de total cero en el informe de lectura/reposición de PLU.	b	Sí = 0 No = 2	
Omite las líneas de total cero en el informe de ventas horarias.	c	Sí = 0 No = 4	
Imprime la relación de ventas en el informe de lectura/reposición.	a	No = 0 Sí = 1	a+b = <input type="text"/> D <sub>4</sub>
Suprime la impresión de total general inalterable en el informe de reposición diaria.	b	No = 0 Sí = 2	
Suprime la impresión de total RF y cuenta (ambos, modo RF y tecla RF) en el informe de lectura/reposición.	a	No = 0 Sí = 1	a+b = <input type="text"/> D <sub>3</sub>
Imprime la tasa de impuesto con el totalizador de impuesto.	b	No = 0 Sí = 2	
Siempre "00".			<input type="text"/> 0 <input type="text"/> 0 D <sub>2</sub> D <sub>1</sub>

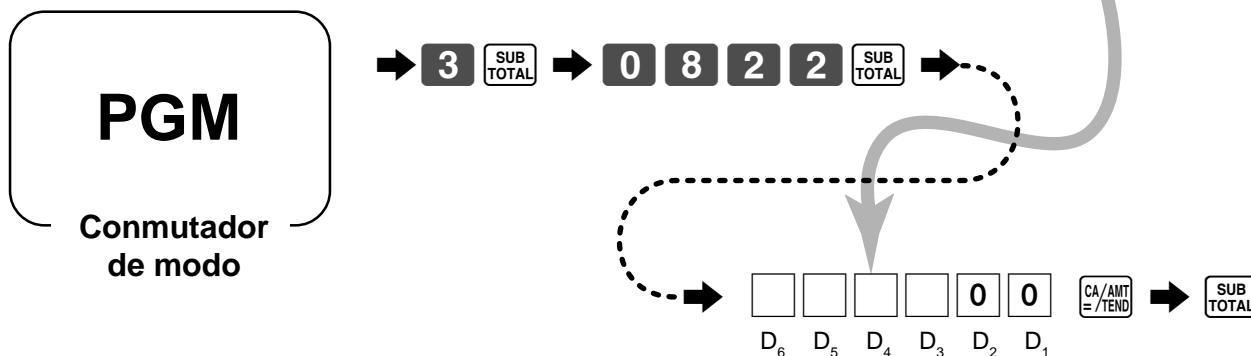

## Ajustando un número de tienda/máquina

Puede ajustar un número de máquina de 4 dígitos para identificar su máquina. El número de máquina se imprime en los recibos/registros diarios para cada transacción.

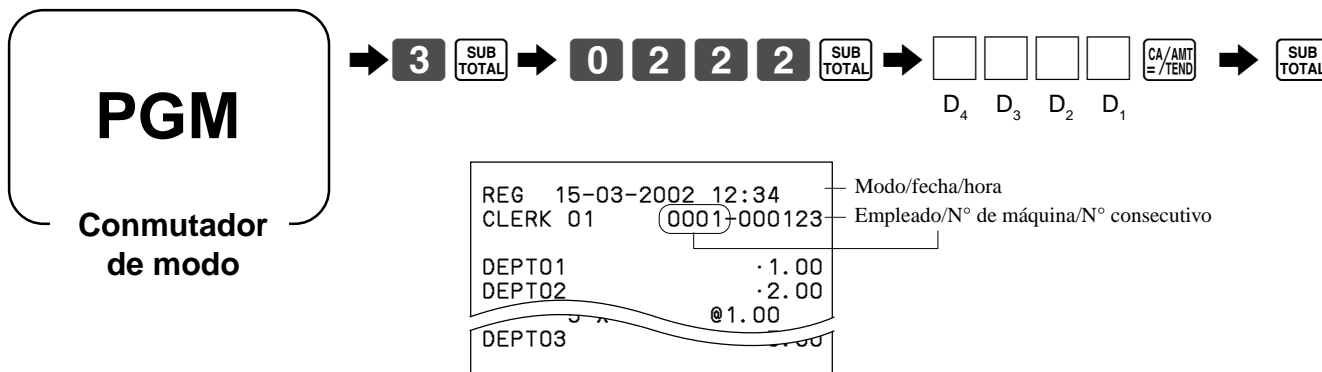

REG 15-03-2002 12:34	Modo/fecha/hora
CLERK 01 0001-000123	Empleado/N° de máquina/N° consecutivo
DEPT01 .1.00	
DEPT02 .2.00	
DEPT03 @1.00	



# Programación para empleados

Es posible programar un número de asignación de hasta 4 dígitos (número de empleado) y la condición de entrenamiento del empleado (por ejemplo, cajero en entrenamiento), además de la tasa de comisión del empleado, para cada empleado.

## Programación del número de empleado

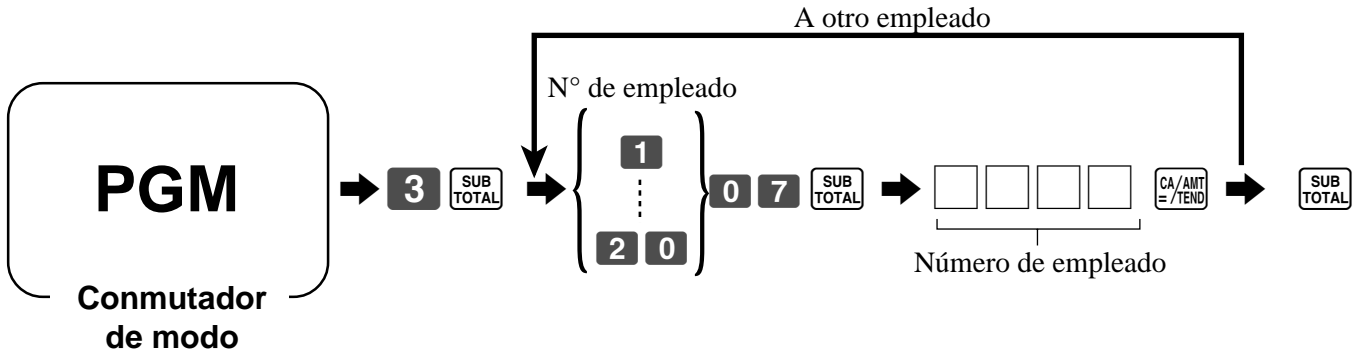

## Programación de la condición de entrenamiento del empleado

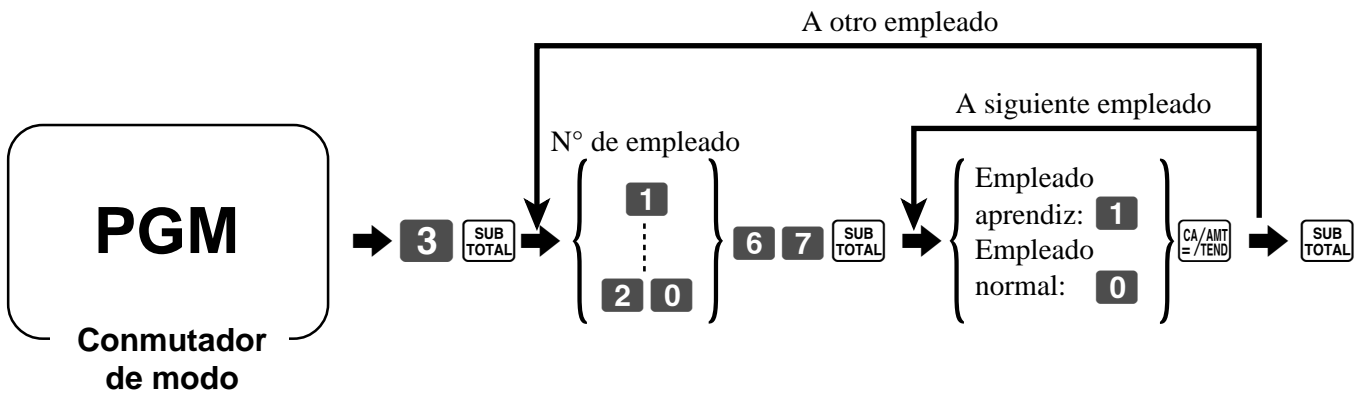

Cuando un empleado en entrenamiento comienza su tarea, la caja registradora ingresa automáticamente el modo de entrenamiento.

En el modo de entrenamiento, ninguna operación afectará a los totalizadores ni contadores.

Los símbolos del modo de entrenamiento se imprimen en las entradas de las columnas del recibo producidas en el modo de entrenamiento.

La caja registradora sale del modo de entrenamiento cuando el empleado aprendiz finaliza su tarea.

## Programando la tasa de comisión del empleado

Nota: En adición al programa de la tasa de comisión (este programa), *no* olvide de programar el régimen de comisión para el artículo (departamento, PLU y PLU-fijo).

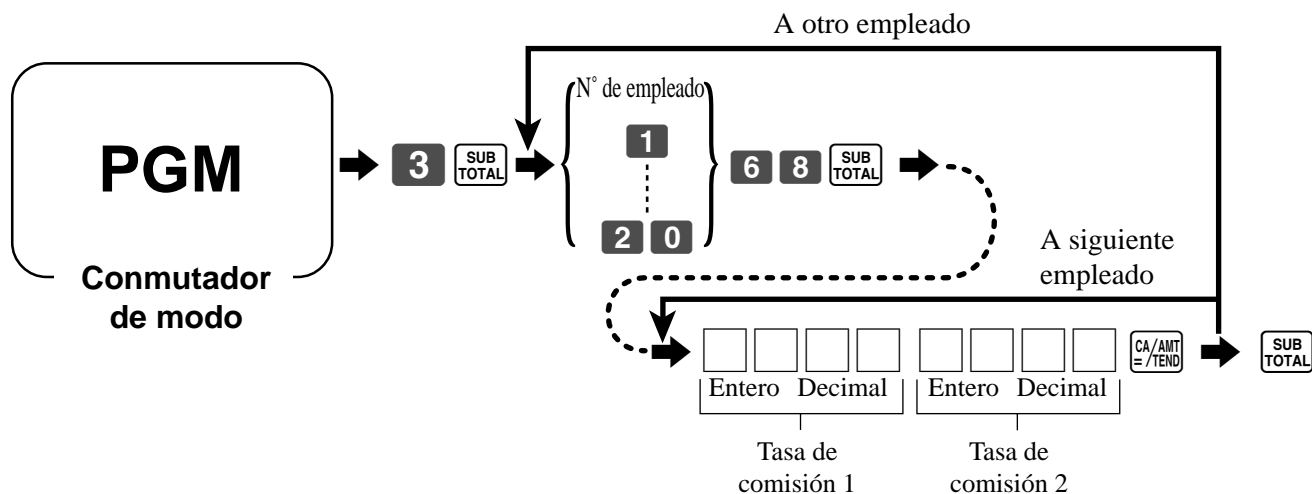

## Acerca de la función de interrupción de empleado

Es posible programar la registradora para habilitar la función de interrupción del empleado, para que múltiples empleados puedan utilizar simultáneamente la misma registradora. Cuando un empleado inicia el registro de una transacción, otro podrá interrumpir el registro original y comenzar uno nuevo. Posteriormente, el empleado original podrá reanudar el registro original interrumpido.

### Para usar la función de interrupción de empleado

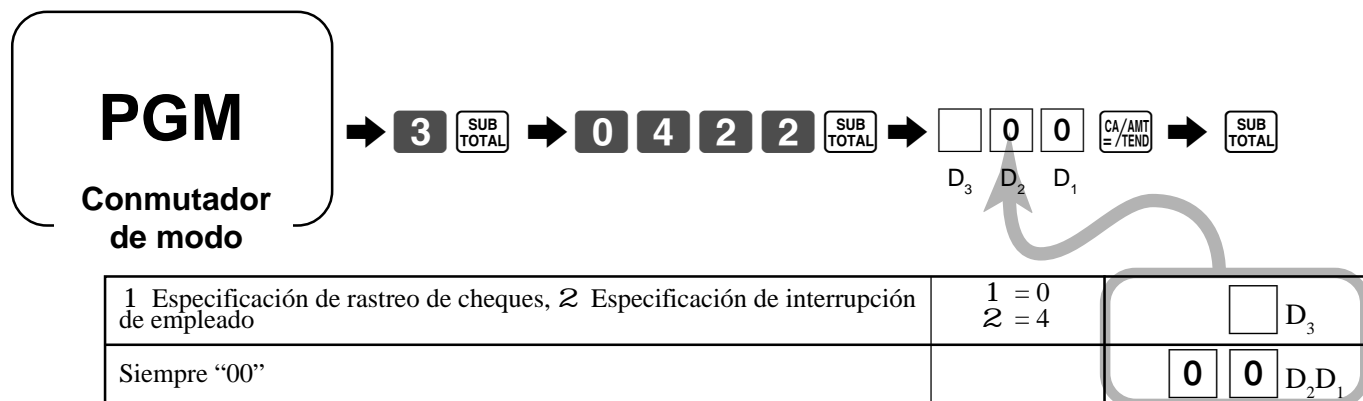

# Programación de descriptores y mensajes

Es posible programar los siguientes descriptores y mensajes:

- Descriptor de informe (como total bruto, total neto, efectivo en gaveta...)
- Gran total
- Caracteres especiales (como símbolo de modo, símbolo imponible...)
- Título del informe de lectura/reposición
- Nombre del empleado
- Descriptor de artículo de PLU
- Mensajes (Logotipos, mensaje comercial y en la parte inferior)
- Descriptor de la tecla de función
- Descriptor de la tecla de departamento

## Programación del descriptor de informe, gran total, caracteres especiales, título de informe, mensaje en el recibo y nombre del empleado

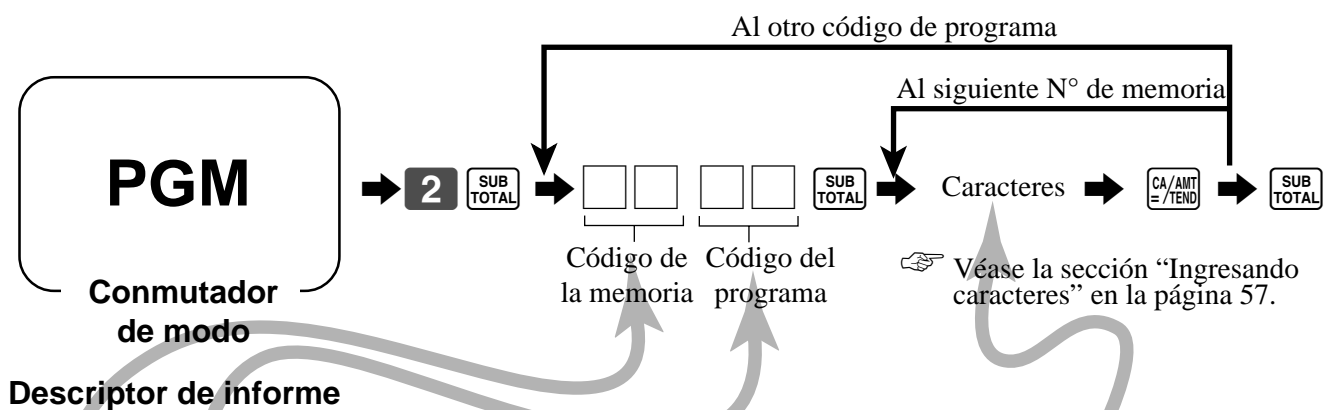

N° de memoria	Código del programa	Contenidos	Carácter inicial	El suyo
01	01	Gran total	BRUTO	
02		Total neto	NETO	
03		Efectivo en gaveta	EFFECTIVO	
04		Cargo en gaveta	CARGOS	
05		Cheque en gaveta	CHEQUES	
06		Crédito en gaveta	CREDITOS	
07		Efectivo en moneda extranjera en la gaveta 1	CAMBIO EFECT	
08		Cheque en moneda extranjera en la gaveta 1	CAMBIO CH	
09		Efectivo en moneda extranjera en la gaveta 2	CAMBIO EFECT2	
10		Cheque en moneda extranjera en la gaveta 2	CAMBIO CH2	
11		Importe imponible 1	BASE IMP. 1	
12		Impuesto 1	IVA 1	
13		Importe imponible 2	BASE IMP. 2	
14		Impuesto 2	IVA2	
15		Importe imponible 3	BASE IMP. 3	
16		Impuesto 3	IVA3	
17		Importe imponible 4	BASE IMP. 4	
18		Impuesto 4	IVA4	
19		no utilizado		
20		no utilizado		
21		no utilizado		
22		Redondeo	REDONDEO	
23		Cancelación de total	CANCELACION	
24		Total modo de reembolso	DEVOL.	
25		Comisión del empleado 1	COMISION1	
26		Comisión del empleado 2	COMISION2	
27		Número de modo de calculadora	CAL	
28		Total del departamento no vinculado	NO VINCULADO	

# Configuraciones y operaciones prácticas

## Gran total, caracteres especiales

N° de memoria	Código del programa	Contenidos	Carácter inicial	El suyo
01	20	Gran total	GT	
01	23	Importe/@/N°/Cantidad (2 c/u)	· @NoNo	
		Importe/@/N°/Cantidad (GST australiano) (2 c/u)	\$ @NoNo	
02		Número de artículo/Cliente (2 c/u)	NoCU	
03		Multiplicación/precio fraccionado (2 c/u)	X /	
04		Condición imponible 1 - 4 (2 c/u)	T1T2T3T4	
		Condición imponible 1 (GST australiano) (2 c/u)	* T2T3T4	
05		Todas las condiciones imponibles	*	
06		Símbolo de moneda extranjera (2 c/u)	* *	
07		Modo REG/Modo de reembolso (4 c/u)	REG RF	
08		no utilizado (4)/modo de programa (3)	PGM n (n=1-6)	
09		Modo X/Z (4 c/u)	X Z	
10		Modo CAL (4)	CAL	
11		Modo de entrenamiento	TRG	
12		Símbolo de entrenamiento	*****	
13		Símbolo de total (pago)	TL	
14		Símbolo de cambio	CAMBIO	
15		no utilizado		
16		Símbolo de total (posterior al recibo)	TL	
17		Símbolo de total (registro de %)	ST	
18		AM, PM (3 c/u)	AM PM	
19		Total de impuesto	TASA	
20		Transmisión de datos de programación automática	ENV PGM	
21		Recepción de datos de programación automática	RCV PGM	
22		Programación automática	PGM	
23		Mensaje de finalización normal de programación automática	FINAL	
24		Mensaje de finalización de error de programación automática	ERROR	
25		Mensaje de finalización forzada de programación automática	**FIN**	
26		Mensaje de total en informe	TL	
27	Total de servicio	SRVC TL		
28	Número de cheque	CUENTA-#		

## Título del informe

N° de memoria	Código del programa	Contenidos	Carácter inicial	El suyo
01	24	Título del informe diario	DIARIO	
02		Título del informe de PLU	PLU	
03		Título del informe de ventas horarias	V. HORARIAS	
04		Título del informe de grupo	GRUPOS	
05		No utilizado	CAJEROS	
06		Título del informe financiero	FLASH	
07		Título del informe mensual	MENSUALES	
08		Título del informe periódico 1	PERIODICO-1	
09		Título del informe periódico 2	PERIODICO-2	
10		Título del informe individual		
11		Título del informe sobre cheque abierto	CTAS ABIERT	
12		Título del informe del diario electrónico	DIARIO-ELEC	

## Nombre del empleado

N° de memoria	Código del programa	Contenidos	Carácter inicial	El suyo
01	07	Empleado 01	C01	
02		Empleado 02	C02	
03		Empleado 03	C03	
04		Empleado 04	C04	
		Empleado 19	C05	
20		Empleado 20	C20	

## Mensaje en recibo

Refiérase a “Programación de la función de control de mensaje en recibo/sello del logotipo” de abajo.

Nº de memoria	Código del programa	Contenidos	Carácter inicial	El suyo
01	32	1ra. línea del mensaje del logotipo		
02		2da. línea del mensaje del logotipo	SU RECIBO	
03		3ra. línea del mensaje del logotipo	GRACIAS	
04		4ta. línea del mensaje del logotipo	HASTA PRONTO	
05		5ta. línea del mensaje del logotipo		
06		6ta. línea del mensaje del logotipo		
07		1ra. línea del mensaje comercial		
08		2da. línea del mensaje comercial		
09		3ra. línea del mensaje comercial		
10		4ta. línea del mensaje comercial		
11		5ta. línea del mensaje comercial		
12		1ra. línea del mensaje inferior		
13		2da. línea del mensaje inferior		
14		3ra. línea del mensaje inferior		
15		4ta. línea del mensaje inferior		
16		5ta. línea del mensaje inferior		
17		1ra. línea del mensaje MOF australiano	TAX INVOICE	
18		2da. línea del mensaje MOF australiano	* INDICATES	
19		3ra. línea del mensaje MOF australiano	TAXABLE SUPPLY	

## Programación de la función de control de mensaje en recibo/sello del logotipo

1 Imprimir logotipo gráfico (sello de logotipo electrónico), 2 Mensaje de logotipo	a	1 = 0 2 = 1	a+b+c = <input type="text"/> D <sub>8</sub>
Imprimir mensaje comercial.	b	No = 0 Sí = 2	
Imprimir mensaje inferior.	c	No = 0 Sí = 4	
Siempre “0000000”			<input type="text"/> 0 ~ <input type="text"/> 0 D <sub>7</sub> ~D <sub>1</sub>

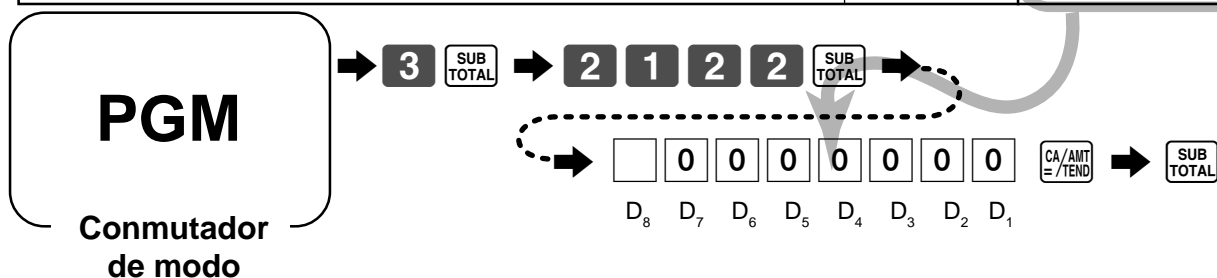

## Programación del descriptor de tecla de departamento

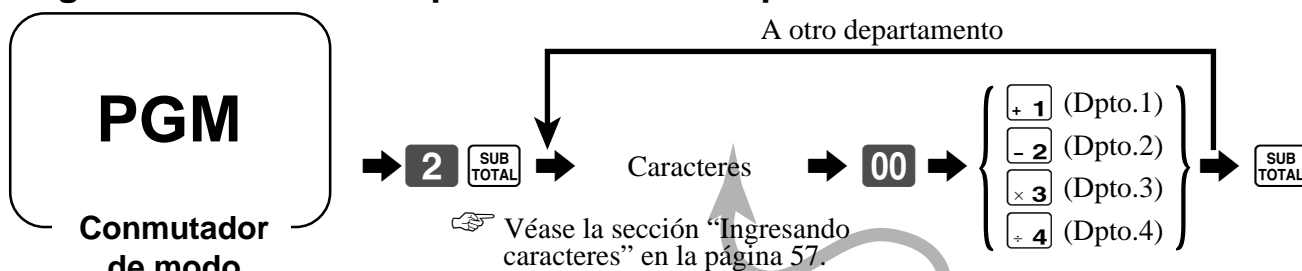

Contenidos	Carácter inicial	El suyo
Departamento 01	DEPT01	
Departamento 02	DEPT02	
Departamento 03	DEPT03	
Departamento 04	DEPT04	

## Programación del descriptor de PLU

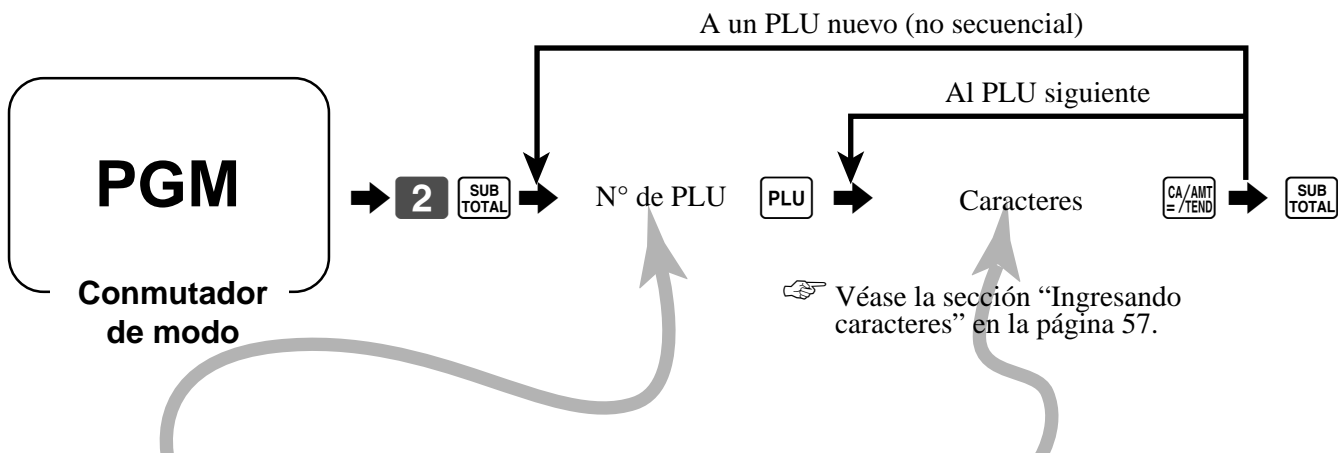

N° de PLU	Contenidos	Carácter inicial	El suyo
001	PLU001	PLU0001	
002	PLU002	PLU0002	
003	PLU003	PLU0003	
004	PLU004	PLU0004	
005	PLU005	PLU0005	
006	PLU006	PLU0006	
007	PLU007	PLU0007	
008	PLU008	PLU0008	
009	PLU009	PLU0009	
010	PLU010	PLU0010	
011	PLU011	PLU0011	
012	PLU012	PLU0012	
013	PLU013	PLU0013	
014	PLU014	PLU0014	
015	PLU015	PLU0015	
016	PLU016	PLU0016	
017	PLU017	PLU0017	
018	PLU018	PLU0018	
019	PLU019	PLU0019	
020	PLU020	PLU0020	
021	PLU021	PLU0021	
022	PLU022	PLU0022	
023	PLU023	PLU0023	
024	PLU024	PLU0024	
025	PLU025	PLU0025	
026	PLU026	PLU0026	
027	PLU027	PLU0027	
028	PLU028	PLU0028	
029	PLU029	PLU0029	
030	PLU030	PLU0030	
031	PLU031	PLU0031	
032	PLU032	PLU0032	
033	PLU033	PLU0033	
034	PLU034	PLU0034	
035	PLU035	PLU0035	
036	PLU036	PLU0036	
037	PLU037	PLU0037	
038	PLU038	PLU0038	
039	PLU039	PLU0039	
1198	PLU1198	PLU01198	
1199	PLU1199	PLU01199	
1200	PLU1200	PLU01200	

## Programando el descriptor de PLU-fijo

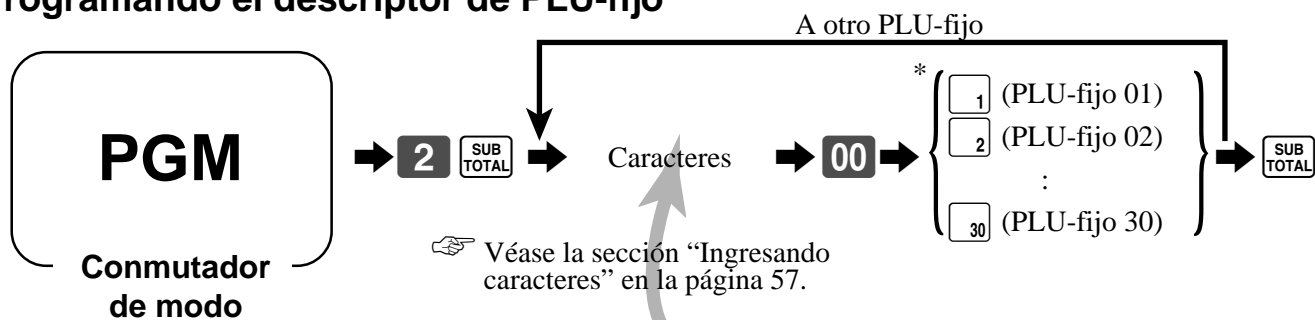

\* Golpear primero **MENU SHIFT**, si se está designando PLU-fijo 31 - 60.  
 Golpear primero **MENU SHIFT** **MENU SHIFT**, si se está designando PLU-fijo 61 - 90.

N° de PLU	Contenidos	Carácter inicial	El suyo
001	PLU001	PLU0001	
002	PLU002	PLU0002	
003	PLU003	PLU0003	
004	PLU004	PLU0004	
005	PLU005	PLU0005	
006	PLU006	PLU0006	
007	PLU007	PLU0007	
008	PLU008	PLU0008	
009	PLU009	PLU0009	
010	PLU010	PLU0010	
011	PLU011	PLU0011	
012	PLU012	PLU0012	
013	PLU013	PLU0013	
014	PLU014	PLU0014	
015	PLU015	PLU0015	
016	PLU016	PLU0016	
017	PLU017	PLU0017	
018	PLU018	PLU0018	
019	PLU019	PLU0019	
020	PLU020	PLU0020	
021	PLU021	PLU0021	
022	PLU022	PLU0022	
023	PLU023	PLU0023	
024	PLU024	PLU0024	
025	PLU025	PLU0025	
026	PLU026	PLU0026	
027	PLU027	PLU0027	
028	PLU028	PLU0028	
029	PLU029	PLU0029	
030	PLU030	PLU0030	
031	PLU031	PLU0031	
032	PLU032	PLU0032	
033	PLU033	PLU0033	
034	PLU034	PLU0034	
035	PLU035	PLU0035	
036	PLU036	PLU0036	
037	PLU037	PLU0037	
038	PLU038	PLU0038	
039	PLU039	PLU0039	
088	PLU088	PLU0088	
089	PLU089	PLU0089	
090	PLU090	PLU0090	

## Programación del descriptor de la tecla de función

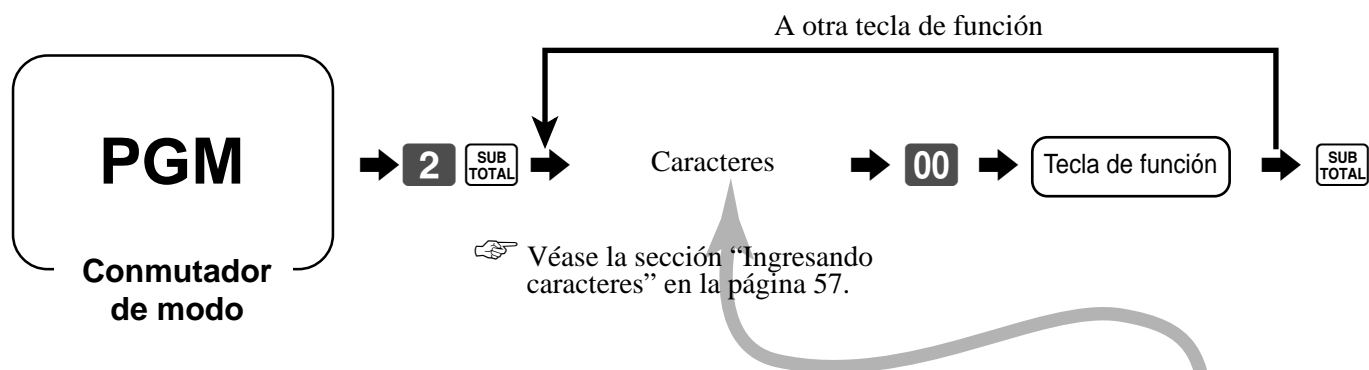

Contenidos	Carácter inicial	El suyo											
Efectivo/importe pagado	EFECTIVO												
A cargo	CARGO												
Cheque	CHEQUE												
Crédito	CREDITO												
Nuevo balance	S. PDTE												
Carácter de recuperación	MENSAJE												
Propina	PROPINA												
Recibido a cuenta	R. CTA												
Desembolsado	PAGADO												
Menos	-												
Descuento	%-												
Más	+												
Recargo	%+												
Impuesto manual	TASA												
Reembolso	DEVOL												
Corrección de error/cancelación	CORREC												
Nulo	ANUL												
Recibo posterior/recibo huésped	RCT												
No suma	#												
No suma/No venta	#/NS												
No venta	NS												
N° de cliente	CLIENTE												
Ordenamiento	MARCO												
Cambio de divisas	CAMBIO												
IVA	VAT												
Precio	PRC												
PLU	PLU												
Cambio de impuesto	T/S												
Cambio de menú	MENU												
Apertura	ABIERTO												
Apertura preajustada	ABIERT02												
N° de empleado	CAJERO#												
Subtotal	SUBTOTAL												
Activación/desactivación de recibo	ON/OFF												
Multiplicación/fecha hora	X												
Nuevo cheque	NUEVA												
Cheque anterior	EXISTENT												
Cheque nuevo/anterior	NVA/EXIS												
Sumar cheque	SUMAR												
“00” doble cero	00												
“000” triple cero	000												
“.” punto decimal	.												



# Ingresando caracteres

En esta sección, se describe el método para ingresar descriptores o mensajes (caracteres) en la caja registradora durante la programación.

Los caracteres se especifican mediante el teclado de caracteres o mediante códigos. En la primera mitad de esta sección, se describe el uso del teclado de caracteres. En la segunda mitad, se describe el método de entrada mediante códigos de caracteres.

## Usando el teclado de caracteres

	1	2	3	4	5	(	2	3			4	5		
	6	7	8	9	0	)	MENU SHIFT	C			PLU	FEED		
A	B	C	D	E	F	G	@	6	7	8	9	/	7	8
a	b	c	d	e	f	g	.					.	SPACE	DBL SIZE
H	I	J	K	L	M	N	#		4	5	6	*		
h	i	j	k	l	m	n	,					,		
O	P	Q	R	S	T	U	%		1	2	3	-	C	
o	p	q	r	s	t	u	:					+	#-2	
V	W	X	Y	Z	9	O	&		A	B	.	!	D	
v	w	x	y	z	CAPS	SHIFT			0	00	.	?	#-1	

### 1 Teclas alfabéticas

Se utilizan para ingresar los caracteres.

### 2 Tecla de cambio de menú

Utilice esta tecla para cambiar el número de tecla de PLU-fijo del 1 al 30, del 31 al 60 o del 61 al 90.

### 3 Tecla de borrado

Borra los caracteres ingresados en la programación.

### 4 Tecla PLU

Utilice esta tecla para ingresar los números de PLU.

### 5 Tecla de alimentación

Mantenga presionada esta tecla para alimentar el papel de la impresora.

### 6 Teclas numéricas

Se utiliza para ingresar códigos de programa, números de memoria y códigos de caracteres.

### 7 Tecla de espaciado

Introduce un espacio por cada pulsación.

### 8 Tecla de letras en tamaño doble

Especifica doble tamaño para el siguiente carácter ingresado. Deberá presionar esta tecla para cada carácter en tamaño doble.

### 9 Tecla CAPS

Presione esta tecla para cambiar de minúsculas a mayúsculas.

### O Tecla de desplazamiento

Presione esta tecla para cambiar de mayúsculas a minúsculas.

### A Tecla de fijación de caracteres

Efectúa la entrada cuando ha finalizado el ingreso alfabético para un descriptor, nombre o mensaje.

### B Tecla retroceso/fijación de código de caracteres

Registra un carácter con código (2 ó 3 dígitos). Borra el último carácter ingresado, de manera similar a la tecla de retroceso.

### C Tecla de fin de programación

Finaliza la programación de caracteres.

### D Tecla de entrada de caracteres

Registra los caracteres programados.

### Ejemplo:





Ingrese “ **A** p p l e J u i c e ”, entre “DBL SIZE”, “A”, “SHIFT”, “p”, “p”, “l”, “e”, “SPACE”, “CAPS”, “J”, “SHIFT”, “u”, “i”, “c”, “e”.

# Configuraciones y operaciones prácticas

## Ingresando caracteres mediante códigos







Siempre que ingresa un carácter, elija los códigos de caracteres mediante la lista de códigos de caracteres (de abajo) y presione la tecla  para fijarlo.

### Ejemplo:

Ingrese “ **A**  **p**  **p**  **l**  **e**  **J**  **u**  **i**  **c**  **e** ”,  
entre “255  65  112  112  108  101  32  74  117  105  99  101  ”.

## Lista de códigos de caracteres

Carácter	Código	Carácter	Código	Carácter	Código	Carácter	Código	Carácter	Código	Carácter	Código	Carácter	Código
Espacio	32	0	48	@	64	P	80	'	96	p	112	Ç	128
!	33	1	49	A	65	Q	81	a	97	q	113	ü	129
"	34	2	50	B	66	R	82	b	98	r	114	é	130
#	35	3	51	C	67	S	83	c	99	s	115	â	131
\$	36	4	52	D	68	T	84	d	100	t	116	ä	132
%	37	5	53	E	69	U	85	e	101	u	117	à	133
&	38	6	54	F	70	V	86	f	102	v	118	â	134
'	39	7	55	G	71	W	87	g	103	w	119	ç	135
(	40	8	56	H	72	X	88	h	104	x	120	ê	136
)	41	9	57	I	73	Y	89	i	105	y	121	ë	137
*	42	:	58	J	74	Z	90	j	106	z	122	è	138
+	43	;	59	K	75	[	91	k	107	{	123	ï	139
,	44	<	60	L	76	\	92	l	108		124	î	140
-	45	=	61	M	77	]	93	m	109	}	125	ì	141
.	46	>	62	N	78	^	94	n	110	~	126	Ä	142
/	47	?	63	O	79	_	95	o	111		127	Å	143

Carácter	Código	Carácter	Código	Carácter	Código	Carácter	Código	Carácter	Código	Carácter	Código	Carácter	Código
É	144	á	160		176	Ł	192	ø	208	Ó	224	-	240
æ	145	í	161		177	ł	193	Ð	209	ß	225	±	241
Æ	146	ó	162		178	ṽ	194	Ê	210	Ô	226	_	242
ô	147	ú	163		179	†	195	Ë	211	Ò	227	3/4	243
ö	148	ñ	164	‡	180	—	196	È	212	ō	228	¶	244
ò	149	Ñ	165	Á	181	†	197	€	213	Õ	229	§	245
û	150	ª	166	Â	182	ã	198	í	214	μ	230	÷	246
ù	151	º	167	À	183	Ã	199	î	215	þ	231	,	247
ÿ	152	¿	168	©	184	Ł	200	ï	216	Ɔ	232	°	248
Ö	153	®	169	†	185	ł	201	Ɔ	217	Ú	233	”	249
Ü	154	¬	170		186	ł	202	Ɔ	218	Û	234	•	250
ø	155	1/2	171	ł	187	†	203		219	Ù	235	¹	251
£	156	1/4	172	Ɔ	188	†	204		220	ý	236	³	252
Ø	157	¡	173	¢	189	—	205		221	Ý	237	²	253
×	158	«	174	¥	190	†	206	ì	222	—	238		254
f	159	»	175	ı	191	¤	207		223	'	239	Tamaño doble	255

: Para impresora R/J solamente.

Los caracteres “Ä”, “Ö”, “Ü” se visualizan como “A”, “O”, “U”.

# Programación de las funciones de las teclas de departamento

Se disponen de dos métodos diferentes que se pueden usar para asignar funciones a las teclas de departamento. Con la “Programación de funciones en lote”, podrá usar una sola operación para asignar múltiples funciones. La “Programación de funciones individuales”, por otra parte, le permite asignar funciones, una por una. Este método está recomendado para programar funciones especiales a las teclas de los departamentos individuales.

## Programación de funciones en lote

Cuando se utiliza este procedimiento para asignar múltiples funciones a los departamentos, utilice códigos de 9 dígitos creados por usted usando el siguiente procedimiento.

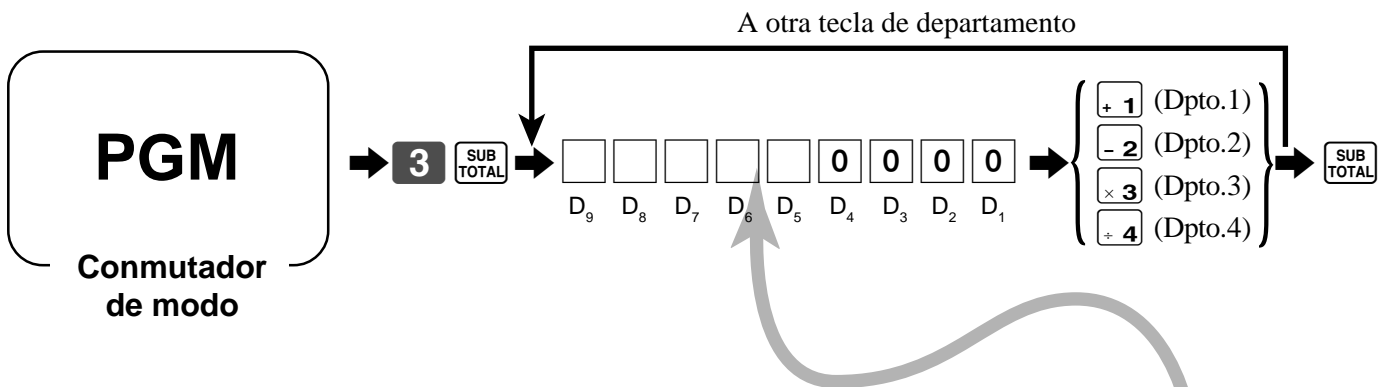

Departamento negativo	a	No = 0 Sí = 2	a+b = <input type="text"/> D <sub>9</sub>
Departamento de control	b	No = 0 Sí = 4	
Venta de un solo artículo		No = 0 Sí = 1	<input type="text"/> D <sub>8</sub>
Especificación de límite máximo de dígitos		Número significante	<input type="text"/> D <sub>7</sub>
Estado imponible 1	a	No = 0 Sí = 1	a+b+c = <input type="text"/> D <sub>6</sub>
Estado imponible 2	b	No = 0 Sí = 2	
Estado imponible 3	c	No = 0 Sí = 4	
Comisión 1	a	No = 0 Sí = 1	a+b+c = <input type="text"/> D <sub>5</sub>
Comisión 2	b	No = 0 Sí = 2	
Estado imponible 4	c	No = 0 Sí = 4	
Siempre “0000”			<input type="text"/> 0 ~ <input type="text"/> 0 D <sub>4</sub> ~ D <sub>1</sub>

## Programación de funciones individuales

Con este procedimiento, podrá asignar funciones individuales a departamentos específicos. Por favor seleccione el código de comando de los contenidos que desea programar, y realice el siguiente procedimiento.

A otra tecla de departamento

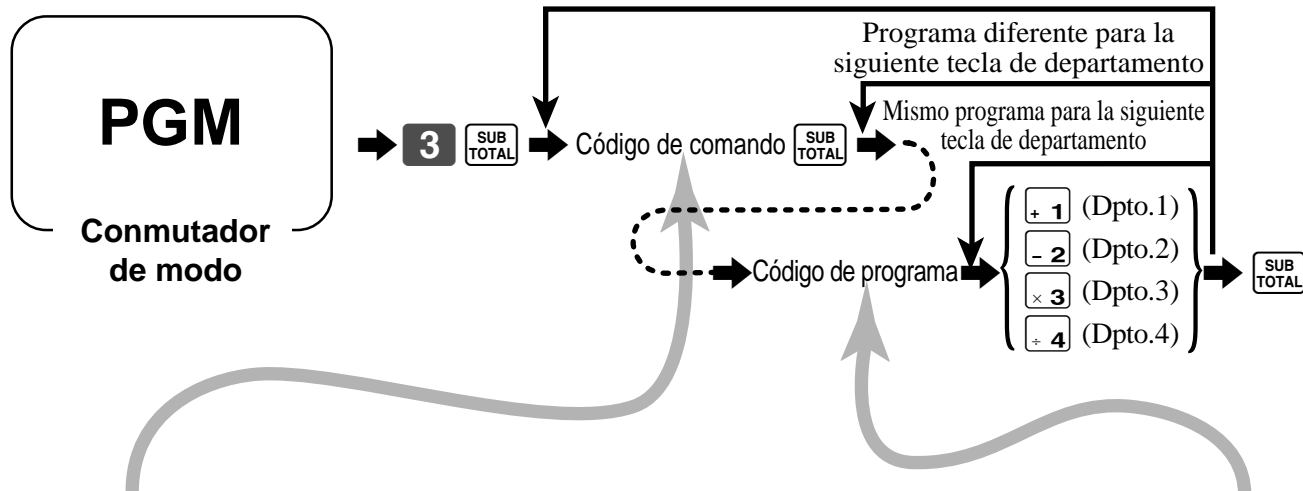

Código de comando	Contenidos/Selección			Código de programa
0166	Departamento negativo	a	No = 0 Sí = 2	a+b = <input type="text"/>
	Departamento de control	b	No = 0 Sí = 4	
1866	Venta de un solo artículo		No = 0 Sí = 1	<input type="text"/>
1566	Especificación de límite máximo de dígitos		Número significante	<input type="text"/>
0366	Condición imponible 1	a	No = 0 Sí = 1	a+b+c = <input type="text"/>
	Condición imponible 2	b	No = 0 Sí = 2	
	Condición imponible 3	c	No = 0 Sí = 4	
0966	Comisión 1	a	No = 0 Sí = 1	a+b+c = <input type="text"/>
	Comisión 2	b	No = 0 Sí = 2	
	Condición imponible 4	c	No = 0 Sí = 4	

Para programar un precio unitario en una tecla de departamento, consulte la página 27.

# Programación de funciones PLU

Se disponen de dos métodos diferentes que se pueden usar para asignar funciones a los PLU. Con la "Programación de funciones en lote", podrá usar una sola operación para asignar múltiples funciones. La "Programación de funciones individuales", por otra parte, le permite asignar funciones, una por una. Este método está recomendado para programar funciones especiales a los PLU individuales.

## Programación de funciones en lote

Cuando se utiliza este procedimiento para asignar múltiples funciones a los PLU, utilice códigos de 9 dígitos creados por usted usando el siguiente procedimiento.

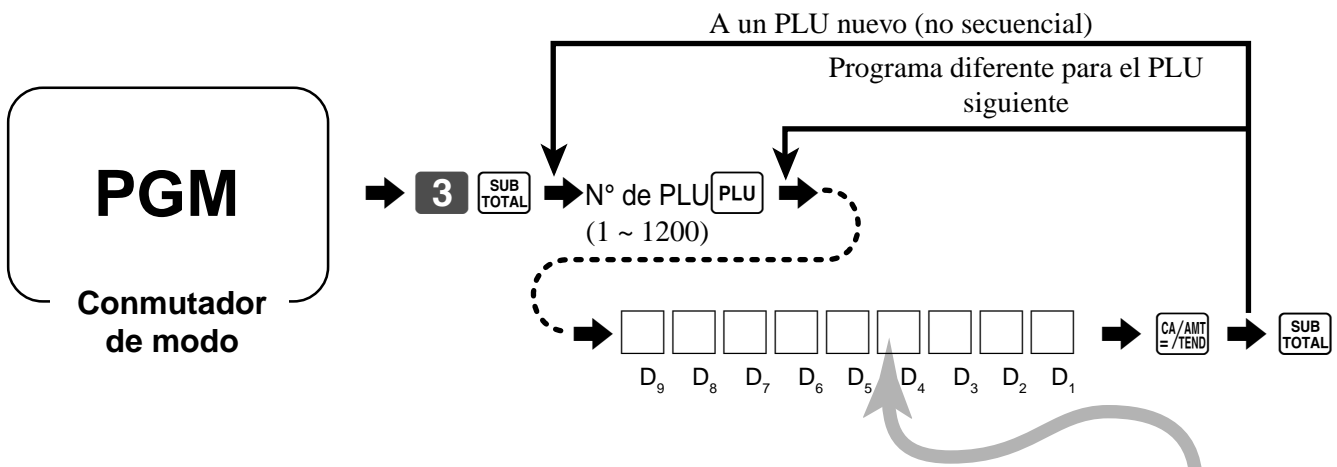

PLU de condimento	a	No = 0 Sí = 1	a+b+c = <input type="text"/> D <sub>9</sub>
PLU negativo	b	No = 0 Sí = 2	
PLU de control	c	No = 0 Sí = 4	
Venta de un solo artículo	a	No = 0 Sí = 1	a+b = <input type="text"/> D <sub>8</sub>
Tratar como subdepartamento/PLU	b	PLU = 0 Depto. sec. = 4	
Especificación de límite máximo de dígitos (para subdepartamento)		Número significante	<input type="text"/> D <sub>7</sub>
Estado imponible 1	a	No = 0 Sí = 1	a+b+c = <input type="text"/> D <sub>6</sub>
Estado imponible 2	b	No = 0 Sí = 2	
Estado imponible 3	c	No = 0 Sí = 4	
Comisión 1	a	No = 0 Sí = 1	a+b+c = <input type="text"/> D <sub>5</sub>
Comisión 2	b	No = 0 Sí = 2	
Estado imponible 4	c	No = 0 Sí = 4	
Vinculación de departamento (00 ~ 08)		Números significantes	<input type="text"/> <input type="text"/> D <sub>4</sub> D <sub>3</sub>
Vinculación de grupo (00 ~ 50)		Números significantes	<input type="text"/> <input type="text"/> D <sub>2</sub> D <sub>1</sub>

Configuraciones y operaciones prácticas

## Programación de funciones individuales

Con este procedimiento, podrá asignar funciones individuales a los PLU específicos. Por favor seleccione el código de comando de los contenidos que desea programar, y realice el siguiente procedimiento.

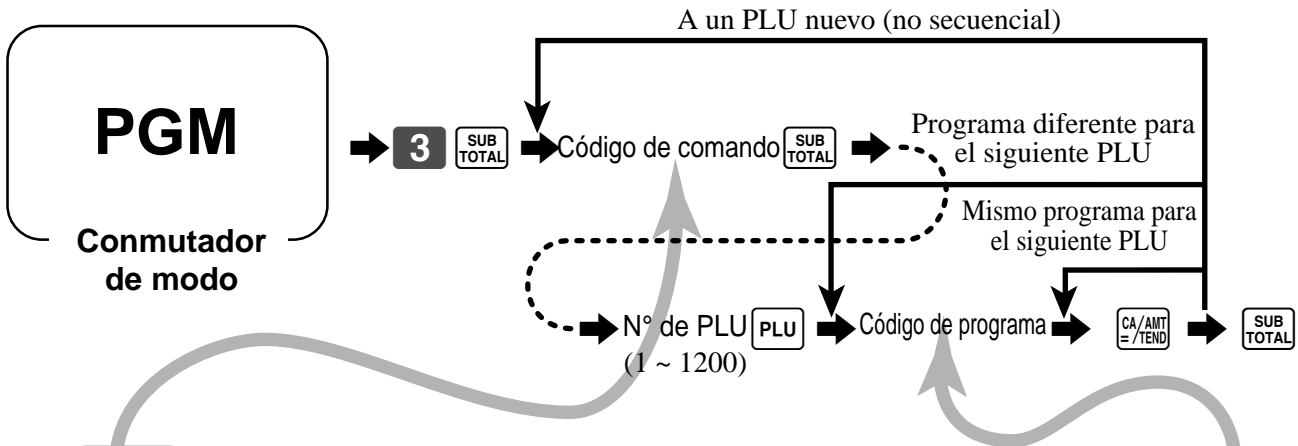

Código de comando	Contenidos/Selección			Código de programa
0166	PLU de condimento	a	No = 0 Sí = 1	a+b+c = <input type="text"/>
	PLU negativo	b	No = 0 Sí = 2	
	PLU de control	c	No = 0 Sí = 4	
1866	Venta de un solo artículo	a	No = 0 Sí = 1	a+b = <input type="text"/>
	Tratar como subdepartamento (Si es "No", tratar como PLU)	b	No = 0 Sí = 4	
1566	Especificación de límite máximo de dígitos		Número significante	<input type="text"/>
0366	Condición imponible 1	a	No = 0 Sí = 1	a+b+c = <input type="text"/>
	Condición imponible 2	b	No = 0 Sí = 2	
	Condición imponible 3	c	No = 0 Sí = 4	
0966	Comisión 1	a	No = 0 Sí = 1	a+b+c = <input type="text"/>
	Comisión 2	b	No = 0 Sí = 2	
	Condición imponible 4	c	No = 0 Sí = 4	
1166	Vinculación de departamento (00 ~ 08)		Números significantes	<input type="text"/> <input type="text"/>
	Vinculación de grupo (00 ~ 50)			<input type="text"/> <input type="text"/>

Para programar un precio unitario en un PLU o un subdepartamento, consulte la página 29.

# Programación de la función de PLU-fijo

Se disponen de dos métodos diferentes que se pueden usar para asignar funciones a los PLU-fijos. Con la “Programación de funciones en lote”, podrá usar una sola operación para asignar múltiples funciones. La “Programación de funciones individuales”, por otra parte, le permite asignar funciones, una por una. Este método está recomendado para programar funciones especiales a los PLU-fijos individuales.

## Programación de funciones en lote

Cuando se utiliza este procedimiento para asignar múltiples funciones a los PLU-fijos, utilice códigos de 9 dígitos creados por usted usando el siguiente procedimiento.

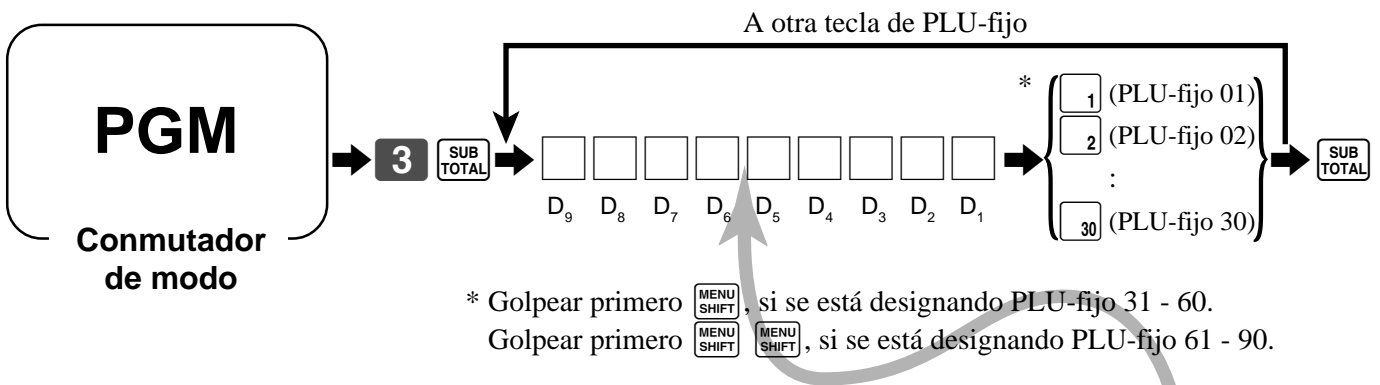

PLU de condimento	a	No = 0 Sí = 1	a+b+c = <input type="text"/> D <sub>9</sub>
PLU negativo	b	No = 0 Sí = 2	
PLU de control	c	No = 0 Sí = 4	
Venta de un solo artículo		No = 0 Sí = 1	<input type="text"/> D <sub>8</sub>
Especificación de límite máximo de dígitos (para subdepartamento)		Número significante	<input type="text"/> D <sub>7</sub>
Condición imponible 1	a	No = 0 Sí = 1	a+b+c = <input type="text"/> D <sub>6</sub>
Condición imponible 2	b	No = 0 Sí = 2	
Condición imponible 3	c	No = 0 Sí = 4	
Comisión 1	a	No = 0 Sí = 1	a+b+c = <input type="text"/> D <sub>5</sub>
Comisión 2	b	No = 0 Sí = 2	
Condición imponible 4	c	No = 0 Sí = 4	
Vinculación de departamento (00 ~ 08)		Números significantes	<input type="text"/> <input type="text"/> D <sub>4</sub> D <sub>3</sub>
Vinculación de grupo (00 ~ 50)		Números significantes	<input type="text"/> <input type="text"/> D <sub>2</sub> D <sub>1</sub>

## Programación de funciones individuales

Con este procedimiento, podrá asignar funciones individuales a los PLU-fijos específicos. Por favor seleccione el código de comando de los contenidos que desea programar, y realice el siguiente procedimiento.

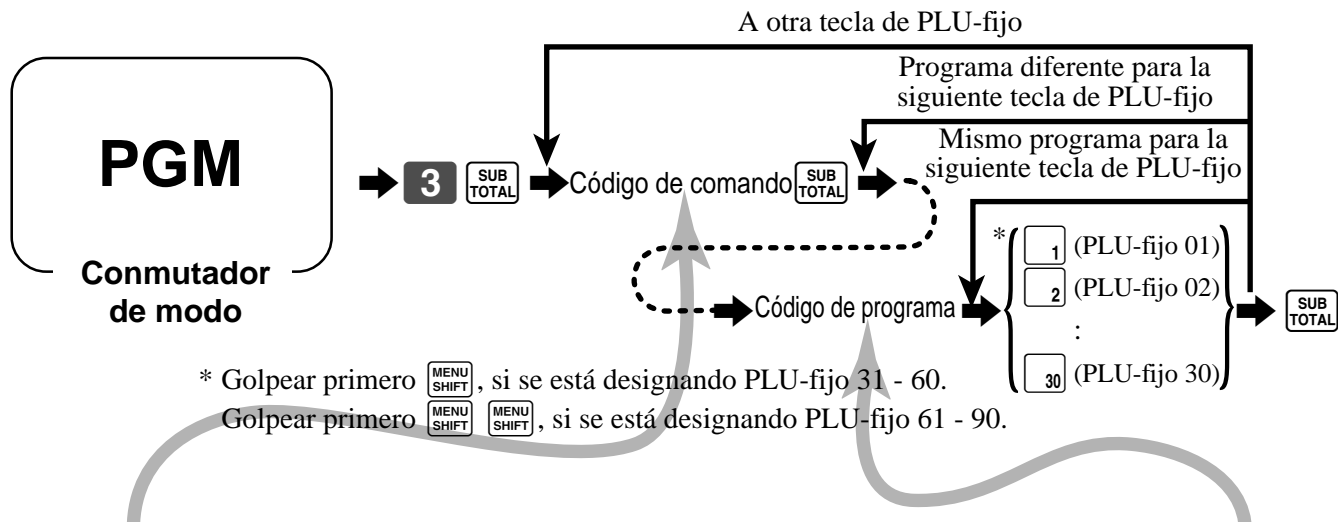

Código de comando	Contenidos/Selección			Código de programa
0166	PLU de condimento	a	No = 0 Sí = 1	a+b+c = <input type="text"/>
	PLU negativo	b	No = 0 Sí = 2	
	PLU de control	c	No = 0 Sí = 4	
1866	Venta de un solo artículo		No = 0 Sí = 1	<input type="text"/>
1566	Especificación de límite máximo de dígitos		Número significante	<input type="text"/>
0366	Condición imponible 1	a	No = 0 Sí = 1	a+b+c = <input type="text"/>
	Condición imponible 2	b	No = 0 Sí = 2	
	Condición imponible 3	c	No = 0 Sí = 4	
0966	Comisión 1	a	No = 0 Sí = 1	a+b+c = <input type="text"/>
	Comisión 2	b	No = 0 Sí = 2	
	Condición imponible 4	c	No = 0 Sí = 4	
1166	Vinculación de departamento (00 ~ 08)		Números significantes	<input type="text"/> <input type="text"/>
	Vinculación de grupo (00 ~ 50)			<input type="text"/> <input type="text"/>

Para programar un precio unitario en un PLU o un subdepartamento, consulte la página 31.



## Ejemplos de registros



### Bloqueando y cancelando la limitación máxima de dígitos

En primer lugar, deberá asignar la tecla **OPEN** (consulte la página 82).

	OPERACION	RECIBO												
<table border="1" style="width: 100%; border-collapse: collapse;"> <tr> <td rowspan="4" style="width: 15%; text-align: center;">Artículo</td> <td style="width: 15%;">Precio unitario</td> <td style="width: 15%;">\$10,50</td> </tr> <tr> <td>Cantidad</td> <td>1</td> </tr> <tr> <td>Dpto.</td> <td>3</td> </tr> <tr> <td>Dígitos máx.</td> <td>(3)</td> </tr> <tr> <td>Pago</td> <td>Efectivo</td> <td>\$11,00</td> </tr> </table> <p>( ): Valor preajustado</p>	Artículo	Precio unitario	\$10,50	Cantidad	1	Dpto.	3	Dígitos máx.	(3)	Pago	Efectivo	\$11,00	<div style="margin-bottom: 10px;"> <span style="font-size: 24px; font-weight: bold;">1 0 5 0</span> <span style="border: 1px solid black; padding: 2px;">x 3</span> </div> <p><b>ALARMA DE ERROR</b> (Excediendo los dígitos máx.)</p> <div style="margin-bottom: 10px;"> <span style="border: 1px solid black; padding: 2px;">C</span> <small>CIAC</small> </div> <div style="margin-bottom: 10px;"> <span style="border: 1px solid black; padding: 2px;">OPEN</span> </div> <p>Cancela las limitaciones para la siguiente entrada</p> <div style="margin-bottom: 10px;"> <span style="font-size: 24px; font-weight: bold;">1 0 5 0</span> <span style="border: 1px solid black; padding: 2px;">x 3</span> </div> <div style="margin-bottom: 10px;"> <span style="border: 1px solid black; padding: 2px;">SUB TOTAL</span> </div> <div style="margin-bottom: 10px;"> <span style="font-size: 24px; font-weight: bold;">1 1 00</span> <span style="border: 1px solid black; padding: 2px;">CA/AMT = /TEND</span> </div>	<div style="border: 1px solid black; padding: 5px; margin-bottom: 10px;"> REG 15-03-2002 12:40  CLERK 01 000030   DEPT03 .10.50  TOTAL .10.50  CASH .11.00  CHANGE .0.50 </div>
Artículo		Precio unitario	\$10,50											
		Cantidad	1											
		Dpto.	3											
	Dígitos máx.	(3)												
Pago	Efectivo	\$11,00												

### Artículos de ventas de un solo artículo

Puede emitir un recibo con sólo tocar el departamento de ventas de un solo artículo o PLU. En los ejemplos siguientes se muestra cómo registrar departamentos de ventas de artículos únicos. El registro de los PLU de ventas de un solo artículo es idéntico.

#### Artículo único

	OPERACION	RECIBO									
<table border="1" style="width: 100%; border-collapse: collapse;"> <tr> <td rowspan="4" style="width: 15%; text-align: center;">Artículo</td> <td style="width: 15%;">Precio unitario</td> <td style="width: 15%;">\$2,00</td> </tr> <tr> <td>Cantidad</td> <td>1</td> </tr> <tr> <td>Dpto.</td> <td>4</td> </tr> <tr> <td>Condición de venta</td> <td>(Un solo artículo)</td> </tr> </table> <p>( ): Valor preajustado</p>	Artículo	Precio unitario	\$2,00	Cantidad	1	Dpto.	4	Condición de venta	(Un solo artículo)	<div style="margin-bottom: 10px;"> <span style="font-size: 24px; font-weight: bold;">2 00</span> <span style="border: 1px solid black; padding: 2px;">+ 4</span> </div>	<div style="border: 1px solid black; padding: 5px; margin-bottom: 10px;"> REG 15-03-2002 12:45  CLERK 01 000031   DEPT04 .2.00  CASH .2.00 </div>
Artículo		Precio unitario	\$2,00								
		Cantidad	1								
		Dpto.	4								
	Condición de venta	(Un solo artículo)									

#### Venta de múltiples artículos

	OPERACION	RECIBO																					
<table border="1" style="width: 100%; border-collapse: collapse;"> <tr> <td rowspan="4" style="width: 15%; text-align: center;">Artículo 1</td> <td style="width: 15%;">Precio unitario</td> <td style="width: 15%;">\$2,00</td> </tr> <tr> <td>Cantidad</td> <td>1</td> </tr> <tr> <td>Dpto.</td> <td>3</td> </tr> <tr> <td>Condición de venta</td> <td>(Normal)</td> </tr> <tr> <td rowspan="4" style="width: 15%; text-align: center;">Artículo 2</td> <td>Precio unitario</td> <td>\$5,00</td> </tr> <tr> <td>Cantidad</td> <td>1</td> </tr> <tr> <td>Dpto.</td> <td>4</td> </tr> <tr> <td>Condición de venta</td> <td>(Un solo artículo)</td> </tr> <tr> <td>Pago</td> <td>Efectivo</td> <td>\$7,00</td> </tr> </table> <p>( ): Valor preajustado</p>	Artículo 1	Precio unitario	\$2,00	Cantidad	1	Dpto.	3	Condición de venta	(Normal)	Artículo 2	Precio unitario	\$5,00	Cantidad	1	Dpto.	4	Condición de venta	(Un solo artículo)	Pago	Efectivo	\$7,00	<div style="margin-bottom: 10px;"> <span style="font-size: 24px; font-weight: bold;">2 00</span> <span style="border: 1px solid black; padding: 2px;">x 3</span> </div> <div style="margin-bottom: 10px;"> <span style="font-size: 24px; font-weight: bold;">5 00</span> <span style="border: 1px solid black; padding: 2px;">+ 4</span> </div> <div style="margin-bottom: 10px;"> <span style="border: 1px solid black; padding: 2px;">CA/AMT = /TEND</span> </div> <p>La condición de artículo único no es efectiva durante la transacción.</p> <p>Es necesario presionar la tecla de finalización.</p>	<div style="border: 1px solid black; padding: 5px; margin-bottom: 10px;"> REG 15-03-2002 12:50  CLERK 01 000032   DEPT03 .2.00  DEPT04 .5.00  CASH .7.00 </div>
Artículo 1		Precio unitario	\$2,00																				
		Cantidad	1																				
		Dpto.	3																				
	Condición de venta	(Normal)																					
Artículo 2	Precio unitario	\$5,00																					
	Cantidad	1																					
	Dpto.	4																					
	Condición de venta	(Un solo artículo)																					
Pago	Efectivo	\$7,00																					

Nota: El departamento o PLU de ventas de un solo artículo debe estar registrado en la parte superior de la transacción, de lo contrario, la misma no será finalizada. Es necesario presionar la tecla CA/AMT = /TEND, CR o CHK.

# Configuraciones y operaciones prácticas

## Ejemplos de registro de subdepartamentos

### Venta de un solo artículo

Artículo	Precio unitario	\$6,00
	Cantidad	1
	Dpto. sec.	15
Pago	Efectivo	\$10,00

#### OPERACION

1 5   
 Código PLU  
 (subdepartamento)

6 00   
 Precio unitario

#### RECIBO

REG	15-03-2002	12:55
CLERK	01	000033
PLU0015		.6.00
TOTAL		<b>.6.00</b>
CASH		.10.00
CHANGE		.4.00

1 0 00

### Repetición

Artículo 1	Precio unitario	(\$3,00)
	Cantidad	3
	Dpto. sec.	15
Artículo 2	Precio unitario	\$2,00
	Cantidad	2
	Dpto. sec.	15
Pago	Efectivo	\$20,00

( ): Valor preajustado

#### OPERACION

1 5

Pulsando  sin el precio unitario se recupera el precio preajustado.

1 5   
 2 00

2 0 00

#### RECIBO

REG	15-03-2002	13:00
CLERK	01	000034
PLU0015		.3.00
PLU0015		.3.00
PLU0015		.3.00
PLU0015		.2.00
PLU0015		.2.00
TOTAL		<b>.13.00</b>
CASH		.20.00
CHANGE		.7.00

### Multiplicación

Artículo	Precio unitario	\$6,00
	Cantidad	1,25
	Dpto. sec.	15
Pago	Efectivo	\$10,00

1 . 2 5   
 Cantidad (entero de 4 dígitos/decimal de 2 dígitos)

1 5   
 6 00

1 0 00

#### RECIBO

REG	15-03-2002	13:05
CLERK	01	000035
1.25 X	@6.00	
PLU0015		.7.50
TOTAL		<b>.7.50</b>
CASH		.10.00
CHANGE		.2.50

# Programación de funciones de la tecla de porcentaje

En esta sección, encontrará una información detallada sobre  (descuento) y  (recargo).

## Programación de la tecla de porcentaje

Para programar una tasa de porcentaje, consulte la página 33.

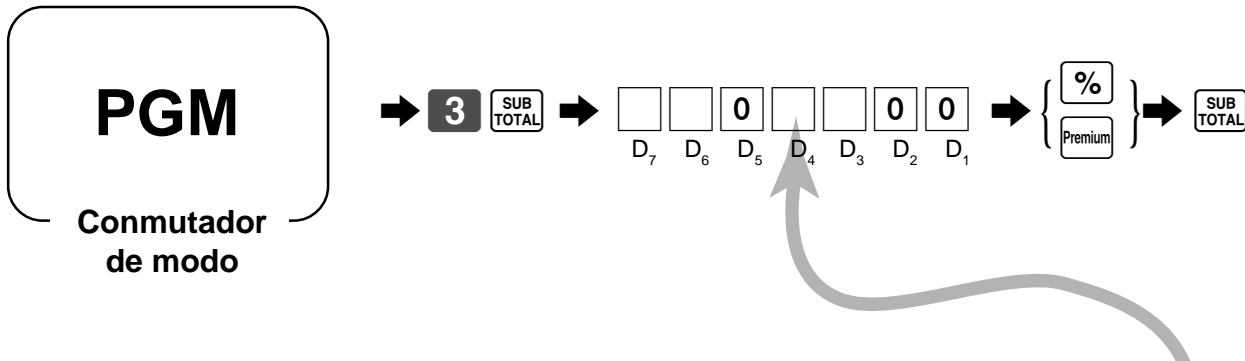

Control de fracción, redondeo por defecto = 0, truncamiento = 1, redondeo por exceso = 2	Número significante	<input type="checkbox"/> D <sub>7</sub>
Prohibición de entrada manual para sobreponerse al porcentaje programado.	No = 0 Sí = 2	<input type="checkbox"/> D <sub>6</sub>
Siempre "0"		0 D <sub>5</sub>
Condición imponible 1	a No = 0 Sí = 1	a+b+c = <input type="checkbox"/> D <sub>4</sub>
Condición imponible 2	b No = 0 Sí = 2	
Condición imponible 3	c No = 0 Sí = 4	
Comisión 1	a No = 0 Sí = 1	a+b+c = <input type="checkbox"/> D <sub>3</sub>
Comisión 2	b No = 0 Sí = 2	
Condición imponible 4	c No = 0 Sí = 4	
Siempre "00"		0 0 D <sub>2</sub> D <sub>1</sub>

# Configuraciones y operaciones prácticas

## Registrando descuentos y recargos



### Descuentos para artículos y subtotales

Refiérase a “Registrando descuentos” en “Configuraciones y operaciones básicas” en la página 34.

### Recargos para artículos y subtotales

En primer lugar, asigne la tecla de recargo en el teclado.

#### OPERACION

#### RECIBO

Artículo 1	Precio unitario	(\$10,00)
	Cantidad	1
	Dpto.	4
Recargo	Tasa	7%
Artículo 2	Precio unitario	(\$5,00)
	Cantidad	1
	PLU	32
Subtotal		
Recargo	Tasa	(5%)
Pago	Efectivo	\$20,00

( ): Valor preajustado

Aplica un valor de entrada como tasa de recargo (7%).

Para esta operación, presione esta tecla en lugar de .

Aplica una tasa de recargo preajustada (5%) al subtotal.

REG	15-03-2002	13:15
CLERK	01	000037
DEPT04		· 10.00
7%		
%+		· 0.70
PLU0032		· 5.00
ST		· 15.70
5%		
%+		· 0.79
TOTAL		· 16.49
CASH		· 20.00
CHANGE		· 3.51

- Puede ingresar manualmente tasas de hasta 4 dígitos (0,1% a 99,99%).

### Condición imponible de la tecla y

- Siempre que realice una operación de descuento/recargo en el último artículo registrado, se efectuará el cálculo de impuesto para el importe de descuento/recargo de acuerdo con la condición de impuesto programada por ese artículo.
- Siempre que efectúe una operación de descuento/recargo sobre un importe de subtotal, el cálculo de impuesto para el importe de subtotal se realiza de acuerdo con la condición de impuesto programada para la tecla.

# Programación de cambio de divisas

Cuando se presiona la tecla **Currency Exchange**, el subtotal actual, incluyendo impuesto, será convertido directamente en moneda extranjera y se visualizará el resultado. La finalización subsiguiente será realizada usando la moneda extranjera. La función de cambio de divisas se cancela al finalizar una transacción, una operación de pago parcial, una emisión de recibo, o al presionar la tecla **SUB TOTAL**. En primer lugar, la tecla **Currency Exchange** debe ser asignada, consulte la página 82.

## Programación del tipo de cambio de divisas

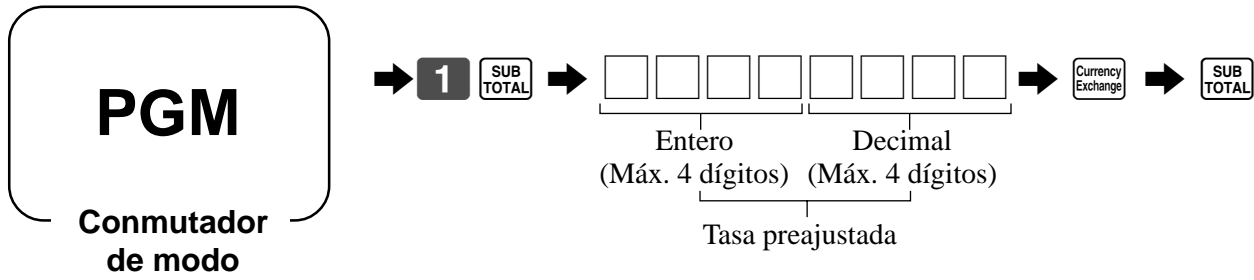

Ejemplo:

\$1,00 = ¥110,50    ⇨    **1** · **1** **0** **5**  
 ¥100 = \$0,9050    ⇨    **0** · **9** **0** **5**

## Programación de la función de cambio de divisas

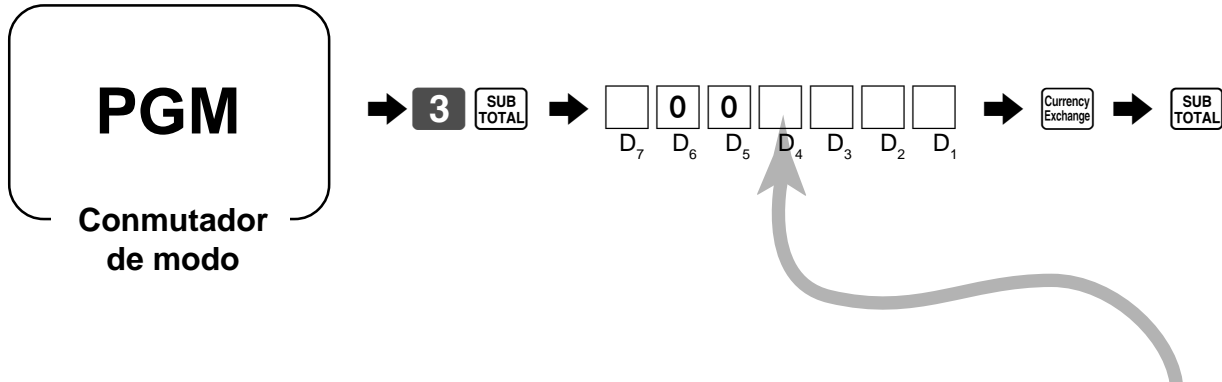

Control de fracción, redondeo por defecto = 0, truncamiento = 1, redondeo por exceso = 2	Número significante	<input type="text"/> D <sub>7</sub>
Siempre "00"		<input type="text"/> <input type="text"/> D <sub>6</sub> D <sub>5</sub>
Símbolo monetario para la moneda extranjera; Símbolo de moneda local = 0 Símbolo monetario 1 (en el programa de caracteres especiales) = 1 Símbolo monetario 2 (en el programa de caracteres especiales) = 2	Número significante	<input type="text"/> D <sub>4</sub>
Selección del totalizador; 1 Cambio de divisas 1, 2 Cambio de divisas 2	1 = 0 2 = 2	<input type="text"/> D <sub>3</sub>
Separador de dígitos para moneda extranjera; Punto = 0, Coma = 2	Número significante	<input type="text"/> D <sub>2</sub>
Código de sistema monetario (lugares decimales) siguiendo la operación de cambio de divisas; Igual que la moneda local = 0, <input type="text"/> <input type="text"/> = 1, <input type="text"/> <input type="text"/> <input type="text"/> = 2, <input type="text"/> = 3	Número significante	<input type="text"/> D <sub>1</sub>



## Registrando moneda extranjera









### 1) Pago del importe total en moneda extranjera

\* Tipo de cambio preprogramado: ¥ 1 = \$0,0090

#### ¡Importante!

Los pagos en moneda extranjera se pueden registrar usando únicamente las teclas  y . No se pueden usar las otras teclas de finalización.







OPERACION	PANTALLA	RECIBO																											
<p><b>1 0 00</b>  ← Ingrese el precio unitario y presione la tecla de departamento aplicable.</p>	<p><b>10.00</b> (Visualiza en \$)</p>	<table border="1"> <tr> <td>REG</td> <td>15-03-2002</td> <td>13:20</td> </tr> <tr> <td>CLERK</td> <td>01</td> <td>000038</td> </tr> <tr> <td>DEPT01</td> <td></td> <td>· 10.00</td> </tr> <tr> <td>DEPT02</td> <td></td> <td>· 20.00</td> </tr> <tr> <td>TOTAL</td> <td></td> <td>· 30.00</td> </tr> <tr> <td>CURR EXG</td> <td></td> <td></td> </tr> <tr> <td>CASH</td> <td></td> <td>¥5,000</td> </tr> <tr> <td>CASH</td> <td></td> <td>· 45.00</td> </tr> <tr> <td>CHANGE</td> <td></td> <td>· 15.00</td> </tr> </table>	REG	15-03-2002	13:20	CLERK	01	000038	DEPT01		· 10.00	DEPT02		· 20.00	TOTAL		· 30.00	CURR EXG			CASH		¥5,000	CASH		· 45.00	CHANGE		· 15.00
REG	15-03-2002		13:20																										
CLERK	01		000038																										
DEPT01			· 10.00																										
DEPT02			· 20.00																										
TOTAL		· 30.00																											
CURR EXG																													
CASH		¥5,000																											
CASH		· 45.00																											
CHANGE		· 15.00																											
<p><b>2 0 00</b>  ← Ingrese el siguiente precio unitario y presione la tecla de departamento aplicable</p>	<p><b>20.00</b> (Visualiza en \$)</p>																												
<p> ← Presione la tecla  sin ingresar un valor numérico. Esta operación convierte el valor subtotal de dólares (incluyendo impuesto) en yen, aplicando un tipo de cambio preprogramado. El resultado se muestra en la pantalla pero no se imprime en el recibo ni en el informe diario.</p>	<p><b>3333</b> (Visualiza en ¥: 3.333)</p>																												
<p><b>5 0 00</b>  ← Ingrese el importe pagado en yen y presione la tecla . Esta operación convierte el importe ingresado en yen a dólares, aplicando el tipo de cambio preprogramado. El resultado se visualiza en la pantalla.</p>	<p><b>45.00</b> (Visualiza en \$: 45,00)</p>																												
<p> ← Presiónelo para finalizar la transacción. Tenga en cuenta que no es necesario reingresar el importe en dólares. La registradora calcula automáticamente el importe del cambio debido en dólares y lo muestra en la pantalla, recibos y registro diario.</p>	<p><b>15.00</b> (Visualiza en \$)</p>																												

## 2) Pago parcial en una moneda extranjera

\* Tipo de cambio preprogramado: ¥ 1 = \$0,0090

### ¡Importante!

El pago parcial en una moneda extranjera se puede registrar únicamente usando las teclas **CA/AMT = /TEND** y **CHK**. Las otras teclas de finalización no se pueden usar, pero el pago restante se puede finalizar utilizando cualquier tecla de finalización.

OPERACION	PANTALLA	RECIBO																											
<b>1 0 00</b> <b>+ 1</b> ← Ingrese el precio unitario y presione la tecla de departamento aplicable.	 (Visualiza en \$)	<table border="1"> <tr> <td>REG</td> <td>15-03-2002</td> <td>13:25</td> </tr> <tr> <td>CLERK</td> <td>01</td> <td>000039</td> </tr> <tr> <td>DEPT01</td> <td></td> <td>.10.00</td> </tr> <tr> <td>DEPT02</td> <td></td> <td>.20.00</td> </tr> <tr> <td>TOTAL</td> <td></td> <td>.30.00</td> </tr> <tr> <td>CURR EXG</td> <td></td> <td></td> </tr> <tr> <td>CASH</td> <td></td> <td>¥2,000</td> </tr> <tr> <td>CASH</td> <td></td> <td>.18.00</td> </tr> <tr> <td>CHECK</td> <td></td> <td>.12.00</td> </tr> </table>	REG	15-03-2002	13:25	CLERK	01	000039	DEPT01		.10.00	DEPT02		.20.00	TOTAL		.30.00	CURR EXG			CASH		¥2,000	CASH		.18.00	CHECK		.12.00
REG	15-03-2002		13:25																										
CLERK	01		000039																										
DEPT01			.10.00																										
DEPT02		.20.00																											
TOTAL		.30.00																											
CURR EXG																													
CASH		¥2,000																											
CASH		.18.00																											
CHECK		.12.00																											
<b>2 0 00</b> <b>- 2</b> ← Ingrese el siguiente precio unitario y presione la tecla de departamento aplicable	 (Visualiza en \$)																												
<b>Currency Exchange</b> ← Presione la tecla <b>Currency Exchange</b> sin ingresar un valor numérico. Esta operación convierte el valor subtotal de dólares (incluyendo impuesto) en yen, aplicando un tipo de cambio preprogramado. El resultado se muestra en la pantalla pero no se imprime en el recibo ni en el informe diario.	 (Visualiza en ¥: 3.333)																												
<b>2 0 00</b> <b>Currency Exchange</b> ← Ingrese el importe de pago parcial en yen y presione la tecla <b>Currency Exchange</b> . Esta operación convierte el importe ingresado en yen a dólares, aplicando un tipo de cambio preprogramado. El resultado se muestra en la pantalla.	 (Visualiza en \$: 18,00)																												
<b>CA/AMT = /TEND</b> ← Presione la tecla <b>CA/AMT = /TEND</b> para especificar pago en efectivo para el pago parcial en yen. Tenga en cuenta que no necesita volver a ingresar el importe en dólares. La registradora deduce automáticamente el equivalente en dólares del importe pagado en yen del importe total debido y lo muestra en la pantalla.	 (Visualiza en \$)																												
<b>CHK</b> ← Presiónelo para finalizar la transacción.	 (Visualiza en \$)																												

## Sistema de rastreo de cheques

Con el sistema de rastreo de cheques de la TK-T200, podrá programar la caja registradora para almacenar sólo el total de la transacción (incluyendo el importe total, el número de cheque, el número de empleado, el número de tienda y la fecha/hora), o los detalles completos del registro.

### Para usar la especificación de rastreo de cheques

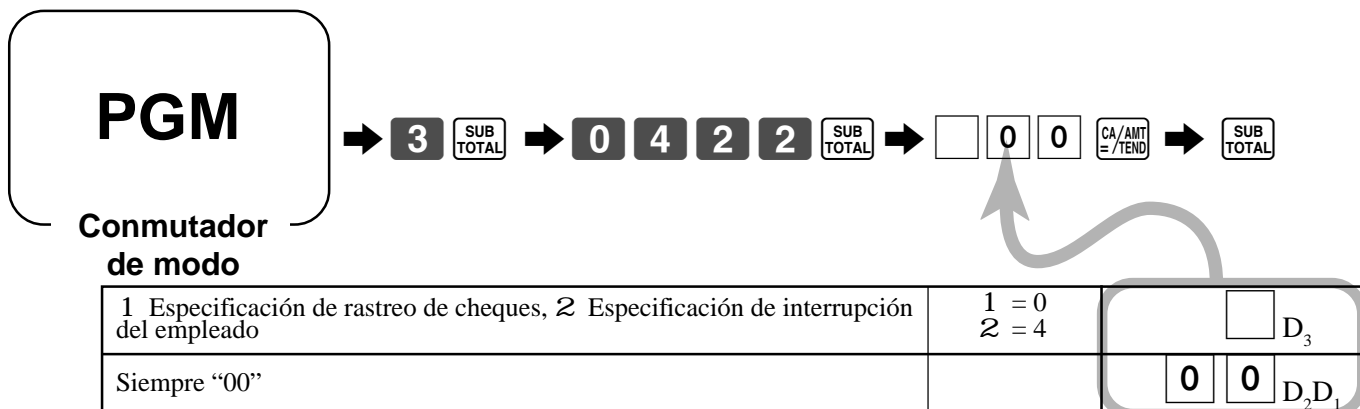

### Ejemplos de registros



#### Abriendo un cheque

OPERACION			RECIBO	
Cheque	Número	1234	<b>1 2 3 4</b> <small>NEW</small>	REG 15-03-2002 13:25
	Precio unitario	(\$10,00)	Introduzca el número de un nuevo cheque de hasta 8 dígitos.	CLERK 01 000038
Artículo 1	Cantidad	1		<b>3 2</b> <small>PLU</small>
	Dpto.	4	<small>± 4</small>	DEPT04 .10.00
Artículo 2	Precio unitario	(\$5,00)	<small>SUB TOTAL</small>	PLU0032 .5.00
	Cantidad	1	<small>NB</small>	SRVC TL .15.00
	PLU	32		

( ): Valor preajustado

Presione NB para finalizar temporalmente la transacción.

#### Sumando a un cheque

OPERACION			RECIBO	
Cheque	Número	1234	<b>1 2 3 4</b> <small>OLD</small>	REG 15-03-2002 13:30
	Precio unitario	(\$20,00)	Introduzca el número de un nuevo cheque de hasta 8 dígitos.	CLERK 01 000039
Artículo	Cantidad	1		<b>3 2</b> <small>PLU</small>
	Dpto.	2	<small>± 2</small>	ST .15.00 Balance previo
	PLU	32	<small>SUB TOTAL</small>	DEPT02 .20.00
			<small>NB</small>	SRVC TL .35.00

( ): Valor preajustado



## Cerrando un cheque

### OPERACION

### RECIBO

Cheque	Número	1234
Pago	Efectivo	\$40,00

**1 2 3 4** **OLD**

**SUB TOTAL**

**4 0 00** **CA/AMT =/TEND**

Si es necesario, presione **GUEST/POST RECEIPT** para emitir un recibo huésped.

**GUEST/POST RECEIPT**

```
REG 15-03-2002 13:35
CLERK 01 000040

OLDCHK 1234
ST .35.00
TOTAL .35.00
CASH .40.00
CHANGE .5.00
```

```
REG 15-03-2002 13:35
CLERK 01 000038

CHK-# 1234
DEPT04 .10.00
PLU0032 .5.00
DEPT02 .20.00
TOTAL .35.00
CASH .40.00
CHANGE .5.00
```

## Para programar las especificaciones para el control de rastreo de cheques

Fuerza la entrada del número de cheque antes del registro	a	No = 0 Sí = 1	a+b = <input type="text"/> D <sub>7</sub>
Fuerza la emisión del recibo huésped	b	No = 0 Sí = 4	a+b = <input type="text"/> D <sub>6</sub>
Cálculo de impuesto e impresión para finalización de <b>NB</b>	a	No = 0 Sí = 1	
Prohíbe abrir el número de cheque realizado por otro empleado	b	No = 0 Sí = 4	<b>0</b> ~ <b>0</b> D <sub>5</sub> ~ D <sub>1</sub>
Siempre "00000"			

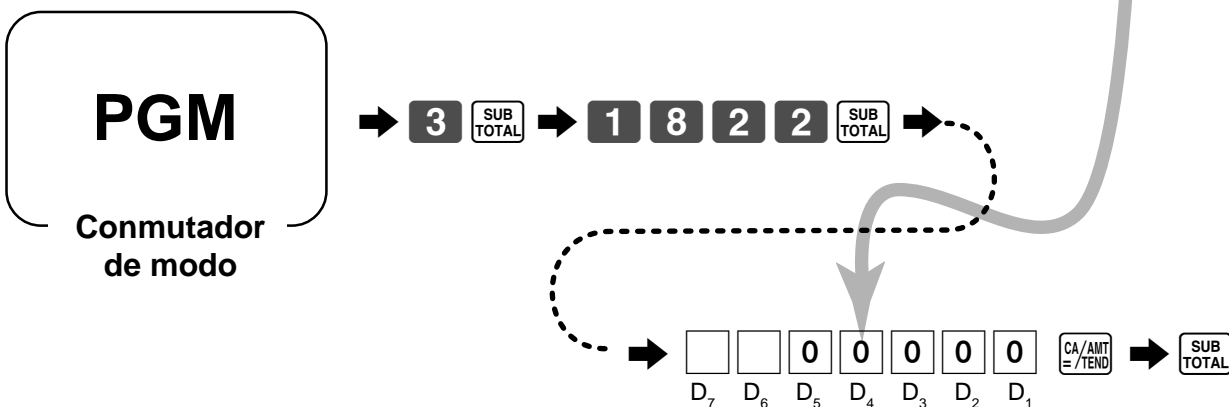

## Programación para la tecla de nuevo balance

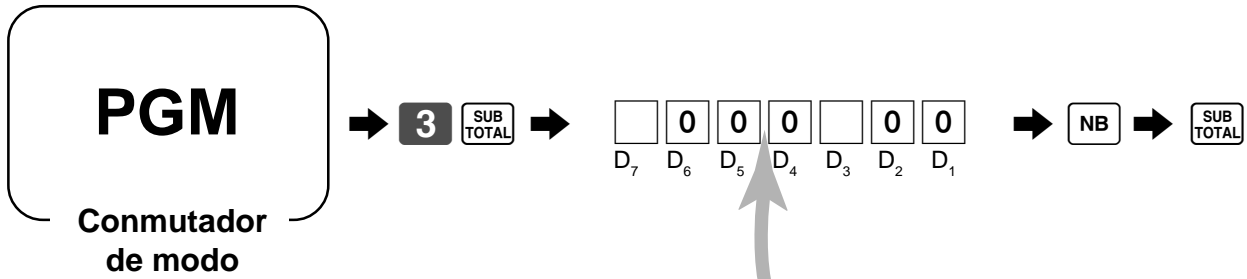

Función de efectivo automático: la función se activa cuando el cheque no está abierto.	No = 0 Sí = 2	<input type="checkbox"/> D <sub>7</sub>
Siempre "000"		<input type="checkbox"/> 0 ~ <input type="checkbox"/> 0 D <sub>6</sub> ~ D <sub>4</sub>
Imprime el desglose del IVA.	No = 0 Sí = 1	<input type="checkbox"/> D <sub>3</sub>
Siempre "00"		<input type="checkbox"/> 0 <input type="checkbox"/> 0 D <sub>2</sub> D <sub>1</sub>

## Cómo programar el menú de ajuste

La programación del menú de ajuste incluye dos pasos:

- 1 Asignación de los PLU y PLU-fijos a las tablas de los menús de ajuste. (Estos elementos se tratan como PLU “hijo”).
- 2 Asignación de las tablas de los menús de ajuste al PLU “padre”  
(Cuando se registra un PLU “padre”, quedan registrados todos los PLU “hijos” de la tabla de menús de ajuste designada).

### Programando la tabla de menús de ajuste

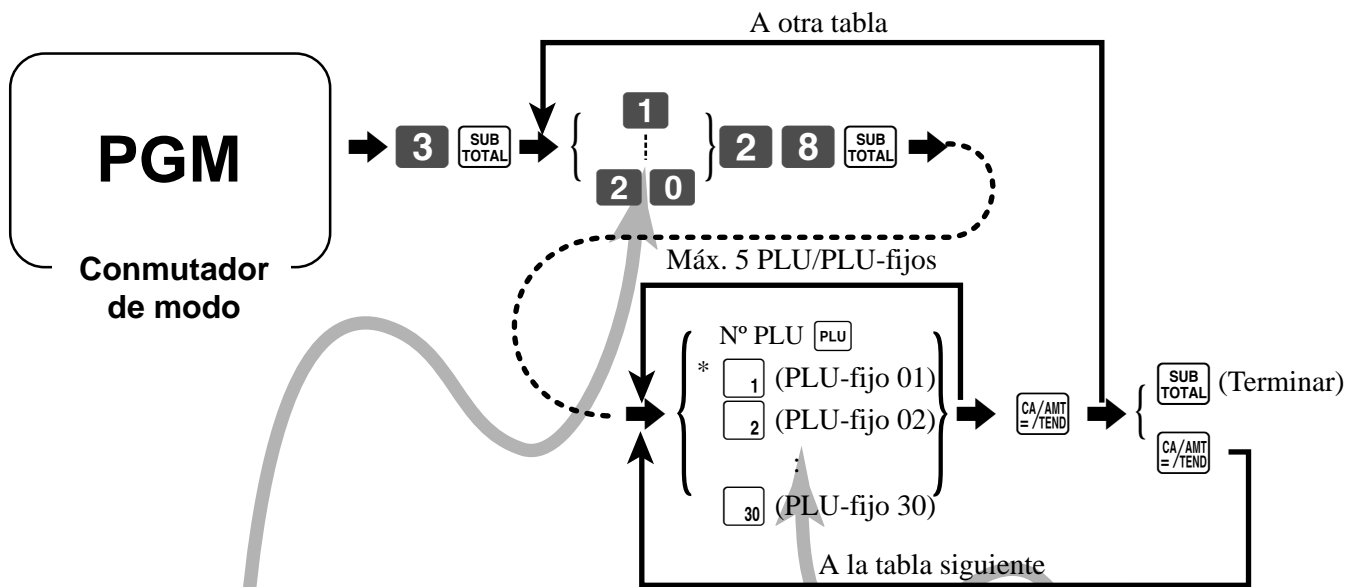

- \* Golpear primero **MENU SHIFT**, si se está designando PLU-fijo 31 - 60.  
 Golpear primero **MENU SHIFT** **MENU SHIFT**, si se está designando PLU-fijo 61 - 90.

N° de memoria	Código de programa	Contenidos	PLU/PLU-fijo			
01	28	Menú de ajuste 1				
02		Menú de ajuste 2				
03		Menú de ajuste 3				
04		Menú de ajuste 4				
05		Menú de ajuste 5				
06		Menú de ajuste 6				
07		Menú de ajuste 7				
08		Menú de ajuste 8				
09		Menú de ajuste 9				
10		Menú de ajuste 10				
11		Menú de ajuste 11				
12		Menú de ajuste 12				
13		Menú de ajuste 13				
14		Menú de ajuste 14				
15		Menú de ajuste 15				
16		Menú de ajuste 16				
17		Menú de ajuste 17				
18		Menú de ajuste 18				
19		Menú de ajuste 19				
20		Menú de ajuste 20				

# Configuraciones y operaciones prácticas

## Programando la asignación al PLU "padre"

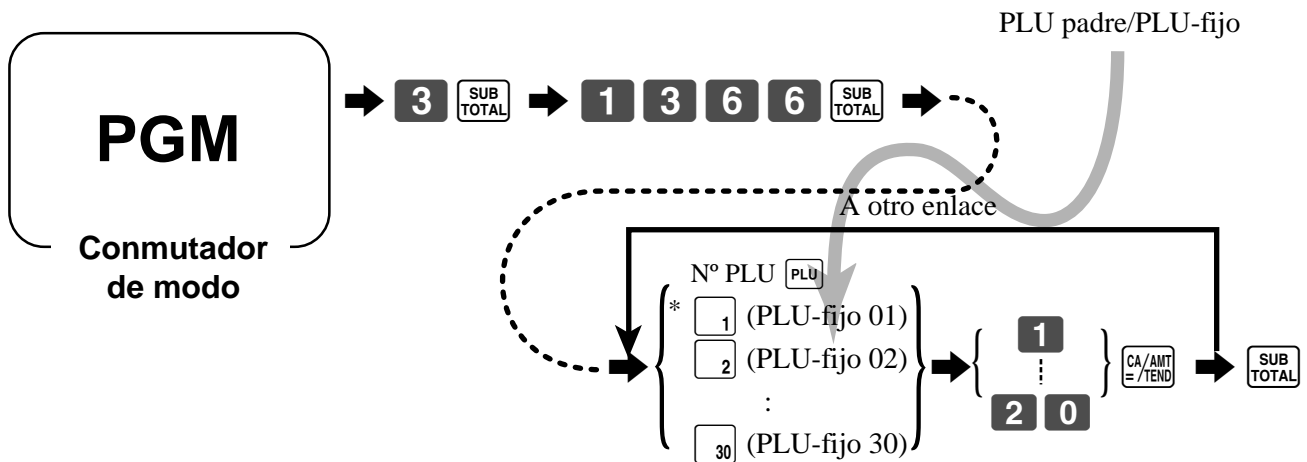

\* Golpear primero **MENU SHIFT**, si se está designando PLU-fijo 31 - 60.  
 Golpear primero **MENU SHIFT** **MENU SHIFT**, si se está designando PLU-fijo 61 - 90.

## Cómo programar el PLU de condimento y el PLU de preparación

Con respecto a la programación, véase las páginas 61 - 64.

Para programar un PLU de preparación, ajuste ambas banderas, de condimento y de control.

## Ejemplos de registros



### OPERACION

### RECIBO

Artículo principal	PLU 1	\$10,00
Condimento	PLU 11	\$0,10
	PLU 12	\$0,20
Artículo principal	PLU 13	\$0,30
	PLU 20	\$20,00
Preparación	PLU 21	\$0,00
	PLU 22	\$0,00
	PLU 23	\$0,00
Pago	Efectivo	\$30,60

**1** **PLU**  
**1** **1** **PLU**  
**1** **2** **PLU**  
**1** **3** **PLU**  
**2** **0** **PLU**  
**2** **1** **PLU**  
**2** **2** **PLU**  
**2** **3** **PLU**  
**SUB TOTAL**

```

REG 15-03-2002 13:40
CLERK 01 000040

PLU0001      -10.00
PLU0011      -0.10
PLU0012      -0.20
PLU0013      -0.30
PLU0020     -20.00
PLU0021
PLU0022
PLU0023
TOTAL        -30.60
CASH          30.60
CHANGE        -0.00
    
```

**3** **0** **6** **0** **CA/AMT**

## Operaciones de la programación de la tecla "Arrangement" (Ordenamiento)

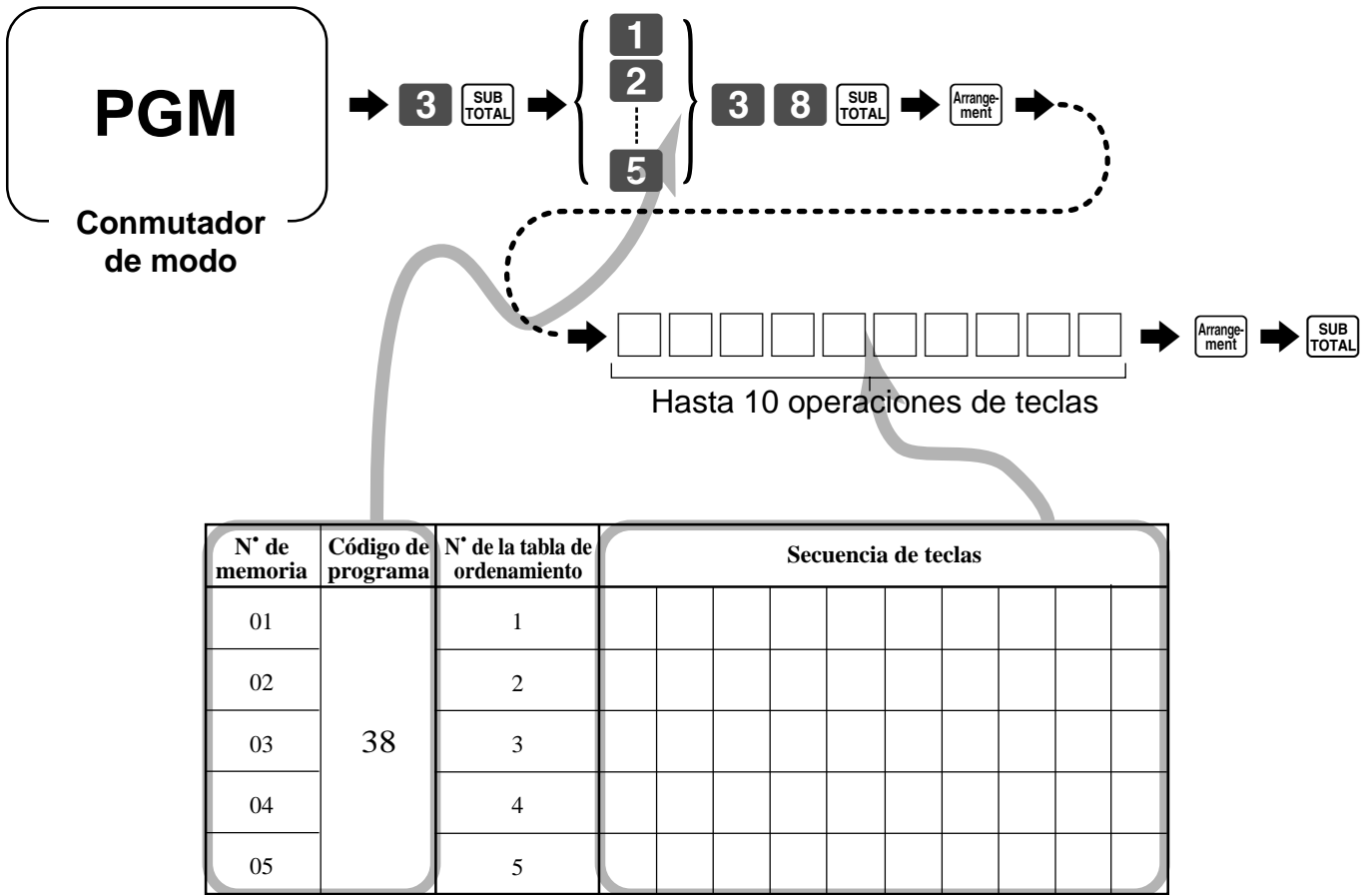

## Ejemplo de registros



OPERACION

RECIBO

Ordenamiento		
Artículo 1	Precio unitario	\$10,00
	Cantidad	1
	Dpto.	4
Artículo 2	Precio unitario	\$5,00
	Cantidad	1
	PLU	32
Pago	Efectivo	\$15,00

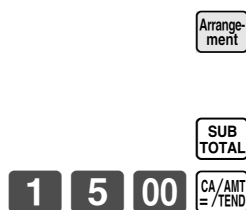

REG	15-03-2002	13:45
CLERK	01	000041
DEPT04		.10.00
PLU0032		.5.00
TOTAL		.15.00
CASH		.15.00
CHANGE		.0.00

## Programación de características en otras teclas de función

Puede definir una selección de características para las teclas de función, especificando un código de programación de 8 dígitos para cada tecla.

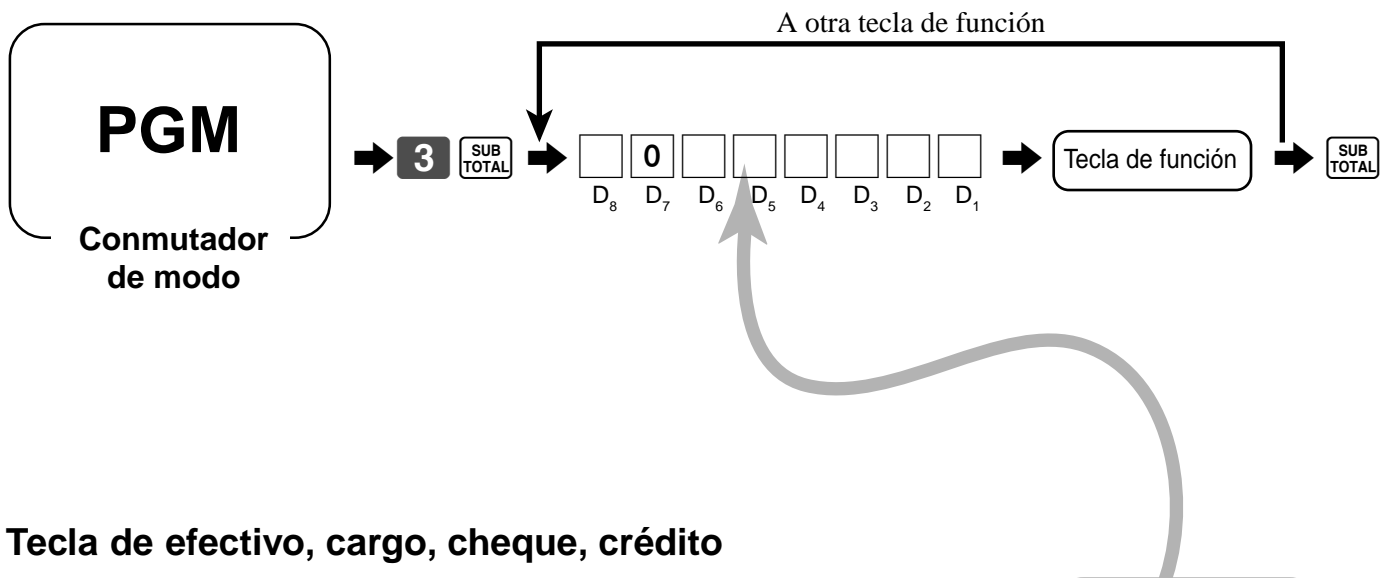

### Tecla de efectivo, cargo, cheque, crédito

Restricción (a 0, 5) sobre el último dígito del importe pagado (excepto $\frac{CA}{AMT}$ / $\frac{7}{TEND}$ ) (sólo para Australia)	No = 0 Sí = 1	<input type="text"/> D <sub>8</sub>
Siempre "0"		<input type="text" value="0"/> D <sub>7</sub>
Especificación de límite máximo de importe para los importes de subtotal y de pago * <sup>1</sup>	Valor máximo (0 ~ 9)	<input type="text"/> <input type="text"/> D <sub>6</sub> D <sub>5</sub>
	Número de ceros (0 ~ 9)	
Prohibición de entrada de pago parcial	a No = 0 Sí = 1	a+b+c = <input type="text"/> D <sub>4</sub>
Prohibición de entrada del importe pagado.	b No = 0 Sí = 2	
Entrada forzosa del importe pagado.	c No = 0 Sí = 4	
Imprime el desglose del IVA.	a No = 0 Sí = 1	a+b = <input type="text"/> D <sub>3</sub>
Restricción (a 00, 25, 50, 75) sobre los dos últimos dígitos del importe pagado * <sup>2</sup>	b No = 0 Sí = 4	
Especificación del límite máximo de importe para el importe de cambio debido. * <sup>1</sup>	Valor máximo (0 ~ 9)	<input type="text"/> <input type="text"/> D <sub>2</sub> D <sub>1</sub>
	Número de ceros (0 ~ 9)	

\*<sup>1</sup> Límites máximos de los importes:  
Las limitaciones máximas de los importes se especifican con 2 dígitos. El primer dígito especificado limita el valor máximo para el dígito del extremo izquierdo del valor dentro del margen de 0 a 9. El segundo dígito especificado indica el número de ceros del valor límite, nuevamente dentro del margen de 0 a 9.  
Ejemplo: \$600,00 máximo ⇒ Ingrese 64.  
Ingresando "00" se cancela la limitación.

\*<sup>2</sup> Siempre programe aquí "Restricción = 4" para la tecla de pago de importe en efectivo cuando está usando el redondeo danés.

## Tecla de recibido a cuenta, de desembolsos

Siempre "00"		<input type="text" value="0"/> <input type="text" value="0"/> D <sub>8</sub> D <sub>7</sub>
Especificación de límite máximo de importe para el cambio debido. (Refiérase a *1 en la página anterior).	Valor máximo (0 ~ 9)	<input type="text"/> <input type="text"/> D <sub>6</sub> D <sub>5</sub>
	Número de ceros (0 ~ 9)	
Siempre "0000"		<input type="text" value="0"/> ~ <input type="text" value="0"/> D <sub>4</sub> ~ D <sub>1</sub>

## Tecla de menos, más

Siempre "00"		<input type="text" value="0"/> <input type="text" value="0"/> D <sub>8</sub> D <sub>7</sub>
Permite el balance del crédito. (sólo <input type="text" value="-"/> ) Permite el registro fuera de una venta (sólo <input type="text" value="Plus"/> )	No = 0 Sí = 1	<input type="text"/> D <sub>6</sub>
Especificación de límite máximo de dígitos	Número significante	<input type="text"/> D <sub>5</sub>
Condición imponible 1	a No = 0 Sí = 1	a+b+c = <input type="text"/> D <sub>4</sub>
Condición imponible 2	b No = 0 Sí = 2	
Condición imponible 3	c No = 0 Sí = 4	
Comisión 1	a No = 0 Sí = 1	a+b+c = <input type="text"/> D <sub>3</sub>
Comisión 2	b No = 0 Sí = 2	
Condición imponible 4	c No = 0 Sí = 4	
Siempre "00"		<input type="text" value="0"/> <input type="text" value="0"/> D <sub>2</sub> D <sub>1</sub>

## Tecla de #/no venta

Siempre "00"		<input type="text" value="0"/> <input type="text" value="0"/> D <sub>8</sub> D <sub>7</sub>
Se trata como la primera transacción.	No = 0 Sí = 1	<input type="text"/> D <sub>6</sub>
Siempre "00000"		<input type="text" value="0"/> ~ <input type="text" value="0"/> D <sub>5</sub> ~ D <sub>1</sub>

## Tecla de cambio de impuesto

Siempre "0000"		<input type="text" value="0"/> ~ <input type="text" value="0"/> D <sub>8</sub> ~ D <sub>5</sub>
Condición imponible 0 - 4; Imponible 1 = 0/1 Imponible 2 = 2, Imponible 3 = 3, Imponible 4 = 4	Número significante	<input type="text"/> D <sub>4</sub>
Siempre "000"		<input type="text" value="0"/> ~ <input type="text" value="0"/> D <sub>3</sub> ~ D <sub>1</sub>

## Funciones de calculadora

Mientras efectúa el registro en el modo REG, podrá cambiar al modo CAL y luego volver al modo REG para continuar con el registro.

# CAL

Conmutador de modo

### Ejemplo 1 (Ejemplos de cálculo)

	OPERACION	PANTALLA
Borrar		0
5+3-2=		6
(23-56)×78=		-2574
12 % sobre 1500		180

### Ejemplo 2 (Recuperación de la memoria)

	OPERACION	PANTALLA/RECIBO																																													
<table border="1"> <tr> <td rowspan="3">Artículo 1</td> <td>Precio unitario</td> <td>\$10,00</td> </tr> <tr> <td>Cantidad</td> <td>1</td> </tr> <tr> <td>Dpto.</td> <td>1</td> </tr> <tr> <td rowspan="3">Artículo 2</td> <td>Precio unitario</td> <td>\$20,00</td> </tr> <tr> <td>Cantidad</td> <td>1</td> </tr> <tr> <td>Dpto.</td> <td>2</td> </tr> <tr> <td colspan="2">Pago Efectivo</td> <td>\$10,00</td> </tr> <tr> <td colspan="2">por 3 personas c/u,</td> <td></td> </tr> </table>	Artículo 1	Precio unitario	\$10,00	Cantidad	1	Dpto.	1	Artículo 2	Precio unitario	\$20,00	Cantidad	1	Dpto.	2	Pago Efectivo		\$10,00	por 3 personas c/u,			<p><b>Cambiar a REG</b></p> <p><b>Cambiar a CAL</b></p> <p>Recuperación de la memoria: Recupera el importe de subtotal</p> <p>Divide el subtotal por 3 personas</p> <p><b>Cambiar a REG</b></p> <p>Recuperación de la memoria: Recupera el importe del resultado</p>	<table border="1"> <tr> <td>REG</td> <td>15-03-2002</td> <td>14:35</td> </tr> <tr> <td>CLERK</td> <td>01</td> <td>000048</td> </tr> <tr> <td>DEPT01</td> <td></td> <td>·10.00</td> </tr> <tr> <td>DEPT02</td> <td></td> <td>·20.00</td> </tr> <tr> <td colspan="2">SUB TOTAL</td> <td></td> </tr> </table>   <table border="1"> <tr> <td>TOTAL</td> <td>·30.00</td> </tr> <tr> <td>CASH</td> <td>·10.00</td> </tr> <tr> <td>CASH</td> <td>·10.00</td> </tr> <tr> <td>CASH</td> <td>·10.00</td> </tr> <tr> <td>CHANGE</td> <td>·0.00</td> </tr> </table>	REG	15-03-2002	14:35	CLERK	01	000048	DEPT01		·10.00	DEPT02		·20.00	SUB TOTAL			TOTAL	·30.00	CASH	·10.00	CASH	·10.00	CASH	·10.00	CHANGE	·0.00
Artículo 1		Precio unitario	\$10,00																																												
		Cantidad	1																																												
	Dpto.	1																																													
Artículo 2	Precio unitario	\$20,00																																													
	Cantidad	1																																													
	Dpto.	2																																													
Pago Efectivo		\$10,00																																													
por 3 personas c/u,																																															
REG	15-03-2002	14:35																																													
CLERK	01	000048																																													
DEPT01		·10.00																																													
DEPT02		·20.00																																													
SUB TOTAL																																															
TOTAL	·30.00																																														
CASH	·10.00																																														
CASH	·10.00																																														
CASH	·10.00																																														
CHANGE	·0.00																																														



## Programación de control del modo de calculadora

Abre la gaveta cuando se presiona $\boxed{\text{CA/AMT}=\text{TEND}}$ (igual) en el modo CAL.	a	No = 0 Sí = 1	$a+b+c = \boxed{\phantom{00}} D_5$ $\boxed{0} \sim \boxed{0} D_4 \sim D_1$
Abre la gaveta cuando se presiona $\boxed{\#/\text{NS}}$ en el modo CAL.	b	No = 0 Sí = 2	
Imprime el total de la calculadora en el informe diario.	c	Sí = 0 No = 4	
Siempre "0000"			

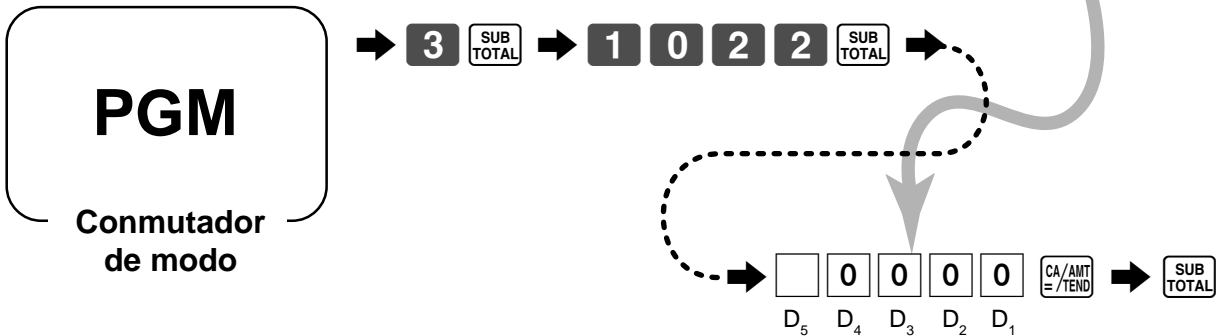

## Acerca de la hora de verano

Es posible hacer avanzar/atrasar el reloj interno de 1 ~ 9 hora(s) para ajustarlo a la hora de verano.

**REG**

Conmutador de modo

	OPERACION	PANTALLA
• Avanzar 1 hora	$\boxed{\times/\text{DATE TIME}}$	12-34
	* <b>1</b>	12-34 (Parpadeando)
	$\boxed{\times/\text{DATE TIME}}$	13-34 (Hacerlo avanzar 1 hora.)
	<b>C</b>	0.00
• Atrasar 1 hora	$\boxed{\times/\text{DATE TIME}}$	12-34
	<b>-</b>	12-34 (Parpadeando)
	* <b>1</b>	12-34 (Parpadeando)
	$\boxed{\times/\text{DATE TIME}}$	11-34 (Hacerlo atrasar 1 hora.)
	<b>C</b>	0.00

\* Ingresar 2 ~ 9, en caso de ajustar el reloj entre 2 ~ 9 horas.

## Cambio de la disposición del teclado

Puede cambiar la disposición del teclado o asignar algunas funciones nuevas al teclado.

Nota: Antes de cambiar la disposición del teclado, deberá emitir los informes de reposición diaria y periódica.

### Configuración de la disposición física de las teclas

Las teclas sombreadas son teclas de funciones fijas. No es posible cambiar la función de estas teclas.

#068	#-63	#-58	#-53	#-48	#-43	#-38	#-33	C	#-28	#-27	#-26	FEED	#-18
#-67	#-62	#-57	#-52	#-47	#-42	#-37	#-32	7	8	9	#-25	#-20	#-17
#-66	#-61	#-56	#-51	#-46	#-41	#-36	#-31	4	5	6	#-24	#-19	#-16
#-65	#-60	#-55	#-50	#-45	#-40	#-35	#-30	1	2	3	#-23	SUB TOTAL	#-15
#-64	#-59	#-54	#-49	#-44	#-39	#-34	#-29	0	#-11	#-12	#-22	#-13	

Nota: La tecla  en los procedimientos de programación quiere decir tecla #-13 en el teclado.

### Programando la función de cada tecla

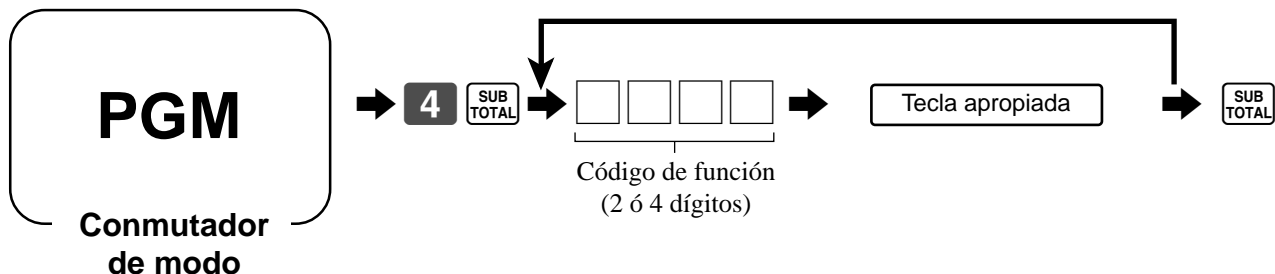

Contenido	Código de función	Contenido	Código de función	Contenido	Código de función
Efectivo/importe pagado	01	Recibo posterior/recibo huésped	38	Apertura	67
A cargo	02	No suma	40	Apertura preajustada	68
Cheque	03	No suma/no venta	41	Apertura/ N° de empleado	69
Crédito	04	No venta	42	Suma/precio	70
Nuevo balance	06	N° de clientes	43	N° de empleado	72
Carácter de recuperación	10	Ordenamiento	44	Subtotal	75
Propina	15	Cambio de divisas	45	Activación/desactivación de recibo	76
Recibido a cuenta	20	IVA	46	Multiplicación/fecha/hora	82
Desembolsado	21	Precio	49	Desembolsado/IVA	89
Menos	27	PLU	50	Nuevo cheque	91
Descuento	28	Departamento 1	0151	Cheque anterior	92
Más	29	Departamento 2	0251	Cheque nuevo/anterior	93
Recargo	30	:	:	Sumar cheque	94
Impuesto manual	32	Departamento 8	0851	No función	00
Reembolso	33	Cambio de impuesto	57	"00" doble cero	96
Corrección de error/cancelación	34	PLU fijo	63	"000" triple cero	97
Nulo	35	Cambio de menú	64	"." punto decimal	98

Nota: La tecla de dos ceros, la tecla de tres ceros, la tecla de punto decimal sólo se pueden asignar en las posiciones #-11 y #-12.

## Resumen de las funciones

- **Efectivo/importe pagado:**  
Esta tecla se utiliza para registrar un importe en efectivo debido, con o sin entrada del importe pagado.
- **Cargo:**  
Esta tecla registra una venta a cargo.
- **Cheque:**  
Esta tecla se utiliza para registrar un importe de pago con cheque, con o sin entrada del importe pagado.
- **Crédito:**  
Esta tecla registra una venta a crédito.
- **Nuevo balance:**  
Esta tecla suma el total registrado en último término al balance anterior, con el fin de obtener un nuevo balance.
- **Carácter de recuperación:**  
Esta tecla se utiliza para imprimir mensajes de texto programados.
- **Propina:**  
Esta tecla registra las propinas.
- **Recibido a cuenta:**  
Esta tecla registra un importe recibido a cuenta.
- **Desembolsado:**  
Esta tecla registra un importe desembolsado de la registradora.
- **Menos:**  
Esta tecla registra un importe a restar.
- **Descuento:**  
Esta tecla aplica una tasa porcentual preajustada o introducida manualmente para obtener el importe de descuento para el último artículo registrado o el subtotal.
- **Más:**  
Esta tecla registra un importe a sumar.
- **Recargo:**  
Esta tecla aplica una tasa porcentual preajustada o introducida manualmente para obtener el importe de recargo para el último artículo registrado o el subtotal.
- **Impuesto manual:**  
Esta tecla se utiliza para registrar un impuesto introducido manualmente.
- **Reembolso:**  
Esta tecla declara que la siguiente entrada es un retorno, o cancela el último artículo registrado en una transacción.
- **Corrección de error/cancelación**  
Esta tecla corrige los errores de registro o cancela los registros enteros de la transacción actual.
- **Nulo:**  
Esta tecla anula los datos precedentes registrados para los departamentos, los PLU o los PLU-fijos.  
Esta tecla debe ser presionada antes de finalizar la transacción en la que están implicados los datos que se van a anular, pero también es efectiva incluso después de calcular el importe de un subtotal.
- **Recibo posterior/recibo huésped:**  
Después de la finalización, esta tecla produce un recibo posterior.  
Después de designar un número de cheque, esta tecla produce un recibo huésped.
- **No suma, no venta:**  
No suma; estas teclas imprimen números de referencia durante la transacción.  
No venta; esta tecla abre la gaveta entre las transacciones.
- **Número de clientes:**  
Esta tecla se utiliza para ingresar el número de clientes.
- **Ordenamiento**  
Ejecuta las múltiples operaciones asignadas.
- **Cambio de divisas:**  
Esta tecla calcula los importes de subtotal o los importes a pagar debidos en moneda extranjera.
- **IVA:**  
Esta tecla imprime el desglose de un IVA.
- **Precio:**  
Utilice esta tecla para registrar precios unitarios para subdepartamentos.
- **PLU:**  
Utilice esta tecla para introducir números de PLU (subdepartamento).
- **Departamento:**  
Utilice estas teclas para registrar artículos en los departamentos.
- **Cambio de impuesto:**  
Esta tecla cambia la condición de impuesto del siguiente artículo.  
Es necesario asignar la condición de impuesto de esta tecla.
- **PLU-fijo:**  
Utilice estas teclas para registrar artículos en los PLU-fijos.
- **Cambio de menú:**  
Esta tecla cambia la tecla de PLU-fijo de 1ro. a 2do., de 2do. a 3ro., o de 3ro. a 1ro.
- **Apertura:**  
Esta tecla cancela el límite máximo de dígitos.
- **Apertura preajustada:**  
Esta tecla suspende las especificaciones forzosas.
- **Número de empleado:**  
Esta tecla asigna números de empleados.
- **Subtotal:**  
Esta tecla obtiene el subtotal, incluyendo el impuesto añadido y el balance previo.
- **Multiplicación/fecha/hora:**  
Esta tecla se utiliza para ingresar las cantidades para múltiples artículos del mismo precio.  
Esta tecla también visualiza la hora o la fecha entre las transacciones.
- **Nuevo cheque:**  
Esta tecla se utiliza en un sistema de rastreo de cheques para ingresar el número de un nuevo cheque con el fin de abrir un nuevo cheque bajo tal número.
- **Cheque anterior:**  
Esta tecla se utiliza en un sistema de rastreo de cheques para ingresar el número de un cheque existente cuyos datos están almacenados en la memoria de rastreo de cheques. Los cheques existentes se vuelven a abrir para registro adicional o finalización.
- **Cheque nuevo/anterior:**  
Esta tecla se utiliza en un sistema de rastreo de cheques para ingresar los números de cheques con el fin de abrir cheques nuevos y reabrir cheques existentes. Cuando el empleado ingresa un número de cheque, la registradora verifica si ese número ya existe en la memoria de rastreo de cheques. Si no hay ningún número coincidente en la memoria, se abre un nuevo cheque bajo el número de entrada. Si el número de cheque ya está almacenado en la memoria, tal cheque se vuelve a abrir para registro adicional o finalización.
- **Sumar cheque:**  
Esta tecla se utiliza en el sistema de rastreo de cheques para combinar en solo cheque, los detalles de más de un cheque.

## Imprimiendo los informes de lectura/reposición

### • Informe de lectura

Los informes de lectura se pueden imprimir en cualquier momento durante la jornada de trabajo, sin afectar los datos almacenados en la memoria de la caja registradora.

### • Informe de reposición

Deberá imprimir los informes de reposición al finalizar la jornada.

#### ¡Importante!

- La operación de reposición emite un informe y también borra todos los datos de ventas de la memoria de la caja registradora.
- Asegúrese de realizar las operaciones de reposición al finalizar cada jornada. De lo contrario, no podrá distinguir entre los datos de ventas de diferentes fechas.

### Para imprimir el informe de lectura de departamento individual, PLU/ subdepartamento

Este informe muestra las ventas para departamentos específicos o PLU/subdepartamentos.

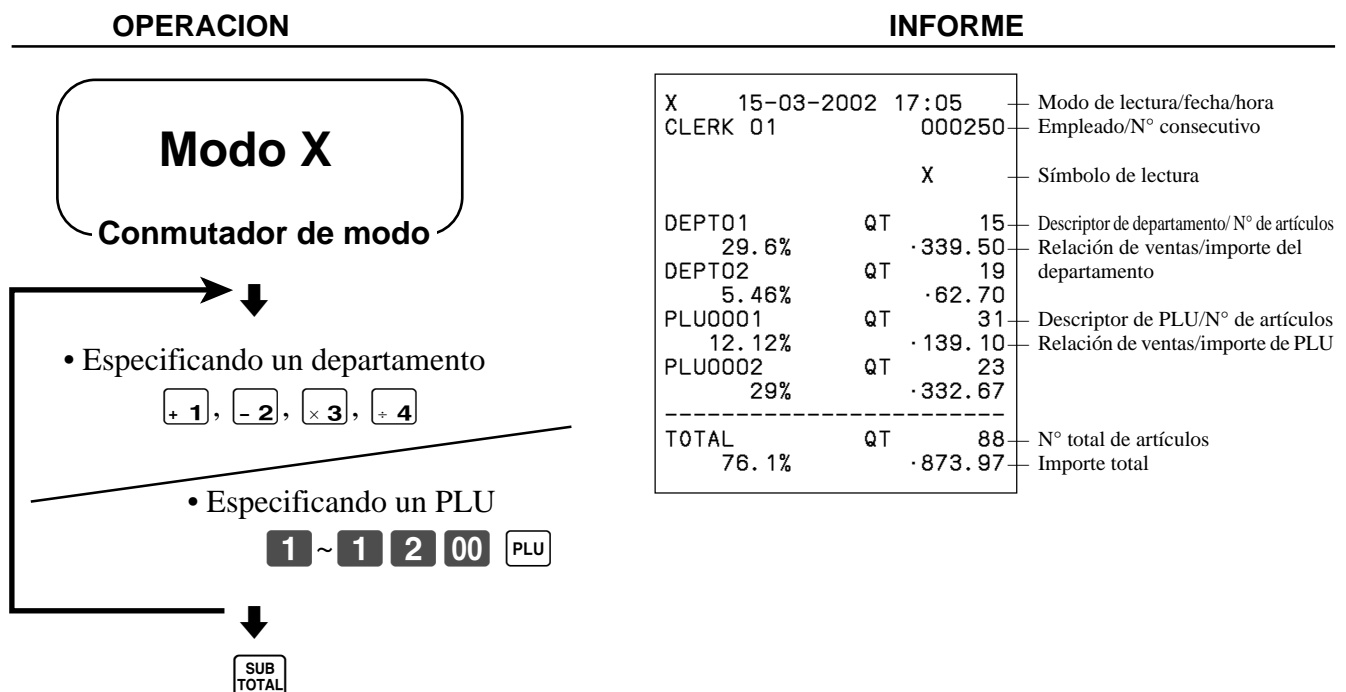

Después de terminar de seleccionar los departamentos, PLU/subdepartamentos, presione SUB TOTAL para finalizar.

## Para imprimir el informe de lectura de datos financieros

Este informe muestra las ventas brutas, ventas netas, efectivo en gaveta y cheque en gaveta.

OPERACION	INFORME																																																																	
<div style="border: 1px solid black; border-radius: 15px; padding: 10px; width: fit-content; margin: 0 auto;"> <h3>Modo X</h3> </div> <p><b>Conmutador de modo</b></p> <p style="text-align: center;">↓</p> <p>Declaración de dinero *1 (Importe de efectivo en gaveta</p> <div style="border: 1px solid black; padding: 2px; display: inline-block; margin-bottom: 5px;"># / NS</div> <p style="text-align: center;">↓</p> <div style="border: 1px solid black; padding: 2px; display: inline-block;">X / DATE TIME</div>	<table border="1"> <tbody> <tr> <td>X</td> <td>15-03-2002</td> <td>17:10</td> <td>—</td> <td>Modo de lectura/fecha/hora</td> </tr> <tr> <td>CLERK</td> <td>01</td> <td>000251</td> <td>—</td> <td>Empleado/N° consecutivo</td> </tr> <tr> <td colspan="4" style="text-align: center;"><b>FLASH X</b></td> <td>—</td> </tr> <tr> <td colspan="4"></td> <td>Título del informe/símbolo de lectura</td> </tr> <tr> <td>GROSS TOTAL</td> <td>QT</td> <td>1216</td> <td>—</td> <td>N° total de artículos</td> </tr> <tr> <td></td> <td></td> <td>·21954.50</td> <td>—</td> <td>Importe bruto</td> </tr> <tr> <td>NET TOTAL</td> <td>No</td> <td>523</td> <td>—</td> <td>N° neto de clientes</td> </tr> <tr> <td></td> <td></td> <td>·27733.12</td> <td>—</td> <td>Importe neto</td> </tr> <tr> <td>CASH-INDW</td> <td></td> <td>·27289.10</td> <td>—</td> <td>Efectivo en gaveta (b)</td> </tr> <tr> <td>#</td> <td></td> <td>·27270.00</td> <td>—</td> <td>Importe declarado (a)</td> </tr> <tr> <td></td> <td></td> <td>·19.10</td> <td>—</td> <td>Diferencia (b) - (a)</td> </tr> <tr> <td>CHECK-INDW</td> <td></td> <td>·332.67</td> <td>—</td> <td>Cheque en gaveta</td> </tr> <tr> <td>CREDIT-INDW</td> <td></td> <td>·398.00</td> <td>—</td> <td>Crédito en gaveta</td> </tr> </tbody> </table>	X	15-03-2002	17:10	—	Modo de lectura/fecha/hora	CLERK	01	000251	—	Empleado/N° consecutivo	<b>FLASH X</b>				—					Título del informe/símbolo de lectura	GROSS TOTAL	QT	1216	—	N° total de artículos			·21954.50	—	Importe bruto	NET TOTAL	No	523	—	N° neto de clientes			·27733.12	—	Importe neto	CASH-INDW		·27289.10	—	Efectivo en gaveta (b)	#		·27270.00	—	Importe declarado (a)			·19.10	—	Diferencia (b) - (a)	CHECK-INDW		·332.67	—	Cheque en gaveta	CREDIT-INDW		·398.00	—	Crédito en gaveta
X	15-03-2002	17:10	—	Modo de lectura/fecha/hora																																																														
CLERK	01	000251	—	Empleado/N° consecutivo																																																														
<b>FLASH X</b>				—																																																														
				Título del informe/símbolo de lectura																																																														
GROSS TOTAL	QT	1216	—	N° total de artículos																																																														
		·21954.50	—	Importe bruto																																																														
NET TOTAL	No	523	—	N° neto de clientes																																																														
		·27733.12	—	Importe neto																																																														
CASH-INDW		·27289.10	—	Efectivo en gaveta (b)																																																														
#		·27270.00	—	Importe declarado (a)																																																														
		·19.10	—	Diferencia (b) - (a)																																																														
CHECK-INDW		·332.67	—	Cheque en gaveta																																																														
CREDIT-INDW		·398.00	—	Crédito en gaveta																																																														

\*1 Declaración de dinero:

Cuente cuánto dinero hay en la gaveta e ingrese este importe (hasta 8 dígitos).

La caja registradora comparará automáticamente la entrada con el efectivo en gaveta de la memoria, e imprimirá la diferencia entre estos dos importes.

Tenga en cuenta que si la declaración de dinero está requerida mediante programación (página 47), no será posible omitir este procedimiento.

## Para imprimir un informe de lectura de grupo

Este informe muestra los totales de grupo.

OPERACION	INFORME																																																																						
<div style="border: 1px solid black; border-radius: 15px; padding: 10px; width: fit-content; margin: 0 auto;"> <h3>Modo X</h3> </div> <p><b>Conmutador de modo</b></p> <p style="text-align: center;">↓</p> <div style="border: 1px solid black; padding: 2px; display: inline-block; margin-right: 5px;">6</div> <div style="border: 1px solid black; padding: 2px; display: inline-block;">CA/AMT = / TEND</div>	<table border="1"> <tbody> <tr> <td>X</td> <td>15-03-2002</td> <td>17:15</td> <td>—</td> <td>Modo de lectura/fecha/hora</td> </tr> <tr> <td>CLERK</td> <td>01</td> <td>000252</td> <td>—</td> <td>Empleado/N° consecutivo</td> </tr> <tr> <td>0006</td> <td><b>GROUP</b></td> <td>X</td> <td>—</td> <td>Código de informe/título del informe/símbolo de lectura</td> </tr> <tr> <td>01</td> <td>.....</td> <td>QT</td> <td>16</td> <td>Grupo 01/N° de artículos</td> </tr> <tr> <td></td> <td></td> <td>0.24%</td> <td>·54.50</td> <td>Relación de ventas/importe del grupo 01</td> </tr> <tr> <td>02</td> <td>.....</td> <td>QT</td> <td>25</td> <td></td> </tr> <tr> <td></td> <td></td> <td>0.09%</td> <td>·21.33</td> <td></td> </tr> <tr> <td>03</td> <td>.....</td> <td>QT</td> <td>132</td> <td></td> </tr> <tr> <td></td> <td></td> <td>0.12%</td> <td>·90.78</td> <td></td> </tr> <tr> <td>.....</td> <td>.....</td> <td>QT</td> <td>6</td> <td>Total de los PLU sin vinculación de grupos</td> </tr> <tr> <td></td> <td></td> <td>0.02%</td> <td>·4.50</td> <td></td> </tr> <tr> <td colspan="4" style="border-top: 1px dashed black;"></td> <td></td> </tr> <tr> <td>TOTAL</td> <td></td> <td>QT</td> <td>156</td> <td>N° total de artículos</td> </tr> <tr> <td></td> <td></td> <td>0.47%</td> <td>·332.67</td> <td>Importe total</td> </tr> </tbody> </table>	X	15-03-2002	17:15	—	Modo de lectura/fecha/hora	CLERK	01	000252	—	Empleado/N° consecutivo	0006	<b>GROUP</b>	X	—	Código de informe/título del informe/símbolo de lectura	01	.....	QT	16	Grupo 01/N° de artículos			0.24%	·54.50	Relación de ventas/importe del grupo 01	02	.....	QT	25				0.09%	·21.33		03	.....	QT	132				0.12%	·90.78		.....	.....	QT	6	Total de los PLU sin vinculación de grupos			0.02%	·4.50							TOTAL		QT	156	N° total de artículos			0.47%	·332.67	Importe total
X	15-03-2002	17:15	—	Modo de lectura/fecha/hora																																																																			
CLERK	01	000252	—	Empleado/N° consecutivo																																																																			
0006	<b>GROUP</b>	X	—	Código de informe/título del informe/símbolo de lectura																																																																			
01	.....	QT	16	Grupo 01/N° de artículos																																																																			
		0.24%	·54.50	Relación de ventas/importe del grupo 01																																																																			
02	.....	QT	25																																																																				
		0.09%	·21.33																																																																				
03	.....	QT	132																																																																				
		0.12%	·90.78																																																																				
.....	.....	QT	6	Total de los PLU sin vinculación de grupos																																																																			
		0.02%	·4.50																																																																				
TOTAL		QT	156	N° total de artículos																																																																			
		0.47%	·332.67	Importe total																																																																			

Imprima este informe antes del informe de reposición de PLU; de lo contrario, los totales de grupo se reposicionan en su totalidad.

# Configuraciones y operaciones prácticas

## Para imprimir el informe de lectura/reposición de PLU/subdepartamento/PLU-fijo

Este informe muestra las ventas para los PLU/subdepartamentos/PLU-fijos.

OPERACION	INFORME																																																																																				
<div style="border: 1px solid black; border-radius: 15px; padding: 10px; width: fit-content; margin: 0 auto;"> <p><b>Lectura: Modo X</b> <b>Reposición: Modo Z</b></p> <p>Conmutador de modo</p> <p style="text-align: center;">↓</p> <div style="display: flex; align-items: center; justify-content: center;"> <div style="border: 1px solid black; padding: 2px 5px; margin-right: 5px;">1</div> <div style="border: 1px solid black; padding: 2px 5px; margin-right: 5px;">CA/AMT</div> <div style="border: 1px solid black; padding: 2px 5px;">=/TEND</div> </div> </div>	<table border="1" style="width: 100%; border-collapse: collapse;"> <tr> <td>Z</td> <td>15-03-2002</td> <td>17:25</td> <td></td> <td>—</td> <td>Modo de reposición/fecha/hora</td> </tr> <tr> <td>CLERK</td> <td>01</td> <td></td> <td>000254</td> <td>—</td> <td>Empleado/N° consecutivo</td> </tr> <tr> <td>0001</td> <td>PLU</td> <td></td> <td>Z 0001</td> <td>—</td> <td>Código de informe/título de informe/símbolo de reposición/contador de reposición</td> </tr> <tr> <td>PLU0001</td> <td></td> <td>QT</td> <td>16</td> <td>—</td> <td>PLU001/N° de artículos</td> </tr> <tr> <td></td> <td>0.24%</td> <td></td> <td>·54.50</td> <td>—</td> <td>Relación de ventas/importe de PLU001</td> </tr> <tr> <td>PLU0002</td> <td></td> <td>QT</td> <td>25</td> <td></td> <td></td> </tr> <tr> <td></td> <td>0.09%</td> <td></td> <td>·21.33</td> <td></td> <td></td> </tr> <tr> <td>PLU0003</td> <td></td> <td>QT</td> <td>132</td> <td></td> <td></td> </tr> <tr> <td></td> <td>0.12%</td> <td></td> <td>·90.78</td> <td></td> <td></td> </tr> <tr> <td>PLU0400</td> <td></td> <td>QT</td> <td>0</td> <td></td> <td></td> </tr> <tr> <td></td> <td>0.02%</td> <td></td> <td>·4.50</td> <td></td> <td></td> </tr> <tr> <td colspan="4" style="border-top: 1px dashed black;"></td> <td></td> <td></td> </tr> <tr> <td>TOTAL</td> <td></td> <td>QT</td> <td>156</td> <td>—</td> <td>N° total de artículos</td> </tr> <tr> <td></td> <td>100%</td> <td></td> <td>·21960.90</td> <td>—</td> <td>Importe total</td> </tr> </table>	Z	15-03-2002	17:25		—	Modo de reposición/fecha/hora	CLERK	01		000254	—	Empleado/N° consecutivo	0001	PLU		Z 0001	—	Código de informe/título de informe/símbolo de reposición/contador de reposición	PLU0001		QT	16	—	PLU001/N° de artículos		0.24%		·54.50	—	Relación de ventas/importe de PLU001	PLU0002		QT	25				0.09%		·21.33			PLU0003		QT	132				0.12%		·90.78			PLU0400		QT	0				0.02%		·4.50									TOTAL		QT	156	—	N° total de artículos		100%		·21960.90	—	Importe total
Z	15-03-2002	17:25		—	Modo de reposición/fecha/hora																																																																																
CLERK	01		000254	—	Empleado/N° consecutivo																																																																																
0001	PLU		Z 0001	—	Código de informe/título de informe/símbolo de reposición/contador de reposición																																																																																
PLU0001		QT	16	—	PLU001/N° de artículos																																																																																
	0.24%		·54.50	—	Relación de ventas/importe de PLU001																																																																																
PLU0002		QT	25																																																																																		
	0.09%		·21.33																																																																																		
PLU0003		QT	132																																																																																		
	0.12%		·90.78																																																																																		
PLU0400		QT	0																																																																																		
	0.02%		·4.50																																																																																		
TOTAL		QT	156	—	N° total de artículos																																																																																
	100%		·21960.90	—	Importe total																																																																																

## Para imprimir el informe de lectura/reposición de ventas horarias

Este informe muestra el desglose de ventas horarias.

OPERACION	INFORME																																																																																				
<div style="border: 1px solid black; border-radius: 15px; padding: 10px; width: fit-content; margin: 0 auto;"> <p><b>Lectura: Modo X</b> <b>Reposición: Modo Z</b></p> <p>Conmutador de modo</p> <p style="text-align: center;">↓</p> <div style="display: flex; align-items: center; justify-content: center;"> <div style="border: 1px solid black; padding: 2px 5px; margin-right: 5px;">2</div> <div style="border: 1px solid black; padding: 2px 5px; margin-right: 5px;">CA/AMT</div> <div style="border: 1px solid black; padding: 2px 5px;">=/TEND</div> </div> </div>	<table border="1" style="width: 100%; border-collapse: collapse;"> <tr> <td>Z</td> <td>15-03-2002</td> <td>17:30</td> <td></td> <td>—</td> <td>Modo de reposición/fecha/hora</td> </tr> <tr> <td>CLERK</td> <td>01</td> <td></td> <td>000255</td> <td>—</td> <td>Empleado/N° consecutivo</td> </tr> <tr> <td>0002</td> <td>HOURLY</td> <td></td> <td>Z 0001</td> <td>—</td> <td>Código de informe/título de informe/símbolo de reposición/contador de reposición</td> </tr> <tr> <td>00:00-01:00</td> <td>No</td> <td></td> <td>6</td> <td>—</td> <td>Margen de tiempo/N° de clientes</td> </tr> <tr> <td></td> <td></td> <td></td> <td>·4.50</td> <td>—</td> <td>Importe de ventas</td> </tr> <tr> <td>01:00-02:00</td> <td>No</td> <td></td> <td>25</td> <td></td> <td></td> </tr> <tr> <td></td> <td></td> <td></td> <td>·21.33</td> <td></td> <td></td> </tr> <tr> <td>02:00-03:00</td> <td>No</td> <td></td> <td>132</td> <td></td> <td></td> </tr> <tr> <td></td> <td></td> <td></td> <td>·90.78</td> <td></td> <td></td> </tr> <tr> <td>23:00-24:00</td> <td>No</td> <td></td> <td>1</td> <td></td> <td></td> </tr> <tr> <td></td> <td></td> <td></td> <td>·1.50</td> <td></td> <td></td> </tr> <tr> <td colspan="4" style="border-top: 1px dashed black;"></td> <td></td> <td></td> </tr> <tr> <td>TOTAL</td> <td>No</td> <td></td> <td>56</td> <td>—</td> <td>N° total de clientes</td> </tr> <tr> <td></td> <td></td> <td></td> <td>·1338.40</td> <td>—</td> <td>Importe total</td> </tr> </table>	Z	15-03-2002	17:30		—	Modo de reposición/fecha/hora	CLERK	01		000255	—	Empleado/N° consecutivo	0002	HOURLY		Z 0001	—	Código de informe/título de informe/símbolo de reposición/contador de reposición	00:00-01:00	No		6	—	Margen de tiempo/N° de clientes				·4.50	—	Importe de ventas	01:00-02:00	No		25						·21.33			02:00-03:00	No		132						·90.78			23:00-24:00	No		1						·1.50									TOTAL	No		56	—	N° total de clientes				·1338.40	—	Importe total
Z	15-03-2002	17:30		—	Modo de reposición/fecha/hora																																																																																
CLERK	01		000255	—	Empleado/N° consecutivo																																																																																
0002	HOURLY		Z 0001	—	Código de informe/título de informe/símbolo de reposición/contador de reposición																																																																																
00:00-01:00	No		6	—	Margen de tiempo/N° de clientes																																																																																
			·4.50	—	Importe de ventas																																																																																
01:00-02:00	No		25																																																																																		
			·21.33																																																																																		
02:00-03:00	No		132																																																																																		
			·90.78																																																																																		
23:00-24:00	No		1																																																																																		
			·1.50																																																																																		
TOTAL	No		56	—	N° total de clientes																																																																																
			·1338.40	—	Importe total																																																																																

## Para imprimir el informe de lectura/reposición de ventas mensuales

Este informe muestra el desglose de las ventas mensuales.

### OPERACION

Lectura: **Modo X**  
Reposición: **Modo Z**

Conmutador de modo



### INFORME

Z	15-03-2002	17:35		Modo de reposición/fecha/hora
CLERK	01		000256	Empleado/N° consecutivo
0003	MONTHLY	Z	0001	Código de informe/título del informe/símbolo de reposición/contador de reposición
1	...	No	6	Día del mes/N° de clientes
			·4.50	Importe de ventas
2	...	No	25	
			·21.33	
3	...	No	132	
			·90.78	
31	...	No	1	
			·1.50	
-----				
TOTAL		No	56	N° total de clientes
			·1338.40	Importe total

## Para imprimir el informe de lectura/reposición de la memoria del informe diario electrónico

Aunque esté usando la impresora para imprimir recibos, podrá obtener registros de las transacciones mediante este informe.

### OPERACION

Lectura: **Modo X**  
Reposición: **Modo Z**

Conmutador de modo



(Reposición de la memoria)  
Mozo Z solamente

(fecha de inicio del informe; año-mes-día)  
Si se omite, comience desde el primer registro.



(N° consecutivo del inicio del informe)  
Si se omite, comience desde el primer registro.



### INFORME

X	15-03-2002	17:35		Modo de lectura/fecha/hora
CLERK	01		000257	Empleado/N° consecutivo
0058	E-JOURNAL	X		Código del informe/título del informe/símbolo de lectura
REG	15-03-2002	12:33		
CLERK	01		000122	
			·1.00	Imágenes del registro diario
DEPT02			·1.00	
TAX-AMT 1			·3.00	
TAX 1			·0.15	
CASH			·3.15	
	2	No		
REG	15-03-2002	12:35		
DEPT01			·1.00	
DEPT02			·2.00	
			@1.00	
DEPT03			·1.00	

- Memoria de informe diario electrónico por finalizar y memoria llena:



Símbolo de memoria del informe diario electrónico por finalizar/fin memoria

### ¡Importante!

- Cuando la registradora muestre el símbolo de arriba, emita este informe de lectura (si es necesario), y repositore inmediatamente esta memoria (Si no necesita este informe, ingrese "4058" en lugar de "58").
- Emita este informe antes del informe de reposición de ventas diarias, de lo contrario, no podrá obtener este informe.

# Configuraciones y operaciones prácticas

## Para imprimir el informe de lectura/reposición de ventas diarias

Este informe muestra las ventas, excepto para los PLU.

OPERACION	INFORME																																																																																																																																							
<div style="border: 1px solid black; border-radius: 15px; padding: 5px; margin-bottom: 10px;"> <p><b>Lectura: Modo X</b> <b>Reposición: Modo Z</b></p> <p style="text-align: center;"><b>Conmutador de modo</b></p> <p style="text-align: center;">↓</p> </div> <p>Declaración de dinero <sup>*1</sup></p> <p>(Importe del efectivo en gaveta <span style="border: 1px solid black; padding: 2px;"># / NS</span>)</p> <p style="text-align: center;">↓</p> <div style="border: 1px solid black; padding: 2px; display: inline-block;">             CA/AMT = / TEND         </div>	<table border="0" style="width: 100%; border-collapse: collapse;"> <tr><td>TAX 1</td><td style="text-align: right;">. 43.96</td><td>Importe de impuestos 1 <sup>*3</sup></td></tr> <tr><td>TAX-AMT 2</td><td style="text-align: right;">. 409.72</td><td>Importe imponible 2 <sup>*3</sup></td></tr> <tr><td>TAX 2</td><td style="text-align: right;">. 21.55</td><td>Importe de impuestos 2 <sup>*3</sup></td></tr> <tr><td>TAX-AMT 3</td><td style="text-align: right;">. 272.50</td><td>Importe imponible 3 <sup>*3</sup></td></tr> <tr><td>TAX 3</td><td style="text-align: right;">. 8.18</td><td>Importe de impuestos 3 <sup>*3</sup></td></tr> <tr><td>TAX-AMT 4</td><td style="text-align: right;">. 5.50</td><td>Importe imponible 4 <sup>*3</sup></td></tr> <tr><td>TAX 4</td><td style="text-align: right;">. 0.06</td><td>Importe de impuestos 4 <sup>*3</sup></td></tr> <tr><td>TAX</td><td style="text-align: right;">. 73.75</td><td>Total de impuesto <sup>*4</sup></td></tr> <tr><td>ROUNDING AMT</td><td style="text-align: right;">. 4.75</td><td>Importe de redondeo (sólo Australia)</td></tr> <tr><td>CANCEL TTL</td><td style="text-align: right;">No 2</td><td>Número de cancelación</td></tr> <tr><td></td><td style="text-align: right;">. 108.52</td><td>Importe de cancelación</td></tr> <tr><td>RF-MODE TTL</td><td style="text-align: right;">No 2</td><td>Número de operación de modo de reembolso <sup>*4</sup></td></tr> <tr><td></td><td style="text-align: right;">. 3.74</td><td>Importe de operación de modo de reembolso <sup>*4</sup></td></tr> <tr><td>CALCULATOR</td><td style="text-align: right;">No 10</td><td>Número de operación de modo CAL</td></tr> <tr><td colspan="3" style="border-top: 1px dashed black;"></td></tr> <tr><td>CASH</td><td style="text-align: right;">No 81</td><td>Número de ventas en efectivo</td></tr> <tr><td></td><td style="text-align: right;">. 836.86</td><td>Importe de ventas en efectivo</td></tr> <tr><td>CHECK</td><td style="text-align: right;">No 9</td><td>Número de ventas con cheque</td></tr> <tr><td></td><td style="text-align: right;">. 183.60</td><td>Importe de ventas con cheque</td></tr> <tr><td>CREDIT</td><td style="text-align: right;">No 10</td><td>Número de ventas a crédito</td></tr> <tr><td></td><td style="text-align: right;">. 197.17</td><td>Importe de ventas a crédito</td></tr> <tr><td>RC</td><td style="text-align: right;">No 2</td><td>Número de recibido a cuenta</td></tr> <tr><td></td><td style="text-align: right;">. 78.00</td><td>Importe de recibido a cuenta</td></tr> <tr><td>PD</td><td style="text-align: right;">No 1</td><td>Número de desembolsos</td></tr> <tr><td>-</td><td style="text-align: right;">No 8</td><td>Importe de desembolsos</td></tr> <tr><td></td><td style="text-align: right;">. 6.80</td><td>Importe de desembolsos</td></tr> <tr><td>%-</td><td style="text-align: right;">No 8</td><td>Número de resta</td></tr> <tr><td></td><td style="text-align: right;">. 3.00</td><td>Importe de resta</td></tr> <tr><td>REFUND</td><td style="text-align: right;">No 10</td><td>Número de descuento/recargo</td></tr> <tr><td></td><td style="text-align: right;">. 4.62</td><td>Importe de descuento/recargo</td></tr> <tr><td>ERR CORR</td><td style="text-align: right;">No 7</td><td>Número de tecla de reembolso <sup>*4</sup></td></tr> <tr><td></td><td style="text-align: right;">. 27.79</td><td>Importe de tecla de reembolso <sup>*4</sup></td></tr> <tr><td>#/NS</td><td style="text-align: right;">No 10</td><td>Número de corrección de error</td></tr> <tr><td></td><td style="text-align: right;">. 12.76</td><td>Importe de corrección de error</td></tr> <tr><td colspan="3" style="border-top: 1px dashed black;"></td></tr> <tr><td>CLERK 01</td><td style="text-align: right;">No 12</td><td>Empleado 1/número de ventas de empleado 1</td></tr> <tr><td></td><td style="text-align: right;">. 127.63</td><td>Importe de ventas de empleado 1</td></tr> <tr><td>*****</td><td></td><td></td></tr> <tr><td>CLERK 02</td><td style="text-align: right;">No 6</td><td>Empleado aprendiz</td></tr> <tr><td></td><td style="text-align: right;">. 27.63</td><td></td></tr> <tr><td>*****</td><td></td><td></td></tr> <tr><td>CLERK 03</td><td style="text-align: right;">No 24</td><td></td></tr> <tr><td colspan="3" style="border-top: 1px dashed black;"></td></tr> <tr><td>GRND TTL</td><td style="text-align: right;">. 0000351217.63</td><td>Total general de ventas inalterable <sup>*4</sup></td></tr> <tr><td></td><td style="text-align: right;">00001---»000253</td><td>Gama de números consecutivos del día <sup>*4</sup></td></tr> </table>	TAX 1	. 43.96	Importe de impuestos 1 <sup>*3</sup>	TAX-AMT 2	. 409.72	Importe imponible 2 <sup>*3</sup>	TAX 2	. 21.55	Importe de impuestos 2 <sup>*3</sup>	TAX-AMT 3	. 272.50	Importe imponible 3 <sup>*3</sup>	TAX 3	. 8.18	Importe de impuestos 3 <sup>*3</sup>	TAX-AMT 4	. 5.50	Importe imponible 4 <sup>*3</sup>	TAX 4	. 0.06	Importe de impuestos 4 <sup>*3</sup>	TAX	. 73.75	Total de impuesto <sup>*4</sup>	ROUNDING AMT	. 4.75	Importe de redondeo (sólo Australia)	CANCEL TTL	No 2	Número de cancelación		. 108.52	Importe de cancelación	RF-MODE TTL	No 2	Número de operación de modo de reembolso <sup>*4</sup>		. 3.74	Importe de operación de modo de reembolso <sup>*4</sup>	CALCULATOR	No 10	Número de operación de modo CAL				CASH	No 81	Número de ventas en efectivo		. 836.86	Importe de ventas en efectivo	CHECK	No 9	Número de ventas con cheque		. 183.60	Importe de ventas con cheque	CREDIT	No 10	Número de ventas a crédito		. 197.17	Importe de ventas a crédito	RC	No 2	Número de recibido a cuenta		. 78.00	Importe de recibido a cuenta	PD	No 1	Número de desembolsos	-	No 8	Importe de desembolsos		. 6.80	Importe de desembolsos	%-	No 8	Número de resta		. 3.00	Importe de resta	REFUND	No 10	Número de descuento/recargo		. 4.62	Importe de descuento/recargo	ERR CORR	No 7	Número de tecla de reembolso <sup>*4</sup>		. 27.79	Importe de tecla de reembolso <sup>*4</sup>	#/NS	No 10	Número de corrección de error		. 12.76	Importe de corrección de error				CLERK 01	No 12	Empleado 1/número de ventas de empleado 1		. 127.63	Importe de ventas de empleado 1	*****			CLERK 02	No 6	Empleado aprendiz		. 27.63		*****			CLERK 03	No 24					GRND TTL	. 0000351217.63	Total general de ventas inalterable <sup>*4</sup>		00001---»000253	Gama de números consecutivos del día <sup>*4</sup>
TAX 1	. 43.96	Importe de impuestos 1 <sup>*3</sup>																																																																																																																																						
TAX-AMT 2	. 409.72	Importe imponible 2 <sup>*3</sup>																																																																																																																																						
TAX 2	. 21.55	Importe de impuestos 2 <sup>*3</sup>																																																																																																																																						
TAX-AMT 3	. 272.50	Importe imponible 3 <sup>*3</sup>																																																																																																																																						
TAX 3	. 8.18	Importe de impuestos 3 <sup>*3</sup>																																																																																																																																						
TAX-AMT 4	. 5.50	Importe imponible 4 <sup>*3</sup>																																																																																																																																						
TAX 4	. 0.06	Importe de impuestos 4 <sup>*3</sup>																																																																																																																																						
TAX	. 73.75	Total de impuesto <sup>*4</sup>																																																																																																																																						
ROUNDING AMT	. 4.75	Importe de redondeo (sólo Australia)																																																																																																																																						
CANCEL TTL	No 2	Número de cancelación																																																																																																																																						
	. 108.52	Importe de cancelación																																																																																																																																						
RF-MODE TTL	No 2	Número de operación de modo de reembolso <sup>*4</sup>																																																																																																																																						
	. 3.74	Importe de operación de modo de reembolso <sup>*4</sup>																																																																																																																																						
CALCULATOR	No 10	Número de operación de modo CAL																																																																																																																																						
CASH	No 81	Número de ventas en efectivo																																																																																																																																						
	. 836.86	Importe de ventas en efectivo																																																																																																																																						
CHECK	No 9	Número de ventas con cheque																																																																																																																																						
	. 183.60	Importe de ventas con cheque																																																																																																																																						
CREDIT	No 10	Número de ventas a crédito																																																																																																																																						
	. 197.17	Importe de ventas a crédito																																																																																																																																						
RC	No 2	Número de recibido a cuenta																																																																																																																																						
	. 78.00	Importe de recibido a cuenta																																																																																																																																						
PD	No 1	Número de desembolsos																																																																																																																																						
-	No 8	Importe de desembolsos																																																																																																																																						
	. 6.80	Importe de desembolsos																																																																																																																																						
%-	No 8	Número de resta																																																																																																																																						
	. 3.00	Importe de resta																																																																																																																																						
REFUND	No 10	Número de descuento/recargo																																																																																																																																						
	. 4.62	Importe de descuento/recargo																																																																																																																																						
ERR CORR	No 7	Número de tecla de reembolso <sup>*4</sup>																																																																																																																																						
	. 27.79	Importe de tecla de reembolso <sup>*4</sup>																																																																																																																																						
#/NS	No 10	Número de corrección de error																																																																																																																																						
	. 12.76	Importe de corrección de error																																																																																																																																						
CLERK 01	No 12	Empleado 1/número de ventas de empleado 1																																																																																																																																						
	. 127.63	Importe de ventas de empleado 1																																																																																																																																						
*****																																																																																																																																								
CLERK 02	No 6	Empleado aprendiz																																																																																																																																						
	. 27.63																																																																																																																																							
*****																																																																																																																																								
CLERK 03	No 24																																																																																																																																							
GRND TTL	. 0000351217.63	Total general de ventas inalterable <sup>*4</sup>																																																																																																																																						
	00001---»000253	Gama de números consecutivos del día <sup>*4</sup>																																																																																																																																						
<table border="0" style="width: 100%; border-collapse: collapse;"> <tr><td>Z</td><td>15-03-2002</td><td>17:20</td><td>Modo de reposición/fecha/hora</td></tr> <tr><td>CLERK 01</td><td>000258</td><td></td><td>Empleado/N° consecutivo</td></tr> <tr><td>0000 DAILY</td><td>Z 0001</td><td></td><td>Código de informe/título del informe/símbolo de reposición/contador de reposición <sup>*5</sup></td></tr> <tr><td>DEPT01</td><td>QT 1015</td><td></td><td>Descriptor del departamento/N° de artículos <sup>*2</sup></td></tr> <tr><td></td><td>47.07%</td><td style="text-align: right;">. 10339.50</td><td>Relación de ventas/importe de departamento <sup>*2</sup></td></tr> <tr><td>DEPT02</td><td>QT 19</td><td></td><td></td></tr> <tr><td></td><td>31.87%</td><td style="text-align: right;">. 7000.70</td><td></td></tr> <tr><td>DEPT03</td><td>QT 31</td><td></td><td></td></tr> <tr><td></td><td>18.84%</td><td style="text-align: right;">. 4139.10</td><td></td></tr> <tr><td>DEPT04</td><td>QT 23</td><td></td><td></td></tr> <tr><td></td><td>1.51%</td><td style="text-align: right;">. 332.67</td><td></td></tr> <tr><td>NON-LINK DPT</td><td>QT 10</td><td></td><td>N° de artículos del departamento no vinculado</td></tr> <tr><td></td><td>0.43%</td><td style="text-align: right;">. 94.90</td><td>Importe del departamento no vinculado</td></tr> <tr><td colspan="4" style="border-top: 1px dashed black;"></td></tr> <tr><td>GROSS TOTAL</td><td>QT 1253</td><td></td><td>N° bruto de artículos</td></tr> <tr><td></td><td></td><td style="text-align: right;">. 21960.90</td><td>Importe de ventas brutas</td></tr> <tr><td>NET TOTAL</td><td>No 545</td><td></td><td>N° de clientes</td></tr> <tr><td></td><td></td><td style="text-align: right;">. 30217.63</td><td>Importe de ventas netas</td></tr> <tr><td>CASH-INDW</td><td></td><td style="text-align: right;">. 29903.06</td><td>Importe de efectivo en gaveta (b)</td></tr> <tr><td>#</td><td></td><td style="text-align: right;">. 29903.06</td><td>Importe declarado (a)</td></tr> <tr><td></td><td></td><td style="text-align: right;">. 0.00</td><td>Diferencia (b) - (a)</td></tr> <tr><td>CHECK-INDW</td><td></td><td style="text-align: right;">. 197.17</td><td>Importe de cheque en gaveta</td></tr> <tr><td>CREDIT-INDW</td><td></td><td style="text-align: right;">. 183.60</td><td>Importe de crédito en gaveta</td></tr> <tr><td>CE-CASH 1</td><td></td><td style="text-align: right;">¥7,000</td><td>Efectivo en moneda extranjera en gaveta</td></tr> <tr><td>CE-CHECK 1</td><td></td><td style="text-align: right;">¥4,000</td><td>Cheque en moneda extranjera en gaveta</td></tr> <tr><td>TAX-AMT 1</td><td></td><td style="text-align: right;">. 732.56</td><td>Importe imponible 1 <sup>*3</sup></td></tr> </table>	Z	15-03-2002	17:20	Modo de reposición/fecha/hora	CLERK 01	000258		Empleado/N° consecutivo	0000 DAILY	Z 0001		Código de informe/título del informe/símbolo de reposición/contador de reposición <sup>*5</sup>	DEPT01	QT 1015		Descriptor del departamento/N° de artículos <sup>*2</sup>		47.07%	. 10339.50	Relación de ventas/importe de departamento <sup>*2</sup>	DEPT02	QT 19				31.87%	. 7000.70		DEPT03	QT 31				18.84%	. 4139.10		DEPT04	QT 23				1.51%	. 332.67		NON-LINK DPT	QT 10		N° de artículos del departamento no vinculado		0.43%	. 94.90	Importe del departamento no vinculado					GROSS TOTAL	QT 1253		N° bruto de artículos			. 21960.90	Importe de ventas brutas	NET TOTAL	No 545		N° de clientes			. 30217.63	Importe de ventas netas	CASH-INDW		. 29903.06	Importe de efectivo en gaveta (b)	#		. 29903.06	Importe declarado (a)			. 0.00	Diferencia (b) - (a)	CHECK-INDW		. 197.17	Importe de cheque en gaveta	CREDIT-INDW		. 183.60	Importe de crédito en gaveta	CE-CASH 1		¥7,000	Efectivo en moneda extranjera en gaveta	CE-CHECK 1		¥4,000	Cheque en moneda extranjera en gaveta	TAX-AMT 1		. 732.56	Importe imponible 1 <sup>*3</sup>																																
Z	15-03-2002	17:20	Modo de reposición/fecha/hora																																																																																																																																					
CLERK 01	000258		Empleado/N° consecutivo																																																																																																																																					
0000 DAILY	Z 0001		Código de informe/título del informe/símbolo de reposición/contador de reposición <sup>*5</sup>																																																																																																																																					
DEPT01	QT 1015		Descriptor del departamento/N° de artículos <sup>*2</sup>																																																																																																																																					
	47.07%	. 10339.50	Relación de ventas/importe de departamento <sup>*2</sup>																																																																																																																																					
DEPT02	QT 19																																																																																																																																							
	31.87%	. 7000.70																																																																																																																																						
DEPT03	QT 31																																																																																																																																							
	18.84%	. 4139.10																																																																																																																																						
DEPT04	QT 23																																																																																																																																							
	1.51%	. 332.67																																																																																																																																						
NON-LINK DPT	QT 10		N° de artículos del departamento no vinculado																																																																																																																																					
	0.43%	. 94.90	Importe del departamento no vinculado																																																																																																																																					
GROSS TOTAL	QT 1253		N° bruto de artículos																																																																																																																																					
		. 21960.90	Importe de ventas brutas																																																																																																																																					
NET TOTAL	No 545		N° de clientes																																																																																																																																					
		. 30217.63	Importe de ventas netas																																																																																																																																					
CASH-INDW		. 29903.06	Importe de efectivo en gaveta (b)																																																																																																																																					
#		. 29903.06	Importe declarado (a)																																																																																																																																					
		. 0.00	Diferencia (b) - (a)																																																																																																																																					
CHECK-INDW		. 197.17	Importe de cheque en gaveta																																																																																																																																					
CREDIT-INDW		. 183.60	Importe de crédito en gaveta																																																																																																																																					
CE-CASH 1		¥7,000	Efectivo en moneda extranjera en gaveta																																																																																																																																					
CE-CHECK 1		¥4,000	Cheque en moneda extranjera en gaveta																																																																																																																																					
TAX-AMT 1		. 732.56	Importe imponible 1 <sup>*3</sup>																																																																																																																																					

\*1 Declaración de dinero:

Cuente cuánto dinero en efectivo hay en la gaveta e ingrese este importe (hasta 8 dígitos).

La caja registradora comparará automáticamente la entrada con el efectivo en gaveta de la memoria e imprimirá la diferencia entre estos dos importes.

Tenga en cuenta que si la declaración es requerida por la programación (página 47), no podrá omitir este procedimiento.

\*2 Los departamentos que totalizan cero (los números de importe y de artículos son ambos cero), no se imprimen.

\*3 El importe imponible y el importe del impuesto se imprimen sólo si la tabla de impuestos correspondiente se encuentra programada.

\*4 Estos artículos pueden ser omitidos mediante programación.

\*5 El símbolo “\*” se imprime en el informe de reposición, si se produce un exceso de la memoria en el totalizador.



## Para imprimir el informe de lectura/reposición de ventas periódicas-1/-2

Estos informes muestran el desglose de las ventas de cualquiera de las dos clases de períodos deseada.

### OPERACION

### INFORME

Lectura: **Modo X**  
 Reposición: **Modo Z**  
 Conmutador de modo



- 1 0 0** (Lectura periódica-1)
- 3 0 0** (Lectura periódica-2)
- 2 0 0** (Reposición periódica-1)
- 4 0 0** (Reposición periódica-2)



CA/AMT  
= /TEND

Z	15-03-2002	17:40		Modo de reposición/fecha/hora
CLERK 01		000257		Empleado/N° consecutivo
0200 PERIODIC-1		ZZ0001		Código de informe/título del informe/símbolo de reposición/contador de reposición
DEPTO1	QT	1015		Descriptor del departamento/N° de artículos *1
		47.07%	·10339.50	Relación de ventas/importe de departamento *1
DEPTO2	QT	19		
		31.87%	·7000.70	
DEPTO3	QT	31		
		18.84%	·4139.10	
DEPTO4	QT	23		
		1.51%	·332.50	
NON-LINK DPT	QT		10	N° de artículos del departamento no vinculado
		0.43%	·94.90	Importe del departamento no vinculado
-----				
GROSS TOTAL	QT	1253		N° bruto de artículos
		·21960.90		Importe de ventas brutas
NET TOTAL	No	545		N° de clientes
		·30217.63		Importe de ventas netas
CASH-INDW		·29903.06		Importe de efectivo en gaveta
CHECK-INDW		·197.17		Importe de cheques en gaveta
CREDIT-INDW		·183.60		Importe de crédito en gaveta
TAX-AMT 1		·732.56		Importe imponible 1 *2
TAX 1		·43.96		Importe de impuestos 1 *2
TAX-AMT 2		·409.72		Importe imponible 2 *2
TAX 2		·21.55		Importe de impuestos 2 *2
TAX-AMT 3		·272.50		Importe imponible 3 *2
TAX 3		·8.18		Importe de impuestos 3 *2
TAX-AMT 4		·5.50		Importe imponible 4 *2
TAX 4		·0.06		Importe de impuestos 4 *2
TAX		·73.75		Total de impuesto *3
ROUNDING AMT		·4.75		Importe de redondeo (sólo Australia)
CANCEL TTL	No		2	Número de cancelación
		·108.52		Importe de cancelación

RF-MODE TTL	No	2		Número de operación de modo de reembolso *3
		·3.74		Importe de operación de modo de reembolso *3
CALCULATOR	No	10		Número de operación de modo CAL
-----				
CASH	No	81		Número de ventas en efectivo
		·836.86		Importe de ventas en efectivo
CHECK	No	9		Número de ventas con cheque
		·183.60		Importe de ventas con cheque
CREDIT	No	10		Número de ventas a crédito
		·197.17		Importe de ventas a crédito
RC	No	2		Número de recibido a cuenta
		·78.00		Importe de recibido a cuenta
PD	No	1		Número de desembolsos
		·6.80		Importe de desembolsos
-	No	8		Número de resta
		·3.00		Importe de resta
%-	No	10		Número de descuento/recargo
		·4.62		Importe de descuento/recargo
REFUND	No	7		Número de tecla de reembolso *3
		·27.79		Importe de tecla de reembolso *3
ERR CORR	No	10		Número de corrección de error
		·12.76		Importe de corrección de error
#/NS	No	5		Número de no venta
-----				
CLERK 01	No	12		Empleado 1/número de ventas de empleado 1
		·127.63		Importe de ventas de empleado 1
*****				
CLERK 02	No	6		Empleado aprendiz
		·27.63		
*****				
CLERK 02	No	24		
		·217.63		

- \*1 Los departamentos que totalizan cero (los números de importe y de artículos son ambos cero), no se imprimen.
- \*2 El importe imponible y el importe del impuesto se imprimen sólo si la tabla de impuestos correspondiente se encuentra programada.
- \*3 Estos artículos pueden ser omitidos mediante programación.

# Configuraciones y operaciones prácticas

## Para imprimir el informe de lectura/reposición de cheque abierto

Este informe muestra el balance previo de los cheques no cerrados.

OPERACION	RECIBO																																																																																
<div style="border: 1px solid black; border-radius: 15px; padding: 10px; display: inline-block;"> <b>Lectura: Modo X</b>  <b>Reposición: Modo Z</b>  <b>Conmutador de modo</b> </div> <div style="text-align: center;"> <p>↓</p> <div style="display: flex; justify-content: center; gap: 10px;"> <div style="border: 1px solid black; padding: 2px 5px;">2</div> <div style="border: 1px solid black; padding: 2px 5px;">5</div> <div style="border: 1px solid black; padding: 2px 5px;">CA/AMT =/TEND</div> </div> <p>↓</p> <div style="display: flex; justify-content: space-around; width: 100%;"> <div style="text-align: center;"> <p>Individual</p> <p>↓</p> <p>N° de cheque</p> <p>↓</p> <p>* <span style="border: 1px solid black; padding: 2px 5px;">NEW</span></p> </div> <div style="text-align: center;"> <p>Todo</p> <p>↓</p> <div style="border: 1px solid black; padding: 2px 5px;">CA/AMT =/TEND</div> </div> </div> </div>	<table style="width: 100%; border-collapse: collapse;"> <tr> <td style="width: 15%;">Z</td> <td style="width: 35%;">15-03-2002 17:45</td> <td style="width: 15%;">—</td> <td style="width: 35%;">Modo de reposición/fecha/hora</td> </tr> <tr> <td>CLERK 01</td> <td>000258</td> <td>—</td> <td>Empleado/N° consecutivo</td> </tr> <tr> <td>0025</td> <td>OPEN CHECK</td> <td>Z</td> <td>—</td> </tr> <tr> <td></td> <td></td> <td></td> <td>Código de informe/título de informe/símbolo de reposición</td> </tr> <tr> <td>CHECK-#:</td> <td>123456</td> <td></td> <td>N° de cheque</td> </tr> <tr> <td>REG</td> <td>15-01-2002 12:30</td> <td></td> <td>Modo/fecha/hora</td> </tr> <tr> <td>CLERK 01</td> <td>000108</td> <td></td> <td>Empleado/N° consecutivo</td> </tr> <tr> <td></td> <td></td> <td>. 12.24</td> <td>Balance previo</td> </tr> <tr> <td colspan="4"> </td> </tr> <tr> <td>CHECK-#:</td> <td>123556</td> <td></td> <td></td> </tr> <tr> <td>REG</td> <td>15-01-2002 13:40</td> <td></td> <td></td> </tr> <tr> <td>CLERK 01</td> <td>000132</td> <td></td> <td></td> </tr> <tr> <td></td> <td></td> <td>. 82.04</td> <td></td> </tr> <tr> <td colspan="4"> </td> </tr> <tr> <td>CHECK-#:</td> <td>215485</td> <td></td> <td></td> </tr> <tr> <td>REG</td> <td>15-01-2002 17:10</td> <td></td> <td></td> </tr> <tr> <td>CLERK 01</td> <td>000203</td> <td></td> <td></td> </tr> <tr> <td></td> <td></td> <td>. 22.38</td> <td></td> </tr> <tr> <td colspan="4"> </td> </tr> <tr> <td>TOTAL</td> <td></td> <td>. 338.40</td> <td>Importe total (imprime sólo en el informe "Todo")</td> </tr> </table>	Z	15-03-2002 17:45	—	Modo de reposición/fecha/hora	CLERK 01	000258	—	Empleado/N° consecutivo	0025	OPEN CHECK	Z	—				Código de informe/título de informe/símbolo de reposición	CHECK-#:	123456		N° de cheque	REG	15-01-2002 12:30		Modo/fecha/hora	CLERK 01	000108		Empleado/N° consecutivo			. 12.24	Balance previo					CHECK-#:	123556			REG	15-01-2002 13:40			CLERK 01	000132					. 82.04						CHECK-#:	215485			REG	15-01-2002 17:10			CLERK 01	000203					. 22.38						TOTAL		. 338.40	Importe total (imprime sólo en el informe "Todo")
Z	15-03-2002 17:45	—	Modo de reposición/fecha/hora																																																																														
CLERK 01	000258	—	Empleado/N° consecutivo																																																																														
0025	OPEN CHECK	Z	—																																																																														
			Código de informe/título de informe/símbolo de reposición																																																																														
CHECK-#:	123456		N° de cheque																																																																														
REG	15-01-2002 12:30		Modo/fecha/hora																																																																														
CLERK 01	000108		Empleado/N° consecutivo																																																																														
		. 12.24	Balance previo																																																																														
CHECK-#:	123556																																																																																
REG	15-01-2002 13:40																																																																																
CLERK 01	000132																																																																																
		. 82.04																																																																															
CHECK-#:	215485																																																																																
REG	15-01-2002 17:10																																																																																
CLERK 01	000203																																																																																
		. 22.38																																																																															
TOTAL		. 338.40	Importe total (imprime sólo en el informe "Todo")																																																																														

\* En su lugar, puede usar la tecla OLD o la tecla New/Old Check.

## Lectura del programa de la caja registradora

### Para imprimir el programa del precio unitario/tasa (excepto PLU)

OPERACION	INFORME																																												
<div style="border: 1px solid black; border-radius: 15px; padding: 10px; display: inline-block;"> <b>Modo PGM</b>  <b>Conmutador de modo</b> </div> <div style="text-align: center;"> <p>↓</p> <div style="display: flex; justify-content: center; gap: 10px;"> <div style="border: 1px solid black; padding: 2px 5px;">1</div> <div style="border: 1px solid black; padding: 2px 5px;">SUB TOTAL</div> </div> <p>↓</p> <div style="border: 1px solid black; padding: 2px 5px;">SUB TOTAL</div> </div>	<table style="width: 100%; border-collapse: collapse;"> <tr> <td style="width: 15%;">PGM1</td> <td style="width: 35%;">10-03-2002 09:30</td> <td style="width: 15%;">—</td> <td style="width: 35%;">Modo/fecha/hora</td> </tr> <tr> <td>CLERK 01</td> <td>000010</td> <td>—</td> <td>Empleado/N° consecutivo</td> </tr> <tr> <td>PGM1</td> <td>.....</td> <td></td> <td>Símbolo de lectura del programa</td> </tr> <tr> <td>DEPT01</td> <td>T1</td> <td>@1.00</td> <td>Descriptor de Dpto./condición de impuesto/precio unitario *1</td> </tr> <tr> <td>DEPT02</td> <td></td> <td>@2.00</td> <td></td> </tr> <tr> <td>DEPT03</td> <td></td> <td>@0.00</td> <td></td> </tr> <tr> <td>DEPT04</td> <td></td> <td>@0.00</td> <td></td> </tr> <tr> <td colspan="4"> </td> </tr> <tr> <td>-</td> <td></td> <td>@0.00</td> <td>Importe de reducción preajustado</td> </tr> <tr> <td>%-</td> <td></td> <td>12.34%</td> <td>Tasa porcentual</td> </tr> <tr> <td>CURR EXG</td> <td></td> <td>105.05</td> <td>Tipo de cambio</td> </tr> </table>	PGM1	10-03-2002 09:30	—	Modo/fecha/hora	CLERK 01	000010	—	Empleado/N° consecutivo	PGM1	.....		Símbolo de lectura del programa	DEPT01	T1	@1.00	Descriptor de Dpto./condición de impuesto/precio unitario *1	DEPT02		@2.00		DEPT03		@0.00		DEPT04		@0.00						-		@0.00	Importe de reducción preajustado	%-		12.34%	Tasa porcentual	CURR EXG		105.05	Tipo de cambio
PGM1	10-03-2002 09:30	—	Modo/fecha/hora																																										
CLERK 01	000010	—	Empleado/N° consecutivo																																										
PGM1	.....		Símbolo de lectura del programa																																										
DEPT01	T1	@1.00	Descriptor de Dpto./condición de impuesto/precio unitario *1																																										
DEPT02		@2.00																																											
DEPT03		@0.00																																											
DEPT04		@0.00																																											
-		@0.00	Importe de reducción preajustado																																										
%-		12.34%	Tasa porcentual																																										
CURR EXG		105.05	Tipo de cambio																																										

\*1 Los departamentos no programados no se imprimen en este informe.

## Para imprimir el programa PLU

OPERACION	INFORME
<div style="border: 1px solid black; border-radius: 15px; padding: 10px; width: fit-content; margin: 0 auto;"> <h3>Modo PGM</h3> </div> <p style="text-align: center;">Conmutador de modo</p> <p style="text-align: center;">↓</p> <div style="display: flex; justify-content: center; align-items: center; gap: 5px;"> <div style="border: 1px solid black; padding: 2px 5px; font-weight: bold; font-size: 1.2em;">6</div> <div style="border: 1px solid black; padding: 2px 5px; font-size: 0.8em;">SUB TOTAL</div> </div> <p style="text-align: center;">↓</p> <div style="display: flex; justify-content: center; align-items: center; gap: 5px;"> <div style="border: 1px solid black; padding: 2px 5px; font-size: 0.8em;">SUB TOTAL</div> </div>	<pre> PGM6 10-03-2002 09:45 CLERK 01 000013  PGM6..... PLU0001 T1 0001 0000100000 @1.00 PLU0002 0002 0000000000 @2.00 PLU0003 0003 0000000000 @3.00 PLU0004 0004 0000000000 @4.00 PLU0005 0005 0000000000 @5.00 PLU0006 0006 0000000000 @6.00 PLU0007 T2 0007 0000200000 @7.00 PLU0008 0008 0000000000 @8.00 PLU0009 0009 0000000000 @9.00 PLU0010 0010 0000000000 @10.00 PLU0499 T2 0499 0000200000 @499.00 PLU0500 0500 0000000000 @500.00                     </pre> <p>Modo/fecha/hora Empleado/N° consecutivo Símbolo de lectura del programa Carácter del artículo/símbolo de impuesto/N° PLU Programa de condición/precio unitario *1</p>

\*1 Los PLU no programados no se imprimen en este informe.

## Para imprimir el programa de disposición del teclado

OPERACION	RECIBO
<div style="border: 1px solid black; border-radius: 15px; padding: 10px; width: fit-content; margin: 0 auto;"> <h3>Modo PGM</h3> </div> <p style="text-align: center;">Conmutador de modo</p> <p style="text-align: center;">↓</p> <div style="display: flex; justify-content: center; align-items: center; gap: 5px;"> <div style="border: 1px solid black; padding: 2px 5px; font-weight: bold; font-size: 1.2em;">4</div> <div style="border: 1px solid black; padding: 2px 5px; font-size: 0.8em;">SUB TOTAL</div> </div> <p style="text-align: center;">↓</p> <div style="display: flex; justify-content: center; align-items: center; gap: 5px;"> <div style="border: 1px solid black; padding: 2px 5px; font-size: 0.8em;">SUB TOTAL</div> </div>	<pre> PGM4 10-03-2002 09:45 CLERK 01 000013  PGM4..... 00 96-011 . 99-012 REFUND 33-013 DEPT01 01-51-041 DEPT02 02-51-042 PLU0004 63-067 PLU0005 63-067                     </pre> <p>Modo/fecha/hora Empleado/N° consecutivo Símbolo de lectura del programa Descriptor de tecla/N° de memoria/código de función/código de tecla dura</p>

# Configuraciones y operaciones prácticas

Para imprimir el programa del descriptor de tecla, del nombre y del mensaje (excepto PLU)

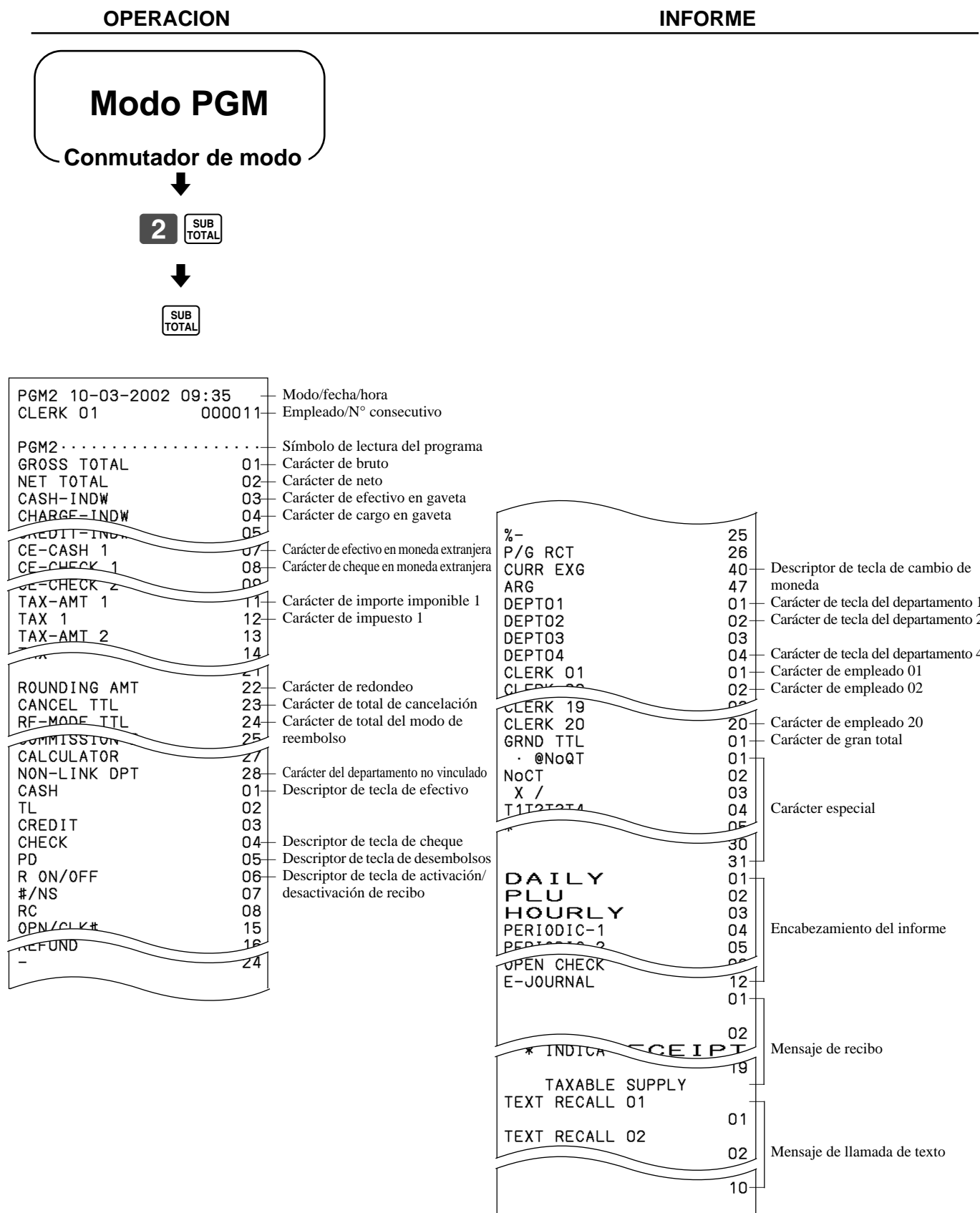

**Para imprimir el programa de control de impresión, de empleado obligatorio (excepto PLU)**

OPERACION	INFORME																																																																																																																																																																																							
<div style="border: 1px solid black; border-radius: 15px; padding: 10px; width: fit-content; margin: 0 auto;"> <p style="font-size: 1.2em; margin: 0;"><b>Modo PGM</b></p> <p style="margin: 0;">Conmutador de modo</p> </div> <p style="text-align: center;">↓</p> <div style="display: flex; justify-content: center; gap: 10px;"> <div style="border: 1px solid black; padding: 2px 5px; font-weight: bold; font-size: 1.2em;">3</div> <div style="border: 1px solid black; padding: 2px 5px; font-size: 0.8em;">SUB TOTAL</div> </div> <p style="text-align: center;">↓</p> <div style="border: 1px solid black; padding: 2px 5px; font-size: 0.8em;">SUB TOTAL</div>	<table border="0" style="width: 100%; border-collapse: collapse;"> <tr> <td style="width: 60%;">PGM3 10-03-2002 09:40</td> <td style="width: 10%;"></td> <td style="width: 30%;">Modo/fecha/hora</td> </tr> <tr> <td>CLERK 01</td> <td>000012</td> <td>Empleado/N° consecutivo</td> </tr> <tr> <td colspan="3"> </td> </tr> <tr> <td>PGM3.....</td> <td></td> <td>Símbolo de lectura del programa</td> </tr> <tr> <td>0122</td> <td>00000022</td> <td>Control general</td> </tr> <tr> <td>0222</td> <td>00000000</td> <td></td> </tr> <tr> <td>0422</td> <td>00000000</td> <td></td> </tr> <tr> <td>0522</td> <td>00000110</td> <td></td> </tr> <tr> <td>0622</td> <td>00000004</td> <td></td> </tr> <tr> <td>0722</td> <td>00000000</td> <td></td> </tr> <tr> <td>1822</td> <td></td> <td></td> </tr> <tr> <td>2122</td> <td>00000000</td> <td></td> </tr> <tr> <td>2922</td> <td>00000000</td> <td></td> </tr> <tr> <td>0125</td> <td></td> <td>Tabla de impuestos 1</td> </tr> <tr> <td></td> <td>6%</td> <td></td> </tr> <tr> <td></td> <td>0000</td> <td></td> </tr> <tr> <td></td> <td>5002</td> <td></td> </tr> <tr> <td>0225</td> <td></td> <td>Tabla de impuestos 2</td> </tr> <tr> <td></td> <td>5%</td> <td></td> </tr> <tr> <td></td> <td>0000</td> <td></td> </tr> <tr> <td></td> <td>5002</td> <td></td> </tr> <tr> <td>0325</td> <td></td> <td>Tabla de impuestos 3</td> </tr> <tr> <td></td> <td>10%</td> <td></td> </tr> <tr> <td></td> <td>0000</td> <td></td> </tr> <tr> <td></td> <td>5003</td> <td></td> </tr> <tr> <td>0425</td> <td></td> <td>Tabla de impuestos 4</td> </tr> <tr> <td>CLERK 01</td> <td>01</td> <td>Nombre del empleado</td> </tr> <tr> <td>00 0001</td> <td>00000000</td> <td>Programa del empleado/ tasa de comisión</td> </tr> <tr> <td>CLERK 02</td> <td>02</td> <td></td> </tr> <tr> <td>00 0002</td> <td>00000000</td> <td></td> </tr> <tr> <td>CLERK 03</td> <td>03</td> <td></td> </tr> <tr> <td>00 0003</td> <td>00000000</td> <td></td> </tr> <tr> <td>CLERK 04</td> <td>04</td> <td></td> </tr> <tr> <td>00 0004</td> <td>00000000</td> <td></td> </tr> <tr> <td>DEPT01</td> <td>01</td> <td>Descriptor del Dpto./N° Dpto.</td> </tr> <tr> <td>0000000000</td> <td>@1.00</td> <td>Condición de ventas/precio unitario *1</td> </tr> <tr> <td>DEPT02</td> <td>02</td> <td></td> </tr> <tr> <td>0000000000</td> <td>@2.00</td> <td></td> </tr> <tr> <td>DEPT03</td> <td>03</td> <td></td> </tr> <tr> <td>0000000000</td> <td>@3.00</td> <td></td> </tr> <tr> <td>DEPT04</td> <td>04</td> <td></td> </tr> <tr> <td>0000000000</td> <td>@4.00</td> <td></td> </tr> <tr> <td>CASH</td> <td>00002100</td> <td>Programa de tecla de efectivo</td> </tr> <tr> <td>TL</td> <td>00000000</td> <td></td> </tr> <tr> <td>CREDIT</td> <td>00000100</td> <td></td> </tr> <tr> <td>P/C DET</td> <td>00000000</td> <td></td> </tr> <tr> <td>CURR EXG</td> <td>00000000</td> <td></td> </tr> <tr> <td>ARG</td> <td>00000000</td> <td></td> </tr> <tr> <td>0128</td> <td></td> <td>Artículos hijos del menú de ajuste N°1</td> </tr> <tr> <td>PLU001</td> <td>001</td> <td>Descriptor de artículo/rec-#</td> </tr> <tr> <td>PLU002</td> <td>002</td> <td></td> </tr> <tr> <td>PLU003</td> <td>003</td> <td></td> </tr> <tr> <td>PLU004</td> <td>004</td> <td></td> </tr> <tr> <td>PLU005</td> <td>005</td> <td></td> </tr> <tr> <td>0228</td> <td></td> <td>Artículos hijos del menú de ajuste N°2</td> </tr> <tr> <td>PLU010</td> <td>010</td> <td></td> </tr> <tr> <td>0138</td> <td></td> <td>Programa de ordenamiento 1</td> </tr> <tr> <td>1</td> <td></td> <td>Descriptor de tecla/tecla dura-#/ func-#</td> </tr> <tr> <td>00</td> <td></td> <td></td> </tr> <tr> <td>DEPT01</td> <td>01-51-040</td> <td>Dpto./rec-#/func-#/tecla dura-#</td> </tr> <tr> <td>0238</td> <td></td> <td></td> </tr> </table>	PGM3 10-03-2002 09:40		Modo/fecha/hora	CLERK 01	000012	Empleado/N° consecutivo				PGM3.....		Símbolo de lectura del programa	0122	00000022	Control general	0222	00000000		0422	00000000		0522	00000110		0622	00000004		0722	00000000		1822			2122	00000000		2922	00000000		0125		Tabla de impuestos 1		6%			0000			5002		0225		Tabla de impuestos 2		5%			0000			5002		0325		Tabla de impuestos 3		10%			0000			5003		0425		Tabla de impuestos 4	CLERK 01	01	Nombre del empleado	00 0001	00000000	Programa del empleado/ tasa de comisión	CLERK 02	02		00 0002	00000000		CLERK 03	03		00 0003	00000000		CLERK 04	04		00 0004	00000000		DEPT01	01	Descriptor del Dpto./N° Dpto.	0000000000	@1.00	Condición de ventas/precio unitario *1	DEPT02	02		0000000000	@2.00		DEPT03	03		0000000000	@3.00		DEPT04	04		0000000000	@4.00		CASH	00002100	Programa de tecla de efectivo	TL	00000000		CREDIT	00000100		P/C DET	00000000		CURR EXG	00000000		ARG	00000000		0128		Artículos hijos del menú de ajuste N°1	PLU001	001	Descriptor de artículo/rec-#	PLU002	002		PLU003	003		PLU004	004		PLU005	005		0228		Artículos hijos del menú de ajuste N°2	PLU010	010		0138		Programa de ordenamiento 1	1		Descriptor de tecla/tecla dura-#/ func-#	00			DEPT01	01-51-040	Dpto./rec-#/func-#/tecla dura-#	0238		
PGM3 10-03-2002 09:40		Modo/fecha/hora																																																																																																																																																																																						
CLERK 01	000012	Empleado/N° consecutivo																																																																																																																																																																																						
PGM3.....		Símbolo de lectura del programa																																																																																																																																																																																						
0122	00000022	Control general																																																																																																																																																																																						
0222	00000000																																																																																																																																																																																							
0422	00000000																																																																																																																																																																																							
0522	00000110																																																																																																																																																																																							
0622	00000004																																																																																																																																																																																							
0722	00000000																																																																																																																																																																																							
1822																																																																																																																																																																																								
2122	00000000																																																																																																																																																																																							
2922	00000000																																																																																																																																																																																							
0125		Tabla de impuestos 1																																																																																																																																																																																						
	6%																																																																																																																																																																																							
	0000																																																																																																																																																																																							
	5002																																																																																																																																																																																							
0225		Tabla de impuestos 2																																																																																																																																																																																						
	5%																																																																																																																																																																																							
	0000																																																																																																																																																																																							
	5002																																																																																																																																																																																							
0325		Tabla de impuestos 3																																																																																																																																																																																						
	10%																																																																																																																																																																																							
	0000																																																																																																																																																																																							
	5003																																																																																																																																																																																							
0425		Tabla de impuestos 4																																																																																																																																																																																						
CLERK 01	01	Nombre del empleado																																																																																																																																																																																						
00 0001	00000000	Programa del empleado/ tasa de comisión																																																																																																																																																																																						
CLERK 02	02																																																																																																																																																																																							
00 0002	00000000																																																																																																																																																																																							
CLERK 03	03																																																																																																																																																																																							
00 0003	00000000																																																																																																																																																																																							
CLERK 04	04																																																																																																																																																																																							
00 0004	00000000																																																																																																																																																																																							
DEPT01	01	Descriptor del Dpto./N° Dpto.																																																																																																																																																																																						
0000000000	@1.00	Condición de ventas/precio unitario *1																																																																																																																																																																																						
DEPT02	02																																																																																																																																																																																							
0000000000	@2.00																																																																																																																																																																																							
DEPT03	03																																																																																																																																																																																							
0000000000	@3.00																																																																																																																																																																																							
DEPT04	04																																																																																																																																																																																							
0000000000	@4.00																																																																																																																																																																																							
CASH	00002100	Programa de tecla de efectivo																																																																																																																																																																																						
TL	00000000																																																																																																																																																																																							
CREDIT	00000100																																																																																																																																																																																							
P/C DET	00000000																																																																																																																																																																																							
CURR EXG	00000000																																																																																																																																																																																							
ARG	00000000																																																																																																																																																																																							
0128		Artículos hijos del menú de ajuste N°1																																																																																																																																																																																						
PLU001	001	Descriptor de artículo/rec-#																																																																																																																																																																																						
PLU002	002																																																																																																																																																																																							
PLU003	003																																																																																																																																																																																							
PLU004	004																																																																																																																																																																																							
PLU005	005																																																																																																																																																																																							
0228		Artículos hijos del menú de ajuste N°2																																																																																																																																																																																						
PLU010	010																																																																																																																																																																																							
0138		Programa de ordenamiento 1																																																																																																																																																																																						
1		Descriptor de tecla/tecla dura-#/ func-#																																																																																																																																																																																						
00																																																																																																																																																																																								
DEPT01	01-51-040	Dpto./rec-#/func-#/tecla dura-#																																																																																																																																																																																						
0238																																																																																																																																																																																								

\*1 Los departamentos no programados no se imprimen en este informe.

# Solución de problemas

Esta sección describe qué hacer cuando tiene problemas con la operación.

## Quando se produce un error

Los errores se indican mediante un tono de error. Si así sucede, normalmente podrá determinar cuál es el problema, de la manera indicada abajo.

Código de error (Mensaje)	Significado	Acción a realizar
E01 (ERR MODO)	La posición del conmutador de modo ha sido cambiada antes de la finalización.	Vuelva a colocar el conmutador de modo en su ajuste original y finalice la operación.
E03 (ERR EMPL)	El empleado que inició el turno es diferente del que realizó la operación de rastreo de cheques.	Introduzca el número de empleado correcto o asigne el número de empleado apropiado.
E08 (ASIGNESE)	Registro sin ingresar un número de empleado.	Ingrese un número de empleado.
E10 (VER IMPR)	El brazo del rodillo de la impresora está abierto.	Cierre el brazo del rodillo.
E11 (CAJ ABIE)	Se ha efectuado el registro mientras la gaveta de efectivo estaba abierta.	Cierre la gaveta de efectivo.
E12 (PAPEL JF)	Fin del papel de registro diario.	Coloque un nuevo rollo de papel.
E14 (PAPEL RF)	Fin del papel de recibo.	Coloque un nuevo rollo de papel.
E17 (NO CTA)	Se ha intentado registrar un artículo sin ingresar el número de tabla.	Introduzca un número de tabla.
E19 (CUBIERTO)	Registro sin ingresar el número de clientes.	Introduzca el número de clientes.
E27 (BF LLENO)	Se ha llenado la memoria intermedia de cancelación de transacciones.	Finalice la transacción.
E31 (ERR SBTL)	Se ha intentado finalizar una transacción sin confirmar el subtotal.	Pulse la tecla  .
E33 (ERR IMP)	Se ha intentado finalizar la operación sin ingresar el importe de pago.	Ingrese el importe de pago.
E35 (ERR CAMB)	El importe del cambio excede el límite preajustado.	Ingrese otra vez el importe de pago.
E38 (DECLARAR)	Operación de lectura/reposición sin declarar el efectivo en gaveta. Este error aparece sólo cuando esta función se encuentra activada.	Efectúe la declaración de dinero.
E40 (DAR RCT)	Se ha intentado finalizar una transacción sin emitir un recibo huésped.	Emita un recibo huésped.
E50 (CTA LLEN)	La memoria de rastreo de cheques está llena.	Finalice y cierre el número de cheque utilizado actualmente.
E51 (OCUPADO)	Se ha intentado usar la tecla de nuevo cheque para abrir un nuevo cheque usando un número utilizado para un cheque existente en la memoria de rastreo de cheques.	Finalice y cierre el cheque que se está usando o utilice un número de cheque diferente.
E53 (NO EXIST)	Se ha intentado usar la tecla de cheque anterior para volver a abrir un nuevo cheque usando un número no utilizado para un cheque existente en la memoria de rastreo de cheques.	Utilice un número de cheque correcto (si desea volver a abrir un cheque ya existente en la memoria de rastreo de cheques) o utilice la tecla de nuevo cheque para abrir un nuevo cheque.

## Cuando la registradora no funciona para nada

Siempre que la caja registradora entre en una condición de error al encenderla, efectúe la siguiente verificación. Los resultados de esta verificación son requeridos por el personal de servicio, por lo tanto, asegúrese de realizarla antes de ponerse en contacto con un representante de servicio de CASIO.

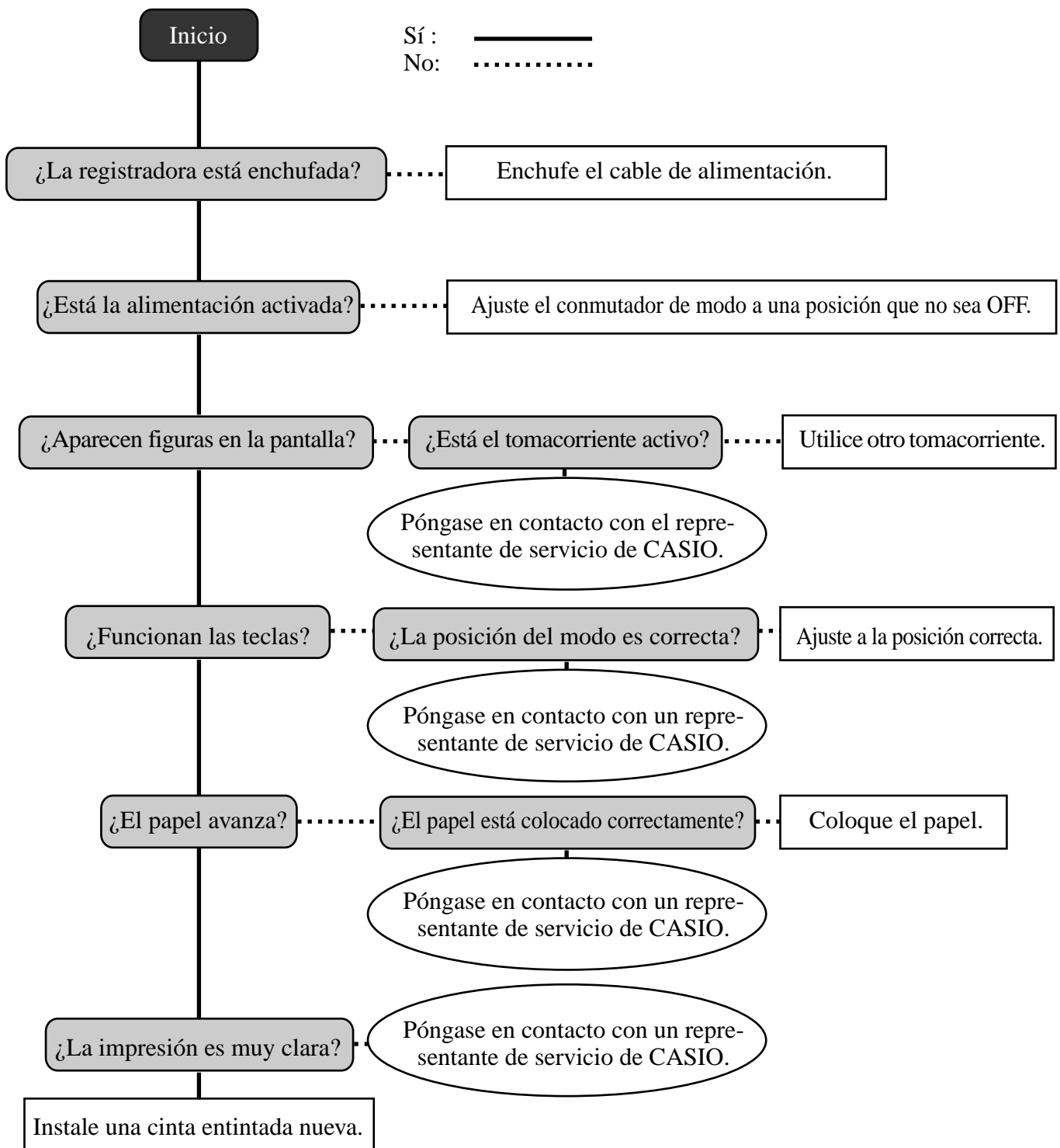

### En caso de falla de energía

Si se deja de suministrar energía a la caja registradora debido a una falla de energía o cualquier otra causa, simplemente espere hasta que se restablezca la alimentación. Los detalles de cualquier transacción en curso, así como todos los datos de ventas en la memoria quedan protegidos por las pilas de protección de la memoria.

- **Falla de energía durante un registro**  
El subtotal de los artículos registrados hasta la falla de energía queda retenido en la memoria. Podrá continuar con el registro cuando se restablezca la alimentación.
- **Falla de energía durante la impresión de un informe de lectura/reposición**  
Los datos impresos antes de la falla de energía quedan retenidos en la memoria. Podrá emitir un informe cuando se restablezca la alimentación.
- **Falla de energía durante la impresión de un recibo y del registro diario**  
La impresión será reanudada después que se restablezca la alimentación. Se terminará de imprimir la línea que se estaba imprimiendo al producirse la falla de energía.
- **Otros**  
Se imprime el símbolo de falla de energía, y cualquier ítem que se estaba imprimiendo al producirse la falla de energía será vuelto a imprimir completamente.

#### ¡Importante!

Una vez que se inicie la impresión del recibo/informe diario o la impresión de un informe, sólo podrá interrumpirse cortando el suministro de energía de la caja registradora.

### Cuando aparece la letra L en la pantalla

#### Acerca del indicador de energía de pila baja ...

A continuación se muestra el indicador de energía de pila baja.



Si aparece este indicador al encender la caja registradora, significa una de las tres cosas siguientes:

- No hay pilas de protección de la memoria instaladas en la caja registradora.
- La energía de las pilas instaladas en la unidad está por debajo de un cierto nivel.
- Las pilas instaladas en la unidad están agotadas.

Para borrar esta letra, pulse la tecla .

#### ¡Importante!

Siempre que aparezca el indicador de pila baja en la pantalla, coloque un juego de tres pilas nuevas lo más pronto posible. Si se produce una falla de energía o si desenchufa la caja registradora cuando aparece este indicador, perderá todos los ajustes y datos de las ventas.

**CUANDO CAMBIE LAS PILAS, ASEGURESE DE MANTENER CONECTADO EL CABLE DE ALIMENTACION DE LA CAJA REGISTRADORA.**



## Cómo cambiar el papel del registro diario



### Paso 1

Ajuste el conmutador de modo a la posición REG y retire la cubierta de la impresora.

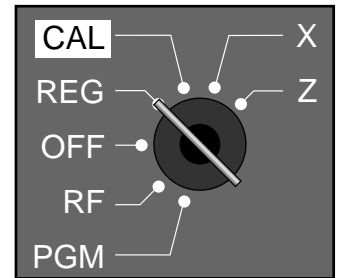

### Paso 2

Pulse **FEED** para avanzar unos 20 cm de papel.



### Paso 6

Deslice el diario impreso fuera del carrete receptor.



### Paso 3

Corte el papel del registro diario en donde no hay nada impreso.



### Paso 7

Abra el brazo del rodillo.



### Paso 4

Saque el carrete receptor del registro diario de su soporte.



### Paso 8

Retire el rollo de papel usado de la caja registradora.



### Paso 5

Saque la guía de papel del carrete receptor.

### Paso 9

Coloque el rollo de papel nuevo.  
Vaya al paso 3 descrito en la página 10 de este manual.

## Para cambiar el papel de recibo



### Paso 1

Ajuste el conmutador de modo a la posición REG y retire la cubierta de la impresora.

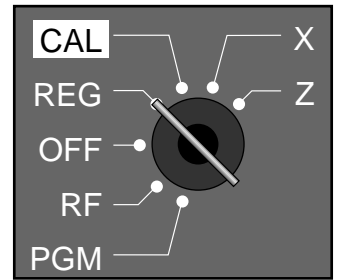

### Paso 2

Abra el brazo del rodillo.



### Paso 3

Retire el rollo de papel usado de la caja registradora.

### Paso 4

Instale el papel nuevo.

Vaya al paso 3 descrito en la página 9 de este manual.

#### NOTA:

Después de terminar de registrar la programación, ingrese **6 2 0 0** y **SUB TOTAL** en el modo PGM 3 (modo PGM ⇒ **3** **SUB TOTAL**) para hacer una copia de seguridad de los datos del programa en la memoria interna no volátil.

(Esta operación tarda unos 10 segundos).

## Opciones

### Cubierta hermética WT-83

La cubierta hermética opcional protege el teclado contra los daños producidos por la humedad.

Para mayor información, consulte con su concesionario CASIO.

# Especificaciones

## Método de entrada

Entrada: Sistema de 10 teclas; memoria intermedia de 8 teclas (seguidilla de 2 teclas)  
Departamento: Sistema de teclado completo

## Pantalla

Importe de 8 dígitos (supresión de cero); N° de repeticiones, activación/desactivación de recibo  
Carácter 8 dígitos; descriptor de artículo, descriptor de tecla, modo

## Impresora

Impresora: Impresora térmica de matriz de puntos de una sola hoja (Impresión de recibos o de registros diarios)  
24 dígitos (Importe 10 dígitos/descriptor de 8, 12 ó 24 dígitos)  
Registro diario: Bobinado automático en carrete receptor  
Velocidad de impresión: Max. 14 líneas/seg.  
Velocidad de avance: Max. 14 líneas/seg.  
Rollo de papel: 58 mm × 80 mm de Ø (Máx.)  
CASIO P-5880T

## Cálculos

Entrada 8 dígitos; registro 7 dígitos; total 8 dígitos

## Datos cronológicos

Impresión de fecha: Impresión automática de fecha en el recibo o el registro diario  
Calendario automático  
Impresión de la hora: Impresión automática de la hora en el recibo o el registro diario  
Visualización de la hora: Sistema de 24 horas

## Alarma

Señal de confirmación de entrada; alarma de error

## Totalizadores

Categoría	N° de totalizadores	Contenido				Totalizador periódico
		Importe (10 dígitos)	N° de artículos (4 dígitos)	Cuenta (4 dígitos)	N° de clientes (4 dígitos)	
Departamento	4 (8)	✓	✓ *1			✓
PLU	1200	✓	✓ *1			
Ventas horarias	24	✓			✓	
Mensual	31	✓			✓	
Empleado	20	✓			✓	
Transacción	51	✓ o	✓ o	✓ o	✓	✓
Total general de ventas inalterable	1	✓ *2				
Contador de reposición	6			✓		✓
N° consecutivo	1			✓		

\*1: entero de 4 dígitos + 2 dígitos decimales, \*2: 12 dígitos

## Pilas de protección de la memoria

La autonomía efectiva de las pilas de protección de la memoria (tres pilas nuevas tipo SUM-3 o UM-3) es de aproximadamente un año desde la instalación en la máquina.

## Fuente de alimentación/consumo de energía

Tal como se indica e la placa provista en el lateral derecho de la registradora.

## Temperatura de funcionamiento

0°C ~ 40°C

## Humedad

10 ~ 90%

## Dimensiones y peso

275mm (Al) × 365mm (An) × 474mm (Pr) / 7,8 kg ... con la gaveta de tamaño pequeño  
291mm (Al) × 410mm (An) × 474mm (Pr) / 11 kg ... con gaveta de tamaño mediano

El marcado CE de abajo es aplicable a la región UE. La declaración de conformidad es como sigue:



Casio Electronics Co., Ltd.  
Unit 6, 1000 North Circular Road  
London NW2 7JD, U.K.

\* Las especificaciones y el diseño están sujetos a cambios sin previo aviso.

## A

ajuste de la fecha 12  
ajuste de la hora 12  
apertura 65, 83  
apertura preajustada 83

## B

bandeja de múltiples propósitos 17, 18  
borrado 41

## C

cálculo de impuesto 28  
cambiar el papel 97, 98  
cambio de divisas 69, 83  
cambio de impuesto 83  
cambio de menú 83  
cancelación 43  
carácter de recuperación 83  
carga del papel 9  
cargo 37, 78  
carrete receptor 17  
cerradura de la gaveta 17  
cheque 37, 78  
cheque (apertura) 72  
cheque (cierre) 73  
cheque (sumar a) 72  
cheque anterior 83  
cheque nuevo/anterior 83  
código de error 94  
comisión del empleado 50  
condición de impuesto 27, 29, 33, 35  
condición imponible 78  
condiment 76  
conmutador de modo 17, 18  
contador de artículos 22  
corrección 41  
corrección de error 42  
corrección/cancelación de error 83  
crédito 78  
cubierta a prueba de humedad 17  
cubierta de la impresora 17

## D

declaración de dinero 46, 85, 88  
departamento 19, 26, 27, 51, 59, 83, 84, 88, 92  
departamento de control 58, 61, 62, 63, 64  
departamento negativo 58, 61, 62, 63, 64  
descriptor de informe 51  
descriptor de tecla 51, 56  
descuento 83  
descuento (porcentual) 33, 67  
desembolsado 79  
desembolsos 40, 83  
disposición del teclado 82, 91

## E

empleado aprendiz 49, 88, 89  
entrada de caracteres 57  
entrada forzosa del importe pagado 78  
especificación del rollo de papel 99

## F

falla de energía 96  
fin del turno 24  
fin del turno automático 46  
función de efectivo automático 75  
función de interrupción del empleado 50

## G

gama de números consecutivos 49  
gaveta 17, 18

## H

hora de verano 81

## I

impresión comprimida de registro diario 46  
impresora 17  
imprime el desglose del IVA 78  
imprime el subtotal 46  
imprime la relación de ventas 49  
imprime la tasa de impuesto con el totalizador de impuesto 49  
impuesto manual 83  
indicador de activación/desactivación de recibo 19  
indicador de pila baja 96  
informe de cheque abierto 90  
informe de lectura 84, 85, 86, 87, 88, 89, 90  
informe de reposición 44, 84, 86, 87, 88, 89, 90  
informe de ventas diarias 44, 88  
informe financiero 85  
informe periódico 89  
informe X (informe de lectura) 84, 85, 86, 87, 88, 89, 90  
informe Z (informe de reposición) 44, 84, 86, 87, 88, 89, 90

inicio del turno 24  
inicio/fin del turno del empleado 24  
instalación del papel 9  
instalación del rollo de papel 9  
IVA 83

## L

lectura del programa 90, 91, 92, 93  
letra L 96  
límite máximo de dígitos 58, 61, 62, 63, 64, 78  
límite máximo de importe 78  
lista de código de caracteres 58  
llave de gaveta 17  
llave del operador 17

## M

más 79, 83  
memoria de registro diario electrónico 49, 87  
menos 79, 83  
menos (reducción) 35  
mensaje 22  
mensaje comercial 22  
mensaje de logotipo 22  
mensaje en recibo 53  
mensaje inferior 22  
menú de ajuste 75  
mercaderías devueltas 38, 39  
modo CAL 18  
modo de calculadora 18, 80  
modo de espera 18  
modo de reembolso 18  
modo de registro 18  
modo PGM 18  
modo PROGRAM 18  
modo READ 18  
modo REG 18  
modo RESET 18  
modo RF 18  
modo X 18  
modo Z 18  
multiplicación 26, 30  
multiplicación/fecha/hora 83

## N

no suma 37, 83  
no venta 43, 83  
nombre del empleado 51, 52  
nuevo cheque 83  
nulo 83  
número consecutivo 22  
número de cheque obligatorio 72  
número de clientes 83  
número de máquina 49  
número de tienda (número de máquina) 48  
número del empleado 49, 83

## O

omisión de líneas de total cero 49  
omisión de registro diario 22, 46  
ordenamiento 77, 83

## P

palanca de liberación de la gaveta 18  
pantalla 17, 19  
pantalla del cliente 17, 19  
pantalla del operador 17, 19  
pantalla principal 17, 19  
pantalla retráctil 17, 19  
PLU 29, 30, 54, 55, 61, 63, 83, 84, 86, 91  
PLU hijo 75  
PLU padre 75  
PLU-fijo 31, 55, 63, 83  
porcentual 33, 67  
precio 66, 83

precio preajustado 27, 28, 29  
preparación 76  
preparando el cambio 25  
programación de la tabla de impuestos 13, 15  
prohíbe la operación de cancelación 46  
propina 83

## R

recargo 68, 83  
recibido a cuenta 40, 79, 83  
recibo huésped obligatorio condimento 72  
recibo posterior 45  
recibo posterior/recibo huésped 83  
recuperación de la memoria 80  
redondeo 15  
redondeo (redondeo australiano) 15  
redondeo (redondeo danés) 15  
redondeo (redondeo especial) 15  
redondeo australiano 15  
redondeo danés 15, 78  
redondeo especial 15  
reducción (menos) 35  
reembolso 83  
reembolso (devolución) 38, 39  
registro diario 22  
repetición 19, 26, 30, 66  
reposición del número consecutivo 46

## S

saldo acreedor 78  
selección de impresión 12  
símbolo decimal 46  
símbolo separador de dígito 46  
sistema de rastreo de cheques 72  
sistema horario (12/24 horas) 46  
subdepartamento 61, 62, 66  
subtotal 26, 83  
sumar cheque 83

## T

tasa de comisión 50, 58, 61, 62, 63, 64  
tecla 17  
tecla CAPS 57  
tecla de activación/desactivación de recibo 20  
tecla de alimentación del papel 20  
tecla de apertura 20  
tecla de apertura/número de empleado 20  
tecla de borrado 20  
tecla de cambio de menú 20  
tecla de cheque 21  
tecla de cheque anterior 21  
tecla de corrección de error/cancelación 21  
tecla de crédito 21  
tecla de departamento 20  
tecla de descuento 20  
tecla de desplazamiento 57  
tecla de entrada de caracteres 57  
tecla de espaciado 57  
tecla de fijación de caracteres 57

tecla de fin de programación 57  
tecla de menos 21  
tecla de modo 17  
tecla de multiplicación/fecha/hora 20  
tecla de no suma 21  
tecla de no suma/no venta 21  
tecla de no venta 21  
tecla de nuevo balance 21  
tecla de nuevo cheque 21  
tecla de número de empleado 20  
tecla de pago del importe en efectivo 21, 78  
tecla de PLU 20  
tecla de PLU-fijo 20  
tecla de precio 20  
tecla de programación 17  
tecla de recibido a cuenta 20  
tecla de recibo huésped 20  
tecla de recibo huésped/posterior 20  
tecla de recibo posterior 20  
tecla de reembolso 21  
tecla de subtotal 21  
tecla de sumar cheque 20  
tecla de sumar/precio 20  
tecla desembolsado 20  
tecla retroceso/fijación de código de caracteres 57  
teclado de caracteres 57  
teclas alfabéticas 57  
título del informe 51, 52  
total general de ventas 88  
total general inalterable 88

## V

venta de artículo único 26, 30, 58, 61, 62, 64, 65, 66  
vinculación de grupos 61, 62, 64  
visualización de la hora 25  
visualización de la hora y fecha 25



**CASIO®**

**CASIO COMPUTER CO., LTD.**  
6-2, Hon-machi 1-chome  
Shibuya-ku, Tokyo 151-8543, Japan

MO0204-D Printed in Indonesia

TK-T200\*S