

快速参考说明书 3486

感谢您选购卡西欧 (CASIO) 手表。

Bluetooth® 是美国 Bluetooth SIG, Inc. 公司的注册商标或商标。

本产品配备 Mobile Link 功能，能与手机进行 Bluetooth® 通信，执行自动时间调整等操作。

- 本产品在很多国家及地区都符合其无线电法或已取得该法律的许可。在不符合同相应无线电法律的地方或未取得无线电法律批准的地方使用本产品，可能会受到当地法律的制裁。有关详情请访问 <https://world.casio.com/ce/BLE/>。
- 在飞机上使用本产品受相应各国法律的限制。使用本产品等的装置必须听从飞机乘务员的指示。

要查看本手表的操作说明书 (使用手册) 时，请访问下网站。

<https://world.casio.com/manual/wat/>



手表的使用

部位说明

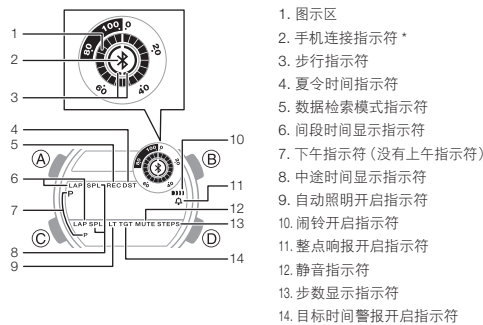

* 在计时模式中，按住 (D) 按钮两秒钟可与手机建立蓝牙连接。

模式的选择

按 (C) 按钮可循环选择模式，如下所示。

- 按住 (C) 按钮两秒钟可进入计时模式。

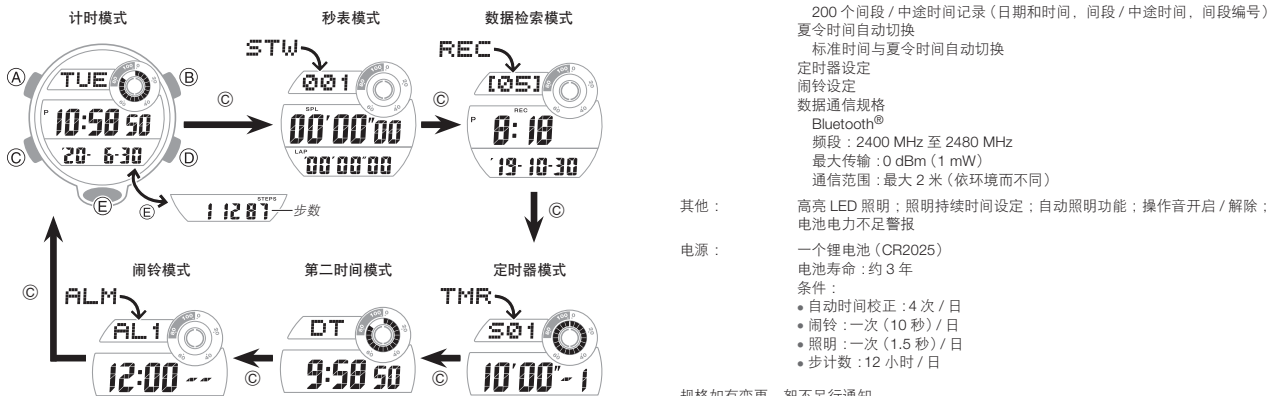

时间的设定

1. 在计时模式中，按住 (A) 按钮两秒钟。
2. 按 (C) 按钮显示秒设定画面。
 - 秒数开始闪烁。
3. 按 (D) 按钮将秒数复位为 00。
 - 30 至 59 秒：分数加 1。
4. 按 (C) 按钮将闪烁移动到小时设定处。
5. 用 (D) 按钮和 (E) 按钮改变小时设定。
6. 按 (C) 按钮将闪烁移动到分设定处。
7. 用 (D) 按钮和 (E) 按钮改变分设定。
8. 按 (C) 按钮两次将闪烁移动到年设定处。
9. 用 (D) 按钮和 (E) 按钮改变年设定。
10. 按 (C) 按钮将闪烁移动到月设定处。
11. 用 (D) 按钮和 (E) 按钮改变月设定。
12. 按 (C) 按钮将闪烁移动到日设定处。
13. 用 (D) 按钮和 (E) 按钮改变日设定。
14. 完成所有设定后，按 (A) 按钮结束。

规格

常温下的精确度：当无法通过与手机进行通讯调整时间时，每月平均 ±15 秒以内。

计时：时、分、秒、年、月、日、星期、上午 / 下午 (P) / 24 小时制、全自动日历 (2000 至 2099 年)、夏令时间

步数计：使用 3 轴加速度计测量步数
步数显示范围：0 至 999,999
步行指示符
步数图
步数复位
每日午夜自动复位为零
手动复位
日步数目标设定
步数设定单位：1,000 步
步数设定范围：1,000 至 50,000 步
步数精度：±3% (根据振动测试)
节电功能

秒表 / 数据检索：测量单位：1/100 秒 (最初 1 小时内)；1 秒 (1 小时后)
测量范围：23 小时 59 分 59 秒
测量功能：通常的经过时间；累积时间；间段 / 中途时间；200 个记录数据存储
目标时间闹铃：最多 10 个时间设定；目标时间到达时手表鸣音 (10 秒钟)

定时器：单位：1 秒钟
范围：60 分钟
间隔数：1 至 5
自动重复次数：1 至 20
时间设定单位：1 秒钟
时间设定范围：1 秒钟至 60 分钟
最后 5 秒钟时每秒鸣音，倒数结束时发出报警音。
自动开始

第二时间：时、分、秒
能与本地时间对调

闹铃：每日闹铃
闹铃数：5
设定单位：时、分
闹铃持续时间：10 秒钟
整点响铃：每小时的整点时鸣音

Mobile Link：自动时间校正
时间在预设时间自动调整。
单键时间校正
手动校正和时间调整
手机探测器
通过手表操作使手机发出报警音。

世界时间
约 300 个城市 (可选) 的现在时间
本地时间 / 世界时间对调
步数数据传输
步数、卡路里数
秒表数据传输功能
200 个间段 / 中途时间记录 (日期和时间、间段 / 中途时间、间段编号)
夏令时间自动切换
标准时间与夏令时间自动切换
定时器设定
闹铃设定
数据通信规格
Bluetooth®
频段：2400 MHz 至 2480 MHz
最大传输：0 dBm (1 mW)
通信范围：最大 2 米 (依环境而不同)

其他：高亮 LED 照明；照明持续时间设定；自动照明功能；操作音开启 / 解除；电池电力不足警报

电源：一个锂电池 (CR2025)
电池寿命：约 3 年
条件：
• 自动时间校正：4 次 / 日
• 闹铃：一次 (10 秒) / 日
• 照明：一次 (1.5 秒) / 日
• 步数计：12 小时 / 日

规格如有变更，恕不另行通知。