

CTK-1100

CTK-1150

CTK-1200

GUIA DO USUÁRIO

Por favor guarde todas as informações para futuras referências.



Importante!

Observe as seguintes informações importantes antes de usar este produto.

- Antes de usar o adaptador de CAAD-E95100L opcional para alimentar o produto, certifique-se de verificar o adaptador de CA para ver se está em boas condições de uso. Verifique cuidadosamente o cabo de alimentação para ver se não há nenhuma ruptura, corte, fio exposto ou outros danos sérios. Nunca deixe que crianças usem um adaptador de CA que esteja seriamente avariado.
- Nunca tente recarregar as pilhas.
- Não utilize pilhas recarregáveis.
- Nunca misture pilhas usadas com novas.
- Utilize as pilhas recomendadas ou tipos equivalentes.
- Certifique-se sempre de que as polaridades positivas (+) e negativas (-) estão nas direções corretas conforme indicado no compartimento das pilhas.
- Troque as pilhas o mais rápido possível ao primeiro sinal de enfraquecimento das mesmas.
- Não coloque os terminais das pilhas em curto-circuito.
- Este produto não é tencionado para crianças menores de 3 anos de idade.
- Utilize apenas o adaptador AD-E95100L CASIO.
- O adaptador de CA não é um brinquedo.
- Certifique-se de desconectar o adaptador de CA antes de limpar o produto.



Esta marca aplica somente nos países da União Européia.



Manufacturer:
CASIO COMPUTER CO.,LTD.
6-2, Hon-machi 1-chome, Shibuya-ku, Tokyo 151-8543, Japan
Responsible within the European Union:
CASIO EUROPE GmbH
Casio-Platz 1, 22848 Norderstedt, Germany

Precauções de segurança

Antes de utilizar o instrumento, certifique-se de ler atentamente todas as instruções contidas neste manual.

Símbolos

Vários símbolos são usados neste guia do usuário e no próprio produto para assegurar que o produto seja usado segura e corretamente, e para prevenir lesões ao usuário e outras pessoas, bem como danos à propriedade. Os símbolos e seus significados são apresentados a seguir.

PERIGO

Este símbolo indica uma informação que, se ignorada ou aplicada incorretamente, cria o perigo de morte ou sérias lesões pessoais.

ADVERTÊNCIA

Esta indicação estipula coisas que podem causar a morte ou sérias lesões se o produto for operado incorretamente, sem a observação desta indicação.

ATENÇÃO

Esta indicação estipula coisas que podem causar lesões ou danos materiais se o produto for operado incorretamente, sem a observação desta indicação.

Exemplos dos símbolos



Este símbolo de triângulo (\triangle) significa que o usuário deve tomar cuidado. (O exemplo à esquerda indica que se deve tomar cuidado com choque elétrico.)



Este círculo com uma linha transversal (\otimes) significa que a ação indicada não deve ser realizada. As indicações dentro ou perto deste símbolo são especificamente proibidas. (O exemplo à esquerda indica que é proibido desmontar algo.)



O círculo preto (\bullet) significa que a ação indicada deve ser realizada. As indicações dentro deste símbolo são ações especificamente instruídas para serem realizadas. (O exemplo à esquerda indica que o cabo de alimentação deve ser desconectado da tomada elétrica.)

⚠ PERIGO

Pilhas alcalinas

Realize os seguintes passos imediatamente se o fluido de uma pilha alcalina entrar em contato com os seus olhos.

1. Não esfregue os olhos! Lave-os com água.
2. Procure um médico imediatamente.

Deixar o fluido de uma pilha alcalina no olho pode causar a perda da visão.



⚠ ADVERTÊNCIA

Fumo, odor estranho, sobreaquecimento

Continuar a usar o produto ou o adaptador de CA enquanto o mesmo estiver emitindo fumaça, um odor estranho ou calor cria o risco de incêndio e choque elétrico. Realize os seguintes passos imediatamente.

1. Desligue o produto.
2. Se estiver usando o adaptador de CA para a alimentação, desconecte-o da tomada elétrica.
3. Contate o revendedor original ou um posto de serviço CASIO autorizado.

Adaptador de CA

● O uso incorreto do adaptador de CA cria o risco de fogo e choque elétrico. Certifique-se sempre de observar as seguintes precauções.

- Certifique-se de utilizar apenas o adaptador de CA especificado para este produto.
- Utilize apenas uma fonte de energia cuja voltagem esteja dentro do regime marcado no adaptador de CA.
- Não sobrecarregue as tomadas elétricas e cabos de extensão.

● O uso incorreto do cabo elétrico do adaptador de CA pode avariar ou partilo, criando o risco de fogo e choque elétrico. Certifique-se sempre de observar as seguintes precauções.

- Nunca coloque objetos pesados sobre o cabo nem o sujeite ao calor.
- Nunca tente modificar o cabo nem o dobre excessivamente.
- Nunca torça nem estique o cabo.
- Se o cabo elétrico ou plugue sofrer danos, entre em contato com o revendedor original ou Provedor de Serviço CASIO autorizado.



● Nunca toque no adaptador de CA com as mãos molhadas.

Fazer isso cria o risco de choque elétrico.

● Use o adaptador de CA onde não haja o perigo de derramar ou espirrar algum líquido*¹ no mesmo. Líquidos criam o risco de incêndio e choque elétrico.

● Antes de sair de casa, certifique-se de desconectar o adaptador de CA da tomada elétrica e de colocá-lo fora do alcance de animais domésticos. A mordida do cabo de alimentação por um animal doméstico pode causar um curto-circuito, que por sua vez pode provocar um incêndio.

● Não toque no adaptador de CA durante tempestades com trovoadas. Fazer isso cria o risco de choque elétrico.



Pilhas

O uso incorreto das pilhas pode causar o vazamento de seu fluido, causando danos aos objetos próximos, ou sua explosão, criando o risco de incêndio e ferimentos às pessoas. Certifique-se sempre de observar as seguintes precauções.

- Nunca tente desmontar as pilhas nem as deixe entrar em curto-circuito.
- Nunca exponha as pilhas ao calor nem se desfaça delas através de incineração.
- Nunca misture pilhas usadas com novas.
- Nunca misture pilhas de tipos diferentes.
- Não carregue as pilhas.
- Certifique-se de que as polaridades positivas (+) e negativas (-) das pilhas estão nas direções corretas.



Não incinere o produto.

Nunca atire o produto ao fogo.

Fazer isso pode causar a sua explosão, criando o risco de incêndio e ferimentos pessoais.



Mantenha afastado de líquidos*¹ e de matérias estranhas

A infiltração de líquidos ou matérias estranhas (tais como peças de metal, lápis, etc.) no produto cria o risco de incêndio e choque elétrico. Realize os seguintes passos imediatamente.

1. Desligue o produto.
2. Se estiver usando o adaptador de CA para a alimentação, desconecte-o da tomada elétrica.
3. Contate o revendedor original ou um posto de serviço CASIO autorizado.



Desmontagem e modificação

Nunca tente desmontar este produto nem o modifique de qualquer maneira. Fazer isso cria o risco de incêndio, choque elétrico, queimadura, ou outros ferimentos pessoais.



Derrubamento e impacto

Continuar a usar o produto se o mesmo for avariado por uma queda ou impacto forte cria o risco de incêndio e choque elétrico. Realize os seguintes passos imediatamente.

1. Desligue o produto.
2. Se estiver usando o adaptador de CA para a alimentação, desconecte-o da tomada elétrica.
3. Contate o revendedor original ou um posto de serviço CASIO autorizado.



Sacos plásticos

Nunca coloque o saco plástico em que o produto vem sobre a cabeça ou boca. Fazer isso cria o risco de sufocamento. Deve-se tomar especial cuidado com esta precaução quando há crianças pequenas.



Não se apóie no produto ou suporte*2.

Subir no produto ou suporte pode derrubá-lo ou avariá-lo. Deve-se tomar especial cuidado quando há crianças pequenas.



Localização

Evite localizar o produto num suporte instável, numa superfície desnivelada, ou em qualquer outro lugar instável. Um lugar instável pode causar a queda do produto, criando o risco de incêndio e ferimentos pessoais.



⚠️ ATENÇÃO

Adaptador de CA

● O uso incorreto do adaptador de CA cria o risco de incêndio e choque elétrico. Certifique-se sempre de observar as seguintes precauções.

- Não posicione o cabo elétrico perto de um aquecedor ou outras fontes de calor.
- Nunca desconecte o cabo de alimentação puxando pelo próprio cabo. Sempre segure o adaptador de CA.
- Insira o adaptador de CA na tomada elétrica até onde ir.
- Desconecte da tomada elétrica antes de sair para uma viagem ou outra ausência prolongada.
- Pelo menos uma vez por ano, desconecte o adaptador de CA da tomada elétrica e limpe qualquer poeira aderida na área ao redor dos pinos do plugue.
- Nunca use detergentes para limpar o cabo de alimentação, especialmente as partes do plugue e tomada.



Relocalização do produto

Antes de mudar a posição do produto, sempre desconecte o adaptador da tomada elétrica e todos os outros cabos de conexão. Deixar os cabos conectados cria o risco de danos aos cabos, incêndio, e choque elétrico.



Limpeza

Antes de limpar o produto, sempre desconecte o adaptador de CA da tomada elétrica primeiro. Deixar o adaptador de CA conectado cria o risco de danos ao adaptador de CA, incêndio, e choque elétrico.



Pilhas

O uso incorreto das pilhas pode causar o seu vazamento, resultando em danos aos objetos próximos, ou sua explosão, criando o risco de incêndio e ferimentos pessoais. Certifique-se sempre de observar as seguintes precauções.

- Utilize apenas pilhas que são especificadas para uso com este produto.
- Retire as pilhas do produto se não planeja usá-lo durante um longo período de tempo.

Conectores

Conecte apenas os dispositivos e equipamentos especificados para os conectores do produto. A conexão de um dispositivo ou equipamento não especificado cria o risco de incêndio e choque elétrico.



Localização

Evite os seguintes lugares para este produto. Tais lugares criam o risco de incêndio e choque elétrico.



- Áreas sujeitas a alta umidade ou grandes quantidades de poeira
- Áreas de preparação de refeições ou outras áreas sujeitas a fumaças oleosas
- Perto de aparelho de ar condicionado, tapete aquecido, áreas expostas aos raios solares diretos, dentro de um automóvel estacionado sob o sol, ou qualquer outra área que exponha o produto a altas temperaturas

Mostrador

- Nunca exerça pressão na tela do mostrador LCD nem a sujeite a impactos fortes. Fazer isso pode rachar o vidro do mostrador LCD, criando o risco de ferimentos pessoais.
- Se o mostrador de cristal líquido rachar-se ou quebrar-se, nunca toque no líquido dentro dele. O líquido pode causar uma irritação na pele.
- Se o líquido do mostrador entrar em contato com a sua boca, lave imediatamente a boca com água e procure um médico.
- Se o líquido do mostrador entrar em contato com os seus olhos ou pele, lave a parte afetada com água fresca durante pelo menos 15 minutos, e procure um médico.



Volume sonoro

Não escute música em volumes muito altos durante longos períodos de tempo. Especial atenção deve ser dada quando se usa os fones de ouvido. Um volume muito alto pode avariar a sua audição.



Objetos pesados

Nunca coloque objetos pesados em cima do produto. Fazer isso pode deixar o topo do produto pesado, resultando na queda do produto ou do objeto colocado, criando o risco de ferimentos pessoais.



Montagem correta do suporte*²

Um suporte montado incorretamente pode desmoronar, derrubando o produto e criando o risco de ferimentos pessoais. Certifique-se de montar o suporte corretamente, seguindo as instruções de montagem que o acompanham. Certifique-se de montar o produto corretamente no suporte.



- *1 Água, bebidas esportivas, água do mar, urina de animais domésticos, etc.
- *2 O suporte é disponível como uma opção.

IMPORTANTE!

Substitua as pilhas imediatamente ou utilize o adaptador de CA quando ocorrer qualquer um dos seguintes sintomas.

- Instrumento não liga
- O mostrador está tremendo, escuro ou difícil de ler
- Volume dos alto-falantes/fones de ouvido muito baixo
- Distorção do som produzido
- Interrupção ocasional do som ao tocar em volume alto
- Falha repentina de energia ao tocar em volume alto
- Tremulação ou escurecimento do mostrador quando se toca com o volume alto
- Som continua a soar mesmo depois de se soltar uma tecla
- Um som totalmente diferente soa
- Execução anormal de um padrão de ritmo e de uma canção do banco de canções



Introdução

Congratulações por escolher este instrumento musical da CASIO. Este teclado oferece-lhe as seguintes características e funções.

100 sons

- Escolha entre sons orquestrais, sons sintetizados, e muito mais.

100 ritmos

- 100 versáteis ritmos ajudam-lhe a dar mais vida às suas performances de teclado.

Acompanhamento Automático

- Simplesmente toque um acorde e as partes de ritmo, baixo e acorde correspondentes são tocadas automaticamente.

Banco de canções com 100 canções

- Uma grande seleção de canções populares incluindo "ODE TO JOY" e "JINGLE BELLS" à sua disposição para ouvir ou tocar junto. Uma simples operação corta a parte da melodia ou a parte do acompanhamento da canção, permitindo-lhe tocar o teclado junto.



Sumário

Precauções de segurança P-1

Introdução P-5

Guia Geral P-8

***Referência Rápida do
Banco de Canções P-10***

Execução de uma canção do
banco de canções P-10

Alimentação P-12

Uso de uma tomada elétrica
doméstica P-12

Uso de pilhas P-12

Desligamento automático do teclado P-13

Definições P-13

Conexões P-14

Terminal para fones de
PHONES/OUTPUT P-14

Acessórios e opções P-14

Operações Básicas P-15

Execução do teclado P-15

Escolha de um som P-15

Acompanhamento

Automático P-17

Escolha de um ritmo P-17

Execução de um ritmo P-17

Ajuste do andamento P-18

Utilização do acompanhamento
automático P-18

Utilização de um padrão de recheio P-21

Início por encadeamento do
acompanhamento com
execução de ritmo P-21

Ajuste do volume do
acompanhamento P-21

***Utilização do Banco de
Canções P-22***

Execução de uma canção do
banco de canções P-22

Exibição do Modo do Banco de
Canções P-23

Ajuste do Andamento de uma
Canção do Banco de Canções P-24

Mudança do som da melodia da
canção do banco de canções P-24

Execução com uma Canção do
Banco de Canções P-25

Som de Aplauso P-26

Execução consecutiva de todas as
canções do banco de canções P-26



Utilização do Livro de Acordes P-27

Para encontrar um acorde
usando o Livro de Acordes P-28

Ajustes do Teclado P-31

Transposição do teclado P-31

Afinação do teclado P-32

Localização e Solução de Problemas P-33

Especificações P-34

Precauções durante a operação P-35

Apêndice A-1

Lista de sons A-1

Quadros de Acordes Dedilhados A-2

Lista dos instrumentos de Percussão A-4

Lista de ritmos A-5

Lista das canções A-6

Guia Geral

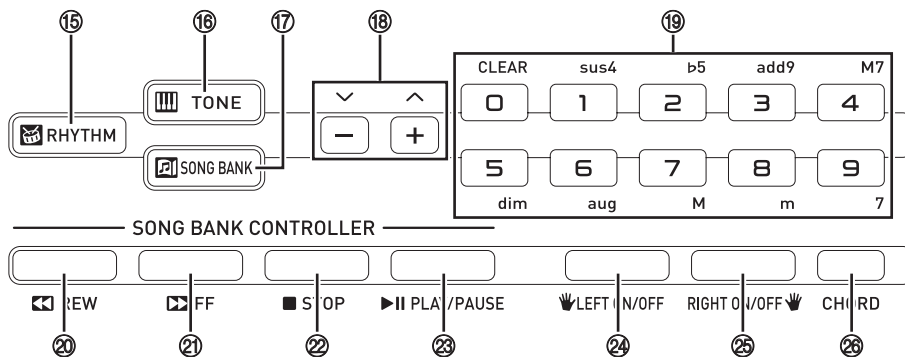
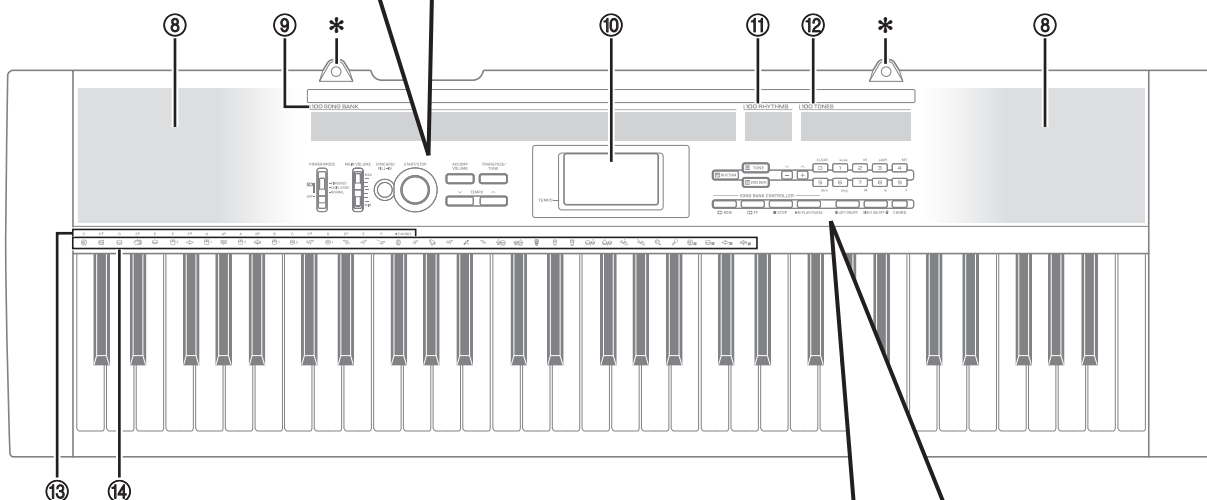
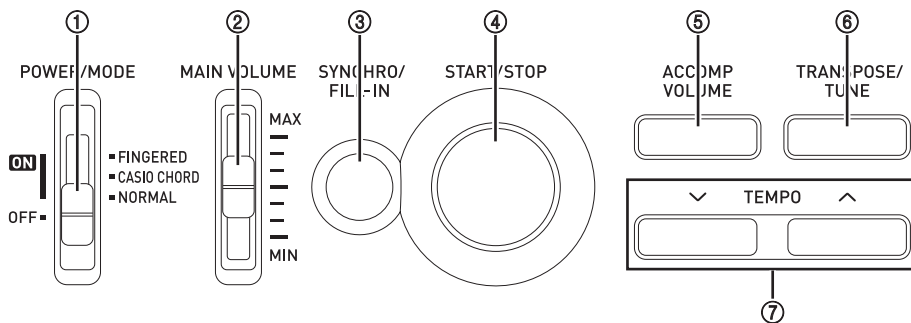

- ① Interruptor de alimentação/modo (POWER/MODE)
- ② Controle do volume principal (MAIN VOLUME)
- ③ Botão de encadeamento/recheio (SYNCHRO/FILL-IN)
- ④ Botão de início/parada (START/STOP)
- ⑤ Botão do volume de acompanhamento (ACCOMP VOLUME)
- ⑥ Botão de transposição/afinação (TRANPOSE/TUNE)
- ⑦ Botões de andamento (TEMPO)
- ⑧ Alto-falantes
- ⑨ Lista do banco de canções
- ⑩ Mostrador
- ⑪ Lista ritmos
- ⑫ Lista de sons
- ⑬ Nome de acorde
- ⑭ Lista dos instrumentos de percussão
- ⑮ Botão de ritmo (RHYTHM)
- ⑯ Botão de som (TONE)
- ⑰ Botão do banco de canções (SONG BANK)
- ⑱ Botões [+] [-]
- Valores negativos podem ser mudados somente utilizando [+] e [-] para aumentar ou diminuir o valor exibido.
- ⑲ Botões numéricos/Botões de especificação dos acordes
- Para a introdução de números para mudar os ajustes exibidos.
- Para a introdução de dados de especificação de um acorde usando o livro de acordes.
- ⑳ Botão de retrocesso (REW)
- ㉑ Botão de avanço (FF)
- ㉒ Botão de parada (STOP)
- ㉓ Botão de reprodução/pausa (PLAY/PAUSE)
- ㉔ Botão de Ativar/Desativar Lado Esquerdo (LEFT ON/OFF)
- ㉕ Botão de Ativar/Desativar Lado Direito (RIGHT ON/OFF)
- ㉖ Botão de acordes (CHORD)

Painel Posterior

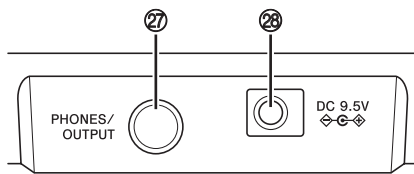

- ㉗ Terminal PHONES/OUTPUT
- ㉘ Jaque DC 9.5V

*Fixação do Suporte de Partitura

Insira ambas as extremidades do suporte de partituras fornecido com o teclado nos dois orifícios na superfície superior.

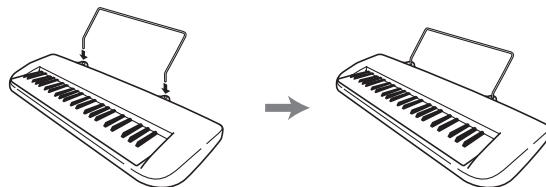

Referência Rápida do Banco de Canções

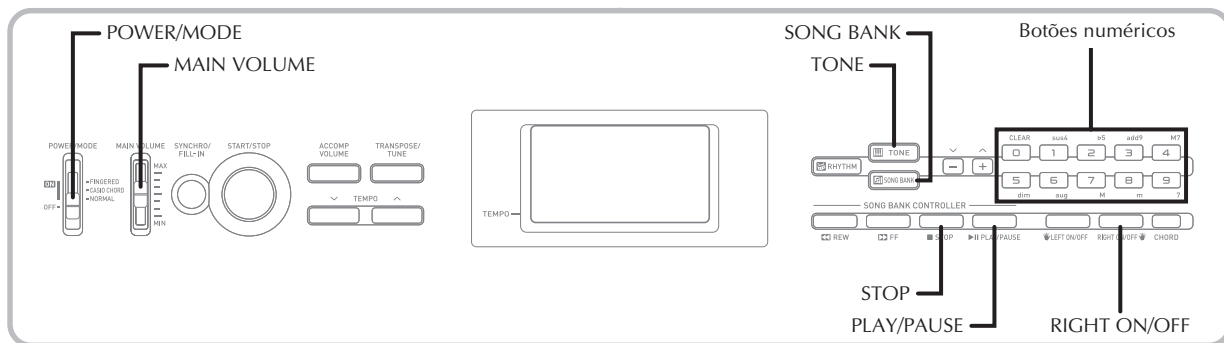

Uma seleção de 100 canções do banco de canções vêm incorporadas para o seu desfrute de ouvir ou tocar junto. Uma simples operação corta a parte da melodia ou a parte do acompanhamento da canção, permitindo-lhe tocar junto no teclado. Consulte a seção “Utilização do Banco de Canções” na página P-22 para maiores detalhes sobre como tocar junto com as canções do banco de canções.

Execução de uma canção do banco de canções

Para tocar uma canção do banco de canções

- 1 Ajuste o interruptor POWER/MODE para NORMAL.
- 2 Utilize o controle MAIN VOLUME para abaixar o volume do teclado para um nível relativamente baixo.
- 3 Pressione o botão SONG BANK para entrar no modo do banco de canções.



Aparece quando o botão SONG BANK é pressionado.

- 4 Utilize a lista do banco de canções para encontrar a canção que deseja executar, e em seguida utilize os botões numéricos para introduzir o número de dois dígitos da canção.

Exemplo: Para selecionar “68”, introduza 6 e em seguida 8.

- Nem todas as canções disponíveis são mostradas na lista do banco de canções impressa no console do teclado. Para uma lista completa, consulte a “Lista das canções” na página A-6.

- 5 Pressione o botão PLAY/PAUSE para iniciar a execução da canção.

- A canção é executada num laço sem fim, recomeçando cada vez que atinge o fim.

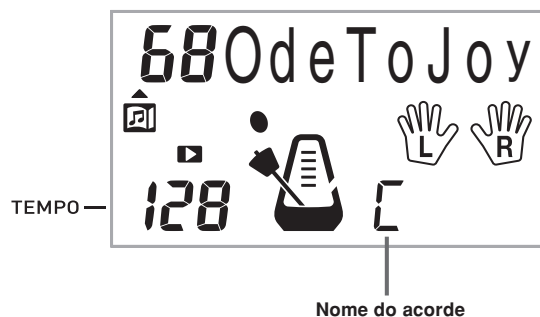

- 6 Pressione o botão RIGHT ON/OFF para desativar a melodia da mão direita e experimente tocar o teclado junto.

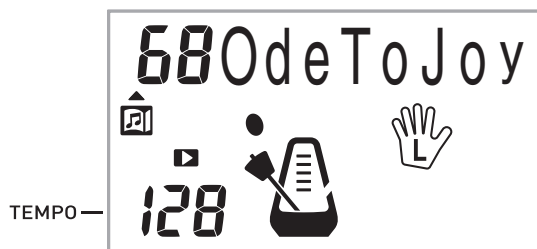

- 7 Pressione o botão RIGHT ON/OFF de novo para ativar a parte da melodia de novo.
- Você também pode ativar e desativar a parte do acompanhamento pressionando o botão LEFT ON/OFF.
- 8 Pressione o botão STOP para interromper a reprodução da canção do banco de canções.
- 9 Pressione o botão TONE para sair do modo do banco de canções e retornar à tela de seleção do som e do ritmo.



O indicador apaga.

NOTA

- Você também pode realizar as seguintes operações durante a execução de uma canção do banco de canções.
 - Pausa: Pressione o botão PLAY/PAUSE.
 - Avanço rápido: Pressione o botão FF.
 - Retrocesso: Pressione o botão REW.

Alimentação

Prepare uma tomada elétrica ou pilhas.

IMPORTANTE!

- Certifique-se de observar as “Precauções de segurança” separadas. O uso incorreto deste produto cria o risco de choque elétrico e incêndio.
- Certifique-se sempre de que o Teclado Digital seja desligado antes de conectar ou desconectar o adaptador de CA, ou antes de instalar e retirar as pilhas.

Uso de uma tomada elétrica doméstica

Certifique-se de utilizar somente o adaptador de CA especificado para este teclado. O uso de um tipo diferente de adaptador de CA pode causar um mau funcionamento.

Adaptador de CA especificado:
AD-E95100L (plugue padrão JEITA)

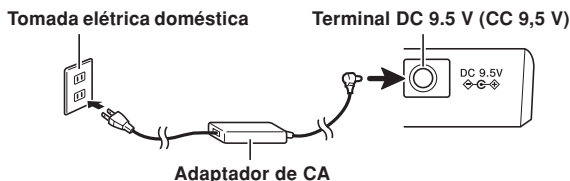

IMPORTANTE!

- O adaptador de CA fica quente ao toque após um longo período de uso. Isso é normal e não indica um mau funcionamento.
- Para evitar a ruptura do fio, tome cuidado para não colocar nenhum tipo de carga sobre o cabo de alimentação.

Sem dobrar!



Sem enrolar!

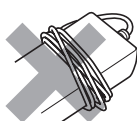

- Nunca insira peças metálicas, lápis ou quaisquer outros objetos no terminal 9,5 V DC do produto. Fazer isso cria o risco de acidente.

Uso de pilhas

Você pode usar seis pilhas de tamanho AA para a alimentação.

- Use pilhas alcalinas ou de zinco-carbono.
Nunca use pilhas Oryride (oxi-hidróxido de níquel) nem quaisquer outras pilhas baseadas em níquel.

Abra a tampa do compartimento das pilhas na parte inferior do Teclado Digital, instale as pilhas e, em seguida, feche a tampa.

- Tome cuidado para garantir que as polaridades positivas (+) e negativas (-) das pilhas estejam nas direções corretas.

- 1 Retire a tampa do compartimento das pilhas.

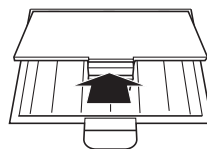

- 2 Coloque 6 pilhas de tamanho AA no compartimento das pilhas.

- Certifique-se de que os lados positivo (+) e negativo (-) fiquem nas direções corretas.

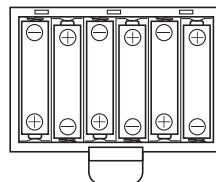

- 3 Insira as lingüetas da tampa do compartimento das pilhas nos orifícios providos e feche a tampa.

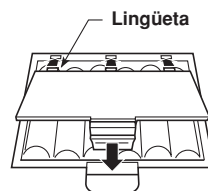



Informação importante sobre as pilhas

- O seguinte mostra a vida útil das pilhas.

Pilhas de zinco-carbono 2 horas*

* O valor acima indica a vida útil padrão da pilha em temperatura normal, com o volume do teclado num ajuste médio. Temperaturas extremas ou tocar em volume muito alto pode encurtar a vida útil das pilhas.

- Qualquer um dos seguintes sintomas indica o enfraquecimento da energia das pilhas. Substitua as pilhas o mais rápido possível sempre que qualquer um dos seguintes sintomas ocorrer.

- Instrumento não liga
- O mostrador está tremendo, escuro ou difícil de ler
- Volume dos alto-falantes/ fones de ouvido muito baixo
- Distorção do som produzido
- Interrupção ocasional do som ao tocar em volume alto
- Falha repentina de energia ao tocar em volume alto
- Tremulação ou escurecimento do mostrador quando se toca com o volume alto
- Som continua a soar mesmo depois de se soltar uma tecla
- Um som totalmente diferente soa
- Execução anormal de um padrão de ritmo e de uma canção do banco de canções

Desligamento automático do teclado

O Teclado Digital será apagado automaticamente para preservar a energia se você não realizar nenhuma operação dentro de aproximadamente seis minutos.

Para desativar a função de desligamento automático

Mantenha o botão TONE pressionado ao ligar o teclado para desativar a função de desligamento automático.

NOTA

- Quando o desligamento automático está desativado, o teclado não é desligado automaticamente independentemente de quanto tempo ele for deixado sem operar.
- A função de desligamento automático é ativada automaticamente toda vez que o teclado é ligado.

Definições

Todos os ajustes do teclado são retornados para os ajustes predefinidos toda vez que o teclado é ligado depois de ser desligado pela operação do interruptor POWER/MODE ou pela função de desligamento automático.

Conexões

Terminal para fones de PHONES/ OUTPUT

Antes de conectar fones de ouvido ou outro equipamento externo, certifique-se primeiro de abaixar o volume do teclado e do equipamento a ser conectado. Depois de feita a conexão, você pode ajustar o volume ao nível desejado.

[Painel Posterior]

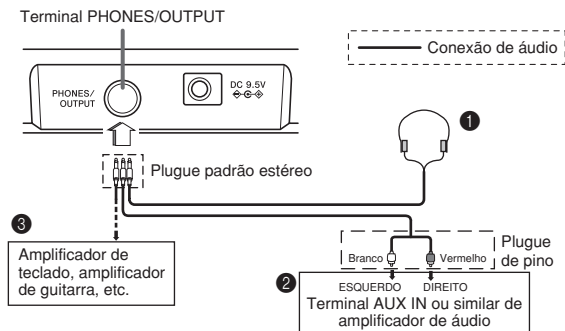

Conexão de fones de ouvido (Figura 1)

A conexão de fones de ouvido corta a saída dos alto-falantes embutidos do teclado, e assim é possível tocar o teclado mesmo durante a noite sem incomodar os outros.

Equipamento de áudio (Figura 2)

Conecte o teclado a um equipamento de áudio usando um cabo de conexão à venda no comércio com um plugue padrão em uma extremidade e dois plugues de pino na outra extremidade. Repare que o plugue padrão que se conecta ao teclado deve ser um plugue estéreo; caso contrário, o som será produzido somente por um dos canais estéreo. Nesta configuração, deve-se normalmente ajustar o seletor do equipamento de áudio para o terminal (usualmente marcado com AUX IN ou algo similar) onde o cabo do teclado será conectado. Consulte o manual de instruções que acompanha o equipamento de áudio para maiores detalhes.

Amplificador de instrumento musical (Figura 3)

Utilize um cabo* de conexão à venda no comércio para conectar o teclado a um amplificador de instrumento musical.

* Certifique-se de utilizar um cabo de conexão que tem um plugue padrão estéreo na extremidade a ser conectada ao teclado, e um conector que provê uma entrada para canal dual (esquerdo e direito) ao amplificador que será conectado. O tipo errado de conector em uma das extremidades pode eliminar um dos canais estéreo.

Ao conectar a um amplificador de instrumento musical, ajuste o volume do teclado a um nível relativamente baixo e faça os ajustes do volume de saída usando os controles do amplificador.

[Exemplo de conexão]

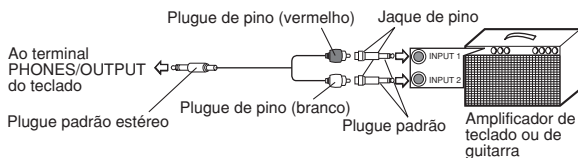

Acessórios e opções

Utilize somente os acessórios e opções especificados para este teclado. O uso de itens não autorizados cria o perigo de incêndio, choque elétrico, e lesões pessoais.

- Você pode obter informações sobre os acessórios que são vendidos separadamente para este produto do catálogo da CASIO disponível no seu revendedor, ou do site da CASIO na Web no seguinte endereço URL.

<http://world.casio.com/>

Operações Básicas

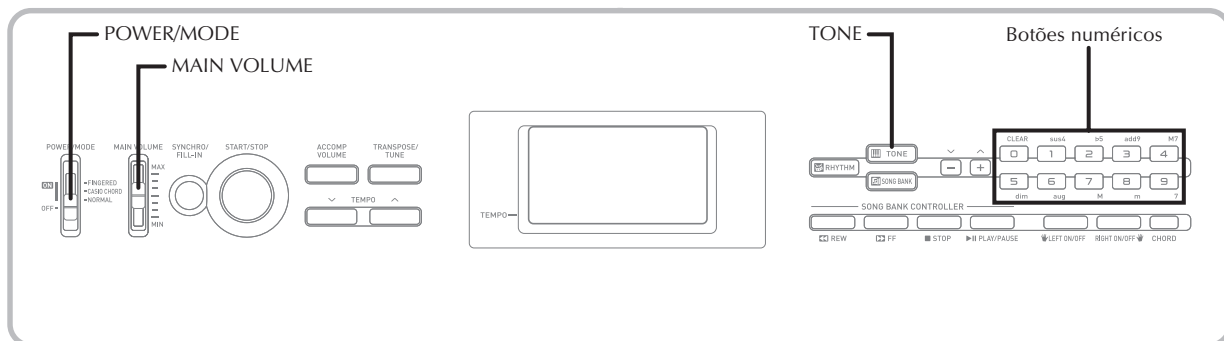

Esta seção oferece informações sobre como executar as operações básicas do teclado.

Execução do teclado

Para tocar o teclado

- 1 Ajuste o interruptor POWER/MODE para NORMAL.
- 2 Utilize o controle MAIN VOLUME para abaixar o volume do teclado.
 - É sempre uma boa idéia ajustar o volume do teclado para um som relativamente baixo antes de tocar.
- 3 Toque alguma coisa no teclado.

Escolha de um som

Este teclado vem com 100 sons incorporados. Utilize o seguinte procedimento para escolher o som desejado.

Para escolher um som

- 1 Encontre o som que deseja utilizar na lista TONE do teclado e observe seu número.
 - Nem todos os sons disponíveis são mostrados na lista de sons impressa no console do teclado. Para uma lista completa, consulte "Lista de sons" na página A-1.
- 2 Pressione o botão TONE.

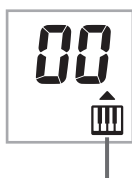

Aparece quando o botão TONE é pressionado.

- 3 Utilize os botões numéricos para introduzir o número de dois dígitos do som desejado.
Exemplo: Para escolher "26", introduza 2 e em seguida 6.

NOTA

- Sempre introduza todos os dois dígitos para o número do som, incluindo os zeros não-significativos (se houver). Se você introduzir um dígito e parar, o mostrador apagará sua introdução automaticamente depois de alguns segundos.
- Você também pode aumentar o número do som exibido pressionando [+], e diminuí-lo pressionando [-].

Sons de combinação

Os dois tipos de sons de combinação que são disponíveis são descritos a seguir.

Sons estratificados (Números de som: 80 a 89)

Exemplo: 80 STR PIANO

Este som estratifica o som de cordas com um som de piano de modo que ambos soem quando uma tecla do teclado for pressionada.

Sons divididos (Números de som: 90 a 96)

Exemplo: 90 BASS/PIANO

Este som divide o teclado de modo que uma gama seja designada com um som de baixo e uma outra gama seja designada com um som de piano.



Sons de percussão

Exemplo: 99 PERCUSSION

Este som designa vários sons de percussão ao teclado. Consulte a "Lista dos instrumentos de Percussão" na página A-4 para maiores detalhes.

Sons de efeitos sonoros

Com os sons de efeitos sonoros 77 a 79, o tipo de som produzido depende da oitava onde a tecla pressionada está localizada. Quando 78 PHONE é selecionado, os tipos de som disponíveis são PUSH TONE 1, PUSH TONE 2, RING 1, RING 2 e BUSY SIGNAL.

Polifonia

O termo polifonia refere-se ao número máximo de notas que se pode tocar ao mesmo tempo. O teclado tem uma polifonia de 12 notas, que inclui tanto as notas tocadas pelo usuário como os padrões de ritmo e de acompanhamento automático executados pelo teclado. Isso significa que quando um padrão de ritmo ou de acompanhamento automático estiver sendo executado pelo teclado, o número de notas (polifonia) disponível para a execução do teclado é diminuído. Repare também que algumas notas oferecem uma polifonia de apenas 6 notas.

NOTA

- Quando um ritmo ou acompanhamento automático estiver tocando, o número de sons tocados simultaneamente é reduzido.

Amostragem Digital

O número de sons disponíveis neste teclado foram gravados e processados usando uma técnica chamada amostragem digital. Para garantir um alto nível de qualidade tonal, são tomadas amostras nas gamas baixa, média e alta, as quais são combinadas depois para proporcionar sons que são incrivelmente semelhantes aos originais. Podem-se perceber pequenas diferenças no volume ou qualidade do som para alguns sons quando os mesmos forem tocados em posições diferentes no teclado. Isso é um resultado inevitável da amostragem múltipla, e não é um sinal de mau funcionamento.

Acompanhamento Automático

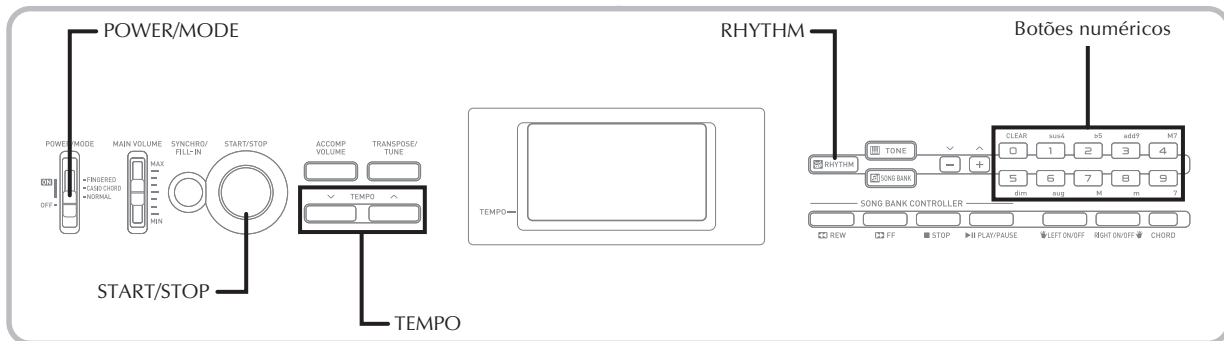

Este teclado toca as partes do baixo e acorda automaticamente de acordo com os acordes que você dedilha. As partes do baixo e acorde são tocadas com sons selecionados automaticamente de acordo com o ritmo que você está usando. Isso significa que você tem acompanhamentos completos e realísticos para as notas da melodia que você toca com a sua mão direita, criando a sensação de um conjunto de uma pessoa.

Escolha de um ritmo

Este teclado oferece-lhe 100 ritmos excitantes que você pode selecionar com o seguinte procedimento.

Para escolher um ritmo

- 1 Encontre o ritmo que deseja usar na lista RHYTHM e anote seu número.
 - Nem todos os ritmos disponíveis são mostrados na lista de ritmos impressa no console do teclado. Para uma lista completa, refira-se à "Lista de ritmos" na página A-5.
- 2 Pressione o botão RHYTHM.

Aparece quando se pressiona botão RHYTHM.

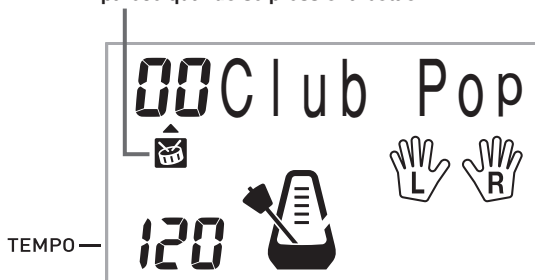

- 3 Utilize os botões numéricos para introduzir o número de dois dígitos para o ritmo que deseja selecionar.

Exemplo: Para selecionar "64", introduza 6 e em seguida 4.

NOTA

- "00" é o ritmo predefinido inicial sempre que você liga o teclado.
- Você também pode aumentar o valor do número de ritmo exibido pressionando [+] e diminuí-lo pressionando [-].

Execução de um ritmo

Utilize o seguinte procedimento para iniciar e interromper a execução de um ritmo.

Para executar um ritmo

- 1 Ajuste o interruptor POWER/MODE para NORMAL.
- 2 Pressione o botão START/STOP para iniciar a execução do ritmo selecionado atualmente.
- 3 Para parar a execução do ritmo, pressione o botão START/STOP de novo.

NOTA

- Todas as teclas do teclado são teclas de melodia quando o interruptor POWER/MODE está na posição NORMAL.

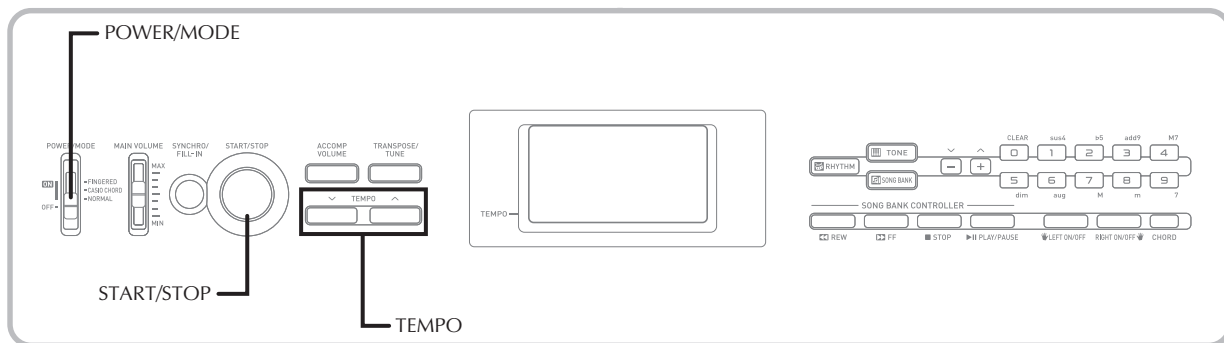

Ajuste do andamento

Você pode ajustar o andamento da execução do ritmo dentro de uma faixa de 20 a 255 batidas por minuto. O ajuste do andamento é aplicado na execução dos acordes do acompanhamento automático e operações do banco de canções.

Para ajustar o andamento

- 1 Utilize os botões TEMPO (▲ / ▼) para ajustar o andamento.
 - ▲ : Aumenta o valor do andamento.
 - ▼ : Diminui o valor do andamento.

Exemplo: Mantenha o botão ▼ pressionado até que o valor 110 para o andamento apareça no mostrador.



NOTA

- Pressionar ambos botões TEMPO (▲ ou ▼) ao mesmo tempo reposiciona o valor do andamento para o valor predefinido do ritmo selecionado atualmente.

Utilização do acompanhamento automático

O seguinte procedimento descreve como utilizar a função de acompanhamento automático do teclado. Antes de começar, você deve primeiro escolher o ritmo desejado e ajustar o andamento do ritmo para o valor desejado.

Para utilizar o acompanhamento automático

- 1 Ajuste o interruptor POWER/MODE para CASIO CHORD ou FINGERED.
- 2 Pressione o botão START/STOP para iniciar a execução do ritmo selecionado atualmente.
- 3 Toque um acorde.
 - O procedimento que você deve utilizar para tocar um acorde depende da posição corrente do interruptor POWER/MODE. Consulte as páginas seguintes para maiores detalhes sobre a execução de acordes.

CASIO CHORD Página P-19
 FINGERED Página P-20

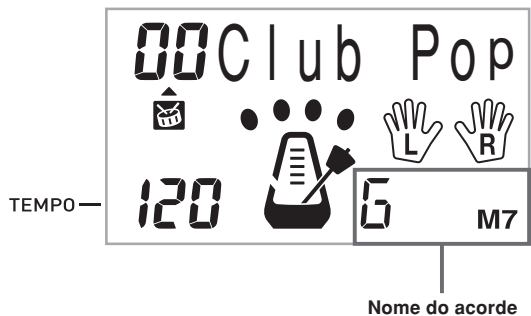

- 4 Para interromper a execução do acompanhamento automático, pressione o botão START/STOP de novo.

CASIO CHORD

Este método de execução de acordes permite que qualquer um toque acordes facilmente, independentemente de seu conhecimento e experiência musical. O seguinte descreve o "Teclado de acompanhamento" e "Teclado de melodia" do método CASIO CHORD, e ensina-lhe como tocar CASIO CHORD.

Teclado de Acompanhamento e Teclado de Melodia do Método CASIO CHORD

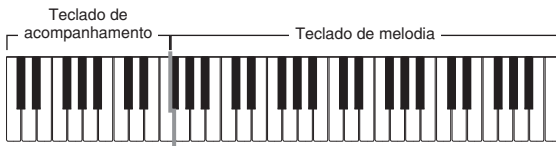

NOTA

- O teclado de acompanhamento pode ser usado somente para tocar acordes. Nenhum som será produzido se você tentar tocar notas de melodia individuais no teclado de acompanhamento.

Tipos de Acorde

O acompanhamento CASIO CHORD permite-lhe tocar quatro tipos de acordes com um mínimo de dedilhado.

Tipos de Acordes	Exemplo
<p>Acordes maiores</p> <p>Os nomes de acordes maiores são marcados acima das teclas do teclado de acompanhamento. Repare que o acorde produzido quando você pressiona uma tecla do teclado de acompanhamento não muda a oitava, independentemente da tecla que você usar para tocá-lo.</p>	<p>C maior (C)</p>
<p>Acordes menores (m)</p> <p>Para tocar um acorde menor, mantenha a tecla do acorde maior pressionada e pressione qualquer outra tecla do teclado de acompanhamento localizada à direita da tecla do acorde maior.</p>	<p>C menor (Cm)</p>
<p>Acordes de sétima (7)</p> <p>Para tocar um acorde de sétima, mantenha a tecla de acorde maior pressionada e pressione quaisquer outras duas teclas do teclado de acompanhamento localizadas à direita da tecla de acorde maior.</p>	<p>C sétima (C7)</p>
<p>Acordes de sétima menor (m7)</p> <p>Para tocar um acorde de sétima menor, mantenha a tecla de acorde maior pressionada e pressione quaisquer outras três teclas do teclado de acompanhamento localizadas à direita da tecla de acorde maior.</p>	<p>C de sétima menor (Cm7)</p>

NOTA

- Não faz diferença se você pressiona teclas pretas ou brancas à direita de uma tecla de acorde maior ao tocar acordes menores e de sétima.

FINGERED

O método FINGERED oferece-lhe um total de 15 tipos de acordes diferentes. O seguinte descreve o “Teclado de acompanhamento” e o “Teclado de melodia” do método FINGERED, e ensina-lhe como tocar um acorde de C fundamental utilizando o método FINGERED.

Teclado de Acompanhamento e Teclado de Melodia FINGERED Keyboard

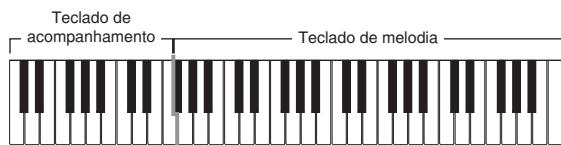

NOTA

- O teclado de acompanhamento pode ser usado somente para tocar acordes. Nenhum som será produzido se você tentar tocar notas de melodia individuais no teclado de acompanhamento.

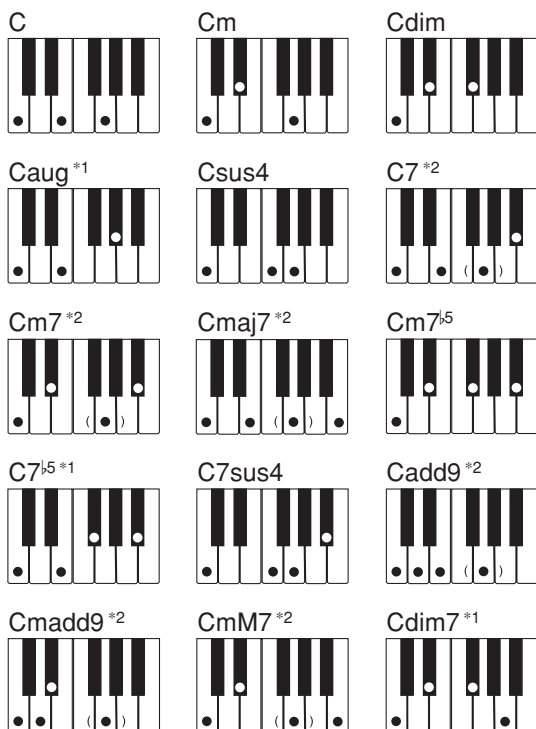

Consulte os “Quadros de Acordes Dedilhados” na página A-4 para maiores detalhes sobre como tocar acordes com outras notas fundamentais.

*1: Dedilhados invertidos não podem ser usados. A nota mais baixa é a nota fundamental.

*2: O mesmo acorde pode ser tocado sem pressionar a 5ª G.

NOTA

- Exceto para os acordes especificados na nota^{*1} acima, os dedilhados invertidos (isto é, tocar E-G-C ou G-C-E no lugar de C-E-G) produzem os mesmos acordes de um dedilhado normal.
- Exceto para a exceção especificada na nota^{*2} acima, todas as teclas que formam um acorde devem ser pressionadas. Deixar de pressionar uma única tecla não produzirá o acorde FINGERED desejado.

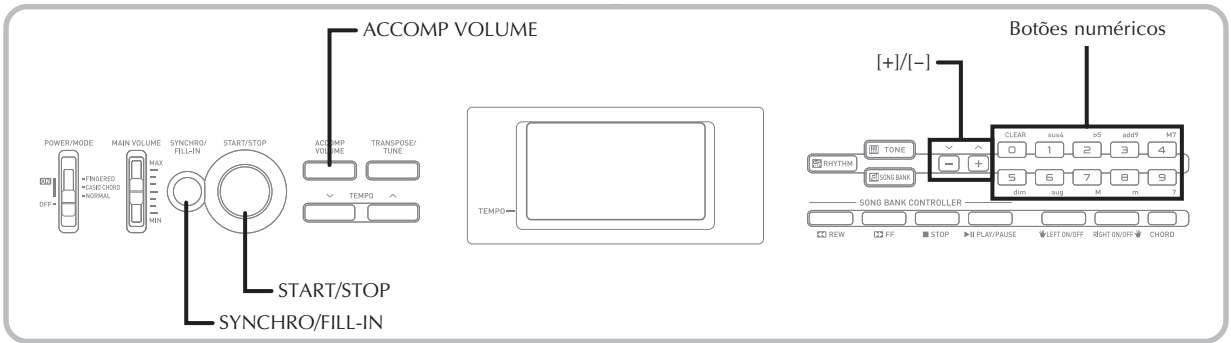

Utilização de um padrão de recheio

Os padrões de recheio permitem-lhe mudar momentaneamente o padrão de ritmo para acrescentar alguma variação interessante às suas execuções.

O seguinte procedimento descreve como utilizar a função de recheio.

Para inserir um recheio

- 1 Pressione o botão START/STOP para iniciar a execução de ritmo.
- 2 Pressione o botão SYNCHRO/FILL-IN para inserir um padrão de recheio que você está usando.

Início por encadeamento do acompanhamento com execução de ritmo

Você pode configurar o teclado para iniciar a execução do ritmo ao mesmo tempo que toca o acompanhamento no teclado.

O seguinte procedimento descreve como utilizar o início por encadeamento. Antes de iniciar, você deve primeiro escolher o ritmo desejado, ajustar o andamento, e utilizar o interruptor POWER/MODE para selecionar o método de execução de acordes que deseja utilizar (CASIO CHORD, FINGERED).

Para utilizar o início por encadeamento

- 1 Pressione o botão SYNCHRO/FILL-IN para preparar o teclado para o início por encadeamento.

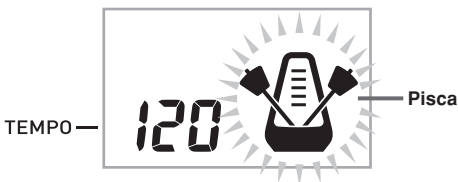

- 2 Toque um acorde no teclado de acompanhamento e o padrão de ritmo começará a tocar automaticamente.

NOTA

- Se o interruptor POWER/MODE estiver na posição NORMAL, apenas o ritmo tocará (sem um acorde) quando você tocar o teclado.
- Para cancelar o início por encadeamento, pressione o botão SYNCHRO/FILL-IN de novo.

Ajuste do volume do acompanhamento

Você pode ajustar o volume das partes do acompanhamento como um valor na faixa de 0 (mínimo) a 9.

- 1 Pressione o botão ACCOMP VOLUME.

Ajuste do volume do acompanhamento atual



- 2 Utilize os botões numéricos ou os botões [+]/[-] para mudar o valor do ajuste corrente do volume.
Exemplo: 5



NOTA

- O valor corrente do volume do acompanhamento que aparece no passo 1 desaparece do mostrador automaticamente se você não introduzir nada dentro de aproximadamente cinco segundos.
- Pressionar os botões [+] e [-] ao mesmo tempo ajusta automaticamente o volume do acompanhamento para 7.

Utilização do Banco de Canções

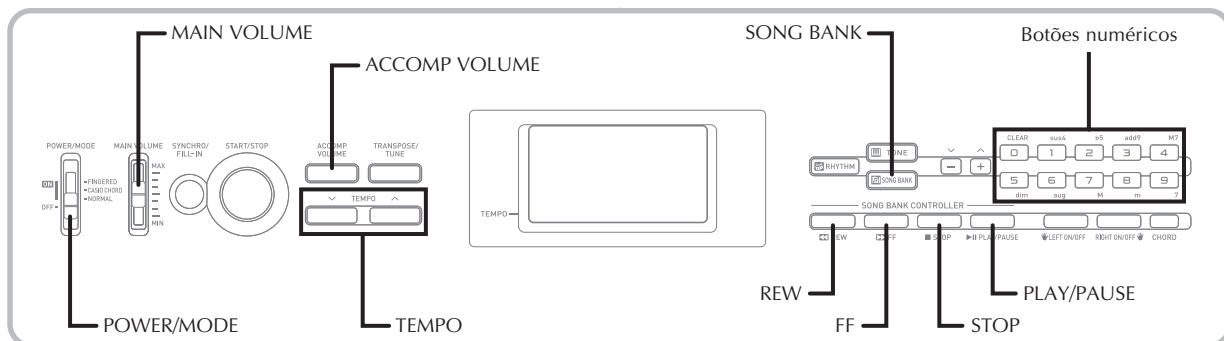

Uma seleção de 100 canções do banco de canções vêm incorporadas para simplesmente ouvir ou tocar junto. Você pode desativar a parte da mão esquerda ou a parte da mão direita para praticar com a parte restante.

Execução de uma canção do banco de canções

Para tocar uma canção do banco de canções

- 1 Ajuste o interruptor POWER/MODE para NORMAL.
- 2 Ajuste volume principal e o volume do acompanhamento.
- 3 Pressione o botão SONG BANK para entrar no modo do banco de canções.

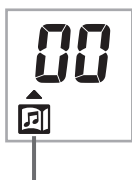

Aparece quando o botão SONG BANK é pressionado.

- 4 Utilize a lista do banco de canções para encontrar a canção que deseja executar, e em seguida utilize os botões numéricos para introduzir o número de dois dígitos da canção.

Exemplo: Para selecionar "50", introduza 5 e em seguida 0.

- Nem todas as canções disponíveis são mostradas na lista do banco de canções impressa no console do teclado. Para uma lista completa, consulte a "Lista das canções" na página A-6.

NOTA

- "00" é a canção predefinida do banco de canções sempre que o teclado é ligado.
- Você também pode incrementar o número da canção exibido pressionando [+], ou decrementar o número pressionando [-].
- Antes de avançar para o próximo passo, que inicia realmente a execução, você pode ajustar o andamento (página P-18), escolher um som (página P-15) para a parte da melodia, ou desativar a parte da mão esquerda ou da mão direita (página P-25).

- 5 Pressione o botão PLAY/PAUSE para iniciar a execução da canção.

Aparece quando o botão PLAY/PAUSE é pressionado.



- 6 Pressione o botão STOP para interromper a execução da canção do banco de canções.

Para interromper temporariamente a execução da canção do banco de canções

- 1 Enquanto a canção estiver tocando, pressione o botão PLAY/PAUSE para interrompê-la temporariamente.

O indicador "II" aparece no mostrador enquanto uma canção está pausada.

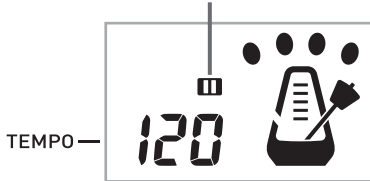

- 2 Para continuar a execução, pressione o botão PLAY/PAUSE de novo.

Para retroceder rapidamente durante a reprodução

- 1 Enquanto a execução estiver em progresso, mantenha o botão REW pressionado.

O indicador "◀◀" aparece no mostrador enquanto o retrocesso rápido está em progresso.



- O teclado emite bipes durante o retrocesso rápido para dar-lhe uma idéia de onde você está localizado na canção. 1 bipe: indica a mudança para um outro compasso. 2 bipes: indica o começo da canção.

- 2 Para continuar com a execução normal, solte o botão REW.

Para avançar rapidamente durante a reprodução

- 1 Enquanto a execução estiver em progresso, mantenha o botão FF pressionado.

O indicador "▶▶" aparece no mostrador enquanto a operação de avanço rápido está em progresso.



- O teclado emite bipes durante o retrocesso rápido para dar-lhe uma idéia de onde você está localizado na canção. 1 bipe: indica a mudança para um outro compasso. 3 bipes: indica o fim da canção.

- 2 Para continuar com a execução normal, solte o botão FF.

NOTA

- Cada vez que você seleciona uma nova canção do banco de canções, as definições do som, andamento e ritmo do teclado mudam para as definições programadas para a canção selecionada, e o nível do volume do acompanhamento muda para 7.
- Você pode alterar as definições do som e do andamento durante a reprodução de uma canção, mas não pode alterar a definição do ritmo.
- Você também pode ajustar o volume do acompanhamento (página P-21) para as canções de 00 a 80.

Exibição do Modo do Banco de Canções

No modo do banco de canções, o mostrador exibe uma grande variedade de informações sobre a canção sendo tocada.

[Exibição da execução]



NOTA

- Os nomes dos acordes não são exibidos para as canções de 81 a 99.

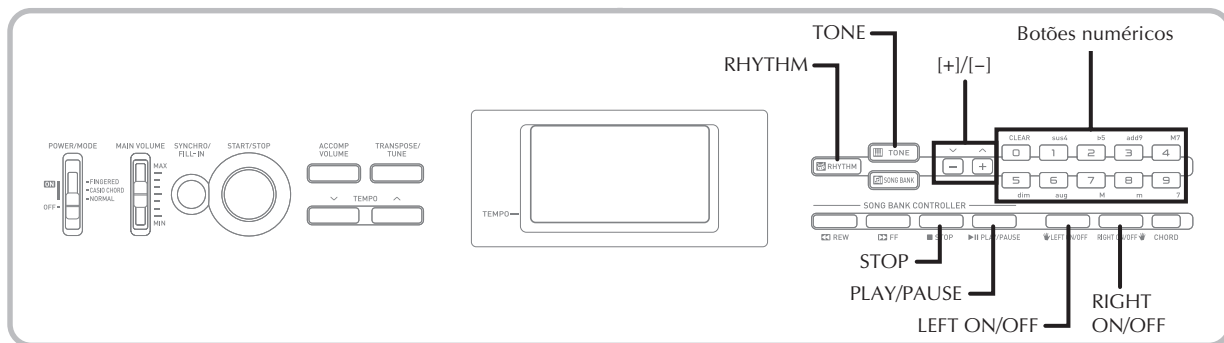

Ajuste do Andamento de uma Canção do Banco de Canções

Para mudar o andamento de uma canção do banco de canções

O andamento pode ser ajustado dentro da faixa de 20 a 255 tempos por minuto. O ajuste do andamento pode ser ajustado enquanto a canção estiver parada, tocando, ou pausada.

- 1 Utilize os botões TEMPO (▲ / ▼) para ajustar o andamento.
 - ▲ : cada pressão aumenta o valor
 - ▼ : cada pressão diminui o valor

NOTA

- Pressionar os botões TEMPO [▲] e [▼] ao mesmo tempo retorna o ajuste do andamento ao valor predefinido para a canção atualmente selecionada.
- As canções do banco de canções de 81 a 99 são arranjadas de modo que seus andamentos mudem no meio das canções. No entanto, se você utilizar o procedimento acima para mudar o ajuste do andamento durante a reprodução dessas canções, o andamento ajustado será usado para a canção inteira, não sendo realizada nenhuma mudança no meio da canção.

Mudança do som da melodia da canção do banco de canções

Você pode selecionar qualquer um dos 100 sons do teclado para tocar a parte da melodia de uma canção do banco de canções. O ajuste do som pode ser mudado enquanto a canção estiver parada ou tocando.

- 1 Enquanto a canção estiver tocando, pressione o botão TONE.



- 2 Encontre o som desejado na lista de sons, e em seguida utilize os botões numéricos ou os botões [+] e [-] para especificar o número do som.

Exemplo: Para selecionar "30 VIOLIN", introduza 3 e em seguida 0.

NOTA

- Pressionar os botões [+] e [-] ao mesmo tempo seleciona o som "00".
- Com as canções de duas mãos (81 a 99), você pode selecionar sons tanto para a parte da mão esquerda como para a parte da mão direita.
- Para retornar uma canção do banco de canções para seus ajustes originais, simplesmente selecione tal canção de novo.

Execução com uma Canção do Banco de Canções

Cada canção do banco de canções tem uma parte de mão esquerda (acompanhamento) e uma parte de mão direita (melodia). Você pode desativar a parte da mão esquerda ou a parte da mão direita de uma canção do banco de canções e tocar junto com a parte restante no teclado.

Números de canção	00 a 80	81 a 99
Tipo de acompanhamento	Acompanhamento automático	Solo de piano
Parte da mão esquerda	Acompanhamento automático (percussão, baixo, acordes)	Notas da mão esquerda
Parte da mão direita	Melodia	Notas da mão direita

Para tocar junto com uma canção do banco de canções

- 1 Realize os passos de 1 a 4 do procedimento “Para tocar uma canção do banco de canções” na página P-22 para selecionar a canção que deseja tocar junto.
- 2 Pressione o botão RIGHT ON/OFF ou LEFT ON/OFF para a parte que deseja desativar.
 - Pressione RIGHT ON/OFF para desativar a parte da mão direita (melodia), ou LEFT ON/OFF para desativar a parte da mão esquerda (acompanhamento).
 - O mostrador exibe o estado de ativação/desativação de cada parte.
Exemplo: Parte da mão esquerda ativada, parte da mão direita desativada



- 3 Pressione o botão PLAY/PAUSE para iniciar a execução da canção do banco de canções.
 - Somente a parte (melodia ou acompanhamento) que está ativada é tocada e, portanto, você pode tocar a outra parte no teclado.
 - Você pode pressionar os botões RIGHT ON/OFF e LEFT ON/OFF para ativar e desativar as partes enquanto a execução estiver em progresso.
- 4 Para terminar a execução, pressione o botão STOP.

Canções de acompanhamento automático (números de canção 00 a 80)

Durante a reprodução dessas canções no modo do banco de canções, o método de especificação do acorde para a mão esquerda é sempre FINGERED.

Canções de duas mãos (números de canção 81 a 99)

Durante a reprodução dessas canções no modo do banco de canções, o teclado inteiro funciona como um teclado de melodia.

NOTA

- Com as canções de duas mãos (81 a 99), você não pode desativar as partes da mão esquerda e da mão direita ao mesmo tempo.
- A canção do banco de canções selecionada continua a ser repetida até que você interrompa a execução pressionando o botão STOP.
- O ajuste do volume do acompanhamento (página P-21) afeta somente as canções com acompanhamento automático (00 a 80).
- Os nomes dos acordes não são exibidos durante a reprodução das canções de duas mãos (81 a 99).
- Desativar as partes da mão esquerda e da mão direita ao mesmo tempo das canções de acompanhamento automático (00 a 80) resulta na execução de um acompanhamento obrigatório (obligato).

Som de Aplauso

Toda vez que você desativa a parte da mão esquerda ou parte da mão direita de uma canção do banco de canções e executa a canção, um som de aplauso é produzido quando a canção chega no fim.

Para desativar o som de aplauso

- 1 Pressione o botão STOP e o botão LEFT ON/OFF ou RIGHT ON/OFF ao mesmo tempo.

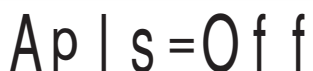

Ap | s = O f f

- Pressionar o botão STOP e o botão LEFT ON/OFF ou RIGHT ON/OFF ao mesmo tempo de novo ativa o som de aplauso.

Execução consecutiva de todas as canções do banco de canções

- 1 Utilize o botão TONE ou RHYTHM para mudar para qualquer modo além do modo do banco de canções.



O indicador apaga.

- 2 Pressione o botão PLAY/PAUSE para iniciar a reprodução das canções do banco de canções a partir da canção 00.
- 3 Para interromper a reprodução das canções do banco de canções, pressione o botão STOP.
 - Pausar a reprodução cancela automaticamente a reprodução consecutiva de todas as canções do banco de canções. Reiniciar a reprodução realiza a reprodução repetida da canção atual apenas.

Utilização do Livro de Acordes

O modo do livro de acordes deste teclado lhe permite usar as operações de botão para soar um acorde, mesmo que você não saiba como dedilhá-lo no teclado. Especificar um acorde usando o livro de acordes também faz que seu acompanhamento automático seja tocado.

O que é um acorde?

Um acorde é formado por uma nota fundamental, e um certo número de outras notas superpostas na mesma. Uma grande variedade de acordes diferentes pode ser criada mudando-se as notas superpostas numa nota fundamental.

<Exemplo: Acorde C>

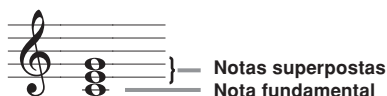

Nomes dos Acordes

Os acordes são denominados usando-se letras em caixa-alta de A a G, que indicam a nota fundamental de um acorde. Se a nota fundamental é um sustenido ou um bemol, o próprio acorde é um sustenido ou um bemol. O nome de um acorde também pode ser seguido por um número de grau ou outros símbolos que indicam certas características do acorde.

<Exemplos>

C Nota fundamental	Sustenido F# Nota fundamental	Bemol Bb Nota fundamental	Menor Am Nota fundamental	Sustenido Diminuto C# dim Nota fundamental
Sétima G7 - Grau Nota fundamental	Sétima maior FM7 Nota fundamental	Quarta suspensa Esus4 Nota fundamental		

<Nomes das Notas>

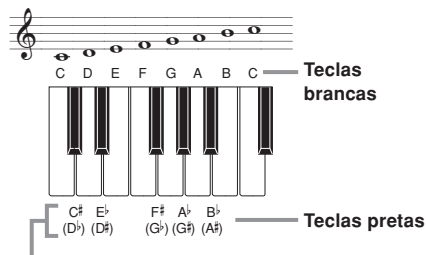

Os sustenidos e os bemóis podem ser referidos usando-se um dos nomes mostrados aqui. Os nomes na fila superior da ilustração são utilizados por este teclado, porque eles são os nomes usados mais comumente na notação musical.

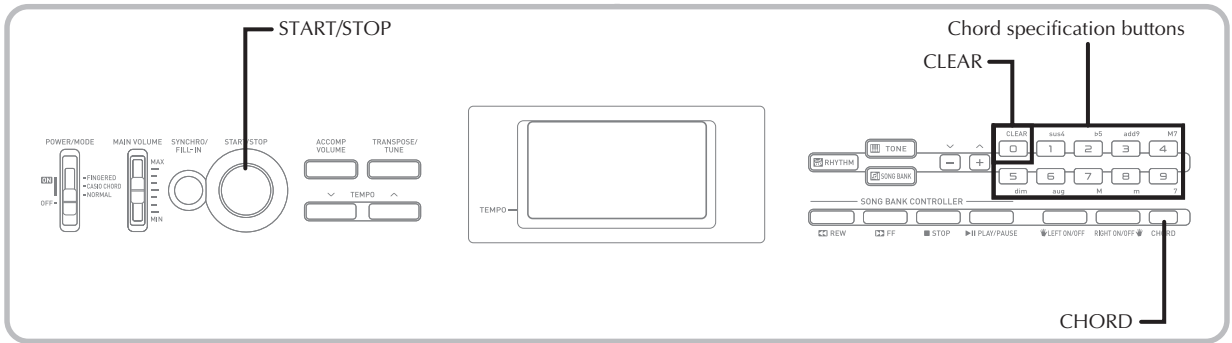

Para encontrar um acorde usando o Livro de Acordes

- 1 Pressione o botão CHORD para escolher o livro de acordes.



- 2 Pressione o botão CLEAR.
 - Este passo é necessário para apagar qualquer nome de acorde introduzido anteriormente.

- 3 Se o nome do acorde desejado é um acorde não maior, utilize os botões de especificação dos acordes para especificar o tipo de acorde.
 - Os tipos de acorde são indicados por letras pequenas acima dos botões de especificação de acorde.
 - Acordes não maiores incluem acordes menores, de sétima, sustenidos, etc.
 - Consulte a página P-30 para maiores detalhes sobre os botões modificadores.
 - Salte o passo 3 se quiser introduzir o nome de um acorde maior.

<Exemplo: F#m7-5>

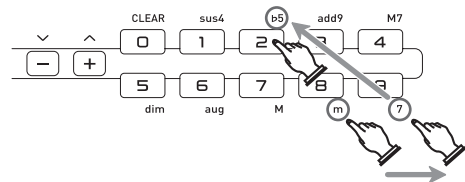

- 4 Pressione a tecla do teclado de acompanhamento que corresponde à nota fundamental do acorde.
- Isso soa o acorde apropriado.
 - Um traço aparece no lugar do nome do acorde se o acorde não puder ser reconhecido pelo teclado.
 - Para especificar F^\sharp , por exemplo, pressione a tecla F^\sharp .

<Exemplo: $F^\sharp m7-5$ >

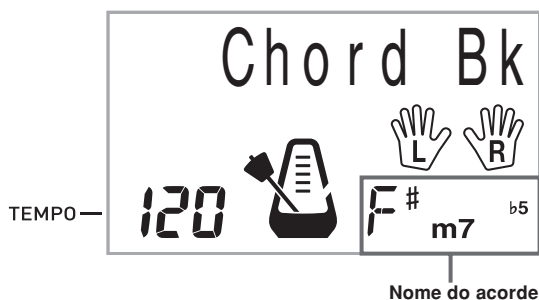







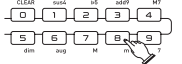
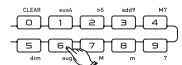
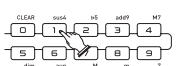
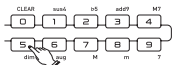
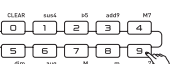

- 5 Certifique-se de que o nome do acorde no mostrador é aquele que deseja. Se não for, repita o procedimento acima desde o passo 2.

NOTA

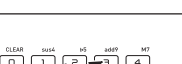
- Você também pode utilizar os botões [+] e [-] para mudar o nome do acorde exibido.
- O som usado para tocar os acordes tocados no teclado de acompanhamento enquanto usa o livro de acordes é igual ao som usado pela parte do acompanhamento do ritmo que estava selecionado antes do modo do livro de acordes ser selecionado. Dependendo do ritmo que estava selecionado, algumas das notas que formam um acorde podem ser omitidas quando você toca o acorde no teclado de acompanhamento no modo do livro de acordes. Isso é causado pela função de conversão de acordes interna, arranjos, e limitações de polifonia.
- Você pode pressionar o botão START/STOP para iniciar a reprodução de um padrão de ritmo e, em seguida, usar o livro de acordes para especificar um acorde. Isso fará que o padrão de ritmo mude de acordo com o acorde especificado.
- Mudar para um padrão de ritmo diferente (número de ritmo) cancela o modo do livro de acordes.

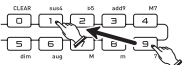
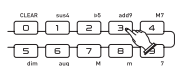
Teclas Modificadoras dos Nomes dos Acordes

Tipo de acorde	Símbolo e Nome	Referência	Tecla modificadora
maior	C (C maior)		_____
menor	Cm (C menor)		
aum	Caug (C aumentada)	C+5	
sus 4	Csus4 (C sustentada com quarta)		
dim	Cdim (C diminuta)	C°	
7ª	C7 (C com sétima)		
M7	CM7 (C maior com sétima)	Cmaj7 CΔ7	
menor 7	Cm7 (C menor com sétima)		
menor M7	CmM7 (C menor com maior em sétima)		
menor 7-5	Cm7-5 (C menor com sétima sustentada com quinta)	C°	

Tipo de acorde	Símbolo e Nome	Referência	Tecla modificadora
7sus 4	C7sus4 (C com sétima sustentada com quarta)		
add 9	Cadd9 (C adicionada de nova)		
m add 9	Cm add9 (C menor adicionada de nova)		
7ª-5	Cs7-5 (C com sétima bemol com quinta)	C7b5	
dim7	Cdim7 (C diminuta com sétima)		

NOTA

- Enquanto o nome do acorde está no mostrador, você pode pressionar as teclas no teclado de acompanhamento para encontrar os dedilhados do mesmo acorde com uma nota fundamental diferente.
- Você também pode rolar através dos nomes de acordes usando os botões [+] e [-].

Ajustes do Teclado

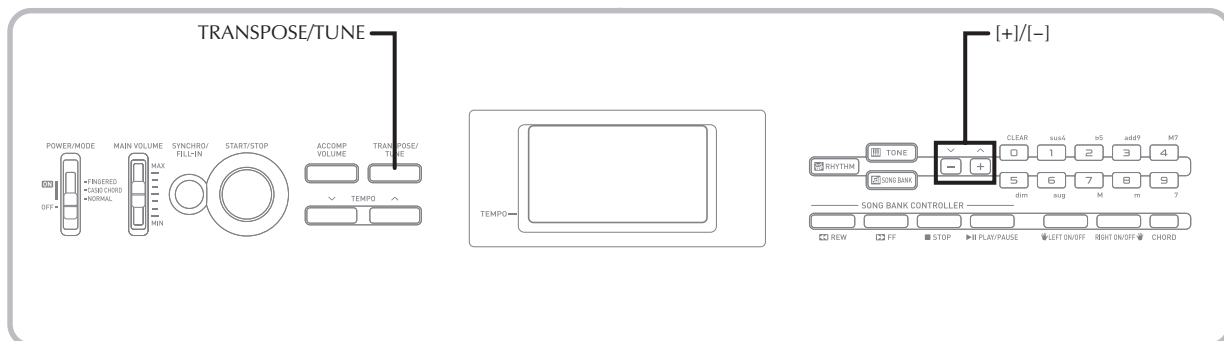

Transposição do teclado

A transposição permite-lhe elevar ou abaixar a escala global do teclado em unidades de semitom. Se você quiser tocar um acompanhamento para um vocalista que canta numa escala que é diferente do teclado, por exemplo, simplesmente utilize a transposição para mudar a escala do teclado.

Para transportar o teclado

- 1 Pressione o botão TRANPOSE/TUNE até que a tela de transposição apareça no mostrador.

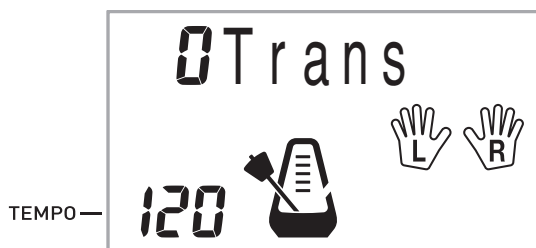

- 2 Utilize os botões [+] e [-] para mudar o ajuste de transposição do teclado.

Exemplo: Para transportar o teclado cinco semitons para cima.

5 Trans (+)

NOTA

- O teclado pode ser transportado dentro da gama de -6 até +5.
- O ajuste de transposição predefinido é "0" quando o teclado é ligado.
- Se você deixar a tela de transposição no mostrador durante aproximadamente cinco segundos sem fazer nada, a tela desaparece automaticamente.
- O ajuste de transposição também afeta o acompanhamento automático.
- Tocar uma canção do banco de canções retorna automaticamente o ajuste de transposição ao seu valor predefinido de "0".
- A gama de tom permissível dentro da qual você pode realizar uma transposição depende do som que estiver utilizando. Se uma operação de transposição fizer que uma nota fique fora da gama de tom para o som que estiver sendo utilizado, o teclado reproduzirá automaticamente a mesma nota na oitava mais próxima que cair dentro da gama de tom da nota que você estiver utilizando.

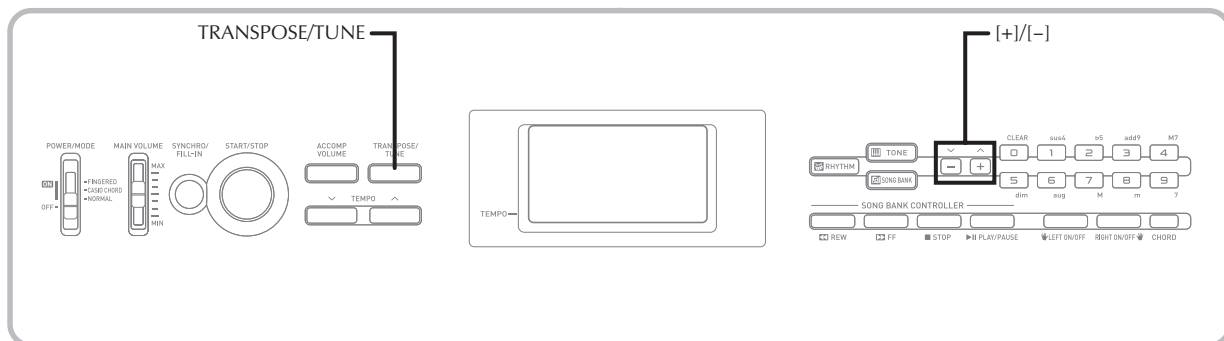

Afinação do teclado

A função de afinação permite-lhe efetuar uma afinação fina no teclado para ajustar-se com a afinação de um outro instrumento musical.

Para afinar o teclado

- 1 Pressione o botão TRANSPOSE/TUNE duas vezes para exibir a tela de afinação.

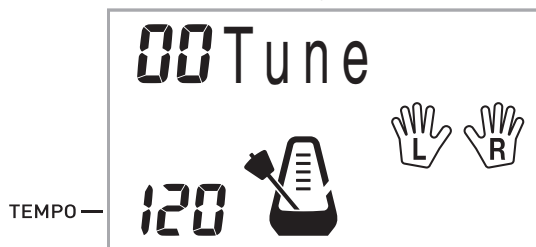

- 2 Utilize os botões [+] e [-] para mudar o ajuste de afinação do teclado.
Exemplo: Para abaixar a afinação em 20.



NOTA

- O teclado pode ser afinado dentro da gama de -50 a +50 centésimos.
*100 centésimos é equivalente a um semitom.
- O ajuste de afinação predefinido é "00" quando o teclado é ligado.
- Se você deixar a tela de afinação no mostrador durante aproximadamente cinco segundos sem fazer nada, a tela desaparece automaticamente.
- O ajuste da afinação também afeta o acompanhamento automático.
- Tocar uma canção do banco de canções retorna automaticamente o ajuste da afinação ao seu valor predefinido de "00".

Localização e Solução de Problemas

Problema	Causa Provável	Medida	Consulte a página		
O teclado não produz nenhum som.	<ol style="list-style-type: none"> 1. Problema com a alimentação. 2. O teclado não está ligado. 3. O ajuste do volume está muito baixo. 4. O interruptor POWER/MODE está na posição CASIO CHORD ou FINGERED. 	<ol style="list-style-type: none"> 1. Conecte o adaptador de CA corretamente, certifique-se de que os pólos (+/-) das pilhas estão nas direções corretas, e confirme que as pilhas não estão esgotadas. 2. Ajuste o interruptor POWER/MODE para a posição NORMAL. 3. Utilize o controle MAIN VOLUME para aumentar o volume. 4. A execução normal não é possível no teclado de acompanhamento quando o interruptor POWER/MODE está na posição CASIO CHORD ou FINGERED. Mude o interruptor POWER/MODE para a posição NORMAL. 	<p>Páginas P-12, 13</p> <p>Página P-15</p> <p>Página P-15</p> <p>Página P-15</p>		
Qualquer um dos seguintes sintomas ocorre durante o uso de pilhas.	Energia fraca das pilhas	Substitua as pilhas com um jogo novo ou utilize o adaptador de CA.	Páginas P-12, 13		
<table border="1" style="width: 100%; border-collapse: collapse;"> <tr> <td style="width: 50%; vertical-align: top;"> <ul style="list-style-type: none"> Instrumento não liga O mostrador está tremendo, escuro ou difícil de ler Volume dos alto-falantes/fones de ouvido muito baixo Distorção do som produzido Interrupção ocasional do som ao tocar em volume alto </td> <td style="width: 50%; vertical-align: top;"> <ul style="list-style-type: none"> Falha repentina de energia ao tocar em volume alto Tremulação ou escurecimento do mostrador quando se toca com o volume alto Som continua a soar mesmo depois de se soltar uma tecla Um som totalmente diferente soa Execução anormal de um padrão de ritmo e de uma canção do banco de canções </td> </tr> </table>				<ul style="list-style-type: none"> Instrumento não liga O mostrador está tremendo, escuro ou difícil de ler Volume dos alto-falantes/fones de ouvido muito baixo Distorção do som produzido Interrupção ocasional do som ao tocar em volume alto 	<ul style="list-style-type: none"> Falha repentina de energia ao tocar em volume alto Tremulação ou escurecimento do mostrador quando se toca com o volume alto Som continua a soar mesmo depois de se soltar uma tecla Um som totalmente diferente soa Execução anormal de um padrão de ritmo e de uma canção do banco de canções
<ul style="list-style-type: none"> Instrumento não liga O mostrador está tremendo, escuro ou difícil de ler Volume dos alto-falantes/fones de ouvido muito baixo Distorção do som produzido Interrupção ocasional do som ao tocar em volume alto 	<ul style="list-style-type: none"> Falha repentina de energia ao tocar em volume alto Tremulação ou escurecimento do mostrador quando se toca com o volume alto Som continua a soar mesmo depois de se soltar uma tecla Um som totalmente diferente soa Execução anormal de um padrão de ritmo e de uma canção do banco de canções 				
O acompanhamento automático não soa.	O volume do acompanhamento está em 0.	Utilize o botão ACCOMP VOLUME para aumentar o volume.	Página P-21		
A escala ou afinação está diferente quando se toca junto com um outro instrumento.	O parâmetro de afinação ou transposição está ajustado para um valor diferente de 0 ou 00.	Mude o valor do parâmetro de transposição ou afinação para 0 ou 00.	Páginas P-31, 32		
Canção do banco de canções não toca.	<ol style="list-style-type: none"> 1. A parte da mão esquerda ou mão direita está desativada. 2. O volume do acompanhamento está ajustado para 0. 	<ol style="list-style-type: none"> 1. Verifique o mostrador para ver se o indicador para uma das partes não está exibido. Se não estiver, pressione o botão da parte (LEFT ON/OFF, RIGHT ON/OFF) para exibir o indicador. 2. Ajuste o volume do acompanhamento. 	<p>Página P-25</p> <p>Página P-21</p>		

Especificações

Modelo:	CTK-1100/CTK-1150/CTK-1200
Teclado:	61 teclas de tamanho padrão, 5 oitavas
Sons:	100
Polifonia:	Máximo de 12 notas (6 para certos sons)
Acompanhamento automático Padrões de ritmo: Andamento: Acordes: Controladores de ritmo: Volume do acompanhamento:	100 Variável (236 passos, ♩ = 20 a 255) 2 métodos de dedilhado (CASIO CHORD, FINGERED) START/STOP (início/parada), SYNCHRO/FILL-IN (encadeamento/recheio) 0 a 9 (10 passos)
Banco de Canções Canções: Controladores:	100 PLAY/PAUSE (Reprodução/Pausa), STOP (Parada), REW (Retrôcesso), FF (Avanço), LEFT ON/OFF (Ativar/Desativar Lado Esquerdo (Acompanhamento)), RIGHT ON/OFF (Ativar/Desativar Lado Direito (Melodia))
Outras funções Transposição: Afinação:	12 passos (-6 semitons a +5 semitons) Variável (A4 = aproximadamente 440 Hz ±50 centésimos)
Terminais Terminal para fones de ouvido/saída: Terminal de fornecimento de energia:	Jaque padrão estéreo (A saída é monofônica.) Impedância de saída: 78 Ω Voltagem de saída: 4 V (RMS) MÁX. 9,5 V DC
Fornecimento de energia: Pilhas: Adaptador de CA: Desligamento automático do teclado:	Sistema de energia dual 6 pilhas de zinco-carbono ou pilhas alcalinas de tamanho AA Vida útil das pilhas: Aproximadamente 2 horas de funcionamento contínuo com pilhas de zinco-carbono AD-E95100L Desliga o teclado aproximadamente 6 minutos depois da última operação de tecla.
Saída dos alto-falantes:	2,0 W + 2,0 W
Consumo:	9,5 V ∴ 7,7 W
Dimensões:	94,9 × 30,4 × 9,3 cm
Peso:	Aproximadamente 3,3 kg (incluindo as pilhas)

NOTA

- O design e as especificações estão sujeitos a modificações sem aviso prévio.

Precauções durante a operação

Certifique-se de ler e de observar as seguintes precauções durante a operação.

☐ Localização

Evite os seguintes lugares para este produto.

- Áreas expostas à luz direta do sol e à alta umidade
- Áreas sujeitas a temperaturas extremas
- Perto de um rádio, TV, videocassete ou sintonizador

Os dispositivos acima não causarão um mau funcionamento do produto, mas a interferência do produto pode causar interferência de áudio e vídeo de um dispositivo próximo.

☐ Manutenção pelo usuário

- Nunca use gasolina, álcool, diluentes ou outros agentes químicos para limpar o produto.
- Para limpar o produto ou o seu teclado, limpe com um pano macio umedecido em uma solução fraca de água com um detergente neutro suave.

Torça bem o pano para eliminar o excesso de umidade antes de limpar.

☐ Acessórios incluídos e opcionais

Use somente os acessórios que são especificados para uso com este produto.

O uso de acessórios não autorizados cria o risco de fogo, choque elétrico e ferimentos.

☐ Precauções ao manipular o adaptador de CA

- Use uma tomada elétrica que seja facilmente acessível, de forma que possa desconectar o adaptador de CA quando ocorrer um mau funcionamento ou quando precisar desconectá-lo por qualquer outra razão.
- O adaptador de CA é concebido somente para uso interior. Não o use onde o mesmo possa ficar exposto a salpicos de água ou umidade. Não coloque nenhum recipiente, tal como um vaso de flores, que contenha líquido no adaptador de CA.
- Guarde o adaptador de CA em um lugar seco.
- Use o adaptador de CA em uma área aberta e bem ventilada.
- Nunca cubra o adaptador de CA com um jornal, toalha de mesa, cortina ou qualquer outro artigo similar.
- Desconecte o adaptador de CA da tomada elétrica se não planejar usar o produto durante um longo período de tempo.
- Nunca tente reparar ou modificar o adaptador de CA de qualquer maneira.
- Ambiente de funcionamento do adaptador de CA
Temperatura: 0 a 40°C
Umidade: 10% a 90% RH
- Polaridade de saída: 

☐ Linhas de soldagem

Podem aparecer algumas linhas no exterior do produto. Essas linhas são “linhas de soldagem” que resultam do processo de moldagem de plástico. Elas não são arranhões nem rachaduras.

☐ Etiqueta de instrumento musical

Sempre leve em consideração as pessoas à sua volta quando usar este produto. Tome especial cuidado quando tocar música tarde da noite para manter o volume a níveis que não perturbem os outros. Outras medidas que você pode tomar ao tocar música tarde da noite é fechar as janelas e usar fones de ouvido.

- É proibida qualquer reprodução do conteúdo deste manual, seja parcial ou total. Exceto para seu próprio uso pessoal, qualquer outro uso do conteúdo deste manual sem a permissão da CASIO é proibido sob as leis de direitos autorais.
- EM NENHUM EVENTO A CASIO SERÁ RESPONSÁVEL POR QUAISQUER DANOS (INCLUINDO, SEM LIMITAÇÃO, DANOS POR PERDAS DE LUCROS, INTERRUPÇÃO DOS NEGÓCIOS, PERDA DE INFORMAÇÃO) PROVENIENTES DO USO OU DA IMPOSSIBILIDADE DE USO DESTES MANUAIS OU DO PRODUTO, MESMO QUE A CASIO TENHA SIDO ADVERTIDA SOBRE A POSSIBILIDADE DE TAIS DANOS.
- O conteúdo deste manual está sujeito a modificações sem aviso prévio.
- A aparência real do produto pode ser diferente da mostrada nas ilustrações neste Guia do Usuário.
- Os nomes das empresas e produtos usados neste manual podem ser as marcas registradas de outros.

Apêndice

Lista de sons

PIANO	
00	PIANO 1
01	PIANO 2
02	HONKY-TONK
03	STUDIO PIANO
04	ELEC PIANO 1
05	ELEC PIANO 2
06	ELEC PIANO 3
07	ELEC PIANO 4
08	HARPSICHORD
09	CLAVELECTRO
ORGAN	
10	ELEC ORGAN 1
11	ELEC ORGAN 2
12	ELEC ORGAN 3
13	ELEC ORGAN 4
14	CHURCH ORGAN
15	PIPE ORGAN
16	REED ORGAN
17	ACCORDION
18	BANDONEON
19	HARMONICA
GUITAR/BASS	
20	GUT GUITAR
21	ACOUS GUITAR
22	JAZZ GUITAR
23	ELEC GUITAR
24	MUTE GUITAR
25	DIST GUITAR
26	WOOD BASS
27	ELEC BASS
28	SLAP BASS
29	BANJO
STRINGS/ENSEMBLE	
30	VIOLIN
31	CELLO
32	HARP
33	STRINGS 1
34	STRINGS 2
35	STRINGS 3
36	SYNTH-STR 1
37	SYNTH-STR 2
38	CHOIR
39	VOICE OOH

BRASS/REED/PIPE	
40	TRUMPET
41	TUBA
42	BRASS ENS
43	FR.HORN 1
44	FR.HORN 2
45	BRASS 1
46	BRASS 2
47	SYN-BRASS 1
48	SYN-BRASS 2
49	SYN-BRASS 3
50	SOPRANO SAX
51	ALTO SAX
52	TENOR SAX
53	OBOE
54	CLARINET
55	PICCOLO
56	FLUTE
57	RECORDER
58	PAN FLUTE
59	WHISTLE
SYNTH-SOUND	
60	SYN-LEAD 1
61	SYN-LEAD 2
62	SYN-LEAD 3
63	SYN-CALLIOPE
64	SYN-PAD 1
65	SYN-PAD 2
66	SYN-PAD 3
67	GLASS HMCA
68	COUNTRY FARM
69	SYN-BASS
70	PEARL DROP
71	COSMIC SOUND
72	SOUNDTRACK
73	SPACE PAD
74	VOICE BASS
75	APPLAUSE
76	SYNTH-SFX
77	VEHICLE
78	PHONE
79	FUNNY

LAYER	
80	STR PIANO
81	STR E.PIANO
82	CHOIR E.P
83	CHOIR ORGAN
84	STR GUITAR
85	STR HARP
86	BRASS STR
87	VIB PAD
88	12 STR GTR
89	CHOIR STR
SPLIT/PERCUSSION	
90	BASS/PIANO
91	BASS/E.PIANO
92	BASS/VIB
93	BASS/GUT GTR
94	VBASS/OOH
95	STR/PIANO
96	STR/TRUMPET
97	VIBRAPHONE
98	MARIMBA
99	PERCUSSION

Quadros de Acordes Dedilhados

Esta tabela mostra os dedilhados da mão esquerda (incluindo as formas invertidas) para um certo número de acordes freqüentemente usados.

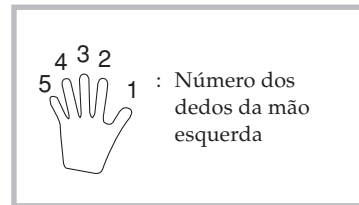

Chord Root	M	m	7	m7	dim7	M7	m7-5	dim
C	[5, 3, 1]	[5, 3, 1]	[5, 3, 2, 1]	[5, 3, 2, 1]	[5, 3, 2, 1]	[5, 3, 2, 1]	[5, 3, 2, 1]	[5, 3, 2]
C# (Db)	[5, 3, 1]	[5, 3, 1]	[5, 3, 2, 1]	[5, 3, 2, 1]	[5, 3, 2, 1]	[5, 3, 2, 1]	[5, 3, 2, 1]	[5, 3, 2]
D	[5, 3, 1]	[5, 3, 1]	[5, 3, 2, 1]	[5, 3, 2, 1]	[5, 3, 2, 1]	[5, 3, 2, 1]	[5, 3, 2, 1]	[5, 3, 2]
Eb (D#)	[5, 3, 1]	[5, 3, 1]	[5, 3, 2, 1]	[5, 3, 2, 1]	[5, 3, 2, 1]	[5, 3, 2, 1]	[5, 3, 2, 1]	[5, 3, 2]
E	[5, 3, 1]	[5, 3, 1]	[5, 3, 2, 1]	[5, 3, 2, 1]	[5, 3, 2, 1]	[5, 3, 2, 1]	[5, 3, 2, 1]	[5, 3, 2]
F	[5, 3, 1]	[5, 3, 1]	[5, 3, 2, 1]	[5, 3, 2, 1]	[5, 3, 2, 1]	[5, 3, 2, 1]	[5, 3, 2, 1]	[5, 3, 2]
F# (Gb)	[5, 3, 1]	[5, 3, 1]	[5, 3, 2, 1]	[5, 3, 2, 1]	[5, 3, 2, 1]	[5, 3, 2, 1]	[5, 3, 2, 1]	[5, 3, 2]
G	[5, 3, 1]	[5, 3, 1]	[5, 3, 2, 1]	[5, 3, 2, 1]	[5, 3, 2, 1]	[5, 4, 2, 1]	[5, 3, 2, 1]	[5, 3, 2]
Ab (G#)	[5, 3, 1]	[5, 3, 1]	[5, 4, 2, 1]	[5, 4, 2, 1]	[5, 3, 2, 1]	[5, 4, 2, 1]	[5, 4, 2, 1]	[5, 3, 2]
A	[5, 3, 1]	[5, 3, 1]	[5, 4, 2, 1]	[5, 4, 2, 1]	*	[5, 4, 2, 1]	[5, 4, 2, 1]	[5, 3, 2]
Bb (A#)	[5, 3, 1]	[5, 3, 1]	[5, 4, 2, 1]	[5, 4, 2, 1]	*	[5, 4, 2, 1]	[5, 4, 2, 1]	[5, 3, 2]
B	[5, 2, 1]	[5, 2, 1]	[5, 3, 2, 1]	[5, 3, 2, 1]	*	[5, 3, 2, 1]	[5, 4, 2, 1]	[5, 3, 2]

Os acordes marcados com um asterisco (*) não podem ser tocados no modo de dedilhado neste teclado.

Chord Root Type	aug	sus4	7 sus4	m add9	m M7	7-5	add9
C	[5, 3, 1]	[5, 2, 1]	[5, 3, 2, 1]	[4, 3, 2, 1]	[5, 3, 2, 1]	[5, 3, 2, 1]	[4, 3, 2, 1]
C# (Db)	[5, 3, 1]	[5, 2, 1]	[5, 3, 2, 1]	[4, 3, 2, 1]	[5, 3, 2, 1]	[5, 3, 2, 1]	[4, 3, 2, 1]
D	[5, 3, 1]	[5, 2, 1]	[5, 3, 2, 1]	[4, 3, 2, 1]	[5, 3, 2, 1]	[5, 3, 2, 1]	[4, 3, 2, 1]
Eb (D#)	[5, 3, 1]	[5, 2, 1]	[5, 3, 2, 1]	[4, 3, 2, 1]	[5, 3, 2, 1]	[5, 3, 2, 1]	[4, 3, 2, 1]
E	[5, 3, 1]	[5, 2, 1]	[5, 3, 2, 1]	[4, 3, 2, 1]	[5, 3, 2, 1]	[5, 3, 2, 1]	[4, 3, 2, 1]
F	[5, 3, 1]	[5, 2, 1]	[5, 3, 2, 1]	[4, 3, 2, 1]	[5, 3, 2, 1]	[5, 3, 2, 1]	[4, 3, 2, 1]
F# (Gb)	[5, 3, 1]	[5, 2, 1]	[5, 3, 2, 1]	[4, 3, 2, 1]	[5, 3, 2, 1]	[5, 3, 2, 1]	[4, 3, 2, 1]
G	[5, 3, 1]	[5, 2, 1]	[5, 3, 2, 1]	[4, 3, 2, 1]	[5, 4, 2, 1]	[5, 3, 2, 1]	[4, 3, 2, 1]
Ab (G#)	[5, 3, 1]	[5, 2, 1]	[5, 4, 2, 1]	[4, 3, 2, 1]	[5, 4, 2, 1]	[5, 4, 2, 1]	[4, 3, 2, 1]
A	[5, 3, 1]	[5, 2, 1]	[5, 4, 2, 1]	[4, 3, 2, 1]	[5, 4, 2, 1]	[5, 4, 2, 1]	[4, 3, 2, 1]
Bb (A#)	*	[5, 2, 1]	[5, 4, 2, 1]	[4, 3, 2, 1]	[5, 4, 2, 1]	[5, 4, 2, 1]	[4, 3, 2, 1]
B	*	[5, 2, 1]	[5, 3, 2, 1]	[5, 3, 2, 1]	[5, 3, 2, 1]	[4, 3, 2, 1]	[5, 3, 2, 1]

Lista dos instrumentos de Percussão

- O som PERCUSSION (som 99) designa 39 sons de percussão ao teclado como mostrado abaixo. Os sons designados a cada tecla são indicados acima das teclas.

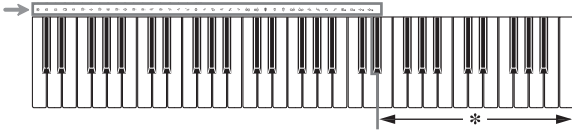

* Nenhum som é produzido quando as teclas nesta gama são pressionadas.

	BASS DRUM		OPEN HI-HAT		COWBELL		LOW TIMBALE
	SIDE STICK		MID TOM 1		CRASH CYMBAL 2		HIGH AGOGO
	ACOUSTIC SNARE		HIGH TOM 2		CLAVES		LOW AGOGO
	HAND CLAP		CRASH CYMBAL 1		RIDE CYMBAL 2		CABASA
	ELECTRIC SNARE		HIGH TOM 1		RIDE CYMBAL 1		MARACAS
	LOW TOM 2		RIDE CYMBAL 1		CHINESE CYMBAL		VOICE BASS DRUM
	CLOSED HI-HAT		RIDE BELL		TAMBOURINE		VOICE SNARE
	LOW TOM 1		SPLASH CYMBAL		MUTE HIGH CONGA		VOICE CLOSED HI-HAT
	PEDAL HI-HAT				OPEN HIGH CONGA		VOICE OPEN HI-HAT
	MID TOM 2				LOW CONGA		
					HIGH TIMBALE		



Lista de ritmos

POPS I	
00	CLUB POP
01	VOCAL POP
02	RAP POP
03	FUNKY POP 1
04	SOUL BALLAD
05	POP BALLAD
06	LOVE BALLAD
07	FUNKY POP 2
08	EPIC BALLAD
09	LITE POP
POPS II	
10	16 BEAT SHFL
11	16 BEAT POP
12	16 BEAT FUNK
13	8 BEAT POP
14	8 BEAT SOUL
15	8 BEAT SHFL
16	DANCE POP 1
17	DANCE POP 2
18	POP FUSION
19	FOLKIE POP
ROCK	
20	ROCK WALTZ
21	SLOW ROCK 1
22	SLOW ROCK 2
23	SOFT ROCK 1
24	SOFT ROCK 2
25	SOFT ROCK 3
26	POP ROCK 1
27	POP ROCK 2
28	50'S ROCK
29	60'S SOUL
30	4 BEAT ROCK
31	ROCK
32	HEAVY ROCK
33	8 BEAT ROCK
34	STRAIGHT ROCK
35	HEAVY METAL
36	TWIST
37	NEW ORLNS R&R
38	CHICAGO BLUES
39	R&B

JAZZ/FUSION	
40	BIG BAND
41	SLOW SWING
42	SWING
43	FOX TROT
44	JAZZ WALTZ
45	MODERN JAZZ
46	COOL
47	HARD BOP
48	ACID JAZZ
49	LATIN FUSION
DANCE/FUNK	
50	VOCAL GROOVE
51	RAVE
52	CLUB GROOVE
53	TECHNO
54	TRANCE
55	HOUSE
56	GROOVE SOUL
57	DISCO
58	RAP
59	FUNK
EUROPEAN	
60	POLKA 1
61	POLKA 2
62	MARCH 1
63	MARCH 2
64	WALTZ
65	VIENNESE WALTZ
66	FRENCH WALTZ
67	SLOW WALTZ
68	SERENADE
69	TANGO 1

LATIN	
70	BOSSA NOVA
71	SAMBA
72	MAMBO
73	RHUMBA
74	CHA-CHA-CHA
75	MERENGUE
76	REGGAE
77	BOLERO
78	TANGO 2
79	LAMBADA
80	PUNTA
81	CUMBIA
82	SKA
83	TEX-MEX
84	SALSA
85	FOLKLORE
86	PASODOBLE
87	RUMBA CATALANA
88	SEVILLANA
VARIOUS	
89	FOLK
90	COUNTRY
91	BLUEGRASS
92	TOWNSHIP
93	FAST GOSPEL
94	SLOW GOSPEL
95	ADANI
96	BALADI
97	BAROQUE
98	ENKA
99	NEW AGE

Lista das canções

BANCO DE CANÇÕES

00	JUPITER FROM "THE PLANETS"	34	MY WILD IRISH ROSE	72	LA DONNA É MOBILE FROM "RIGOLETTE"
01	DECK THE HALL	35	DOWN IN THE VALLEY	73	POLKA FROM "THE BARTERED BRIDE"
02	WE WISH YOU A MERRY CHRISTMAS	36	SHE WORE A YELLOW RIBBON	74	CHANSON DU TOREADOR FROM "CARMEN"
03	JINGLE BELLS	37	HOUSE OF THE RISING SUN	75	HABANERA FROM "CARMEN"
04	SILENT NIGHT	38	AURA LEE	76	PRELUDE FROM "L'ARLÉSIENNE"
05	JOY TO THE WORLD	39	WHEN JOHNNY COMES MARCHING HOME	77	LE CYGNE FROM "LE CARNAVAL DES ANIMAUX"
06	O CHRISTMAS TREE	40	CAMPTOWN RACES	78	MARCH FROM "THE NUTCRACKER"
07	WHEN THE SAINTS GO MARCHING IN	41	SWANEE RIVER (OLD FOLKS AT HOME)	79	SCENE FROM "SWAN LAKE"
08	GREENSLEEVES	42	JEANNIE WITH THE LIGHT BROWN HAIR	80	THAIS MEDITATION
09	AMAZING GRACE	43	YANKEE DOODLE	81	MINUET IN G MAJOR
10	JOSHUA FOUGHT THE BATTLE OF JERICHO	44	RED RIVER VALLEY	82	JESUS BLEIBET MEINE FREUDE
11	AULD LANG SYNE	45	MY OLD KENTUCKY HOME	83	GAVOTTE (GOSSEC)
12	TWINKLE TWINKLE LITTLE STAR	46	HOME ON THE RANGE	84	CANON (PACHELBEL)
13	LIGHTLY ROW	47	OH! SUSANNA	85	LARGO (HÄNDEL)
14	ACH DU LIEBER AUGUSTIN	48	BEAUTIFUL DREAMER	86	CHOPSTICKS
15	LONDON BRIDGE	49	TURKEY IN THE STRAW	87	AMERICAN PATROL
16	J'AI PERDU LE DO DE MA CLARINETTE	50	ALOHA OE	88	THE ENTERTAINER
17	SUR LE PONT D'AVIGNON	51	JAMAICA FAREWELL	89	GOING HOME FROM "FROM THE NEW WORLD"
18	GRANDFATHER'S CLOCK	52	HOLDIRIDIA	90	FRÖHLICHER LANDMANN
19	I'VE BEEN WORKING ON THE RAILROAD	53	SANTA LUCIA	91	PIANO SONATA op.13 "PATHÉTIQUE" 2nd Mov.
20	LITTLE BROWN JUG	54	LA CUCARACHA	92	FÜR ELISE
21	LONG LONG AGO	55	LA PALOMA	93	TURKISH MARCH (MOZART)
22	MICHAEL ROW THE BOAT ASHORE	56	CIELITO LINDO	94	PIANO SONATA K.545 1st Mov.
23	THE NOBLE DUKE OF YORK	57	TROIKA	95	WEDDING MARCH FROM "MIDSUMMER NIGHT'S DREAM"
24	SIPPIN' CIDER THROUGH A STRAW	58	SZLA DZIEWECZKA	96	HUNGARIAN DANCES no.5
25	UNDER THE SPREADING CHESTNUT TREE	59	WALTZING MATILDA	97	NOCTURNE op.9-2 (CHOPIN)
26	SUMM SUMM SUMM	60	AJO MAMMA	98	ETUDE op.10-3 "CHANSON DE L'ADIEU"
27	THE MUFFIN MAN	61	RASA SAYANG	99	VALSE op.64-1 "PETIT CHIEN"
28	ANNIE LAURIE	62	SAKURA SAKURA		
29	DANNY BOY	63	AIR FROM "SUITE no.3"		
30	MY BONNIE	64	SPRING FROM "THE FOUR SEASONS"		
31	IF YOU'RE HAPPY AND YOU KNOW IT, CLAP YOUR HANDS	65	TOY SYMPHONY		
32	MY DARLING CLEMENTINE	66	SYMPHONY no.101 "CLOCK" 2nd Mov.		
33	HOME SWEET HOME	67	SERENADE FROM "EINE KLEINE NACHTMUSIK"		
		68	ODE TO JOY		
		69	BRIDAL MARCH FROM "LOHENGRIN"		
		70	TRIUMPHAL MARCH FROM "AIDA"		
		71	BRINDISI FROM "LA TRAVIATA"		



Esta marca de reciclagem indica que a embalagem cumpre com a legislação de proteção do meio ambiente na Alemanha.

CASIO®