

## Indice

### Avvertenze

Avvertenze sull'uso

Manutenzione

Pila

Precauzioni per l'uso di Mobile Link

### Prima di iniziare...

Guida generale

Elementi del quadrante

Passaggio da una modalità all'altra

Panoramica dei modi di funzionamento

Uso della corona

Movimento delle lancette e della data

Carica

Funzioni utili

### Collegamento con un telefono

Operazioni preliminari

Regolazione automatica dell'orologio

Visualizzazione dei dati del cronometro

Impostazione del promemoria sonoro

Configurazione delle impostazioni dell'ora internazionale

Regolazione dell'allineamento delle lancette e della data

Trova telefono

Configurazione delle impostazioni dell'orologio

Modifica dell'impostazione dell'ora legale della città per l'ora del proprio fuso orario

Controllo del livello di carica dell'orologio

Registrazione della posizione corrente (TIME & PLACE)

Connessione

Connessione con un telefono

Annullamento di una connessione a un telefono

Uso dell'orologio in una struttura ospedaliera o in aereo

Disassociazione

Se si acquista un altro telefono

### Regolazione dell'orologio

Uso delle funzioni dell'orologio per regolare l'impostazione dell'ora e del giorno

Configurazione delle impostazioni dell'ora del secondo fuso orario

Passaggio a un altro fuso orario

### Promemoria sonoro

Uso di CASIO WATCHES per configurare le impostazioni del promemoria sonoro

Configurazione delle impostazioni del promemoria sonoro

Disattivazione del promemoria sonoro

### Cronometro

Misurazione del tempo trascorso

Misurazione flyback (tempo sul giro)

Esempio: registrazione del tempo sul giro di una corsa

Verifica dello scarto tra il tempo sul giro attuale e precedente

### Regolazione dell'allineamento delle lancette e della data

Uso di CASIO WATCHES per regolare l'allineamento delle lancette e della data

Regolazione dell'allineamento delle lancette e della data

### Altre impostazioni

Reimpostazione delle impostazioni dell'orologio

### Altre informazioni

Passaggio all'ora legale

Telefoni supportati

Caratteristiche tecniche

Copyright e copyright registrati

### Risoluzione dei problemi

## Avvertenze

### Avvertenze sull'uso

#### ● Resistenza all'acqua

- Le informazioni riportate di seguito valgono per gli orologi recanti la dicitura WATER RESIST o WATER RESISTANT sul coperchio posteriore.

#### Resistenza all'acqua con uso quotidiano

Dicitura sul davanti dell'orologio o sul coperchio posteriore	Nessuna indicazione BAR
---	-------------------------

#### Esempi di uso quotidiano

Lavaggio mani, pioggia	Sì
Lavori che comportano il contatto con l'acqua, nuoto	No
Windsurf	No
Immersioni in apnea	No

#### Resistenza all'acqua potenziata con uso quotidiano 5 atmosfere

Dicitura sul davanti dell'orologio o sul coperchio posteriore	5BAR
---	------

#### Esempi di uso quotidiano

Lavaggio mani, pioggia	Sì
Lavori che comportano il contatto con l'acqua, nuoto	Sì
Windsurf	No
Immersioni in apnea	No

#### 10 atmosfere

Dicitura sul davanti dell'orologio o sul coperchio posteriore	10BAR
---	-------

#### Esempi di uso quotidiano

Lavaggio mani, pioggia	Sì
Lavori che comportano il contatto con l'acqua, nuoto	Sì
Windsurf	Sì
Immersioni in apnea	Sì

#### 20 atmosfere

Dicitura sul davanti dell'orologio o sul coperchio posteriore	20BAR
---	-------

#### Esempi di uso quotidiano

Lavaggio mani, pioggia	Sì
Lavori che comportano il contatto con l'acqua, nuoto	Sì
Windsurf	Sì
Immersioni in apnea	Sì

- Non usare questo orologio per immersioni con respiratori o per altri tipi di immersioni che richiedono bombole d'aria.
- Gli orologi che non recano la dicitura WATER RESIST o WATER RESISTANT sul coperchio posteriore non sono protetti dagli effetti del sudore. Evitare di usare un orologio di questo tipo in condizioni in cui esso potrebbe essere esposto a grandi quantità di sudore o umidità, o a schizzi d'acqua diretti.
- Anche se un orologio è resistente all'acqua, notare le avvertenze sull'utilizzo descritte di seguito. Tali modalità di utilizzo riducono le prestazioni di resistenza all'acqua e possono causare l'appannamento del vetro.
  - Non azionare la corona o i pulsanti mentre l'orologio è immerso in acqua o mentre è bagnato.
  - Evitare di indossare l'orologio mentre ci si lava.
  - Non indossare l'orologio in una piscina riscaldata, in una sauna o in qualsiasi altro ambiente con alta temperatura/alta umidità.
  - Non indossare l'orologio mentre ci si lava le mani o il viso, mentre si svolgono faccende domestiche o mentre si esegue qualsiasi altra operazione che comporta l'impiego di saponi o detergenti.
- Dopo l'immersione in acqua di mare, sciacquare l'orologio con acqua dolce per eliminare da esso tutte le tracce di sale e di sporco.
- Per mantenere la resistenza all'acqua, far sostituire le guarnizioni dell'orologio periodicamente (circa una volta ogni due o tre anni).
- Un tecnico qualificato controllerà che l'orologio abbia una resistenza all'acqua appropriata ogni volta che si fa sostituire la pila dell'orologio. Per la sostituzione della pila sono necessari attrezzi speciali. Richiedere sempre la sostituzione della pila al rivenditore presso cui si è acquistato l'orologio o ad un centro di assistenza CASIO autorizzato.
- Alcuni orologi resistenti all'acqua hanno eleganti cinturini in pelle. Evitare il nuoto, il lavaggio e qualsiasi altra attività che causa l'esposizione diretta di un cinturino in pelle all'acqua.
- La superficie interna del vetro dell'orologio potrebbe appannarsi quando l'orologio viene esposto ad un brusco calo di temperatura. Nessun problema si verifica se l'appannamento si dirada relativamente presto. Improvvisi ed estremi cambiamenti di temperatura (come quando si entra in una stanza in cui è in funzione l'aria condizionata in estate e si rimane vicino all'uscita di un condizionatore d'aria, o come quando si esce da una stanza riscaldata in inverno e si lascia venire l'orologio a contatto con la neve) possono far sì che l'appannamento del vetro impieghi più tempo per diradarsi. Se l'appannamento del vetro non si dirada o se si nota umidità all'interno del vetro, smettere immediatamente di usare l'orologio e portarlo al rivenditore presso cui si è acquistato l'orologio o ad un centro di assistenza CASIO autorizzato.
- Questo orologio resistente all'acqua è stato testato in conformità con le norme dell'Organizzazione Internazionale per la Standardizzazione.

#### ● Cinturino

- Lo stringere eccessivamente il cinturino può causare sudorazione e può rendere difficile il passaggio dell'aria sotto il cinturino, condizioni che provocano irritazioni cutanee. Non stringere troppo il cinturino. Deve esserci sempre spazio a sufficienza tra il cinturino ed il polso affinché sia possibile inserirvi un dito.
- Deterioramento, ruggine ed altre condizioni possono far spezzare il cinturino o farlo staccare dall'orologio, conseguenze che a loro volta possono provocare la fuoriuscita dei perni del cinturino dalle rispettive posizioni o la loro caduta. Tali condizioni comportano il rischio che l'orologio cada dal polso e vada perduto, e comportano anche il rischio di lesioni fisiche. Avere sempre molta cura del cinturino e tenerlo pulito.
- Smettere immediatamente di usare un cinturino se si nota una qualsiasi delle seguenti condizioni: perdita della flessibilità del cinturino, incrinature sul cinturino, scolorimento del cinturino, allentamento del cinturino, perni di collegamento del cinturino fuoriusciti o caduti, o qualsiasi altra anomalia. Portare l'orologio al rivenditore presso cui si è acquistato l'orologio o ad un centro di assistenza CASIO per il controllo e la riparazione (interventi a pagamento) o per far sostituire il cinturino (intervento a pagamento).

## ● Temperatura

- Non lasciare mai l'orologio sul cruscotto di un'automobile, nei pressi di apparecchi per il riscaldamento o in qualsiasi altro luogo soggetto a temperature molto alte. Non lasciare l'orologio in luoghi in cui esso potrebbe trovarsi esposto a temperature molto basse. A causa di temperature eccessivamente alte o basse l'orologio potrebbe restare indietro o andare avanti, fermarsi o presentare altri problemi di funzionamento.

## ● Impatti

- L'orologio è stato progettato per sopportare gli impatti cui potrebbe andare incontro durante il normale utilizzo quotidiano e attività leggere quali il gioco del catch, del tennis, ecc. Tuttavia, se si lascia cadere l'orologio o se lo si sottopone altrimenti a forti impatti, potrebbero verificarsi problemi di funzionamento. Notare che gli orologi con design resistente agli urti (G-SHOCK, BABY-G, G-MS) possono essere indossati durante l'utilizzo di motoseghe o durante altre attività che comportano forti vibrazioni, o mentre si praticano attività sportive intense (motocross, ecc.).

## ● Magnetismo

- Le lancette degli orologi analogici e combinati (analogico-digitali) sono mosse da un motore che impiega forza magnetica. Quando un orologio di questo tipo si trova nei pressi di un dispositivo (casse acustiche, collane magnetiche, telefoni cellulari, ecc.) che emette un forte magnetismo, il magnetismo potrebbe far rallentare, far accelerare o far fermare l'indicazione dell'ora, causando di conseguenza un'indicazione dell'ora errata.
- È necessario evitare un magnetismo molto forte (da apparecchiature mediche, ecc.) perché esso potrebbe provocare problemi di funzionamento dell'orologio e danneggiare i componenti elettronici.

## ● Cariche elettrostatiche

- Se l'orologio viene esposto a cariche elettrostatiche molto forti, la sua indicazione dell'ora potrebbe risultare errata. Cariche elettrostatiche molto forti possono anche danneggiare i componenti elettronici.

## ● Sostanze chimiche

- Evitare che l'orologio venga a contatto con acqua, acqueria, benzina, solventi, oli o grassi, o con prodotti per la pulizia, adesivi, vernici, medicinali o cosmetici contenenti tali sostanze. Il contatto con tali sostanze potrebbe far scolorire o danneggiare la cassa in resina, il cinturino in resina, il cinturino in pelle e altre parti.

## ● Deposito

- Se non si intende usare l'orologio per un lungo periodo di tempo, eliminare da esso qualsiasi traccia di sporco, sudore e umidità, e riporlo in un luogo fresco e asciutto.

## ● Parti in resina

- Se si lascia l'orologio a contatto con altri oggetti o se lo si ripone insieme ad altri oggetti per lunghi periodi mentre è bagnato, gli altri oggetti potrebbero macchiarsi con il colore delle parti in resina, oppure le parti in resina dell'orologio potrebbero macchiarsi con il colore degli altri oggetti. Accertarsi di asciugare bene l'orologio prima di riporlo e accertarsi che non sia a contatto con altri oggetti.
- Se si lascia l'orologio in luoghi in cui esso potrebbe essere esposto a luce solare diretta (raggi ultravioletti) per lunghi periodi o se si lascia sporco l'orologio per lunghi periodi, l'orologio potrebbe scolorirsi.
- La frizione causata da alcune condizioni (potente forza esterna, forti strofinamenti, impatti, ecc.) possono causare lo scolorimento delle parti colorate.
- Se sul cinturino sono presenti figure stampate, un forte strofinamento dell'area stampata può causare scolorimento.
- Se si lascia bagnato l'orologio per lunghi periodi, la colorazione fluorescente potrebbe sbiadirsi. Asciugare l'orologio appena possibile dopo che esso si è bagnato.
- Le parti in resina semitrasparente possono scolorirsi a causa di sudore e sporco, e se esposte ad alte temperature e ad alta umidità per lunghi periodi.
- L'utilizzo quotidiano e il deposito per lunghi periodi dell'orologio possono portare a deterioramento, rottura o piegatura delle parti in resina. L'entità di tali danni dipende dalle condizioni di utilizzo e dalle condizioni di deposito.

## ● Cinturini in pelle

- Se si lascia l'orologio a contatto con altri oggetti o se lo si ripone insieme ad altri oggetti per lunghi periodi mentre è bagnato, gli altri oggetti potrebbero macchiarsi con il colore del cinturino in pelle, oppure il cinturino in pelle dell'orologio potrebbe macchiarsi con il colore degli altri oggetti. Accertarsi di asciugare bene l'orologio con un panno morbido prima di riporlo e accertarsi che non sia a contatto con altri oggetti.
- Se si lascia un cinturino in pelle in luoghi in cui esso rimane esposto a luce solare diretta (raggi ultravioletti) per lunghi periodi o se si lascia sporco un cinturino in pelle per lunghi periodi, il cinturino potrebbe scolorirsi.

### ATTENZIONE:

Se un cinturino in pelle viene sottoposto a strofinamento o viene lasciato sporco, esso potrebbe macchiare o macchiarsi e scolorirsi.

## ● Parti di metallo

- Se si lasciano sporche le parti di metallo, ciò potrebbe causare la formazione di ruggine, anche se le parti sono in acciaio inossidabile o placcate. Quando le parti di metallo sono rimaste esposte a sudore o acqua, passarle bene con un panno morbido e assorbente e quindi riporre l'orologio in un luogo ben ventilato per farlo asciugare.
  - Servirsi di uno spazzolino da denti morbido o di un oggetto simile per sfregare le parti di metallo con una blanda soluzione di acqua e detergente neutro, o con acqua saponata. Poi risciacquare con acqua per eliminare tutti i residui di detergente e quindi asciugare con un panno morbido e assorbente. Quando si lavano le parti di metallo, avvolgere la cassa dell'orologio con della pellicola trasparente da cucina in modo che la cassa non venga a contatto con il detergente o il sapone.
- ## ● Cinturini resistenti ai batteri e agli odori
- Un cinturino resistente ai batteri e agli odori protegge dall'odore prodotto dalla formazione dei batteri del sudore, assicurando comfort e igiene. Per assicurare la massima resistenza ai batteri e agli odori, tenere il cinturino pulito. Servirsi di un panno morbido e assorbente per eliminare completamente dal cinturino sporco, sudore e umidità. Un cinturino resistente ai batteri e agli odori previene la formazione di organismi e batteri. Esso non protegge da eruzioni cutanee provocate da reazioni allergiche, ecc.

Notare che la CASIO Computer Co., Ltd. non si assume alcuna responsabilità per eventuali danni o perdite subite dall'utilizzatore o da terzi derivanti dall'uso dell'orologio o da suoi problemi di funzionamento.

## Manutenzione

### ● Cura dell'orologio

Ricordare che l'orologio viene portato a contatto con la pelle, proprio come un capo di abbigliamento. Per assicurare che l'orologio fornisca le prestazioni al livello per cui è stato progettato, mantenerlo pulito passandolo frequentemente con un panno morbido in modo da tenerlo libero da sporco, sudore, acqua e altri corpi estranei.

- Ogni volta che l'orologio è rimasto esposto ad acqua di mare o fango, sciacquarlo con acqua dolce pulita.
- Per un cinturino di metallo o un cinturino in resina con parti di metallo, servirsi di uno spazzolino da denti morbido o di un oggetto simile per sfregare il cinturino con una blanda soluzione di acqua e detergente neutro, o con acqua saponata. Poi risciacquare con acqua per eliminare tutti i residui di detergente e quindi asciugare con un panno morbido e assorbente. Quando si lava il cinturino, avvolgere la cassa dell'orologio con della pellicola trasparente da cucina in modo che la cassa non venga a contatto con il detergente o il sapone.
- Per un cinturino in resina, lavare con acqua e quindi asciugare con un panno morbido. Notare che talvolta sulla superficie di un cinturino in resina potrebbero apparire degli aloni. Ciò non avrà alcuna conseguenza sulla pelle o sugli abiti. Eliminare l'alone passando il cinturino con un panno.
- Eliminare acqua e sudore da un cinturino in pelle passando il cinturino con un panno morbido.
- Il mancato azionamento della corona, dei pulsanti o della lunetta girevole dell'orologio potrebbe causare in seguito problemi di funzionamento di tali parti. Periodicamente ruotare la corona e la lunetta girevole, e premere i pulsanti per mantenere un funzionamento appropriato.

### ● Pericoli derivanti da una scarsa cura dell'orologio

#### Ruggine

- Nonostante l'acciaio impiegato per l'orologio sia altamente resistente alla ruggine, la ruggine può formarsi se l'orologio non viene pulito dopo che si è sporcato.
  - La presenza di sporco sull'orologio può impedire all'ossigeno di venire a contatto con il metallo, condizione che può portare alla rottura dello strato passivante di ossido sulla superficie del metallo e alla formazione di ruggine.
- La ruggine può causare aree appuntite sulle parti di metallo e può far fuoriuscire i perni del cinturino dalle rispettive posizioni o farli cadere. Qualora si notino eventuali anomalie, smettere immediatamente di usare l'orologio e portarlo al rivenditore presso cui si è acquistato l'orologio o ad un centro di assistenza CASIO autorizzato.
- Anche se la superficie del metallo appare pulita, il sudore e la ruggine negli interstizi possono sporcare le maniche degli abiti, provocare irritazioni cutanee, e persino interferire con il funzionamento dell'orologio.

#### Usura precoce

- Sudore o acqua lasciati su un cinturino in resina o sulla lunetta, oppure il riponimento dell'orologio in un luogo soggetto ad elevata umidità possono causare un'usura precoce, tagli e incrinature.

#### Irritazioni cutanee

- Persone con una pelle sensibile o in cattive condizioni fisiche possono riportare irritazioni cutanee quando indossano un orologio. Tali persone devono tenere particolarmente puliti i cinturini in pelle o i cinturini in resina dei loro orologi. In caso di bollicine o altre irritazioni cutanee, togliersi immediatamente l'orologio e rivolgersi ad un dermatologo.

## Pila

- L'apposita pila ricaricabile impiegata dall'orologio non è fatta per essere rimossa o sostituita dall'utilizzatore. L'uso di una pila ricaricabile diversa da quella apposita specificata per questo orologio può danneggiare l'orologio.
- La pila ricaricabile (secondaria) si carica quando il pannello solare viene esposto alla luce, e pertanto non è necessaria una sostituzione periodica a intervalli regolari com'è invece richiesto per la pila primaria. Notare, tuttavia, che un uso prolungato o alcune condizioni di funzionamento potrebbero causare il deterioramento della capacità o dell'efficienza di carica della pila ricaricabile. Se si avverte che il tempo di funzionamento fornito dalla carica è troppo breve, rivolgersi al rivenditore presso cui si è acquistato l'orologio o ad un centro di assistenza CASIO.

## Precauzioni per l'uso di Mobile Link

### ● Informazioni legali

- Questo orologio è conforme o ha ricevuto l'approvazione in base alle normative radio di vari Paesi o aree geografiche. L'utilizzo di questo orologio in un'area in cui non è consentito o non ha ricevuto l'approvazione in base alle normative radio applicabili può costituire un reato penale. Per ulteriori informazioni, visitare il sito Web CASIO. <https://world.casio.com/ce/BLE/>
- L'utilizzo di questo orologio all'interno di un velivolo è vietato dalle leggi dell'aviazione di ciascun Paese. Assicurarsi di seguire le istruzioni del personale della linea aerea.

### ● Precauzioni durante l'uso di Mobile Link

- Quando si utilizza questo orologio in combinazione con un telefono, tenere l'orologio e il telefono vicini tra loro. Una distanza di due metri è consigliata come linea guida, ma l'ambiente locale (pareti, arredamento, ecc.), la struttura di un edificio e altri fattori possono richiedere una distanza notevolmente inferiore.
- Questo orologio può essere influenzato da altri dispositivi (dispositivi elettrici, attrezzature audiovisive, attrezzature per ufficio, ecc.) In particolare, può essere influenzato dal funzionamento di un forno a microonde. L'orologio potrebbe non essere in grado di comunicare normalmente con un telefono se nelle vicinanze è in funzione un forno a microonde. Viceversa, l'orologio può causare disturbi nella ricezione radio e dell'immagine video di un televisore.
- La connessione Bluetooth di questo orologio utilizza la stessa banda di frequenza (2,4 GHz) dei dispositivi wireless LAN e l'utilizzo di tali dispositivi in prossimità di questo orologio può causare interferenze radio, minori velocità di comunicazione e rumore per l'orologio e il dispositivo wireless LAN o perfino errori di comunicazione.

### ● Interruzione dell'emissione di onde radio da parte dell'orologio

L'orologio emette onde radio quando la lancetta dei secondi punta a [R] o . Inoltre, l'orologio si connette a un telefono automaticamente quattro volte al giorno per regolare l'impostazione dell'ora.

Quando ci si trova in un ospedale, a bordo di un aereo o in qualsiasi altra area in cui l'uso di onde radio non è consentito, attenersi alle procedure seguenti per interrompere la generazione di onde radio.

#### ● Interruzione della generazione di onde radio

Premere un pulsante qualsiasi per terminare la connessione Bluetooth.

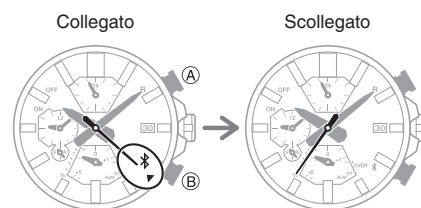

- Disabilitazione della regolazione automatica dell'orologio  
Configurare le impostazioni CASIO WATCHES per disabilitare la regolazione dell'ora tra l'orologio e il telefono.

 [Usa dell'orologio in una struttura ospedaliera o in aereo](#)

## Prima di iniziare...

Questa sezione fornisce una panoramica dell'orologio e spiega le modalità più adeguate in cui può essere utilizzato.

### Funzioni orologio

#### • Collegamento telefono

L'orologio supporta la connessione e la comunicazione con un telefono abilitato per Bluetooth.

#### • Cronometro

È possibile misurare il tempo trascorso fino a 24 ore in unità di un secondo.

#### • Ora doppia

L'ora doppia consente di tenere traccia dell'ora attuale in un altro fuso orario, oltre all'ora della posizione attuale.

#### • Promemoria sonoro

Viene emesso un segnale acustico ogni volta che viene raggiunta l'ora specificata dall'utente.

### Nota

- Le illustrazioni fornite in questa Guida all'uso sono state create per facilitare la spiegazione. Un'illustrazione può differire dall'elemento rappresentato.

## Guida generale

I termini riportati di seguito si riferiscono alla modalità calendario.

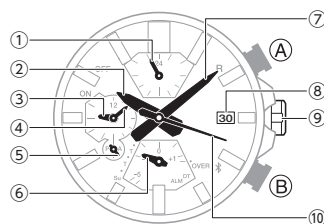

- ① Lancetta delle 24 ore
- ② Lancetta delle ore
- ③ Lancetta delle ore della seconda indicazione dell'ora
- ④ Lancetta dei minuti della seconda indicazione dell'ora
- ⑤ Lancetta delle 24 ore della seconda indicazione dell'ora
- ⑥ Lancetta dei modi di funzionamento
- ⑦ Lancetta dei minuti
- ⑧ Data
- ⑨ Corona
- ⑩ Lancetta dei secondi

### Pulsante A

Premere questo pulsante per avviare un'operazione di misurazione del tempo trascorso con il cronometro. Tenere premuto questo pulsante per almeno due secondi in Modalità cronometro per tornare alla Modalità calendario.

### Pulsante B

Premere questo pulsante per connettersi al telefono associato e regolare l'impostazione dell'ora dell'orologio.

## Elementi del quadrante

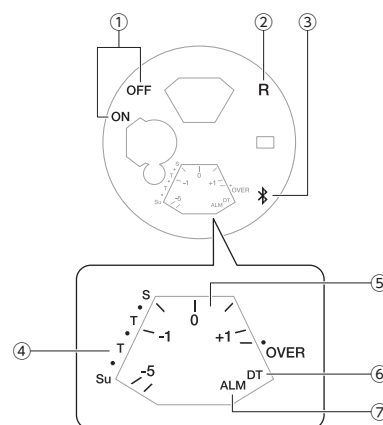

- ① Attivazione/disattivazione del promemoria sonoro  
Durante la configurazione del promemoria sonoro, la lancetta dei secondi indica se il promemoria è attivato o disattivato.  
[ON]: suoneria attivata  
[OFF]: suoneria disattivata
- ② [R]  
Quando l'orologio è in attesa della connessione con un telefono, la lancetta dei secondi punta a [R].
- ③ ✱  
La lancetta dei secondi punta a questo contrassegno mentre è in corso un collegamento tra l'orologio e il telefono.
- ④ Giorno della settimana  
In Modalità calendario, la lancetta dei modi di funzionamento indica il giorno della settimana nella città per l'ora del proprio fuso orario.
- ⑤ Indicatore del tempo di riferimento  
In Modalità cronometro, la lancetta dei modi di funzionamento indica lo scarto tra il tempo sul giro attuale e precedente.
- ⑥ [DT]  
Quando è in uso l'ora del secondo fuso orario, la lancetta dei modi di funzionamento indica [DT].
- ⑦ [ALM]  
Durante la configurazione del promemoria sonoro, la lancetta dei modi di funzionamento indica [ALM].

## Passaggio da una modalità all'altra

La pressione di (A) in Modalità calendario attiva la Modalità cronometro e avvia la misurazione del tempo trascorso.

La pressione prolungata di (A) per almeno due secondi in Modalità cronometro attiva la Modalità calendario.

Modalità calendario

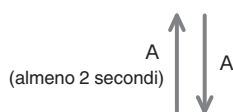
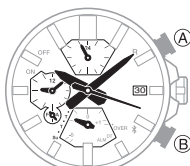

Modalità cronometro

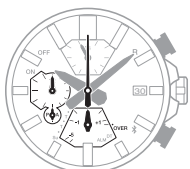

## ● Connessione con un telefono

Tenere premuto (B) per almeno due secondi finché la lancetta dei secondi non indica [R] per due volte.

- Per disconnettersi, premere qualsiasi pulsante.

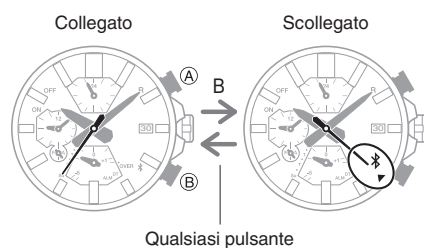

## Panoramica dei modi di funzionamento

### ● Modalità calendario

Le lancette principali delle ore, dei minuti e dei secondi indicano l'ora attuale.

Le lancette piccole delle ore e dei minuti indicano un secondo orario (ora doppia).

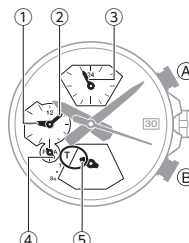

- ① Ora dell'ora doppia
- ② Minuti dell'ora doppia
- ③ Ora posizione corrente (formato 24 ore)  
Una rivoluzione ogni 24 ore.
- ④ Ora dell'ora doppia (lancetta 24 ore)  
La lancetta punta al lato A per gli orari a.m. e al lato P per gli orari p.m.
- ⑤ Giorno della settimana nella posizione attuale

### Avvio di un'operazione di misurazione del tempo trascorso del cronometro

Premere (A).

### Collegamento con un telefono associato per regolare l'ora dell'orologio

Tenere premuto (B) per almeno 0,5 secondi finché la lancetta dei secondi non indica [R].

### Ricerca di un telefono associato

Tenere premuto (B) per almeno quattro secondi.

### ● Modalità cronometro

La lancetta dei secondi e le lancette piccole delle ore e dei minuti indicano il tempo trascorso misurato dal cronometro.

- Le lancette principali delle ore e dei minuti indicano l'ora attuale.

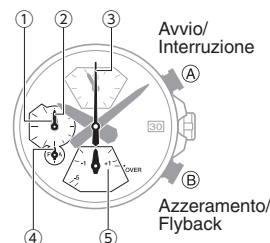

- ① Ora cronometro
- ② Minuti cronometro
- ③ Secondi cronometro
- ④ Ora cronometro (formato 24 ore)  
La lancetta punta al lato A dalle 0 alle 11 ore e al lato P dalle 12 alle 23 ore.
- ⑤ Indicatore del tempo di riferimento  
Mostra lo scarto tra il tempo sul giro attuale e precedente.

### ● Promemoria sonoro

Le lancette piccole delle ore e dei minuti indicano l'ora del promemoria sonoro.

La lancetta dei secondi indica l'impostazione di attivazione/disattivazione del promemoria sonoro.

- Le lancette principali delle ore e dei minuti indicano l'ora attuale.

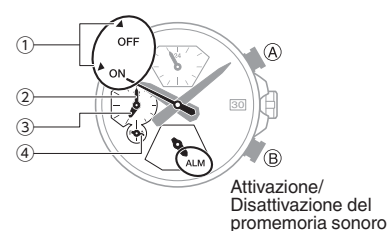

- ① Attivazione/disattivazione promemoria sonoro
- ② Minuti suoneria
- ③ Ora promemoria sonoro
- ④ Ora promemoria sonoro (formato 24 ore)  
La lancetta punta al lato A per gli orari a.m. e al lato P per gli orari p.m.

## Uso della corona

### ● Avanzamento/Riavvolgimento rapido

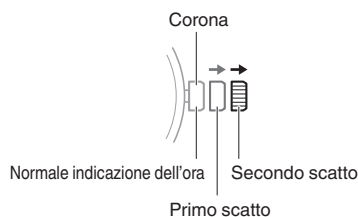

### Importante!

- Per evitare la perdita di resistenza all'acqua e/o danni causati da impatto, assicurarsi di premere la corona nella sua posizione normale una volta finito di usarla.
- Quando si preme la corona all'interno, fare attenzione a non applicare una forza eccessiva.

Dopo aver estratto la corona al primo o secondo clic, ruotarla in rapida successione in un senso o nell'altro per avviare un'operazione di avanzamento o riavvolgimento rapido. Mentre è in corso un'operazione di avanzamento rapido, è possibile ruotare nuovamente la corona in successione per aumentare la velocità.

### ● Arresto dell'avanzamento/riavvolgimento rapido

Ruotare la corona nella direzione opposta a quella dell'operazione in corso o premere un pulsante qualsiasi.

### Nota

- Se non si esegue alcuna operazione per circa due minuti dopo aver estratto la corona, le operazioni della corona vengono disabilitate automaticamente. In tal caso, premere la corona all'interno, quindi estrarla nuovamente.

## Movimento delle lancette e della data

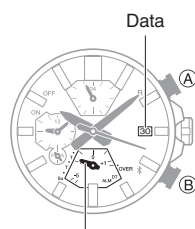

Lancetta dei modi di funzionamento

### ● Movimento della lancetta dei modi di funzionamento e della data

La modifica dell'impostazione del giorno dell'orologio provoca anche lo spostamento della lancetta dei modi di funzionamento.

#### ● Giorno

- La variazione della data può richiedere approssimativamente da 50 secondi a tre minuti e 20 secondi dopo che l'indicazione dell'ora raggiunge la mezzanotte. A questo punto, la lancetta dei modi di funzionamento si sposta in base alle variazioni della data.
- L'indicazione del giorno potrebbe non essere corretta mentre la corona è estratta.

## Carica

Questo orologio è alimentato da una batteria ricaricabile (secondaria), che viene ricaricata attraverso un pannello solare. Il pannello solare è integrato nel quadrante dell'orologio e l'energia viene generata ogni volta che il quadrante è esposto alla luce.

### ● Ricarica dell'orologio

Se non si indossa l'orologio, riporlo in una posizione in cui sia esposto alla luce.

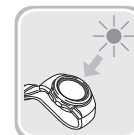

Quando si indossa l'orologio, assicurarsi che il quadrante (pannello solare) riceva la luce e non sia coperto dalla manica dei vestiti. L'efficienza di generazione dell'energia è ridotta anche quando il quadrante dell'orologio è coperto solo parzialmente.

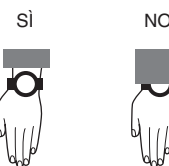

### Importante!

- Alcune fonti di luce ed alcuni ambienti possono causare un notevole riscaldamento dell'orologio durante la carica, e ciò comporta il rischio di ustioni e danni ai componenti interni dell'orologio. Evitare di caricare l'orologio nelle condizioni come quelle descritte di seguito, in cui le temperature possono superare i 60 °C (140 °F).
  - Sul cruscotto di un veicolo parcheggiato al sole
  - Vicino a lampade a incandescenza, luci per fotografia/riprese video, lampade alogene o altre fonti di calore
  - In luoghi esposti alla luce solare diretta per lunghi periodi e altri luoghi caldi



## ● Carica restante e batteria scarica

È possibile determinare se il livello di carica è basso controllando lo spostamento della lancetta. Le funzioni vengono disabilitate quando la carica della batteria si esaurisce.

### Importante!

- Qualora la carica della batteria dovesse scendere o esaurirsi, esporre il quadrante (pannello solare) alla luce il più presto possibile.

### Nota

- L'esposizione del quadrante dell'orologio in seguito all'esaurimento della carica della batteria fa in modo che la lancetta dei secondi giri in senso antiorario fino a fermarsi al secondo 57. Questo indica che la ricarica è iniziata.

## Livello di carica della batteria basso

La lancetta dei secondi scatta a intervalli di due secondi.

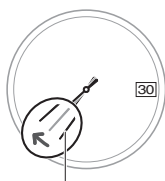

Lancetta dei secondi

## Batteria scarica

Tutte le lancette si fermano e la data si arresta.



## ● Linee guida sui tempi di ricarica

La tabella seguente riporta le linee guida per i tempi di ricarica approssimativi.

### Tempo di ricarica richiesto per l'uso in 1 giorno

Livello di luminosità (Lux)	Tempo di carica approssimativo
50.000	8 minuti
10.000	30 minuti
5.000	48 minuti
500	8 ore

### Tempo richiesto per il livello di carica successivo

- Giornata di sole, all'aperto (50.000 lux)

Batteria scarica → Carica media	2 ore
Carica media → Carica elevata	17 ore
Carica elevata → Ricarica completa	5 ore

- Giornata di sole, vicino a una finestra (10.000 lux)

Batteria scarica → Carica media	5 ore
Carica media → Carica elevata	64 ore
Carica elevata → Ricarica completa	17 ore

- Giornata nuvolosa, vicino a una finestra (5.000 lux)

Batteria scarica → Carica media	8 ore
Carica media → Carica elevata	103 ore
Carica elevata → Ricarica completa	28 ore

- Illuminazione fluorescente interna (500 lux)

Batteria scarica → Carica media	90 ore
Carica media → Carica elevata	-
Carica elevata → Ricarica completa	-

### Nota

- Il tempo effettivo di ricarica dipende dall'ambiente di ricarica locale.

## ● Risparmio energetico

Lasciando l'orologio in un luogo buio per circa un'ora tra le 10 di sera e le 5:50 del mattino, la lancetta dei secondi si ferma e l'orologio entra in risparmio energetico di livello 1. Se l'orologio viene lasciato in questa condizione per sei o sette giorni, tutte le lancette si fermano e l'orologio entra in risparmio energetico di livello 2.

Livello 1 :

Le funzioni base di precisione sono operative.

Livello 2 :

Solo l'indicatore della data è operativo.

### Nota

- Tenere presente che l'orologio può anche entrare in risparmio energetico se il quadrante è coperto dalla luce dalla manica del vestito mentre lo si indossa.
- L'orologio entrerà in modalità di risparmio energetico quando è impostato su una delle modalità riportate di seguito.
  - Modalità calendario
  - Modalità cronometro (azzerato)

## ● Riattivazione dall'operazione di risparmio energetico

Premere un pulsante qualsiasi, eseguire un'operazione con la corona o posizionare l'orologio in un luogo ben illuminato per eseguire la riattivazione dallo stato di risparmio energetico.

## Funzioni utili

L'associazione dell'orologio al telefono facilita l'uso di diverse funzioni dell'orologio.

### Regolazione automatica dell'orologio

🔗 [Regolazione automatica dell'orologio](#)

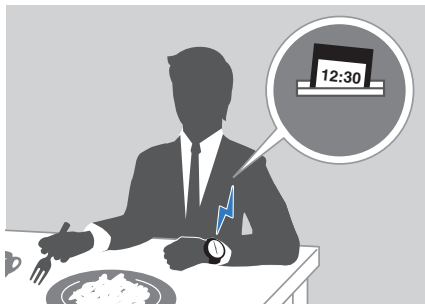

### Selezione di oltre 300 città per l'ora internazionale

🔗 [Configurazione delle impostazioni dell'ora internazionale](#)

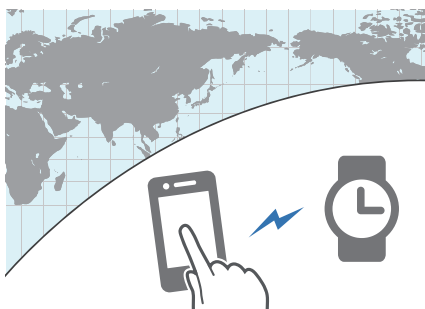

Inoltre, è possibile configurare una serie di altre impostazioni dell'orologio mediante il telefono.

### Per trasferire i dati su un orologio e configurare le impostazioni, è necessario innanzitutto associare l'orologio al telefono.

🔗 [Operazioni preliminari](#)

- Per associare il telefono all'orologio, nel telefono deve essere installata l'app CASIO "CASIO WATCHES".

## Collegamento con un telefono

Durante un collegamento Bluetooth tra l'orologio e il telefono (Mobile Link), l'impostazione dell'ora corrente dell'orologio viene regolata automaticamente. È possibile anche modificare le altre impostazioni dell'orologio.

### Nota

- Questa funzione è disponibile solo quando CASIO WATCHES è in esecuzione sul telefono.
- In questa sezione sono descritte le operazioni sull'orologio e sul telefono.
  - 🕒 : Operazione sull'orologio
  - 📱 : Operazione sul telefono

## Operazioni preliminari

Prima di poter utilizzare l'orologio in combinazione con un telefono, è necessario associarli. Per associare l'orologio a un telefono, seguire la procedura riportata di seguito.

### ● ① Installare l'app richiesta sul telefono.

In Google Play o nell'App Store, cercare l'app "CASIO WATCHES" di CASIO e installarla nel telefono.

### ● ② Configurare le impostazioni Bluetooth.

Attivare il Bluetooth del telefono.

### Nota

- Per informazioni dettagliate sulle procedure di impostazione, consultare la documentazione del telefono.

### ● ③ Associare l'orologio a un telefono.

Per utilizzare l'orologio in combinazione con un telefono, è prima necessario associarli.

1. Avvicinare il telefono da associare all'orologio (entro il raggio di un metro).
2. 📱 Toccare l'icona "CASIO WATCHES".
  - Toccare **+** sulla scheda "Il mio orologio". Quindi, selezionare il nome del prodotto applicabile.
3. 🕒 Tenere premuto (B) per almeno due secondi, finché la lancetta dei secondi non punta a [R] due volte.
4. 📱 Eseguire l'operazione indicata sullo schermo del telefono da associare.
  - Circa due secondi dopo l'inizio dell'associazione, la lancetta dei secondi indica [R]. Al termine dell'associazione, la lancetta dei secondi si sposta su **↔**.

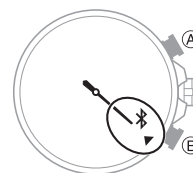

### Nota

- Al primo avvio di CASIO WATCHES, sul telefono viene visualizzato un messaggio che richiede di confermare l'attivazione dell'acquisizione delle informazioni sulla posizione. Configurare le impostazioni in modo da consentire l'utilizzo in background delle informazioni sulla posizione.

## Regolazione automatica dell'orologio

L'orologio si conetterà ogni giorno a un telefono a orari prestabiliti e regolerà le impostazioni dell'ora.

### ● Utilizzo di questa funzione

L'orologio regola l'ora quattro volte al giorno, in base a una pianificazione preimpostata. Se l'orologio rimane impostato nella modalità calendario, la regolazione viene eseguita automaticamente durante la giornata e non richiede alcun intervento dell'utente.

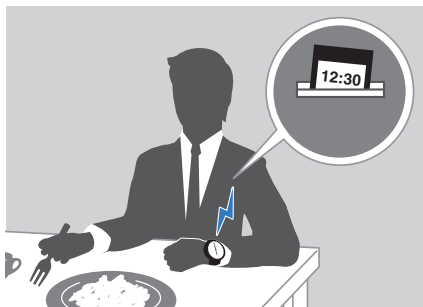

### Importante!

- L'orologio potrebbe non essere in grado di regolare automaticamente l'ora nelle condizioni descritte di seguito.
  - Se l'orologio è troppo lontano dal telefono associato
  - Se la comunicazione non è possibile a causa di interferenze audio o altri motivi
  - Mentre il telefono sta aggiornando il sistema
  - Quando CASIO WATCHES non è in esecuzione sul telefono

### Nota

- Se l'orologio non indica l'ora corretta nonostante l'associazione al telefono sia andata a buon fine, regolare le posizioni delle lancette e della data.
  - [Regolazione dell'allineamento delle lancette e della data](#)
- Se è specificata una città per l'ora internazionale con CASIO WATCHES, anche la regolazione dell'ora di tale città verrà sincronizzata automaticamente.
- L'orologio si collega al telefono e si regola automaticamente agli orari seguenti: 0:30, 6:30, 12:30 e 18:30. La connessione viene terminata automaticamente una volta completata la regolazione automatica dell'orologio.

### ● Attivazione della regolazione dell'orologio immediata

L'impostazione dell'ora dell'orologio viene regolata automaticamente ogni volta che si stabilisce una connessione tra l'orologio e il telefono. Ogni volta che si desidera attivare immediatamente la regolazione orologio, eseguire la procedura riportata di seguito per connettersi a un telefono.

1. Avvicinare il telefono (nel raggio di un metro) all'orologio.
2. Accedere alla modalità calendario.
  - [Passaggio da una modalità all'altra](#)
3. Tenere premuto (B) per almeno 0,5 secondi finché la lancetta dei secondi non indica [R]. Rilasciare il pulsante non appena la lancetta dei secondi indica [R]. Quando l'orologio si collega a un telefono, la lancetta dei secondi si sposterà normalmente su e l'impostazione dell'ora dell'orologio verrà regolata.
  - A questo punto, la posizione corrente viene registrata dal telefono.
  - La connessione viene terminata automaticamente una volta completata la regolazione dell'ora.

Collegato

Dopo la regolazione dell'orologio

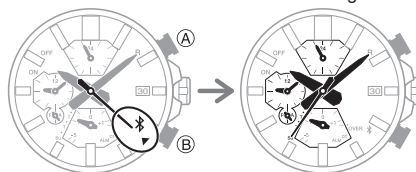

## Visualizzazione dei dati del cronometro

Questa sezione spiega come inviare al telefono i tempi sul giro (fino a 200 record) memorizzati nella memoria dell'orologio e altri dati per visualizzarli con CASIO WATCHES.

### ● Invio dei dati del cronometro a un telefono

Utilizzare la procedura riportata di seguito per inviare i dati dall'orologio a un telefono.

1. Toccare l'icona "CASIO WATCHES".
2. Tenere premuto (B) per almeno due secondi, finché la lancetta dei secondi non punta a [R] due volte. Viene stabilita una connessione tra l'orologio e il telefono.

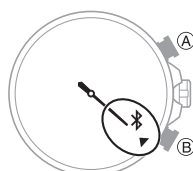

3. Eseguire l'operazione indicata sullo schermo del telefono per trasferire i dati misurati dall'orologio al telefono.

Al termine del trasferimento dei dati, un elenco dei dati di misurazione viene visualizzato sul display del telefono.

- Toccando uno dei dati del cronometro, ne vengono visualizzati i dettagli.

### ● Controllo del tempo sul giro

Utilizzare CASIO WATCHES per controllare i dati inviati al telefono.

1. Toccare l'icona "CASIO WATCHES".
2. Eseguire l'operazione indicata sullo schermo del telefono per visualizzare i dati di misurazione desiderati.

### Nota

- Toccando "Modifica" viene visualizzata una schermata che è possibile utilizzare per modificare il titolo dell'elemento dati e per eliminare i dati del tempo sul giro.

## Impostazione del promemoria sonoro

1. Toccare l'icona "CASIO WATCHES".
2. Tenere premuto (B) per almeno due secondi, finché la lancetta dei secondi non punta a [R] due volte. Viene stabilita una connessione tra l'orologio e il telefono.

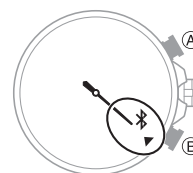

3. Eseguire l'operazione indicata sullo schermo del telefono per configurare le impostazioni del promemoria sonoro.

## Configurazione delle impostazioni dell'ora internazionale

Specificando una città per l'ora internazionale con CASIO WATCHES, cambia anche la città per l'ora internazionale dell'orologio. L'impostazione dell'ora solare/legale dell'ora internazionale viene regolata automaticamente senza che sia necessario eseguire alcuna operazione sull'orologio.

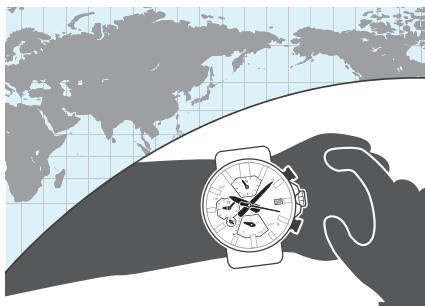

### Nota

- CASIO WATCHES L'ora internazionale consente di selezionare tra circa 300 città per l'ora internazionale.

## Selezione di una città nell'ora internazionale

- Toccare l'icona "CASIO WATCHES".
- Tenere premuto (B) per almeno due secondi, finché la lancetta dei secondi non punta a [R] due volte.  
Viene stabilita una connessione tra l'orologio e il telefono.

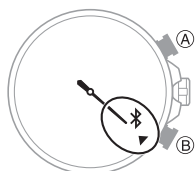

- Eseguire l'operazione indicata sullo schermo del telefono. L'impostazione dell'ora internazionale sarà riportata sull'orologio.
  - È possibile determinare se l'ora internazionale è a.m. o p.m. controllando la posizione della lancetta piccola delle 24 ore.

Ore (24 ore) dell'ora internazionale

Ore e minuti dell'ora internazionale

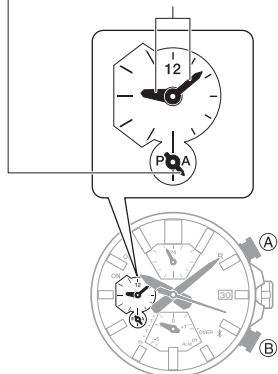

## Configurazione dell'impostazione dell'ora legale

- Toccare l'icona "CASIO WATCHES".
- Tenere premuto (B) per almeno due secondi, finché la lancetta dei secondi non punta a [R] due volte.  
Viene stabilita una connessione tra l'orologio e il telefono.

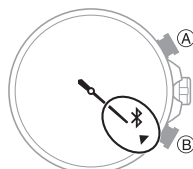

- Eseguire l'operazione indicata sullo schermo del telefono per selezionare un'impostazione dell'ora legale.
  - "Auto"  
L'orologio alterna automaticamente tra ora solare e ora legale.
  - "OFF"  
L'orologio indica sempre l'ora solare.
  - "ON"  
L'orologio indica sempre l'ora legale.

### Nota

- Quando l'ora legale è impostata su "Auto", l'orologio passa dall'ora solare all'ora legale automaticamente. Non è necessario passare manualmente da ora standard a ora legale e viceversa. Anche se ci si trova in un'area dove non è in vigore l'ora legale, è possibile mantenere l'impostazione dell'ora legale dell'orologio su "Auto".
- Modificando manualmente l'impostazione dell'ora con l'orologio, verrà annullato il passaggio automatico tra l'ora standard e legale.
- La schermata di CASIO WATCHES visualizza informazioni sui periodi di applicazione dell'ora legale.

## Passaggio tra l'ora internazionale e l'ora locale

- Toccare l'icona "CASIO WATCHES".
- Tenere premuto (B) per almeno due secondi, finché la lancetta dei secondi non punta a [R] due volte.  
Viene stabilita una connessione tra l'orologio e il telefono.

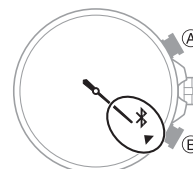

- Eseguire l'operazione indicata sullo schermo del telefono per passare tra l'ora locale e l'ora internazionale.  
Ad esempio, se la città per l'ora del proprio fuso orario è Tokyo e la città per l'ora internazionale è New York, verranno scambiate come illustrato di seguito.

Prima dello scambio

Città per l'ora del proprio fuso orario (Tokyo)

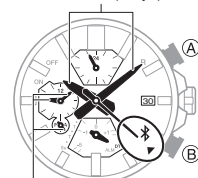

Città per l'ora internazionale (New York)

Città per l'ora internazionale (Tokyo)

Dopo lo scambio

Città per l'ora del proprio fuso orario (New York)

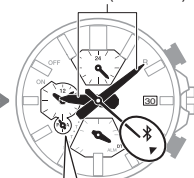

### Nota

- La regolazione automatica dell'orologio non funziona per 24 ore dopo lo scambio dell'ora locale e dell'ora internazionale.

## Regolazione dell'allineamento delle lancette e della data

Se le lancette e/o la data sono disallineate anche in seguito alla regolazione automatica dell'orologio, utilizzare CASIO WATCHES per regolarle.

1. Toccare l'icona "CASIO WATCHES".
2. Tenere premuto (B) per almeno due secondi, finché la lancetta dei secondi non punta a [R] due volte.  
Viene stabilita una connessione tra l'orologio e il telefono.

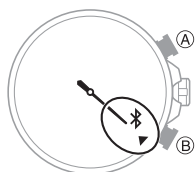

3. Eseguire l'operazione indicata sullo schermo del telefono per correggere l'allineamento delle lancette e della data.

## Trova telefono

È possibile utilizzare la funzione Trova telefono per attivare un segnale acustico sul telefono in modo da facilitarne l'individuazione. Il segnale acustico viene attivato anche se il telefono è in modalità silenziosa.

### Importante!

- Non utilizzare questa funzione in aree in cui l'uso dei segnali acustici del telefono è vietato.
- Il segnale acustico viene emesso ad alto volume. Non utilizzare questa funzione se si indossano degli auricolari collegati al telefono.

1. Se l'orologio è collegato a un telefono, premere un pulsante qualsiasi per terminare la connessione.

In questo modo, l'orologio accede alla modalità calendario.

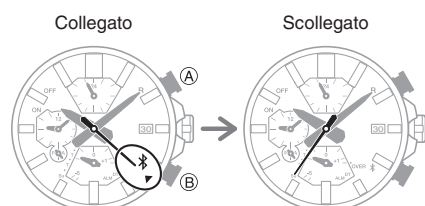

2. Tenere premuto (B) per almeno quattro secondi finché la lancetta dei secondi non indica ✖.

Quando viene stabilita una connessione tra l'orologio e il telefono, il telefono suona.

- Sono necessari alcuni secondi prima che il telefono emetta il segnale acustico.

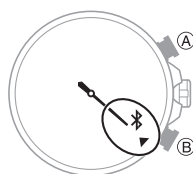

3. Premere qualsiasi pulsante per interrompere il segnale acustico.
  - Il segnale acustico del telefono può essere interrotto solo durante i primi 30 secondi premendo qualsiasi pulsante dell'orologio.

## Configurazione delle impostazioni dell'orologio

È possibile utilizzare CASIO WATCHES per specificare il periodo di tempo da attendere prima che la connessione Bluetooth venga terminata automaticamente e per configurare altre impostazioni.

1. Toccare l'icona "CASIO WATCHES".
2. Tenere premuto (B) per almeno due secondi, finché la lancetta dei secondi non punta a [R] due volte.  
Viene stabilita una connessione tra l'orologio e il telefono.

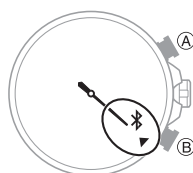

3. Selezionare l'impostazione che si desidera modificare e quindi eseguire l'operazione mostrata sullo schermo del telefono.

## Modifica dell'impostazione dell'ora legale della città per l'ora del proprio fuso orario

1. Toccare l'icona "CASIO WATCHES".
2. Tenere premuto (B) per almeno due secondi, finché la lancetta dei secondi non punta a [R] due volte.  
Viene stabilita una connessione tra l'orologio e il telefono.

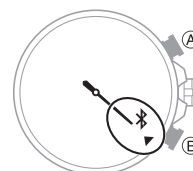

3. Eseguire l'operazione indicata sullo schermo del telefono per modificare l'impostazione dell'ora legale della città per l'ora del proprio fuso orario.

## Controllo del livello di carica dell'orologio

Utilizzare la procedura riportata di seguito per controllare il livello di carica corrente con CASIO WATCHES.

1. Toccare l'icona "CASIO WATCHES".
2. Tenere premuto (B) per almeno due secondi, finché la lancetta dei secondi non punta a [R] due volte.  
Viene stabilita una connessione tra l'orologio e il telefono.

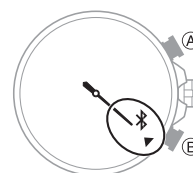

3. Utilizzare CASIO WATCHES per controllare il livello di carica.

## Registrazione della posizione corrente (TIME & PLACE)

Mentre si è in viaggio o durante gli spostamenti, è possibile utilizzare la procedura riportata di seguito per registrare la posizione attuale, insieme a data e ora, sul telefono. È possibile visualizzare le informazioni sulla posizione registrata su una mappa CASIO WATCHES mentre l'orologio è collegato al telefono.

### ● Registrazione della posizione corrente

1. Accedere alla modalità calendario.  
 [Passaggio da una modalità all'altra](#)
2. Quando ci si trova nella posizione che si desidera registrare, tenere premuto (B) per almeno 0,5 secondi.

Questa operazione consente di registrare nella memoria del telefono la latitudine e la longitudine della posizione in cui ci si trova quando si preme il pulsante, oltre alla data e all'ora.

- Se l'operazione di registrazione ha esito positivo, la lancetta dei secondi punterà a . Se per qualche motivo non è stato possibile eseguire la registrazione, l'orologio tornerà alla modalità calendario.
- A questo punto, le impostazioni orarie del telefono e dell'orologio verranno sincronizzate tra i due dispositivi.

### ● Visualizzazione di una posizione registrata su una mappa

1. Toccare l'icona "CASIO WATCHES".
2. Eseguire l'operazione indicata sullo schermo del telefono per visualizzare le informazioni sulla posizione registrata.

#### Nota

- È possibile utilizzare CASIO WATCHES per eliminare le informazioni sulla posizione registrata.

## Connessione

### Connessione con un telefono

In questa sezione viene descritto come stabilire una connessione Bluetooth con un telefono associato all'orologio.

- Se l'orologio non è associato al telefono al quale si desidera eseguire la connessione, consultare le istruzioni riportate di seguito per associarli.

**3** Associare l'orologio a un telefono.

1. Avvicinare il telefono (nel raggio di un metro) all'orologio.
2. Tenere premuto (B) per almeno due secondi, finché la lancetta dei secondi non punta a [R] due volte.  
Viene stabilita una connessione tra l'orologio e il telefono.

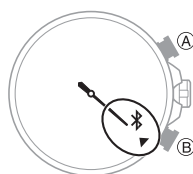

#### Importante!

- Se si verificano problemi durante il tentativo di connessione, è possibile che CASIO WATCHES non sia in esecuzione sul telefono. Nella schermata iniziale del telefono, toccare l'icona "CASIO WATCHES". Una volta avviata l'app, tenere premuto il pulsante (B) dell'orologio per almeno due secondi.

#### Nota

- La connessione verrà terminata se non si esegue alcuna operazione sull'orologio o sul telefono per un periodo di tempo prestabilito. Per specificare il limite di tempo per la connessione, effettuare l'operazione seguente con CASIO WATCHES: "Impostazioni orologio" → "Tempo di connessione con l'app". Quindi, specificare un'impostazione di 3 minuti, 5 minuti o 10 minuti.

### Annullamento di una connessione a un telefono

Premendo un pulsante, la connessione Bluetooth viene terminata e la lancetta dei secondi torna al normale funzionamento.

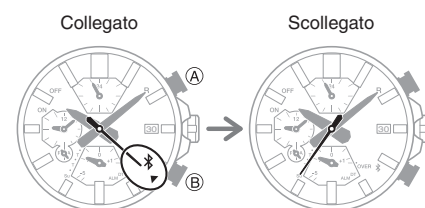

### Uso dell'orologio in una struttura ospedaliera o in aereo

È possibile disabilitare la regolazione orologio automatica quando ci si trova in una struttura ospedaliera, in un aereo o in qualsiasi altra area in cui l'uso del telefono è vietato o limitato seguendo la procedura illustrata di seguito. Per abilitare nuovamente la regolazione orologio automatica, eseguire ancora una volta la stessa operazione.

1. Toccare l'icona "CASIO WATCHES".
2. Tenere premuto (B) per almeno due secondi, finché la lancetta dei secondi non punta a [R] due volte.  
Viene stabilita una connessione tra l'orologio e il telefono.

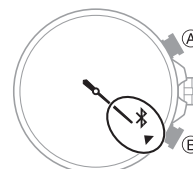

3. Eseguire l'operazione indicata sullo schermo del telefono per attivare o disattivare la regolazione automatica dell'orologio.

## Disassociazione

La disassociazione dell'orologio da un telefono richiede operazioni sia su CASIO WATCHES che sull'orologio.

### ● Eliminazione delle informazioni relative all'associazione da CASIO WATCHES

1. Se l'orologio è collegato a un telefono, premere un pulsante qualsiasi per terminare la connessione.

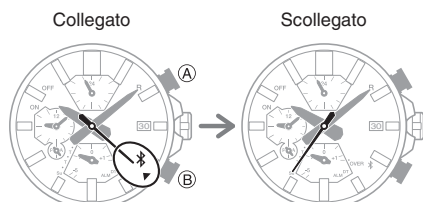

2. Toccare l'icona "CASIO WATCHES".

3. Eseguire l'operazione indicata sullo schermo del telefono per eseguire la disassociazione.

### ● Eliminazione delle informazioni relative all'associazione dall'orologio

1. Estrarre la corona al secondo clic. In questo modo, la lancetta dei secondi si sposta a ore 12.

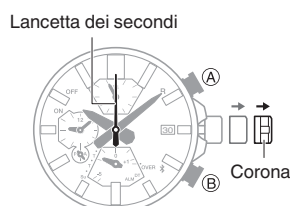

2. Tenere premuto (A) per almeno cinque secondi.

Quando vengono eliminate le informazioni di associazione, la lancetta dei secondi si sposterà da all'indicazione delle 12.

3. Premere la corona all'interno.

## Se si acquista un altro telefono

È necessario eseguire l'operazione di associazione ogni volta che si desidera stabilire una connessione Bluetooth con un telefono per la prima volta.

[Eliminazione delle informazioni relative all'associazione dall'orologio](#)

[③ Associare l'orologio a un telefono.](#)

## Regolazione dell'orologio

L'orologio può connettersi a un telefono per ottenere informazioni utili alla regolazione di data e ora.

### Importante!

- Disabilitare la regolazione orologio automatica quando ci si trova in una struttura ospedaliera, in un aereo o in qualsiasi area in cui l'uso del telefono è vietato o limitato.

[Uso dell'orologio in una struttura ospedaliera o in aereo](#)

Facendo riferimento alle informazioni fornite di seguito, configurare l'impostazione dell'ora secondo il metodo più adatto al proprio stile di vita.

Si utilizza un telefono?

Si consiglia di eseguire la regolazione dell'orologio collegandosi al telefono.

[Regolazione automatica dell'orologio](#)



Oltre a quanto indicato in precedenza.

È possibile regolare le impostazioni dell'ora sull'orologio.

[Uso delle funzioni dell'orologio per regolare l'impostazione dell'ora e del giorno](#)

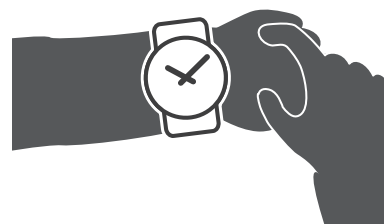

## Uso delle funzioni dell'orologio per regolare l'impostazione dell'ora e del giorno

1. Estrarre la corona al secondo clic.

La lancetta dei secondi si sposta a ore 12 consentendo l'impostazione dell'ora e dei minuti.

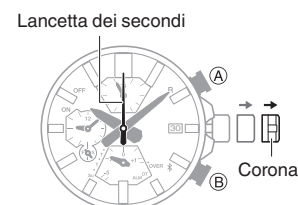

- A ogni pressione di (A) ci si sposta sull'impostazione disponibile nella sequenza indicata di seguito.

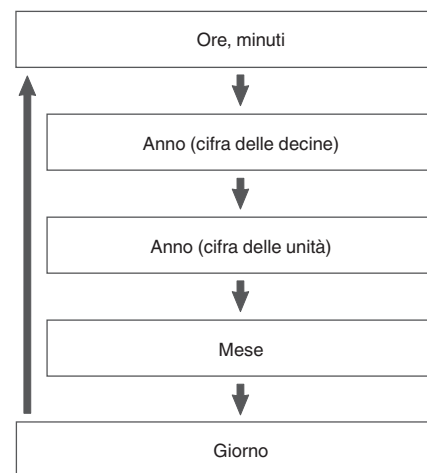

2. Ruotare la corona per modificare le impostazioni di ora e minuti.
  - Verificare se la lancetta delle ore (24 ore) indica a.m. (lato destro) o p.m. (lato sinistro), quindi impostare l'ora desiderata.

3. Premere (A).

In questo modo, viene attivata l'operazione di impostazione della cifra delle decine.

4. Ruotare la corona per spostare la lancetta dei secondi sull'impostazione desiderata per la cifra della decina dell'anno.

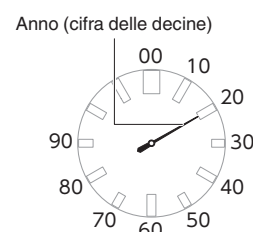

5. Premere (A).

In questo modo, viene attivata l'operazione di impostazione della cifra delle unità.

6. Ruotare la corona per spostare la lancetta dei secondi sull'impostazione desiderata per la cifra dell'unità dell'anno.

Anno (cifra delle unità)

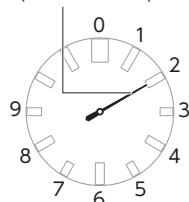

7. Premere (A).

In questo modo, viene abilitata l'operazione di impostazione del mese.

8. Ruotare la corona per cambiare il mese.

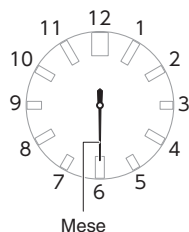

9. Premere (A).

La lancetta dei secondi si sposta a ore 12 consentendo l'impostazione della data. La lancetta dei modi di funzionamento si muove leggermente.

- La lancetta dei modi di funzionamento si muove ripetutamente durante l'impostazione della data.

[Movimento delle lancette e della data](#)

10. Ruotare la corona per cambiare giorno.

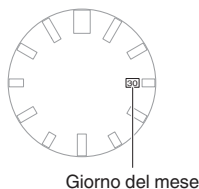

11. Basandosi su un segnale orario, allo scatto del minuto spingere la corona all'interno.

## Configurazione delle impostazioni dell'ora del secondo fuso orario

L'ora del secondo fuso orario consente di tenere traccia dell'ora attuale in un altro fuso orario, oltre all'ora della posizione attuale.

1. Estrarre la corona al primo clic.

La lancetta dei secondi si sposta a ore 12 e la lancetta dei modi di funzionamento si sposta su [DT].

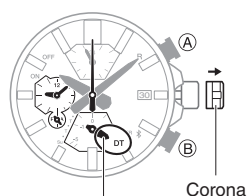

Lancetta dei modi di funzionamento

2. Ruotare la corona per modificare l'impostazione dell'ora doppia.

- Ruotando la corona è possibile modificare l'impostazione dell'ora doppia in unità di 15 minuti.

24 ore della seconda indicazione dell'ora

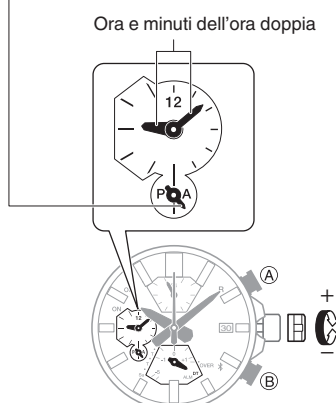

3. Premere la corona all'interno.

## Passaggio a un altro fuso orario

Utilizzare la procedura seguente per modificare facilmente le impostazioni di giorno e ora in base a un luogo di destinazione.

● **Prima dell'imbarco**

1. Configurare l'impostazione dell'ora internazionale (ora doppia) in base all'ora corrente nella destinazione.

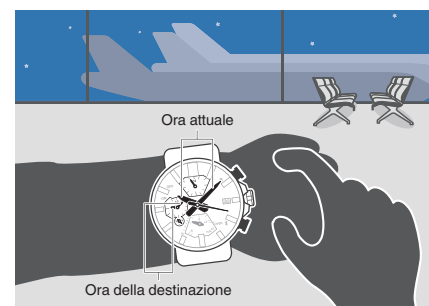

[Selezione di una città nell'ora internazionale](#)

2. Disabilitare la regolazione automatica dell'orologio.

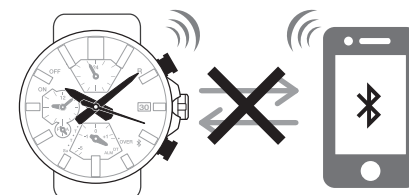

[Uso dell'orologio in una struttura ospedaliera o in aereo](#)

● **Dopo l'arrivo**

1. Cambiare il fuso orario dell'ora di origine nel fuso orario dell'ora di destinazione.

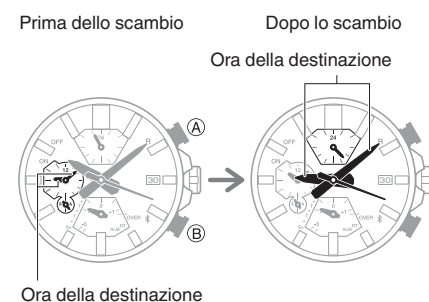

[Passaggio tra l'ora internazionale e l'ora locale](#)

2. Abilitare la regolazione automatica dell'orologio.

[Uso dell'orologio in una struttura ospedaliera o in aereo](#)

3. Regolare l'impostazione dell'ora.

[Attivazione della regolazione dell'orologio immediata](#)



## Promemoria sonoro

L'orologio emette un segnale acustico in corrispondenza dell'ora del promemoria sonoro.

- La suoneria viene disattivata nei casi descritti di seguito.
  - Se la batteria è scarica
  - Quando l'orologio è in risparmio energetico di livello 2

Risparmio energetico



## Uso di CASIO WATCHES per configurare le impostazioni del promemoria sonoro

Se l'orologio è associato a un telefono, è possibile utilizzare CASIO WATCHES per impostare i promemoria sonori.

[Impostazione del promemoria sonoro](#)

## Configurazione delle impostazioni del promemoria sonoro

1. Estrarre la corona al primo clic.

La lancetta dei secondi si sposta a ore 12 e la lancetta dei modi di funzionamento si sposta su [DT].

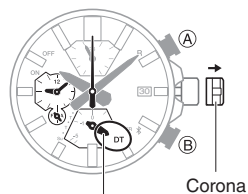

Lancetta dei modi di funzionamento

2. Premere (A).

La lancetta dei modi di funzionamento si sposta su [ALM] attivando il promemoria sonoro.

3. Ruotare la corona per modificare l'impostazione dell'ora della suoneria.

- Verificare se la lancetta delle ore (24 ore) indica a.m. o p.m. per il promemoria sonoro.

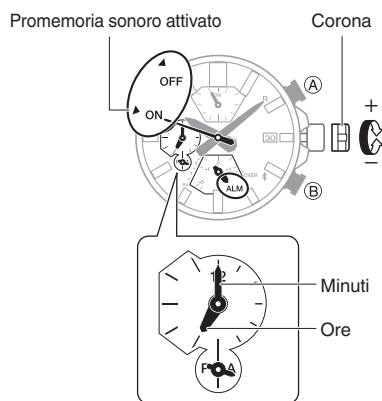

4. Premere la corona all'interno.

### ● Per arrestare il promemoria sonoro

Per arrestare il promemoria sonoro dopo che inizia a suonare quando viene raggiunto l'orario del promemoria sonoro, premere un pulsante qualsiasi.

### Nota

- Quando viene raggiunto l'orario del promemoria sonoro, viene emesso un suono per 10 secondi.

## Disattivazione del promemoria sonoro

Se lo si lascia attivato, il promemoria sonoro viene emesso ogni giorno all'ora specificata. Per interrompere il promemoria sonoro, eseguire la procedura riportata di seguito per disattivarlo.

- Per far suonare di nuovo il promemoria sonoro, attivarlo.

1. Estrarre la corona al primo clic.

La lancetta dei secondi si sposta a ore 12 e la lancetta dei modi di funzionamento si sposta su [DT].

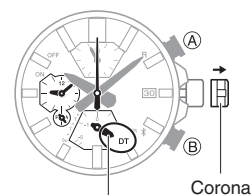

Lancetta dei modi di funzionamento

2. Premere (A).

La lancetta dei modi di funzionamento si sposta su [ALM] attivando il promemoria sonoro.

3. Premere (B) per spostare la lancetta dei secondi su OFF.

- A ogni pressione di (B) viene attivata e disattivata la suoneria.

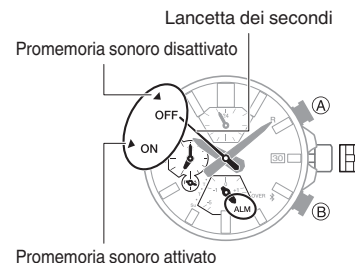

Promemoria sonoro attivato

4. Premere la corona all'interno.

## Cronometro

La pressione di (A) in Modalità calendario attiva la Modalità cronometro e avvia la misurazione del tempo trascorso (Avvio diretto).

Il cronometro misura il tempo trascorso in unità di 1 secondo fino a 23 ore, 59 minuti, 59 secondi (24 ore).

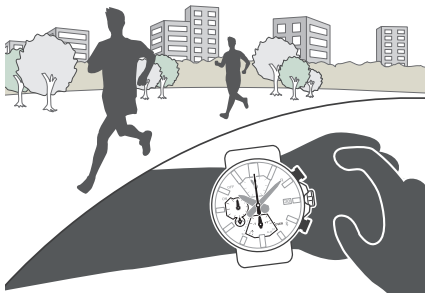

### Nota

- L'avvio diretto è disabilitato se è attivo un collegamento Bluetooth tra l'orologio e un altro dispositivo.

## Misurazione del tempo trascorso

- In Modalità calendario, premere (A).  
[Passaggio da una modalità all'altra](#)  
 Tale operazione attiva la Modalità cronometro e avvia la misurazione del tempo trascorso.

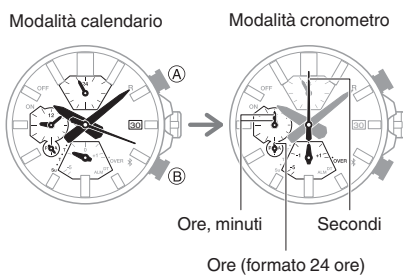

- (A) Avvio
- ↓
- (A) Interruzione
- ↓
- (A) Ripresa
- ↓
- (A) Interruzione

- Premere (B) per reimpostare a zero il tempo trascorso.
  - Per tornare alla Modalità calendario, azzerare il cronometro e premere (B).

## Misurazione flyback (tempo sul giro)

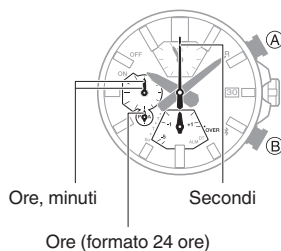

- In Modalità calendario, premere (A).  
[Passaggio da una modalità all'altra](#)

Tale operazione attiva la Modalità cronometro e avvia la misurazione del tempo trascorso.

Ogni volta che si preme (B), il tempo trascorso della sezione (tempo sul giro) viene visualizzato per circa dieci secondi.

- (A) Avvio misurazione 1
- ↓
- (B) Avvio misurazione 2
- ↓
- (B) Avvio misurazione 3
- ↓
- ⋮
- ↓
- (A) Interruzione

- La misurazione del tempo trascorso per il giro successivo prosegue internamente nei 10 secondi approssimativi in cui è visualizzato il tempo sul giro. Quando il tempo trascorso supera 10 secondi, le lancette tornano a indicare il tempo sul giro corrente. Premendo (B) quando il tempo sul giro successivo è pari o inferiore a 10 secondi si visualizza il tempo in questione.

- Premere (B) per reimpostare a zero il tempo trascorso.
  - Per tornare alla Modalità calendario, azzerare il cronometro e premere (B).

## • Tempi sul giro

Il tempo sul giro è il tempo trascorso durante un giro o un segmento specifico. I tempi sul giro vengono misurati internamente dall'orologio. L'orologio visualizza il tempo trascorso del giro corrente.

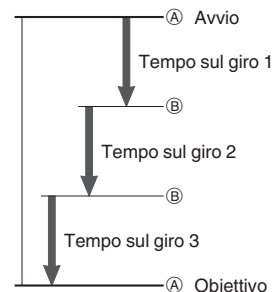

### Nota

- I tempi sul giro possono essere visualizzati con CASIO WATCHES al termine della misurazione.  
[Visualizzazione dei dati del cronometro](#)

## Esempio: registrazione del tempo sul giro di una corsa

Questa sezione spiega come registrare i tempi sul giro di una corsa. Viene inoltre descritto come visualizzare i tempi sul giro con CASIO WATCHES al termine della corsa.

### Tempi sul giro

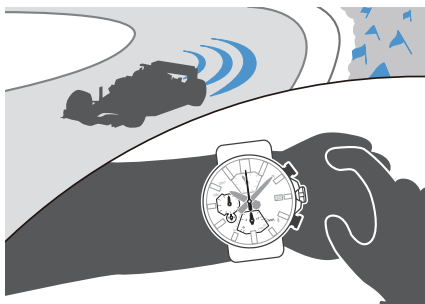

### Durante una corsa

Misurare i tempi sul giro.

1. In Modalità calendario, premere (A).

### Passaggio da una modalità all'altra

Tale operazione attiva la Modalità cronometro e avvia la misurazione del tempo trascorso.

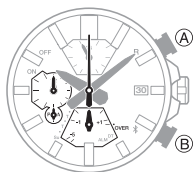

2. Utilizzare le operazioni indicate di seguito per eseguire un'operazione sul timer.

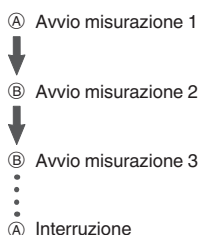

Premere (B) alla fine di ogni giro per registrare tutti i giri nella memoria dell'orologio.

- I tempi sul giro sono registrati in unità di millesimi di secondo durante la prima ora di misurazione del tempo trascorso.

3. Premere (B) per azzerare il tempo trascorso.

- Per tornare alla Modalità calendario, azzerare il cronometro e premere (B).

### Dopo una corsa

Al termine della corsa, è possibile visualizzare i tempi sul giro misurati con CASIO WATCHES.

### Invio dei dati del cronometro a un telefono

### Controllo del tempo sul giro

## Verifica dello scarto tra il tempo sul giro attuale e precedente

È possibile verificare lo scarto tra il tempo sul giro precedente e attuale durante la misurazione.

### Utilizzo di questa funzione

La pressione di (B) mostra lo scarto tra il tempo sul giro attuale e precedente.

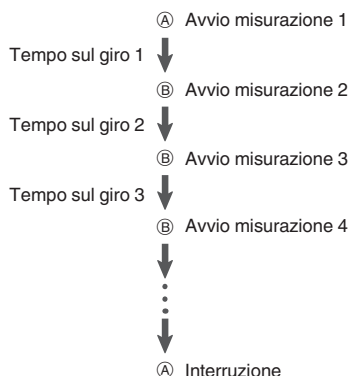

- Quando si misura il tempo sul giro, la lancetta dei modi di funzionamento indica lo scarto tra il tempo sul giro attuale e precedente.
- Per la misurazione del secondo tempo sul giro, è possibile verificare lo scarto tra il tempo sul giro attuale e precedente.

### Per determinare lo scarto tra il tempo sul giro attuale e precedente

Stessa procedura del tempo sul giro precedente

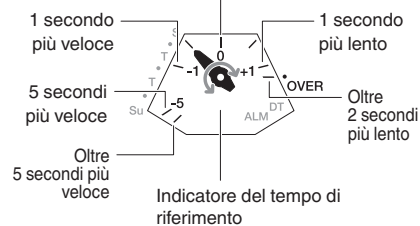

## Regolazione dell'allineamento delle lancette e della data

Un forte campo magnetico o un urto possono provocare un disallineamento delle lancette e/o della data. In tal caso, regolare l'allineamento delle lancette e dell'indicatore della data.

### Uso di CASIO WATCHES per regolare l'allineamento delle lancette e della data

Se l'orologio è associato a un telefono, è possibile utilizzare anche CASIO WATCHES per regolare le posizioni delle lancette e della data.

### Regolazione dell'allineamento delle lancette e della data

## Regolazione dell'allineamento delle lancette e della data

1. Estrarre la corona al secondo clic. In questo modo, la lancetta dei secondi si sposta a ore 12.
2. Tenere premuto (B) per almeno cinque secondi finché l'orologio non emette un segnale acustico. Rilasciare il pulsante quando si percepisce il segnale acustico. La lancetta dei secondi effettua un giro completo e viene eseguita la regolazione dell'allineamento.

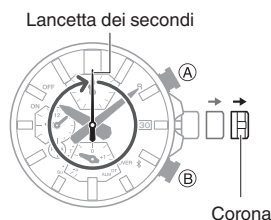

3. Ruotare la corona per allineare la lancetta dei secondi a ore 12.

#### 4. Premere (B).

In questo modo, viene regolato l'allineamento della lancetta delle ore, della lancetta dei minuti e della lancetta delle 24 ore.

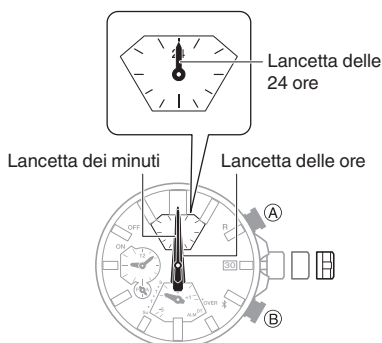

#### 5. Ruotare la corona per allineare la lancetta delle ore, la lancetta dei minuti e la lancetta delle ore (24 ore) a ore 12.

#### 6. Premere (B).

Ciò consente di regolare l'allineamento della lancetta piccola delle ore, della lancetta piccola dei minuti e della lancetta delle 24 ore.

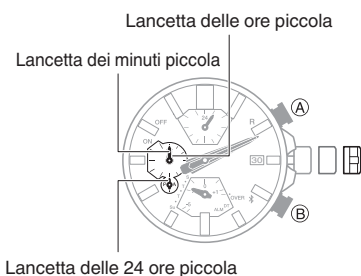

#### 7. Ruotare la corona per allineare la lancetta piccola delle ore, la lancetta piccola dei minuti e la lancetta delle 24 ore a ore 12.

#### 8. Premere (B).

La lancetta dei modi di funzionamento e la data si allineano.

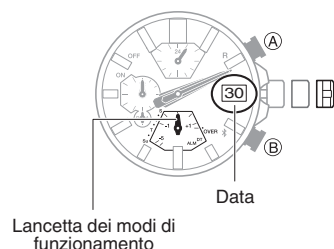

#### 9. La lancetta dei modi di funzionamento e/o la data non sono allineati; ruotare la corona per regolarli. Spostare la lancetta dei modi di funzionamento a ore 12 e/o il giorno al centro della finestra dell'indicatore.

- L'ampiezza del movimento della lancetta dei modi di funzionamento e della data è limitata quando si ruota la corona. Il movimento massimo sinistramente della lancetta dei modi di funzionamento è di 180 gradi in entrambe le direzioni. La data si sposta solo leggermente.
- Una volta che la lancetta dei modi di funzionamento e la data si trovano nella posizione desiderata, andare al passaggio 12 della presente procedura. Se non è possibile apportare le modifiche desiderate, andare al passaggio 10.

#### 10. Premere (B).

Verificare che l'indicatore della data mostri "1".

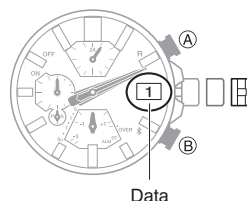

- La lancetta dei modi di funzionamento si muove ripetutamente durante l'impostazione della data. La lancetta dei modi di funzionamento può continuare a ruotare per circa 20 minuti.

#### [Movimento delle lancette e della data](#)

#### 11. Se "1" non è visualizzato per il giorno, ruotare la corona finché non viene visualizzato "1" per il giorno.

- La rotazione della corona causa anche lo spostamento della lancetta dei modi di funzionamento. Spostare la lancetta dei modi di funzionamento a ore 12.

#### 12. Premere la corona all'interno.

#### Nota

- Se si lascia la corona estratta per più di 30 minuti senza effettuare alcuna operazione, l'operazione di regolazione viene disabilitata automaticamente. In questo caso, premere la corona all'interno in posizione normale, quindi estrarla nuovamente per riavviare la procedura dall'inizio. Premendo la corona nella posizione normale durante la procedura di allineamento, le lancette tornano alla posizione normale. Verrà applicato qualsiasi allineamento eseguito fino a quel punto.

## Altre impostazioni

In questa sezione vengono illustrate le altre impostazioni dell'orologio che è possibile configurare.

## Reimpostazione delle impostazioni dell'orologio

Questa sezione spiega come riportare le impostazioni dell'orologio ai valori predefiniti iniziali.

- Impostazioni dell'orologio
- Cronometro
- Promemoria sonoro

#### 1. Accedere alla modalità calendario.

[Passaggio da una modalità all'altra](#)

#### 2. Estrarre la corona al secondo clic.

In questo modo, la lancetta dei secondi si sposta a ore 12.

#### 3. Tenere premuto (A) per almeno 10 secondi finché la lancetta dei secondi non esegue una rotazione completa.

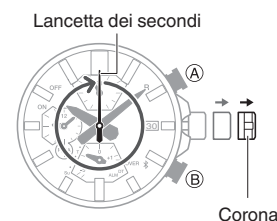

#### 4. Premere la corona all'interno.

#### Nota

- La reimpostazione dell'orologio comporta anche l'eliminazione delle informazioni relative all'associazione dell'orologio a un telefono e alla sua disassociazione.

## Altre informazioni

Queste sezioni forniscono informazioni non operative che occorre conoscere. Quando necessario, fare riferimento a tali informazioni.

## Passaggio all'ora legale

### ● Connessione con un telefono per la regolazione

Dopo aver connesso l'orologio a un telefono, lo scambio dell'ora legale tra l'ora locale e l'ora internazionale viene eseguito in base all'impostazione di CASIO WATCHES (Auto/ON/OFF) come descritto di seguito.

Auto :

Dopo aver connesso l'orologio a un telefono, viene visualizzata l'ora legale della posizione corrente o dell'ora internazionale quando in vigore. Altrimenti verrà visualizzata l'ora solare.

ON :

L'orologio indica sempre l'ora legale.

OFF :

L'orologio indica sempre l'ora solare.

### ● Regolazione automatica dell'ora legale

Quando l'orologio è connesso a un telefono, riceve le informazioni sull'ora legale della città per l'ora del proprio fuso orario. Se viene specificata una città per l'ora internazionale con CASIO WATCHES, l'orologio riceverà anche le informazioni di tale città. Se l'impostazione dell'ora legale di CASIO WATCHES è "Auto", l'orologio rileverà l'entrata in vigore dell'ora legale e la attiverà automaticamente, anche se non è collegato al telefono.

## Telefoni supportati

Per informazioni sui telefoni che possono essere connessi all'orologio, visitare il sito Web di CASIO.

[https://world.casio.com/os\\_mobile/wat/](https://world.casio.com/os_mobile/wat/)

## Caratteristiche tecniche

### Precisione alla temperatura normale :

In media  $\pm 15$  secondi al mese quando la regolazione dell'orologio tramite la comunicazione con il telefono non è possibile.

### Modo di indicazione dell'ora :

Ora, minuto (spostamento di 10 secondi della lancetta), secondo, data, giorno della settimana, calendario automatico completo (dal 2000 al 2099)

### Ora doppia :

Ora, minuti, 24 ore

### Cronometro :

Unità di misurazione: 1 secondo  
 Capacità di misurazione: 23:59'59" (24 ore)  
 Funzioni di misurazione:  
 Misurazione normale del tempo trascorso, misurazione flyback  
 Avvio diretto  
 Avvia la misurazione del tempo trascorso sul cronometro dalla Modalità calendario.

### Promemoria sonoro :

Unità di impostazione: ore, minuti  
 Indicatore sonoro: 10 secondi

### Mobile Link :

Correzione automatica dell'orologio  
 L'orologio viene regolato automaticamente sull'ora preimpostata.  
 Correzione dell'ora con un solo tocco  
 Connessione manuale e regolazione dell'orologio  
 Trova telefono  
 L'orologio attiva il suono di avviso del telefono.  
 Trasferimento dati cronometro  
 200 record di dati misurati (tempo di misurazione, tempo sul giro)  
 Ora internazionale  
 Ora corrente per una selezione di circa 300 città  
 Ora fuso orario locale/Ora internazionale  
 Impostazione automatica dell'ora legale  
 Passaggio automatico tra ora solare e ora legale.  
 Impostazioni del promemoria sonoro  
 Correzione dell'allineamento delle lancette  
 Specifiche di comunicazione dei dati  
 Bluetooth®  
 Banda di frequenza: da 2400 MHz a 2480 MHz  
 Trasmissione massima: 0 dBm (1 mW)  
 Raggio di comunicazione: fino a 2 metri (a seconda dell'ambiente)

### Altro :

Risparmio energetico, Avviso di pila in esaurimento

### Alimentazione :

Pannello solare e una batteria ricaricabile

### Durata approssimativa delle pile :

Circa 5 mesi  
 Condizioni  
 Mancata esposizione alla luce nelle condizioni descritte di seguito.  
 Regolazione automatica dell'orologio: 4 volte/giorno  
 Promemoria sonoro: una volta (10 secondi)/giorno  
 Risparmio energetico: 6 ore/giorno

Le specifiche tecniche sono soggette a modifiche senza preavviso.

## Copyright e copyright registrati

- I logo e il marchio denominativo Bluetooth® sono marchi registrati di Bluetooth SIG, Inc.; qualsiasi uso di tali marchi da parte di CASIO Computer Co., Ltd. è concesso su licenza.
- iPhone e App Store sono marchi di Apple Inc. negli Stati Uniti e in altri paesi.
- iOS è un marchio o un marchio registrato di Cisco Systems, Inc.
- GALAXY è un marchio registrato di Samsung Electronics Co., Ltd.
- Android e Google Play™ sono marchi o marchi registrati di Google LLC.
- Altri nomi di società e nomi di prodotti utilizzati nel presente documento sono marchi o marchi registrati delle rispettive società.

## Risoluzione dei problemi

### Non è possibile associare l'orologio a un telefono.

**Q1** Non è mai stato possibile stabilire una connessione (di associazione) tra l'orologio e il telefono.

Si utilizza un modello di telefono supportato?

Controllare se il modello di telefono e il relativo sistema operativo sono supportati dall'orologio.

Per informazioni sui modelli di telefoni supportati, visitare il sito Web di CASIO.

[https://world.casio.com/os\\_mobile/wat/](https://world.casio.com/os_mobile/wat/)

CASIO WATCHES è installato sul telefono?

Per poter eseguire la connessione all'orologio, è necessario che CASIO WATCHES sia installato sul telefono.

🔍 ① [Installare l'app richiesta sul telefono.](#)

Le impostazioni Bluetooth del telefono sono configurate correttamente?

Configurare le impostazioni Bluetooth del telefono. Per informazioni dettagliate sulle procedure di impostazione, consultare la documentazione del telefono.

#### Utenti di iPhone

- “Impostazioni” → “Bluetooth” → Attivato
- “Impostazioni” → “Privacy” → “Bluetooth” → “CASIO WATCHES” → Attivato

#### Utenti di Android

- Abilitare Bluetooth.

Oltre a quanto indicato in precedenza.

In alcuni telefoni è necessario disabilitare BT Smart per utilizzare CASIO WATCHES. Per informazioni dettagliate sulle procedure di impostazione, consultare la documentazione del telefono.

Nella schermata iniziale toccare: “Menu” → “Impostazioni” → “Bluetooth” → “Menu” → “Impostazioni BT Smart” → “Disabilitare”.

### Non è possibile riconnettere l'orologio e il telefono.

**Q1** L'orologio non si riconnette al telefono dopo la disconnessione.

CASIO WATCHES è in esecuzione?

L'orologio non può riconnettersi al telefono a meno che CASIO WATCHES non sia in esecuzione sul telefono. Nella schermata iniziale del telefono, toccare l'icona “CASIO WATCHES”. Quindi, sull'orologio, tenere premuto (B) per almeno due secondi finché la lancetta dei secondi non punta a [R] per due volte.

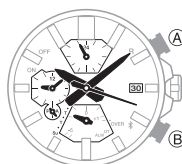

Il telefono è stato spento e riacceso?

Spegnere e riaccendere il telefono, quindi toccare l'icona “CASIO WATCHES”. Quindi, sull'orologio, tenere premuto (B) per almeno due secondi finché la lancetta dei secondi non punta a [R] per due volte.

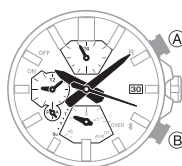

**Q2** Non è possibile collegarsi mentre il telefono è in Modalità aereo.

Non è possibile stabilire una connessione con l'orologio mentre il telefono è in Modalità aereo. Dopo aver disattivato la Modalità aereo sul telefono, passare alla schermata iniziale e toccare l'icona “CASIO WATCHES”. Quindi, sull'orologio, tenere premuto (B) per almeno due secondi finché la lancetta dei secondi non punta a [R] per due volte.

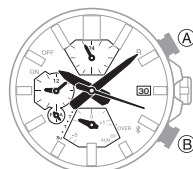

**Q3** Dopo avere modificato l'impostazione Bluetooth del telefono da abilitata a disabilitata, non è più possibile eseguire la connessione.

Sul telefono, disattivare e riattivare Bluetooth, quindi toccare l'icona “CASIO WATCHES” nella schermata iniziale. Quindi, sull'orologio, tenere premuto (B) per almeno due secondi finché la lancetta dei secondi non punta a [R] per due volte.



**Q4** Non è possibile eseguire la connessione dopo lo spegnimento del telefono.

Accendere il telefono, quindi toccare l'icona “CASIO WATCHES”. Quindi, sull'orologio, tenere premuto (B) per almeno due secondi finché la lancetta dei secondi non punta a [R] per due volte.



## Connessione tra telefono e orologio

**Q1** Non è possibile stabilire una connessione tra il telefono e l'orologio.

Il telefono è stato spento e riacceso?

Spegnere e riaccendere il telefono, quindi toccare l'icona "CASIO WATCHES". Quindi, sull'orologio, tenere premuto (B) per almeno due secondi finché la lancetta dei secondi non punta a [R] per due volte.

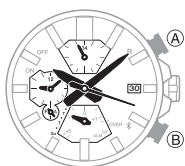

L'orologio è stato nuovamente associato con il telefono?

Dopo aver eliminato le informazioni di associazione da CASIO WATCHES, associarli nuovamente.

🔗 [Eliminazione delle informazioni relative all'associazione da CASIO WATCHES](#)

🔗 ③ [Associare l'orologio a un telefono.](#)

Se non si è in grado di ristabilire una connessione...

Utilizzare la procedura seguente per eliminare le informazioni di associazione dall'orologio, quindi effettuare nuovamente l'associazione tra l'orologio e il telefono.

🔗 [Eliminazione delle informazioni relative all'associazione dall'orologio](#)

🔗 ③ [Associare l'orologio a un telefono.](#)

## Passaggio a un altro modello di telefono

**Q1** Connessione dell'orologio corrente a un altro telefono.

Associare l'orologio al telefono.

🔗 [Se si acquista un altro telefono](#)

## Regolazione automatica dell'orologio tramite connessione Bluetooth (regolazione dell'orologio)

**Q1** Quando l'orologio esegue la regolazione dell'ora?

L'orologio si connette al telefono ed esegue la regolazione automatica agli orari seguenti: 0:30, 6:30, 12:30 e 18:30. La connessione viene terminata automaticamente una volta completata la regolazione automatica dell'orologio.

**Q2** Viene eseguita la regolazione automatica dell'orologio, ma l'impostazione dell'ora non è corretta.

La regolazione automatica dell'orologio non viene eseguita secondo la normale pianificazione?

Tenere presente che la regolazione automatica dell'orologio non viene eseguita per 24 ore dopo lo scambio tra ora locale e ora internazionale oppure in seguito alla regolazione manuale dell'ora sull'orologio. La regolazione automatica dell'orologio riprenderà 24 ore dopo l'esecuzione di una delle operazioni precedenti.

L'orologio è in Modalità cronometro?

La regolazione dell'orologio non inizierà se è attiva la Modalità cronometro in concomitanza con una regolazione programmata. Disattivare la Modalità cronometro.

🔗 [Passaggio da una modalità all'altra](#)

La regolazione automatica dell'ora è abilitata?

La regolazione automatica dell'ora non viene eseguita all'ora pianificata se non è stata abilitata. Abilitare la regolazione automatica dell'orologio.

🔗 [Uso dell'orologio in una struttura ospedaliera o in aereo](#)

**Q3** L'ora non viene visualizzata correttamente.

Se il telefono non è in grado di ricevere un segnale perché non ha copertura o per qualche altro motivo, l'orologio potrebbe non essere in grado di visualizzare l'ora corretta. In tal caso, collegare il telefono alla relativa rete e regolare l'impostazione dell'ora.

## Sveglia

**Q1** La suoneria non entra in funzione.

La batteria dell'orologio è carica?

Esporre l'orologio alla luce fino a quando non si ricarica a sufficienza.

🔗 [Carica](#)

La corona viene estratta.

Il promemoria sonoro non entra in funzione quando la corona è estratta con il secondo scatto. Premere la corona verso l'interno nella posizione normale.

Oltre a quanto indicato in precedenza.

Le impostazioni del promemoria sonoro potrebbero non essere state configurate. Configurare le impostazioni del promemoria sonoro.

🔗 [Configurazione delle impostazioni del promemoria sonoro](#)

## Movimento e indicazioni delle lancette

**Q1** La lancetta dei secondi scatta a intervalli di due secondi.

La batteria è scarica. Esporre l'orologio alla luce fino a quando non si ricarica a sufficienza.

🔗 [Carica](#)

**Q2** Tutte le lancette sono ferme e i pulsanti non funzionano.

La batteria è scarica. Esporre l'orologio alla luce fino a quando non si ricarica a sufficienza.

🔗 [Carica](#)

**Q3** Le lancette improvvisamente iniziano a muoversi ad alta velocità.

Ciò è dovuto a uno o più motivi riportati di seguito e non è indice di malfunzionamento. È sufficiente attendere che riprenda il normale movimento delle lancette.

- L'orologio sta uscendo da uno stato di risparmio energetico.

🔗 [Risparmio energetico](#)

- L'orologio viene connesso a un telefono per regolare l'impostazione dell'ora.

🔗 [Regolazione automatica dell'orologio](#)

**Q4** Le lancette sono ferme e i pulsanti non funzionano.

L'orologio è in modalità di recupero della carica. Attendere che il processo di recupero sia completo (circa 15 minuti). L'operazione di recupero è più rapida se si sposta l'orologio in una posizione ben illuminata.

**Q5** La lancetta e/o la data non sono allineate correttamente.

Un forte campo magnetico o un urto possono provocare un disallineamento delle lancette e/o dell'indicatore. Correggere l'allineamento delle lancette e/o della data.

🔗 [Regolazione dell'allineamento delle lancette e della data](#)

- Per sapere come allineare le lancette e/o la data manualmente, consultare le informazioni seguenti.

🔗 [Regolazione dell'allineamento delle lancette e della data](#)

## Operazioni della corona

**Q1** Non succede nulla quando ruoto la corona.

Se non si esegue alcuna operazione per circa due minuti dopo aver estratto la corona (circa 30 minuti nel caso di operazioni di allineamento delle lancette e della data), le operazioni della corona vengono disabilitate automaticamente. Premere la corona all'interno nella posizione normale, quindi estrarla nuovamente per riabilitare le relative operazioni.

🔗 [Uso della corona](#)

## Altro

**Q1** Non riesco a trovare le informazioni di cui ho bisogno.

Visitare il sito Web riportato di seguito.

<https://world.casio.com/support/>