

MODE D'EMPLOI

Configuration initiale



Préparation d'une alimentation



Mise sous et hors tension



Utilisation d'une pédale



Utilisation d'un casque d'écoute

Jouer du piano numérique



Sélection d'une seule sonorité



Superposition de deux sonorités



Partage du clavier entre deux sonorités



Utilisation du métronome

Changement de la hauteur du son



Spécification du tempo



Changement de la hauteur du son par demi-tons (Transposition)



Pour accorder finement une hauteur (Accordage)



Utilisation du chorus

Ajout de la profondeur aux notes

Changement de la réverbération du son et de l'ambiance



Utilisation des effets de mode sonore (Simulateur de salle et Surround)

Écoute avec la lecture automatique



Écoute de chansons (Bibliothèque musicale)

Enregistrement de performances en temps réel



Utilisation de l'enregistreur MIDI pour enregistrer et lire des performances



Utilisation de l'enregistreur audio pour enregistrer des performances

Connexion d'un dispositif intelligent



Liaison avec un dispositif intelligent (fonction APP)

- Quand le piano numérique est utilisé uniquement sur piles, les notes peuvent sembler déformées quand vous jouez ou écoutez un enregistrement au volume maximum. Cela provient de la différence entre l'alimentation par l'adaptateur secteur et les piles, et cela n'indique pas un mauvais fonctionnement du piano numérique. Si vous notez une déformation des notes, passez sur l'alimentation par l'adaptateur secteur ou réduisez le niveau de volume.

Accessoires fournis et optionnels

N'utilisez que les accessoires spécifiés pour ce piano numérique.

L'utilisation d'accessoires non autorisés crée un risque d'incendie, de choc électrique et de blessure.

REMARQUE

- Vous obtiendrez toutes les informations nécessaires sur les accessoires de ce produit vendus séparément, dans le catalogue CASIO, disponible auprès de votre revendeur, ainsi que sur le site CASIO.

<https://support.casio.com/global/fr/emi/manual/PX-S1100/>



À propos des données de partitions de musique

Vous pouvez télécharger les données des partitions musicales sous forme de fichier PDF sur le site Internet CASIO. Vous pourrez alors voir les partitions de musique sur votre dispositif intelligent. À partir du fichier de la table des matières vous pouvez accéder directement à la partition de musique que vous souhaitez et imprimer des partitions si vous le souhaitez.

<https://support.casio.com/global/fr/emi/manual/PX-S1100/>



- Toute reproduction du contenu de ce manuel, complète ou partielle, est interdite. Toute utilisation du contenu de ce manuel dans d'autres buts que personnels sans l'autorisation de CASIO est formellement interdite par les lois du copyright.
- EN AUCUN CAS CASIO NE PEUT ÊTRE TENU POUR RESPONSABLE DES DOMMAGES, QUELS QU'ILS SOIENT (Y COMPRIS MAIS SANS S'Y LIMITER, DES DOMMAGES DUS AUX PERTES DE BÉNÉFICES, D'INTERRUPTION D'AFFAIRES, D'INFORMATIONS) RÉSULTANT DE L'EMPLOI OU DE L'IMPOSSIBILITÉ D'EMPLOYER CE MANUEL OU CE PRODUIT, MÊME SI CASIO A ÉTÉ AVISÉ DE LA POSSIBILITÉ DE TELS DOMMAGES.
- Le contenu de ce manuel est susceptible d'être changé sans avis préalable.
- L'aspect réel du produit peut être différent de celui qui est illustré dans ce mode d'emploi.
- La marque et les logos Bluetooth® sont des marques déposées appartenant à Bluetooth SIG, Inc. et toute utilisation d'une telle marque par CASIO COMPUTER CO., LTD. est faite sous licence. Les autres marques et noms de marques sont ceux de leurs propriétaires respectifs.
- Les noms de sociétés et de produits mentionnés dans ce manuel peuvent être des marques déposées de tiers.

Sommaire

Aperçu et configuration	FR-3
Guide général	FR-3
Préparation d'une alimentation	FR-5
Mise sous et hors tension	FR-6
Extinction automatique	FR-7
Utilisation d'une pédale	FR-7
Utilisation d'un casque d'écoute	FR-8
Utilisation de l'adaptateur sans fil pour MIDI & audio fourni	FR-8
Opérations communes à tous les modes	FR-9
Utilisation des boutons tactiles	FR-9
Saisie des numéros de chanson à l'aide des touches du clavier de sélection de chanson (10 touches)	FR-10
Tonalité de notification	FR-10
Opérations sur le piano numérique	FR-11
Écoute des morceaux de démonstration	FR-11
Sélection d'une sonorité	FR-11
Sélection d'une seule sonorité	FR-11
Superposition de deux sonorités	FR-12
Partage du clavier entre deux sonorités	FR-13
Changement de la sensibilité de la réponse au toucher du clavier (Réponse au toucher)	FR-13
Changement de la hauteur du son par demi-tons (Transposition)	FR-14
Pour accorder finement une hauteur (Accordage)	FR-15
Changement de la hauteur en octaves (Décalage d'octaves)	FR-15
Utilisation des effets de mode sonore (Simulateur de salle et Surround)	FR-16
Utilisation du chorus	FR-18
Utilisation de la brillance	FR-18
Ajustement des caractéristiques sonores d'un piano acoustique (Simulateur acoustique)	FR-19
Utilisation du métronome	FR-21
Spécification du tempo	FR-22
Partage du clavier pour jouer à quatre mains	FR-23
Changement de l'ajustement de gamme (tempérament) du clavier	FR-24
Écoute de chansons (Bibliothèque musicale)	FR-25
Utilisation de l'enregistreur MIDI pour enregistrer et lire des performances	FR-27
Création d'un enregistrement	FR-28
Lecture du contenu enregistré	FR-30
Utilisation de l'enregistreur audio pour enregistrer des performances	FR-30
Écoute de chansons (lecteur MIDI)	FR-32

Clé USB **FR-34**

Clés USB prises en charge	FR-34
Précautions à prendre lors de l'utilisation d'une clé USB et de la prise USB de type A	FR-34
Branchement et débranchement d'une clé USB du piano numérique	FR-35
Formatage d'une clé USB	FR-35
Opérations relatives à la Clé USB	FR-36
Utilisation d'un ordinateur pour copier des données générales de chanson sur une clé USB	FR-38
Sauvegarde de données audio standard (fichiers WAV) sur une clé USB	FR-38

Paramétrage **FR-39**

Réglage du volume de la partie Upper1	FR-39
Configuration des réglage de la partie Upper2 et de la partie inférieure	FR-40
Réglage de la balance sonore	FR-41
Utilisation de l'annulation du centre	FR-42
Configuration des réglages MIDI	FR-43
Changement des fonctions de la pédale	FR-44
Autres réglages	FR-45
Réinitialisation usine (Initialisation)	FR-47

Liaison avec un dispositif intelligent (fonction APP) **FR-48**

Connexion d'un dispositif intelligent	FR-48
---------------------------------------	-------

En cas de problème **FR-50**

Indicateurs d'erreur	FR-52
----------------------	-------

Référence **FR-54**

Fiche technique	FR-54
Liste des sonorités	FR-56
Liste de la bibliothèque d'œuvres musicales	FR-57

MIDI Implementation Chart

Aperçu et configuration

Guide général

■ Panneau avant

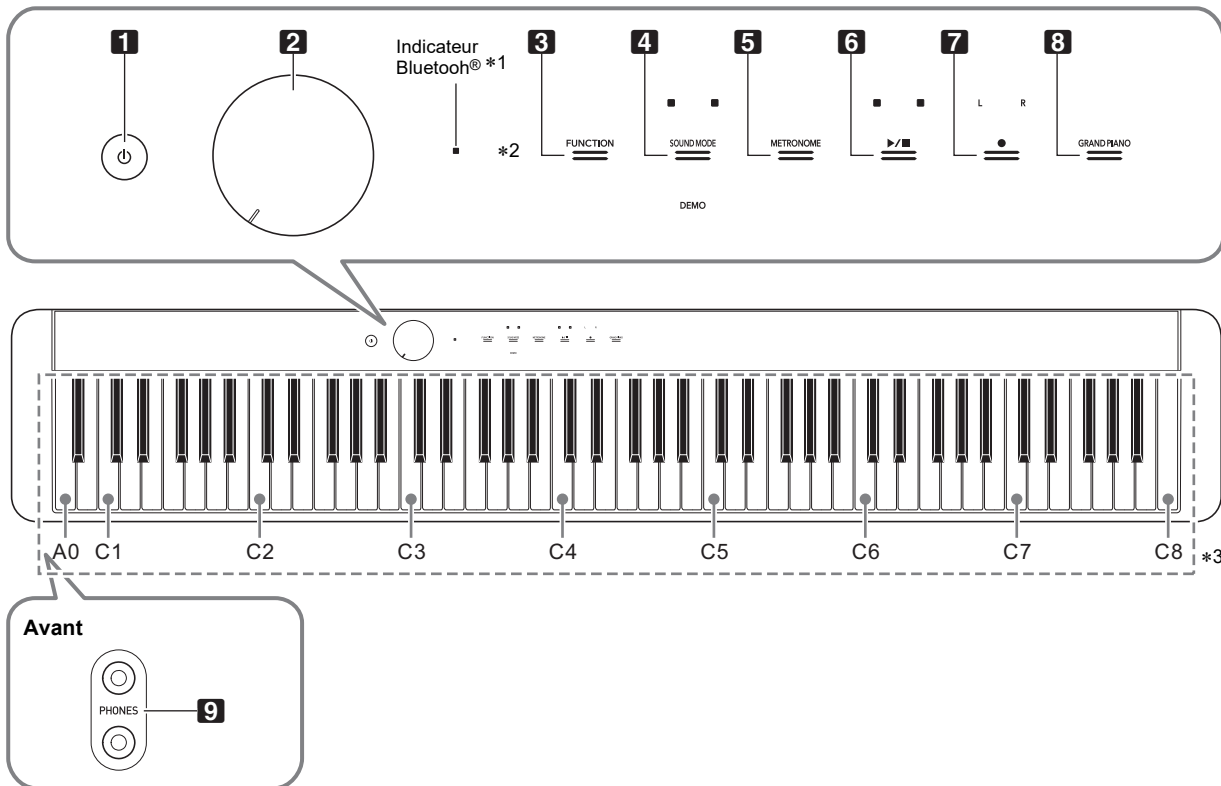

1 Bouton (Alimentation)

2 Bouton de réglage du volume

3 Bouton de fonction (**FUNCTION**)

4 Bouton de mode sonore (**SOUND MODE**)

5 Bouton de métronome (**METRONOME**)

6 Bouton

7 Bouton d'enregistrement (enregistrement)

8 Touche de piano à queue (**GRAND PIANO**)

9 Prises de casques (**PHONES**)

*1 Indicateur Bluetooth

Avec les réglages initiaux par défaut, si vous mettez l'appareil sous tension sans que l'adaptateur sans fil pour MIDI et audio soit connecté, l'indicateur Bluetooth clignote momentanément pour vous informer que l'adaptateur sans fil pour MIDI et audio n'est pas connecté.

*2 Boutons tactiles

Les boutons **3** à **8** sont des boutons tactiles qui s'allument quand le piano est sous tension.

*3 Noms des notes et hauteurs du clavier

Les noms des notes et hauteurs du clavier dans ce manuel suivent la norme internationale. Do moyen est C4, le Do le plus bas est C1, et le Do le plus haut est C8. L'illustration ci-dessous montre les noms des notes des touches du clavier de C4 à C5.

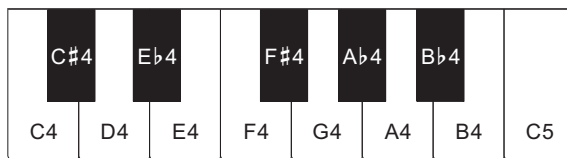

■ Arrière

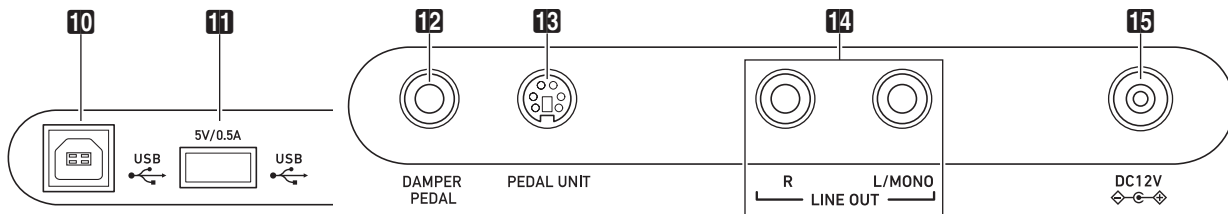

10 Prise **USB** de type B

11 Prise **USB** de type A

12 Prise de pédale forte (**DAMPER PEDAL**)

13 Prise de pédale (**PEDAL UNIT**)

14 Prises de sortie de ligne droite, gauche/mono (**LINE OUT R, L/MONO**)

15 Prise **DC 12V**

■ Installation du pupitre à musique

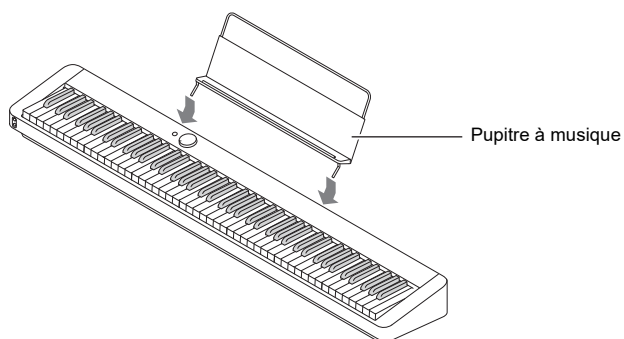

Préparation d'une alimentation

Votre piano numérique utilise un adaptateur secteur pour l'alimentation.

REMARQUE

- Bien que ce piano numérique fonctionne aussi sur piles, il est généralement recommandé d'utiliser l'adaptateur secteur.

■ Utilisation de l'adaptateur secteur

Veillez à n'utiliser que l'adaptateur secteur spécifié pour ce piano numérique. L'emploi d'un autre type d'adaptateur secteur peut entraîner une émission de fumée ou une panne.

Adaptateur secteur spécifié : AD-A12150LW
(Fiche de norme JEITA)

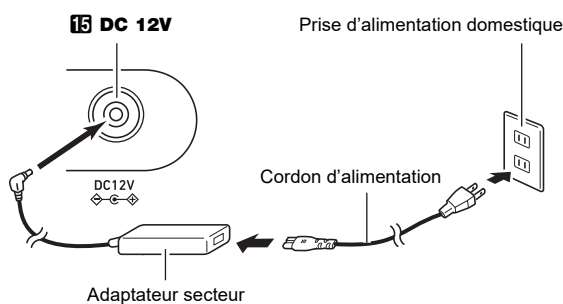

! IMPORTANT !

- Ne raccordez jamais l'adaptateur secteur (norme JEITA, avec fiche à polarité unifiée) fourni avec ce piano numérique à un autre appareil que ce piano numérique. Cela pourrait entraîner un mauvais fonctionnement.
- Avant de brancher ou de débrancher l'adaptateur secteur, veillez à mettre le piano numérique hors tension.
- L'adaptateur secteur devient chaud au toucher après une longue période d'utilisation. C'est normal et il ne s'agit pas d'une défectuosité.

- Veuillez prendre les précautions importantes ci-dessous pour éviter d'endommager le cordon d'alimentation.
 - Pendant l'emploi
 - Ne tirez jamais trop fort sur le cordon.
 - Ne tirez jamais de façon répétée sur le cordon.
 - Ne tordez jamais le cordon au niveau de la fiche ou du connecteur.
 - Pendant un changement de place
 - Avant de changer le piano numérique de place, débranchez l'adaptateur secteur de la prise d'alimentation.
 - Pendant l'entreposage
 - Enroulez et liez le cordon d'alimentation, mais ne l'enroulez pas autour de l'adaptateur secteur.
- N'insérez jamais de métal, crayon ou autre objet dans la prise CC 12 V de ce produit. Ceci peut causer un accident.
- N'essayez pas d'utiliser le cordon d'alimentation fourni avec d'autres appareils.
- Branchez l'adaptateur secteur sur une prise d'alimentation située à proximité du piano numérique. Cela vous permet de le débrancher immédiatement de la prise d'alimentation en cas de problème.
- L'adaptateur secteur doit être utilisé à l'intérieur seulement. Ne le posez pas à un endroit où il risque d'être mouillé. Ne posez pas non plus de vase ni de récipient contenant un liquide sur l'adaptateur secteur.
- Assurez-vous que l'adaptateur secteur se soit pas recouvert par un journal, une nappe, un rideau ou un autre tissu similaire.
- Si vous prévoyez de ne pas utiliser le piano numérique pendant un certain temps, débranchez l'adaptateur secteur de la prise secteur.
- L'adaptateur secteur ne peut pas être réparé. Si votre adaptateur secteur fonctionne incorrectement ou est endommagé, vous devez en acheter un nouveau.
- Environnement d'utilisation de l'adaptateur secteur
 - Température : 0 à 40°C
 - Humidité : 10% à 90% HR
- Polarité de sortie :

■ Utilisation de piles

! IMPORTANT !

- Veillez à mettre le clavier numérique hors tension avant d'insérer les piles.
- Vous devez vous procurer six piles alcalines dans le commerce.
- Respectez les précautions ci-dessous quand le piano numérique est placé à l'envers pour insérer les piles.
 - Faites attention de ne pas vous blesser en vous pinçant les doigts sous le piano numérique.
 - Ne laissez pas le piano numérique se renverser ou être soumis à des chocs violents. Un choc pourrait endommager le bouton de volume et les touches du clavier.

1. Ouvrez le cache-piles sous le piano numérique.

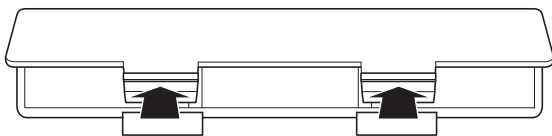

2. Insérez six piles de taille AA dans le logement de piles.

Veillez à orienter les extrémités positives ⊕ et négatives ⊖ des piles de la façon indiquée sur le piano numérique.

3. Insérez les onglets du cache-piles dans les orifices sur le bord du logement des piles et fermez le cache.

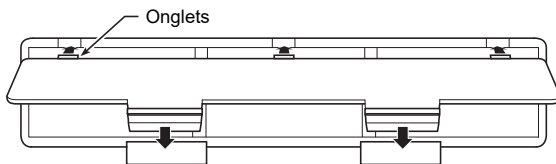

■ Indicateur de piles faibles

Une faible charge est indiquée quand l'éclairage de toutes les touches, à l'exception de **3 FUNCTION**, se met à clignoter. Quand cela se produit, essayez de réduire le niveau de volume. Si le clignotement ne s'arrête pas, remplacez les piles par des neuves.

! IMPORTANT !

- Si vous utilisez le piano numérique alors que les piles sont très faibles, il peut s'éteindre soudainement. Les données stockées dans la mémoire du piano numérique pourraient être endommagées ou perdues.
- Une faible charge des piles peut causer un fonctionnement anormal. Si cela se produit, remplacez les piles par des neuves.

Mise sous et hors tension

1. Avant de mettre l'appareil hors tension, tournez le bouton de volume **2** aussi loin que possible dans la direction indiquée sur l'illustration ci-dessous.

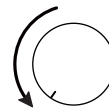

2. Appuyez sur le bouton **1** (alimentation) pour mettre sous tension l'appareil.



Quand vous mettez l'appareil sous tension tous les boutons tactiles du panneau avant s'allument les uns après les autres de gauche à droite (**3 FUNCTION** à **8 GRAND PIANO**). Le piano numérique est prêt à être utilisé quand tous les boutons tactiles sont allumés.

- Après avoir appuyé sur **1** (alimentation) pour mettre l'appareil sous tension, n'appuyez sur aucune pédale tant que le piano numérique n'est pas prêt (toutes les touches sont allumées).
- L'appareil ne se met pas sous tension si vous appuyez trop légèrement sur le bouton **1** (alimentation). Il ne s'agit pas d'une défectuosité. Si cela se produit, appuyez plus fort sur le bouton **1** (alimentation).

3. Utilisez le bouton de volume **2** pour ajuster le volume.

4. Pour mettre l'appareil hors tension, maintenez enfoncé le bouton **1** (alimentation) jusqu'à ce que tous les boutons tactiles éclairés s'éteignent.

REMARQUE

- Une pression sur le bouton **1** (alimentation) pour éteindre le piano numérique, le met en fait en veille. En veille, un courant minime continue de circuler dans le piano numérique. Si vous prévoyez de ne pas utiliser le piano numérique pendant un certain temps, ou en cas d'orage, veillez à débrancher l'adaptateur secteur de la prise secteur.
- Les valeurs par défaut du numéro de sonorité ainsi que d'autres réglages sont rétablies quand il est mis hors tension. Vous pouvez activer/désactiver la Reprise automatique (page [FR-45](#)), qui permet de sauvegarder la plupart des réglages quand le piano est mis hors tension.
- Si la Reprise automatique est désactivée, les réglages, à l'exception de l'Accord (page [FR-15](#)) et la luminosité des boutons tactiles (page [FR-45](#)), sont réinitialisés quand le piano est mis hors tension.

■ Signal de marche

Après environ six minutes sans utilisation quand le piano numérique est alimenté par son adaptateur secteur, la fonction de Signal de marche allume et éteint séquentiellement les témoins des boutons tactiles pour vous rappeler que le piano est sous tension. Les témoins des boutons retournent à la normale (tous les témoins des boutons allumés) si vous touchez un bouton, jouez quelque chose sur le clavier, ou réalisez une autre opération. Pour mettre l'appareil hors tension, maintenez enfoncé le bouton **1**  (alimentation) jusqu'à ce que tous les boutons tactiles éclairés s'éteignent.

REMARQUE

- Vous pouvez activer ou désactiver le rappel de piano sous tension si nécessaire. Reportez-vous à « [Autres réglages](#) » (page [FR-45](#)).
- Si vous utilisez les piles pour alimenter le piano numérique, le piano numérique se met automatiquement hors tension après environ six minutes sans utilisation. Reportez-vous à « [Extinction automatique](#) » (page [FR-7](#)).

■ Réinitialisation aux réglages par défaut

Vous pouvez utiliser la Réinitialisation usine (initialisation) pour réinitialiser les données stockées dans le piano numérique ainsi que les réglages aux valeurs par défaut de l'usine, chaque fois que vous le souhaitez. Pour plus d'informations à ce sujet, reportez-vous à « [Réinitialisation usine \(Initialisation\)](#) » (page [FR-47](#)).

Extinction automatique

Le piano numérique est conçu pour s'éteindre automatiquement au bout d'un certain temps d'inactivité afin d'économiser l'énergie. Il s'éteint automatiquement au bout de quatre heures quand l'alimentation est fournie par l'adaptateur secteur, ou six minutes pour une alimentation par piles.

- Vous pouvez désactiver la mise hors tension automatique de manière à ce que le piano numérique ne s'éteigne pas, par exemple au cours d'un concert, etc. Pour désactiver l'extinction automatique, réalisez la procédure ci-dessous.

■ Pour activer ou désactiver l'extinction automatique

1. Tout en maintenant enfoncé **3** FUNCTION, appuyez sur la touche du clavier B \flat 0.

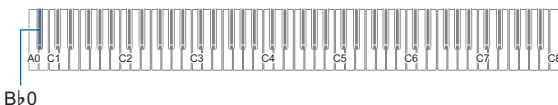

- Chaque fois que vous appuyez sur la touche du clavier B \flat 0, une tonalité de notification résonne et l'extinction automatique est activée et désactivée. Pour plus d'informations à ce sujet, reportez-vous à « [Tonalité de notification](#) » (page [FR-10](#)).

2. Quand le réglage est comme vous le souhaitez, relâchez **3** FUNCTION.

Utilisation d'une pédale

Raccordez la pédale fournie (SP-3) à la prise **12** DAMPER PEDAL.

Arrière

Prise **12** DAMPER PEDAL (Prise standard (6,3mm))

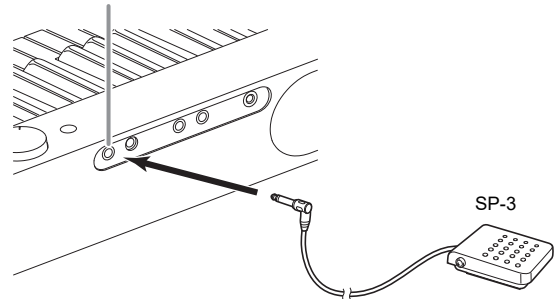

Cette pédale fonctionne comme pédale forte avec les réglages initiaux du piano numérique. Pour changer sa fonction (douce, sostenuto, etc.), reportez-vous à « [Changement des fonctions de la pédale](#) » (page [FR-44](#)).

■ Prise de pédale (PEDAL UNIT)

Vous pouvez raccorder le bloc 3 pédales (SP-34) disponible en option à la prise **13** PEDAL UNIT à l'arrière du piano numérique. Vous pouvez ensuite utiliser les pédales pour obtenir une expression similaire à celle d'un piano acoustique.

SP-34 Fonctions des pédales

● Pédale forte

Une pression sur cette pédale pendant l'exécution d'un morceau fait se réverbérer les notes jouées. La pédale SP-34 prend aussi en charge le fonctionnement à mi-course, et appuyez jusqu'à mi-course sur la pédale applique un effet de pédale forte partiel.

● Pédale douce

Une pression sur cette pédale coupe les notes jouées sur le clavier après la pression et rend leur son plus doux.

● Pédale de sostenuto

Seules les notes des touches pressées au moment où cette pédale est enfoncée sont soutenues jusqu'au relâchement de la pédale, même si les touches du clavier sont relâchées.

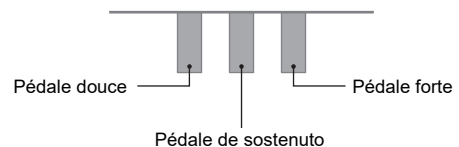

REMARQUE

- Une pédale vendue séparément peut être utilisée en même temps que la pédale fournie.

Utilisation d'un casque d'écoute

Le son des haut-parleurs intégrés est coupé lorsque le casque d'écoute est raccordé, ce qui permet de s'exercer tard le soir sans déranger personne.

- Avant de raccorder le casque d'écoute aux prises **PHONES**, veuillez à réduire le volume.

Prises **PHONES** (Prise stéréo mini (3,5mm))

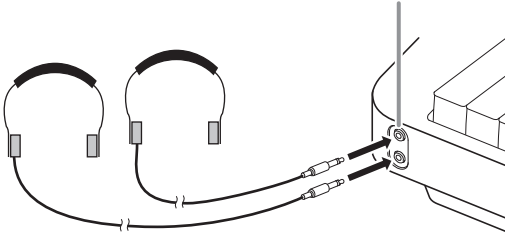

REMARQUE

- Le casque d'écoute n'est pas fourni avec le piano numérique.
- Procurez-vous un casque d'écoute dans le commerce. Reportez-vous à la page [FR-1](#) pour de plus amples informations sur les options.

IMPORTANT !

- **N'utilisez pas le casque d'écoute longtemps à un volume élevé. Ceci peut causer des lésions auditives.**
- **Si vous utilisez un adaptateur de fiche pour votre casque, veuillez à ne pas le laisser sur la prise lorsque vous débranchez le casque. Sinon, les haut-parleurs ne restitueront pas le son.**

■ Pour sortir le son par les haut-parleurs pendant qu'un casque d'écoute est raccordé

Activez le réglage « [Sortie haut-parleur](#) » de « [Autres réglages](#) » (page [FR-45](#)) pour sortir le son par les haut-parleurs, même si une fiche est branchée dans les prises **PHONES**.

Utilisation de l'adaptateur sans fil pour MIDI & audio fourni

Pour appairier ce produit avec un appareil extérieur compatible avec la technologie sans fil Bluetooth®, vous devez brancher l'adaptateur sans fil pour MIDI & audio sur la prise **USB** de type A du piano numérique.

Adaptateur sans fil pour MIDI & audio

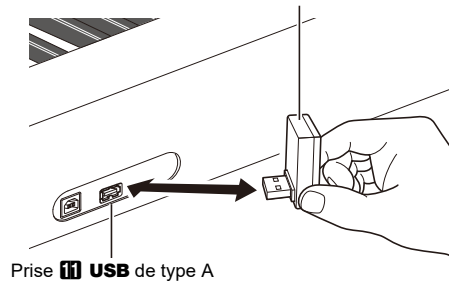

IMPORTANT !

- **Mettez hors-tension le piano numérique avant de déconnecter l'adaptateur sans fil pour MIDI & audio.**

REMARQUE

- Lors de la connexion à un appareil externe compatible Bluetooth, reportez-vous au « Guide de connexion audio, ordinateur et adaptateur sans fil pour MIDI & audio » sur le site Web de CASIO.
- Il se peut que l'adaptateur sans fil pour MIDI & audio ne soit pas vendu dans certains pays ou zones géographiques.

Opérations communes à tous les modes

IMPORTANT !

- Sauf spécifié autrement, toutes les procédures de ce manuel supposent que le piano numérique est dans son état d'alimentation initial (immédiatement après l'avoir mis sous tension). Si vous rencontrez un problème avec une procédure, mettez le piano numérique hors tension, puis essayez de réaliser de nouveau la procédure.
- Notez que mettre le piano numérique hors tension pendant une procédure peut entraîner la suppression de toutes les données non sauvegardées.

Utilisation des boutons tactiles

Mettre sous tension le piano numérique allume tous les témoins des boutons tactiles du panneau avant.



IMPORTANT !

- Pour utiliser un bouton tactile, touchez le fermement avec un doigt nu. Les boutons tactiles ne répondent pas si vous les touchez en portant des gants.
- Si un bouton tactile ne répond pas, réalisez les étapes ci-dessous pour augmenter sa sensibilité tactile.
 - (1) Mettez le piano numérique hors tension.
 - (2) Tout en maintenant enfoncée la touche du clavier C8 (la touche la plus à droite), appuyez sur le bouton **1** (alimentation).
 - Maintenez enfoncée la touche C8 du clavier jusqu'à ce que les boutons tactiles s'allument les uns après les autres de gauche à droite (de **3** FUNCTION à **8** GRAND PIANO). Vous n'avez pas besoin de maintenir le bouton **1** (alimentation) enfoncé.

Extinction automatique des témoins des boutons tactiles (Réglages de l'éclairage du panneau)

Pour économiser de l'énergie, vous pouvez configurer un réglage qui éteint tous les témoins des boutons, à l'exception de **3** FUNCTION, après une certaine période de non utilisation. Vous pouvez spécifier la période de non utilisation avant que les témoins s'éteignent, ou vous pouvez spécifier que les témoins doivent rester allumés (réglage initial par défaut lorsque l'adaptateur secteur est connecté). Pour de plus amples informations sur ces réglages reportez-vous à « [Pour changer le réglage d'éclairage du panneau de commande](#) » (page FR-46).

REMARQUE

- Pour allumer de nouveau les témoins des boutons tactiles, touchez **3** FUNCTION.
- Si vous mettez le piano numérique sous tension alors qu'il est alimenté uniquement par les piles (sans l'alimentation de l'adaptateur secteur), le réglage de l'éclairage du panneau change automatiquement après 60 secondes pour économiser l'énergie. Vous pouvez changer le réglage de l'éclairage du panneau si vous le souhaitez.
- Si vous éteignez le piano numérique, connectez l'adaptateur secteur, puis allumez de nouveau le piano numérique, « Off » sera sélectionné automatiquement pour le réglage de l'éclairage du panneau (si la Reprise automatique est désactivée).

Opérations concernant uniquement les boutons tactiles

Toucher un bouton fermement et le relâcher immédiatement exécute l'opération affectée au bouton tactile.

Par exemple, toucher **8** GRAND PIANO sélectionne la sonorité GRAND PIANO, tandis que toucher

5 METRONOME démarre (ou arrête) le métronome.

Bouton tactile + Combinaison de touches au clavier

Un nombre de différents réglages du piano numérique peuvent être configurés en utilisant un bouton tactile (sauf le bouton **7** ● (enregistrement)) en combinaison avec une touche du clavier. Par exemple, la procédure ci-dessous vous montre comment sélectionner la sonorité JAZZ ORGAN.

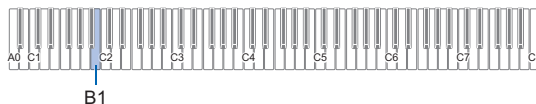

1. Maintenez **8** GRAND PIANO enfoncé.

- Jusqu'à ce que vous relâchez **8** GRAND PIANO à l'étape 3 ci-dessous, vous pouvez utiliser les touches du clavier pour sélectionner des sonorités et pour configurer d'autres réglages. Pour les informations sur les opérations que vous pouvez réaliser pendant que **8** GRAND PIANO est maintenu enfoncé, reportez-vous à la « Liste des fonctions du clavier » séparée.

2. Appuyez sur la touche B1 du clavier.

La sonorité JAZZ ORGAN est sélectionnée et une tonalité de confirmation résonne en utilisant la sonorité JAZZ ORGAN.

3. Relâchez **8** GRAND PIANO.

- Maintenant vous pouvez jouer quelque chose sur le clavier avec la sonorité JAZZ ORGAN.

Saisie des numéros de chanson à l'aide des touches du clavier de sélection de chanson (10 touches)

- Maintenez **6** ►/■ enfoncé.
 - Ne relâchez pas **6** ►/■ avant l'étape 3 ci-dessous.
- Utilisez les touches C1 à A1 du clavier pour saisir un numéro de chanson.
 - Saisissez deux chiffres pour le numéro de chanson.

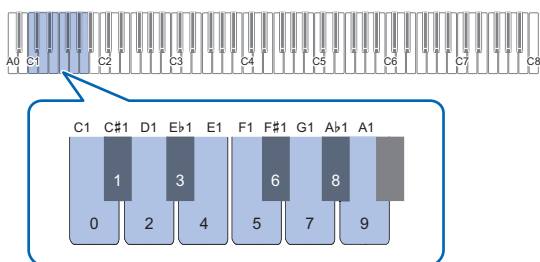

Numéro de chanson	Chansons
1 à 60	Chansons de la bibliothèque musicale intégrée
61 à 70	Chansons personnalisées
71	Morceau de l'enregistreur MIDI

- Après avoir saisi le numéro de la chanson, relâchez **6** ►/■.

Tonalité de notification

Quand vous réalisez une opération combinant un bouton tactile et une touche du clavier (page FR-9), une tonalité de notification résonne quand vous appuyez sur la touche du clavier pour vous faire connaître le résultat de l'opération. Les types de tonalité de notification sont décrits ci-dessous.

Types de tonalité de notification

Ce type de tonalité résonne :	Quand ceci se produit :
Tonalité d'opération reçue	Une opération de touche de clavier est reçue et appliquée. Cette tonalité résonne si un réglage est activé (en service) quand vous appuyez sur une touche du clavier qui permet d'activer et désactiver le réglage.
Tonalité d'opération invalide	Vous avez appuyé sur la mauvaise touche du clavier. Cette tonalité vous fait savoir que l'opération est invalide.
Tonalité de limite supérieure, limite inférieure	Vous avez appuyé sur une touche du clavier qui entraîne un dépassement de la limite supérieure ou de la limite inférieure du réglage.
Tonalité d'initialisation	Les réglages ont été réinitialisés aux valeurs initiales par défaut. Cette tonalité résonne quand vous appuyez sur les touches plus (+) et moins (-) du clavier en même temps, etc.
Tonalité d'option	Une option de réglage est changée en appuyant sur une touche du clavier qui fait défiler les options. Le nombre de fois que la tonalité résonne dépend de l'option sélectionnée.
Tonalité désactivé	Un réglage est désactivé (mis hors service).
Tonalité de référence	Quand vous utilisez les touches plus (+) et moins (-) du clavier pour changer la valeur d'un réglage, une tonalité de référence résonne pour signaler que l'opération sur les touches du clavier atteint un certain type de valeur. Dans le cas de valeurs en nombre entier (non fractionnel), la tonalité de référence résonne chaque fois que le réglage devient un multiple de 10 (10, 20, etc.) Dans le cas de valeurs fractionnelles (comme 440,2), la tonalité de référence résonne chaque fois que le réglage devient un nombre entier (440, 441, etc.).
Tonalité de touche finale	La touche finale du clavier a été pressée pour une opération de réglage qui nécessite d'appuyer sur plusieurs touches du clavier. Par exemple, quand vous saisissez un réglage de tempo à trois chiffres, cette tonalité résonne quand vous appuyez sur la touche du clavier pour le troisième chiffre.

Jeux de tonalité de notification

Votre piano numérique est fourni avec trois jeux différents de tonalités de notification parmi lesquels vous pouvez choisir. Vous pouvez aussi désactiver les tonalités de notification, si vous le souhaitez. Pour de plus amples informations sur le changement de la tonalité de notification, reportez-vous à « [Autres réglages](#) » (page FR-45).

Opérations sur le piano numérique

Écoute des morceaux de démonstration

1. Maintenez **3** **FUNCTION** enfoncé.

Le témoin DEMO clignote et le témoin **4** **SOUND MODE** s'allume (et les témoins des autres boutons s'éteignent).

2. Touchez **4** **SOUND MODE**.

L'éclairage de **6** ►/■ et DEMO s'allume, et la lecture d'une des chansons de démonstration démarre (et l'éclairage des boutons tactiles à l'exception de **6** ►/■ s'éteint). Une fois que la lecture du morceau de démonstration est terminée, la lecture continue avec les morceaux de la bibliothèque musicale (page FR-25).

- Les opérations ci-dessous sont disponibles pendant la lecture de démonstration.

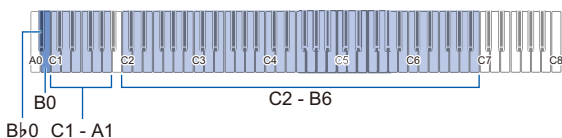

Pour faire ceci :	Effectuez cette opération :
Avancer jusqu'à la chanson suivante	Tout en maintenant enfoncé 6 ►/■, appuyez sur la touche du clavier B0.
Revenir jusqu'à la chanson précédente	Tout en maintenant enfoncé 6 ►/■, appuyez sur la touche du clavier Bb0.
Sauter jusqu'à une chanson particulière	Tout en maintenant enfoncé 6 ►/■, appuyez sur une touche du clavier comprise entre C2 et B6.
Sauter à une chanson en saisissant son numéro	Tout en maintenant la touche 6 ►/■, saisissez un numéro de chanson (0 à 60) en appuyant sur une touche du clavier comprise entre C1 et A1.
Retourner à la première chanson (chanson de démonstration)	Tout en maintenant enfoncé 6 ►/■, appuyez en même temps sur la touche du clavier Bb0 et B0.

- Pour savoir comment saisir les numéros de chansons et connaître les touches du clavier à utiliser pour la saisie, reportez-vous à « [Saisie des numéros de chanson à l'aide des touches du clavier de sélection de chanson \(10 touches\)](#) » (page FR-10). Pour la liste des chansons, reportez-vous à « [Liste de la bibliothèque d'œuvres musicales](#) » (page FR-57).

3. Pour arrêter la lecture du morceau de démonstration, touchez **6** ►/■.

Les témoins des boutons éteints dans la procédure ci-dessus s'allument de nouveau.

REMARQUE

- Si l'Extinction automatique est activée, l'alimentation est coupée automatiquement après la période de temps définie même pendant la lecture de démonstration. Pour éviter ceci, vous pouvez utiliser la procédure de « [Pour activer ou désactiver l'extinction automatique](#) » (page FR-7) pour désactiver l'Extinction automatique.

Sélection d'une sonorité

Votre piano numérique est livré avec 17 sonorités, dont trois sonorités de piano à queue, affectées à tout le registre du clavier, plus une sonorité grave qui est affectée uniquement au registre inférieur. En plus d'affecter une seule sonorité au clavier, vous pouvez aussi superposer deux sonorités différentes et vous pouvez séparer le côté gauche et le côté droit du clavier en deux sonorités.

Sélection d'une seule sonorité

- Pour sélectionner une sonorité en utilisant les touches du clavier**

1. Tout en maintenant enfoncé **3** **GRAND PIANO**, appuyez sur une touche du clavier comprise entre A0 et C#2.

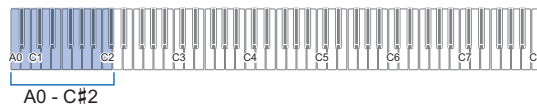

- Par exemple, appuyer sur la touche du clavier F#1 sélectionnera la sonorité HARPSICHORD et une tonalité de confirmation retentira en utilisant la sonorité HARPSICHORD.
- Pour les informations à propos de la sonorité affectée à chaque touche du clavier, reportez-vous à « [Liste des sonorités](#) » (page FR-56).

2. Relâchez **8** **GRAND PIANO**.

- Pour sélectionner une sonorité avec les boutons tactile**

Toucher **3** **GRAND PIANO** sélectionne la sonorité GRAND PIANO CONCERT.

- Si des sonorités sont actuellement superposées (page FR-12) ou si le clavier est séparé en deux sonorités (page FR-13), réaliser la procédure ci-dessus pour sélectionner une sonorité annule le réglage de superposition ou de partage.

Sonorités de piano à queue

Les caractéristiques de chacune des trois sonorités de piano à queue sont décrites dans le tableau ci-dessous.

Nom de la sonorité	Description
CONCERT	Sonorité de piano à queue de concert pour des changements de sonorité dynamiques et naturels.
BRIGHT	Son de piano brillant et clair.
MELLOW	Sonorité de piano chaleureuse et modérée.

Superposition de deux sonorités

La superposition permet de faire résonner deux différentes sonorités en même temps. La sonorité qui est superposée à une autre sonorité est la « sonorité de la partie Upper2 », qui est appelée « sonorité Upper2 » dans ce manuel. La sonorité sur laquelle la sonorité Upper2 est superposée est la « sonorité de la partie Upper1 », qui est appelée « sonorité Upper1 ».

■ Pour superposer deux sonorités

1. Utilisez la procédure « [Sélection d'une seule sonorité](#) » (page [FR-11](#)) pour sélectionner la sonorité Upper1.
2. Maintenez **8 GRAND PIANO** enfoncé.
 - Ne relâchez pas **8 GRAND PIANO** avant l'étape 5 ci-dessous.
3. Appuyez sur la touche du clavier C4 pour activer la superposition.

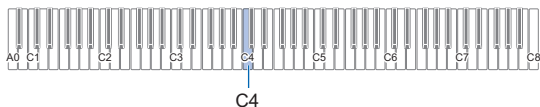

- Chaque fois que vous appuyez sur C4 la superposition est activée ou désactivée. Une tonalité de notification (page [FR-10](#)) résonne pour vous faire savoir si la superposition est activée ou désactivée.

4. Appuyez sur une touche du clavier comprise entre A0 et C#2 pour sélectionner la sonorité Upper 2.

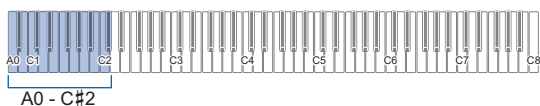

- Par exemple, appuyer sur la touche du clavier A♭1 sélectionnera STRINGS 1 comme sonorité Upper2 et une tonalité de confirmation retentira en utilisant la sonorité STRINGS 1.
- Pour les informations sur l'affectation d'une sonorité à chaque touche du clavier, reportez-vous à « Bouton GRAND PIANO + Touche du clavier » dans la « Liste des fonctions du clavier » séparée.

5. Relâchez **8 GRAND PIANO**.

- Maintenant quand vous appuyez sur une touche du clavier pour jouer, les deux sonorités (Upper1 et Upper2) sélectionnées résonnent en même temps.
- Pour retourner au jeu avec uniquement la sonorité Upper1, désactivez la fonction de superposition.

REMARQUE

- Vous pouvez ajuster le volume de la partie Upper2 et configurer les réglages de la partie Upper2. Pour plus d'informations à ce sujet, reportez-vous à « [Configuration des réglages de la partie Upper2 et de la partie inférieure](#) » (page [FR-40](#)).
- Pour de plus amples informations sur l'ajustement du volume de la partie Upper1, reportez-vous à « [Réglage du volume de la partie Upper1](#) » (page [FR-39](#)).

■ Pour annuler la superposition du clavier

Vous pouvez réaliser une des opérations ci-dessous pour annuler la superposition du clavier.

- Tout en maintenant enfoncé **8 GRAND PIANO**, appuyez sur la touche du clavier C4. Chaque fois que vous appuyez sur C4 la superposition est activée ou désactivée. Après que la tonalité de notification résonne (page [FR-10](#)) pour confirmer que la superposition est annulée, relâchez **8 GRAND PIANO**.
- Touchez **8 GRAND PIANO**. Cela permet d'annuler la superposition du clavier et de sélectionner la sonorité GRAND PIANO CONCERT.

Partage du clavier entre deux sonorités

Vous pouvez utiliser le registre inférieur du clavier pour reproduire une sonorité de basse. Quand le clavier est partagé entre un côté gauche et un côté droit, la sonorité affectée au registre inférieur (côté gauche) est la « sonorité de la partie inférieure », qui est appelée « sonorité inférieure » dans ce manuel. La sonorité affectée au registre supérieur (côté droit) est la « sonorité de la partie Upper1 », qui est appelée « sonorité Upper1 ».

Une des 17 sonorités non basse peut être affectée au registre supérieur.

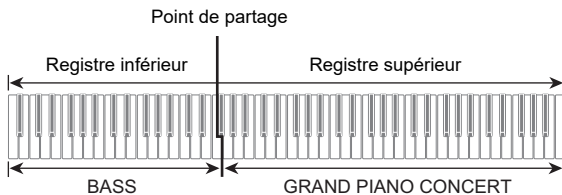

■ Pour utiliser le partage pour jouer les notes graves dans le registre inférieur

1. Utilisez la procédure « [Sélection d'une seule sonorité](#) » (page [FR-11](#)) pour sélectionner la sonorité du registre supérieur (Upper1).
2. Tout en maintenant enfoncé **3 GRAND PIANO**, appuyez sur la touche du clavier D2. La sonorité de basse est affectée au registre inférieur.

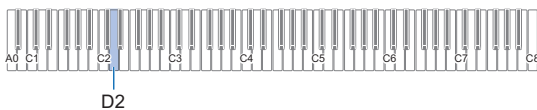

3. Relâchez **3 GRAND PIANO**.

REMARQUE

- Vous pouvez ajuster le volume de la partie inférieure et configurer les réglages de la partie inférieure. Pour plus d'informations à ce sujet, reportez-vous à « [Configuration des réglage de la partie Upper2 et de la partie inférieure](#) » (page [FR-40](#)).

■ Pour annuler le partage du clavier

- Touchez **3 GRAND PIANO**. Cela permet d'annuler le partage du clavier et de sélectionner la sonorité GRAND PIANO CONCERT.

Changement de la sensibilité de la réponse au toucher du clavier (Réponse au toucher)

La sensibilité au toucher change le volume du son proportionnellement à la pression exercée sur le clavier (vitesse). Ceci permet de jouer avec une expressivité proche de celle d'un piano acoustique.

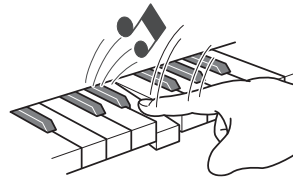

Une frappe rapide produit des notes plus puissantes.

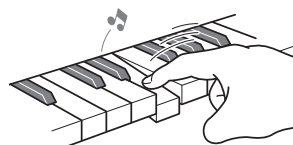

Une frappe lente produit des notes plus douces.

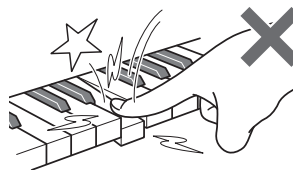

Évitez d'exercer une pression trop forte.

■ Pour changer la sensibilité de la réponse au toucher

1. Tout en maintenant enfoncé **3 GRAND PIANO**, appuyez sur une touche du clavier comprise entre **F#3** et **B3**.

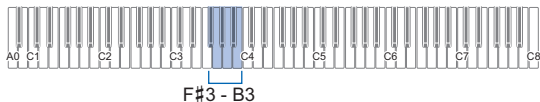

- Le tableau ci-dessous montre les réglages de la sensibilité de la réponse au toucher affectés à chaque touche du clavier.

Appuyer sur cette touche :	Sélectionne ce réglage :	Qui fait ceci :
F#3	Désactivé	Désactive la réponse au toucher. Le volume sonore est fixe, quelle que soit la vitesse de frappe des touches.
G3	1 : Léger	Rend la production d'un son puissant plus facile, de façon que le toucher semble plus léger que « Normal ».
A♭3	2 : Léger moyen	
A3	3 : Normal	Spécifie une sensibilité normale.
B♭3	4 : Lourd moyen	Rend la production d'un son puissant plus difficile de façon que le toucher semble plus lourd que « Normal ».
B3	5 : Lourd	

2. Relâchez **3 GRAND PIANO**.

Changement de la hauteur du son par demi-tons (Transposition)

La transposition permet d'élever ou d'abaisser la tonalité générale du piano numérique par demi-tons. Vous pouvez utiliser cette fonctionnalité pour augmenter ou réduire la clé du clavier et jouer un morceau dans une clé plus confortable pour vous, ou pour ajuster une clé qui correspond mieux au chanteur, etc.

■ Pour changer le réglage de transposition

1. Tout en maintenant enfoncé **3 GRAND PIANO**, appuyez sur la touche **E3** ou **F3** du clavier.

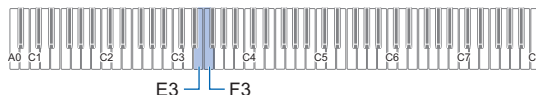

Appuyer sur cette touche :	Fait ceci :
E3	Diminue la hauteur d'un demi-ton.
F3	Augmente la hauteur d'un demi-ton.
E3 + F3	Ramène la hauteur au réglage initial par défaut.

- Vous pouvez changer la hauteur du clavier de -12 à +12 demi-tons.

2. Quand le réglage est comme vous le souhaitez, relâchez **3 GRAND PIANO**.

Pour accorder finement une hauteur (Accordage)

L'accordage permet d'ajuster la hauteur du son du clavier sur celui d'un autre instrument de musique.

- L'accordage permet de spécifier la fréquence de la note A4. La fréquence peut être spécifiée de 415,5 à 465,9 Hz. Le réglage par défaut est 440,0 Hz.
- Vous pouvez changer la fréquence par incréments de 0,1 Hz.

■ Pour changer le réglage d'accordage

1. Maintenez **3** **FUNCTION** enfoncé.

- Ne relâchez pas **3** **FUNCTION** avant l'étape 3 ci-dessous.

2. Utilisez les touches du clavier pour ajuster l'accordage.

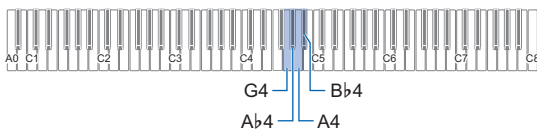

Appuyer sur cette touche :	Fait ceci :
G4	Diminue la fréquence A4 de 0,1 Hz.*
Ab4	Augmente la fréquence A4 de 0,1 Hz.*
A4	Règle la fréquence A4 sur 440,0 Hz.
Bb4	Règle la fréquence A4 sur 442,0 Hz.

* Une tonalité de référence (page [FR-10](#)) résonne chaque fois que la valeur de réglage devient un nombre entier, tel que 440, 441, etc.

3. Après avoir sélectionné l'accordage souhaité, relâchez **3** **FUNCTION**.

- Le réglage de l'accordage est conservé même si vous coupez l'alimentation.

Changement de la hauteur en octaves (Décalage d'octaves)

Le décalage d'octave permet d'élever ou d'abaisser individuellement les hauteurs de la partie Upper1 et Upper2 d'une octave à la fois.

■ Pour changer la hauteur de la partie Upper1 par unités d'une octave

1. Tout en maintenant enfoncé **3** **GRAND PIANO**, appuyez sur la touche du clavier D3 ou Eb3.



Appuyer sur cette touche :	Fait ceci :
D3	Diminue la hauteur de la partie Upper1 d'une octave.
Eb3	Augmente la hauteur de la partie Upper1 d'une octave.
D3 + Eb3	Ramène la hauteur de la partie Upper1 au réglage initial par défaut.

- Vous pouvez décaler l'octave de -2 à +2.

2. Quand le réglage est comme vous le souhaitez, relâchez **3** **GRAND PIANO**.

■ Pour changer la hauteur de la partie Upper2 par unités d'une octave

1. Tout en maintenant enfoncé **3** **GRAND PIANO**, appuyez sur la touche du clavier Eb4 ou E4.

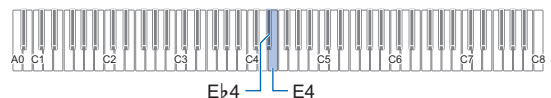

Appuyer sur cette touche :	Fait ceci :
Eb4	Diminue la hauteur de la partie Upper2 d'une octave.
E4	Augmente la hauteur de la partie Upper2 d'une octave.
Eb4 + E4	Ramène la hauteur de la partie Upper2 au réglage initial par défaut.

- Vous pouvez décaler l'octave de -2 à +2.

2. Quand le réglage est comme vous le souhaitez, relâchez **3** **GRAND PIANO**.

Utilisation des effets de mode sonore (Simulateur de salle et Surround)

Vous pouvez utiliser **4** **SOUND MODE** pour activer ou désactiver les effets décrits ci-dessous.

● Simulateur de salle

L'effet de simulateur de salle simule la clarté opulente, l'éclat absolu et d'autres caractéristiques acoustiques des salles de concert et des établissements les plus célèbres au monde. Le simulateur de salle permet de régler la profondeur des effets appliqués à la source sonore intégrée.

● Surround

L'effet Surround crée un champ acoustique qui donne l'impression que le son des enceintes provient de plusieurs directions à la fois (Surround virtuel).





REMARQUE

- Le réglage par défaut lors de la première mise sous tension est : Simulateur de salle activée et Surround désactivé.
- L'effet Surround n'est pas appliqué à la sortie des prises **9** **PHONES** ou des prises **14** **LINE OUT R, L/MONO** du piano numérique.

■ Pour activer ou désactiver le simulateur de salle et les effets Surround

1. Touchez **4** **SOUND MODE**.

- Chaque fois que vous touchez ce bouton, les réglages défilent et le réglage actuel est indiqué par le témoin allumé comme indiqué ci-dessous.

		
SOUND MODE	SOUND MODE	SOUND MODE
Simulateur de salle activé Surround désactivé	Simulateur de salle activé Surround activé	Simulateur de salle désactivé Surround désactivé

■ Pour spécifier le type de simulateur de salle

1. Tout en maintenant enfoncé **4** **SOUND MODE**, appuyez sur une touche du clavier comprise entre **A0** et **C1**.

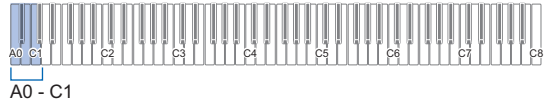

Appuyer sur cette touche :	Sélectionne ce réglage :	Description
A0	1: STANDARD HALL	Salle de concert normale
Bb0	2: OPERA HALL	Salle de concert de Sydney au profil unique
B0	3: BERLIN HALL	Salle de concert classique de type amphithéâtre de Berlin
C1	4: BRITISH STADIUM	Grand stade en plein air dans la banlieue de Londres

2. Relâchez **4** **SOUND MODE**.

■ Pour ajuster la profondeur de l'effet de simulateur de salle

1. Réalisez l'étape 1 de « [Pour spécifier le type de simulateur de salle](#) » pour sélectionner un effet de simulateur de salle.
2. Tout en tenant **[4] SOUND MODE** enfoncé, utilisez les touches du clavier pour ajuster la profondeur du simulateur de salle.

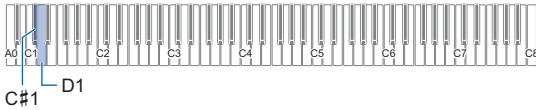

Appuyer sur cette touche :	Fait ceci :
C#1	Diminue l'effet appliqué à la source sonore du piano numérique d'un niveau.
D1	Augmente l'effet appliqué à la source sonore du piano numérique d'un niveau.
C#1 + D1	Ramène l'effet appliqué à la source sonore du piano numérique au réglage initial par défaut.

- La profondeur de l'effet peut être réglée sur une valeur comprise entre 0 (aucun effet) et 42 (effet maximum). Quand vous utilisez les touches du clavier pour changer le réglage, la tonalité de référence (page [FR-10](#)) résonne chaque fois que la valeur devient un multiple de 10 (10, 20, etc.)

3. Quand le réglage est comme vous le souhaitez, relâchez **[4] SOUND MODE**.

■ Pour spécifier le type de Surround

1. Tout en maintenant enfoncé **[4] SOUND MODE**, appuyez sur la touche du clavier F1 (Type Surround 1) ou F#1 (Type Surround 2).

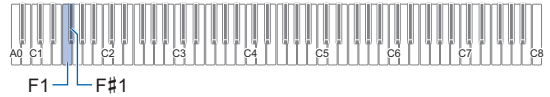

2. Relâchez **[4] SOUND MODE**.

Utilisation du chorus

Le chorus est une fonction qui donne de la profondeur et de l'ampleur aux notes.

■ Pour appliquer un effet de chorus à une sonorité

1. Tout en maintenant enfoncé **[4] SOUND MODE**, appuyez sur une touche du clavier comprise entre **G1** et **B1**.

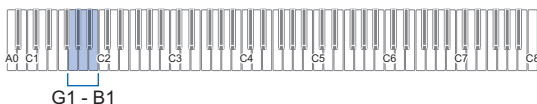

Appuyer sur cette touche :	Sélectionne ce réglage :	Qui fait ceci :
G1	Sonorité	Spécifie le réglage initial de chaque sonorité.
A♭1	1	Applique un chorus léger.
A1	2	Applique un chorus moyen.
B♭1	3	Applique un chorus profond.
B1	4	Applique un effet Flanger large.

2. Relâchez **[4] SOUND MODE**.

Utilisation de la brillance

La brillance peut être utilisée pour rendre le son plus brillant ou plus terne.

■ Pour ajuster la brillance

1. Tout en maintenant enfoncé **[4] SOUND MODE**, appuyez sur la touche du clavier **C2** ou **C#2**.



Appuyer sur cette touche :	Fait ceci :
C2	Diminue le réglage de la brillance de 1.
C#2	Augmente le réglage de la brillance de 1.
C2 + C#2	Ramène la brillance au réglage initial par défaut.

- Vous pouvez spécifier une valeur de -3 à +3 pour le réglage. Un réglage de +1 ou supérieur donne aux notes une sensation plus brillante, alors qu'un réglage de -1 ou inférieur fait paraître le son plus terne.

2. Quand le réglage est comme vous le souhaitez, relâchez **[4] SOUND MODE**.

Ajustement des caractéristiques sonores d'un piano acoustique (Simulateur acoustique)

Les sonorités de votre piano numérique intègrent des fonctionnalités restituant les caractéristiques de réverbération d'un piano acoustique. Vous pouvez ajuster les caractéristiques des notes en procédant de la façon suivante.

■ Pour ajuster les caractéristiques sonores d'un piano acoustique

1. Maintenez **4** SOUND MODE enfoncé.

- Ne relâchez pas **4** SOUND MODE avant l'étape 3 ci-dessous.

2. Utilisez les touches du clavier indiquées dans le tableau ci-dessous pour configurer l'élément souhaité.

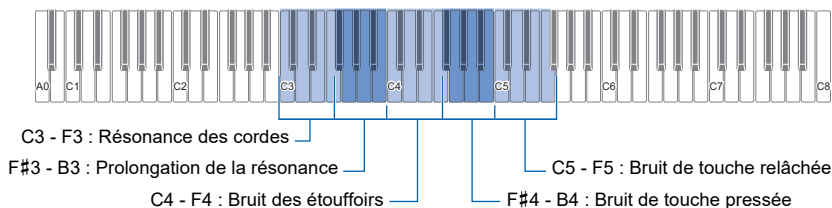

Paramètre	Réglage					
	Sonorité	Désactivé	1	2	3	4
Résonance des cordes	C3	C#3	D3	E♭3	E3	F3
Prolongation de la résonance	F#3	G3	A♭3	A3	B♭3	B3
Bruit des étouffoirs	C4	C#4	D4	E♭4	E4	F4
Bruit de touche pressée	F#4	G4	A♭4	A4	B♭4	B4
Bruit de touche relâchée	C5	C#5	D5	E♭5	E5	F5

- Pour chaque élément de réglage, appuyez sur la touche du clavier qui correspond au réglage souhaité. Par exemple, pour sélectionner le réglage 4 pour la résonance des cordes, appuyez sur la touche du clavier F3.
- Pour de plus amples informations sur les éléments de réglage et leurs réglages, reportez-vous à « [Liste des éléments des réglages sonores du piano acoustique](#) » (page FR-20).

3. Après que tous les réglages sont comme vous le souhaitez, relâchez **4** SOUND MODE.

■ Liste des éléments des réglages sonores du piano acoustique

Réglage	Options disponibles
<p>Résonance des cordes</p> <p>Lorsqu'on joue sur un piano acoustique, les harmoniques des cordes vibrantes résonnent. Vous pouvez sélectionner un des réglages de résonance des cordes dans la colonne de droite.</p>	<p>Sonorité : Spécifie le réglage initial de chaque sonorité.</p> <p>Hors service : Désactive la résonance des cordes.</p> <p>1 à 4 : Plus la valeur est élevée, plus forte est la résonance des cordes.</p>
<p>Prolongation de la résonance</p> <p>Lorsque vous appuyez sur la pédale forte d'un piano acoustique, ses 88 cordes sont libérées si bien que toutes les harmoniques des cordes jouées résonnent. Vous pouvez sélectionner un des réglages de prolongation de la résonance dans la colonne de droite.</p>	<p>Sonorité : Spécifie le réglage initial de chaque sonorité.</p> <p>Hors service : Désactive la prolongation de la résonance.</p> <p>1 à 4 : Plus la valeur est élevée, plus forte est la prolongation de la résonance.</p>
<p>Bruit des étouffoirs</p> <p>Le bruit des étouffoirs est un léger bruit métallique audible au moment où l'étouffoir d'un piano acoustique se détache des cordes lors de l'utilisation de la pédale forte. Vous pouvez utiliser les réglages de la colonne de droite pour ajuster le volume du bruit des étouffoirs.</p>	<p>Sonorité : Spécifie le réglage initial de chaque sonorité.</p> <p>Hors service : Coupe le bruit des étouffoirs.</p> <p>1 à 4 : Plus la valeur est élevée, plus élevé est le volume du bruit.</p>
<p>Bruit de touche pressée</p> <p>Quand les touches d'un piano acoustique sont pressées avec une pression très faible, un son (bruit) de mécanisme du piano est produit sans que les marteaux n'atteignent les cordes. Vous pouvez utiliser les réglages de la colonne de droite pour ajuster le volume du bruit.</p>	<p>Sonorité : Spécifie le réglage initial de chaque sonorité.</p> <p>Hors service : Coupe le bruit de touche pressée.</p> <p>1 à 4 : Plus la valeur est élevée, plus élevé est le volume du bruit.</p>
<p>Bruit de touche relâchée</p> <p>Relâcher les touches du clavier d'un piano acoustique produit un son (bruit) lié au mécanisme du piano. Vous pouvez utiliser les réglages de la colonne de droite pour ajuster le volume du bruit.</p>	<p>Sonorité : Spécifie le réglage initial de chaque sonorité.</p> <p>Hors service : Bruit de touche relâchée coupé.</p> <p>1 à 4 : Plus la valeur est élevée, plus élevé est le volume du bruit.</p>

Utilisation du métronome

Le métronome fait retentir un battement régulier pour marquer le temps. Utilisez le métronome quand vous souhaitez vous entraîner à jouer avec un tempo régulier.

■ Pour démarrer ou arrêter le métronome

1. Touchez **5** METRONOME.

Le métronome se met en marche.

- Les témoins au-dessus du bouton **6** ►/■ clignotent en jaune (premier battement) et en rouge (battements suivants) en même temps que les battements du métronome.
- Vous pouvez spécifier les réglages du tempo du métronome, du battement et du volume. Reportez-vous aux informations ci-dessous.
[Spécification du tempo](#) (page FR-22)
[Pour changer le battement du métronome](#) (page FR-21)
[Pour régler le volume du métronome](#) (page FR-21)

2. Pour mettre le métronome hors service, touchez de nouveau **5** METRONOME.

■ Pour changer le battement du métronome

1. Tout en maintenant enfoncé

5 METRONOME, appuyez sur une touche du clavier comprise entre C2 et A2.

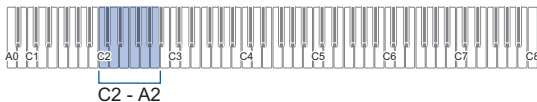

- Le réglage du battement change en fonction de la touche du clavier que vous pressez, comme indiqué dans le tableau ci-dessous.

Appuyer sur cette touche :	Sélectionne ce réglage :	Qui fait ceci :
C2	Désactivé	Un clic résonne pour tous les battements.
C#2	1	Une cloche résonne pour tous les battements.
D2	2	Ces touches spécifient un réglage de battement entre 2 et 9. Le premier temps de chaque mesure est un son de carillon et les autres temps sont des tic-tacs.
E♭2	3	
E2	4	
F2	5	
F#2	6	
G2	7	
A♭2	8	
A2	9	

2. Relâchez **5** METRONOME.

■ Pour régler le volume du métronome

1. Tout en maintenant enfoncé

5 METRONOME, appuyez sur la touche du clavier B♭1 ou B1.

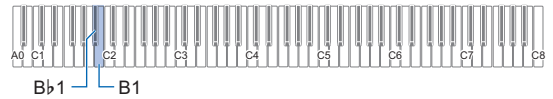

Appuyer sur cette touche :	Fait ceci :
B♭1	Diminue le volume du métronome d'un niveau.
B1	Augmente le volume du métronome d'un niveau.
B♭1 + B1	Ramène le volume du métronome à son réglage initial par défaut.

- Vous pouvez ajuster le volume du métronome dans une plage de 0 (coupé) à 42 (maximum). Quand vous utilisez les touches du clavier B♭1 et B1 pour changer le réglage, la tonalité de référence (page FR-10) résonne chaque fois que la valeur devient un multiple de 10 (10, 20, etc.)

2. Relâchez **5** METRONOME.

Spécification du tempo

Lors de l'utilisation du métronome (page [FR-21](#)) ou lors de la lecture d'une chanson de la bibliothèque musicale (page [FR-25](#)), vous pouvez spécifier un réglage de tempo dans la plage de 20 à 255 battements par minutes. Utilisez les touches du clavier ci-dessous pour spécifier le réglage de la valeur du tempo.

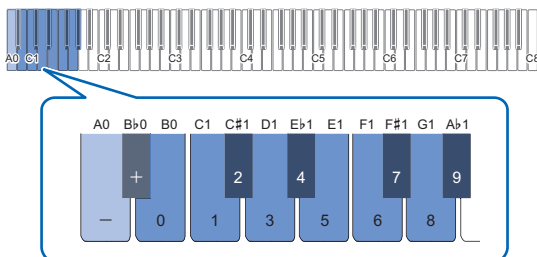

■ Pour saisir une valeur de réglage pour le tempo

1. Maintenez **5 METRONOME** enfoncé.

- Ne relâchez pas **5 METRONOME** avant l'étape 3 ci-dessous.

2. Utilisez les touches du clavier B0 à Ab1 pour saisir une valeur de réglage du tempo.

- Saisissez trois chiffres pour la valeur du tempo. Pour spécifier une valeur qui comporte moins de trois chiffres, saisissez un zéro (0) avant les autres chiffres. Par exemple, pour spécifier un tempo de 80 bpm, appuyez sur les touches du clavier dans l'ordre suivant : B0 (0) → G1 (8) → B0 (0). La sonorité finale (page [FR-10](#)) résonne quand vous saisissez le troisième chiffre.
- Ici, vous pouvez utiliser la touche du clavier A0 ou Bb0 pour augmenter ou réduire le tempo de 1 à chaque pression.
- Appuyer en même temps sur les touches du clavier A0 et Bb0 ramène le réglage du tempo sur la valeur initiale par défaut pour la chanson de la bibliothèque musicale actuellement sélectionnée (page [FR-25](#)).

3. Quand le réglage est comme vous le souhaitez, relâchez **5 METRONOME**.

■ Pour augmenter ou réduire la valeur de réglage du tempo d'une unité

1. Tout en maintenant enfoncé

5 METRONOME, appuyez sur la touche du clavier A0 ou Bb0 requise.

- Chaque fois que vous appuyez sur la touche du clavier A0, la valeur de réglage augmente de 1, et chaque fois que vous appuyez sur Bb0 elle diminue de 1.
- Vous pouvez aussi utiliser les touches du clavier B0 à Ab1 pour saisir une valeur du tempo.

2. Relâchez **5 METRONOME**.

REMARQUE

- Vous pouvez aussi configurer le réglage de la pédale connectée à la prise **12 DAMPER PEDAL** de façon qu'appuyer plusieurs fois sur la pédale change la valeur du tempo en fonction de la vitesse à laquelle vous appuyez sur la pédale. Reportez-vous à « [Changement des fonctions de la pédale](#) » (page [FR-44](#)).

Partage du clavier pour jouer à quatre mains

Vous pouvez partager le clavier au centre pour jouer à quatre mains de sorte que les côtés gauche et droit aient le même registre.

Le mode Quatre mains est parfait pour l'enseignement, le professeur jouant sur le côté gauche pendant que l'élève joue le même morceau sur le côté droit.

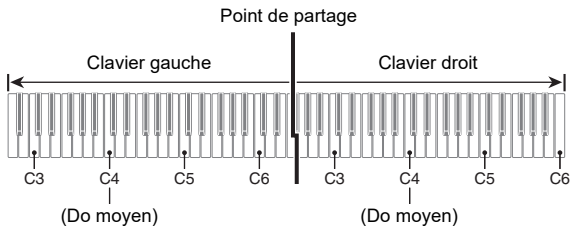

REMARQUE

- Vous pouvez changer les registres des claviers gauche et droit d'une octave à la fois par rapport à leurs réglages par défaut. Ceci est pratique par exemple si le registre par défaut n'est pas suffisant lorsqu'une personne joue la partie main gauche et l'autre personne la partie main droite. Pour plus d'informations sur l'opération de réglage, reportez-vous à « [Pour changer les octaves des claviers pour l'interprétation à quatre mains](#) » (page FR-24).

Fonctionnement des pédales lors d'une interprétation à quatre mains

- Si vous utilisez une pédale SP-34 disponible séparément, la pédale la plus à gauche devient la pédale forte du clavier gauche, tandis que la pédale la plus à droite devient la pédale forte du clavier droit. Seule la pédale forte du clavier droit peut être actionnée à mi-course.

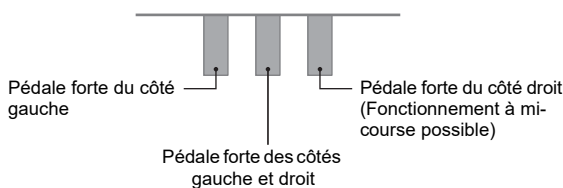

- Pour utiliser la pédale SP-3 fournie comme pédale forte qui affecte à la fois le clavier gauche et le clavier droit, connectez-la à la prise **12 DAMPER PEDAL**. En mode Quatre mains, cette pédale fonctionne comme pédale forte, quel que soit le type d'effet qui lui est affecté avec la procédure « [Changement des fonctions de la pédale](#) » (page FR-44). Le fonctionnement à mi-course n'est pas possible dans ce cas.

Pour utiliser le mode Quatre mains

1. Tout en maintenant enfoncé **3** **FUNCTION**, appuyez sur la touche C6 du clavier.

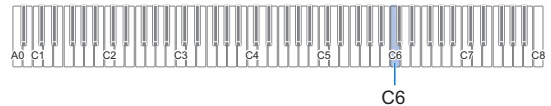

Chaque fois que vous appuyez sur la touche du clavier C6 pour changer ce réglage, une tonalité de notification résonne pour indiquer le nouveau réglage sélectionné.

Tonalité de notification*	Réglage	Description
Tonalité désactivé	Désactivé	Mode quatre mains désactivé.
Tonalité en option x 1	Activé	Mode quatre mains activé.
Tonalité en option x 2	Pan	Les notes du clavier gauche sont sorties par le haut-parleur gauche, les notes du clavier droit sont sorties par le haut-parleur droit en mode Quatre mains.

* Pour plus d'informations à ce sujet, reportez-vous à « [Tonalité de notification](#) » (page FR-10).

2. Quand le réglage est comme vous le souhaitez, relâchez **3** **FUNCTION**.

REMARQUE

- Certains réglages sont fixés et ne peuvent pas être changés pendant le mode Duo.
- Le Simulateur de salle (page FR-16), le Surround (page FR-16) et le Chorus (page FR-18) sont désactivés quand le mode Quatre mains est réglé sur « Pan ».

■ Pour changer les octaves des claviers pour l'interprétation à quatre mains

1. Maintenez **3** **FUNCTION** enfoncé.
 - Ne relâchez pas **3** **FUNCTION** avant l'étape 3 ci-dessous.
2. Utilisez les touches du clavier ci-dessous pour changer les octaves du côté gauche et du côté droit du clavier.

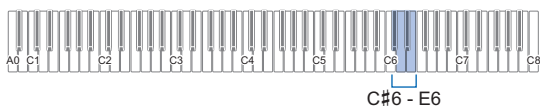

Appuyer sur cette touche :	Fait ceci :
C#6	Diminue le côté gauche du clavier d'une octave.
D6	Augmente le côté gauche du clavier d'une octave.
C#6 + D6	Ramène la plage du côté gauche du clavier à son réglage initial par défaut.
E♭6	Diminue le côté droit du clavier d'une octave.
E6	Augmente le côté droit du clavier d'une octave.
E♭6 + E6	Ramène la plage du côté droit du clavier à son réglage initial par défaut.

- Vous pouvez décaler l'octave de chaque clavier de -2 à +2 octaves.

Exemple de réglage

Appuyer une fois sur la touche du clavier D6 configure les octaves du clavier comme montré ci-dessous.

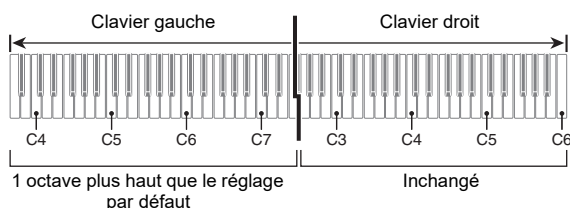

3. Quand les réglages d'octave des claviers sont comme vous le souhaitez, relâchez **3** **FUNCTION**.

Changement de l'ajustement de gamme (tempérament) du clavier

Vous pouvez changer la gamme du clavier, du tempérament égal normal sur un autre accordage mieux adapté à la musique indienne, la musique arabe, la musique classique, etc. Vous avez le choix entre les 17 gammes pré-réglées décrites ci-dessous.

■ Pour changer la gamme

1. Tout en maintenant enfoncé **3** **FUNCTION**, appuyez sur une touche du clavier comprise entre C3 et E4.

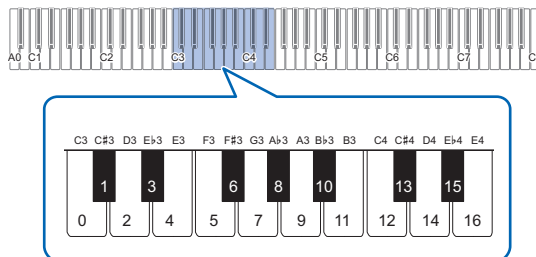

- Appuyer sur une touche du clavier change la gamme utilisée de façon indiquée dans le tableau ci-dessous.

Tonalité	Valeur de réglage	Nom de la gamme
C3	0	Tempérament égal
C#3	1	Majeur pur
D3	2	Mineur pur
E♭3	3	Pythagorien
E3	4	Kirnberger 3
F3	5	Werckmeister
F#3	6	Mésotonique
G3	7	Rast
A♭3	8	Bayati
A3	9	Hijaz
B♭3	10	Saba
B3	11	Dashti
C4	12	Chahargah
C#4	13	Segah
D4	14	Gurjari Todi
E♭4	15	Chandrakauns
E4	16	Charukeshi

2. Relâchez **3** **FUNCTION**.

■ Pour spécifier la note de base de l'échelle

1. Tout en maintenant enfoncé **3 FUNCTION**, appuyez sur une touche du clavier comprise entre C2 et B2.

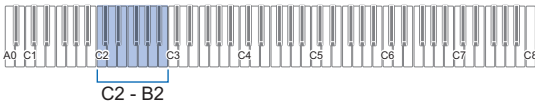

- La note de la touche du clavier que vous pressez devient la note de base.

2. Relâchez **3 FUNCTION**.

■ Pour désactiver l'élargissement des octaves du piano

1. Tout en maintenant enfoncé **3 FUNCTION**, appuyez sur la touche F4 du clavier.

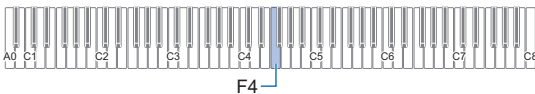

- Cela désactive l'élargissement des octaves du piano.
- Chaque pression sur F4 active ou désactive le mode.

2. Relâchez **3 FUNCTION**.

Écoute de chansons (Bibliothèque musicale)

Vous pouvez utiliser la bibliothèque musicale pour le plaisir de l'écoute ou pour vous exercer à jouer des morceaux de piano.

- La bibliothèque musicale contient 60 morceaux, numérotés de 1 à 60.
- Vous pouvez aussi lire et vous entraîner sur des chansons (chansons personnalisées) transférées d'un dispositif intelligent ou d'une clé USB vers la mémoire du piano numérique en tant que chansons 61 à 70 de la bibliothèque musicale.

! IMPORTANT !

- Vous pouvez ajouter des chansons personnalisées à partir d'un dispositif intelligent ou d'une clé USB connecté au piano numérique. Vous pouvez supprimer des chansons personnalisées à partir d'un dispositif intelligent connecté au piano numérique. Pour les détails, reportez-vous à « [Liaison avec un dispositif intelligent \(fonction APP\)](#) » (page FR-48) et à « [Clé USB](#) » (page FR-34).

■ Préparation à l'utilisation de la bibliothèque musicale

Si le piano numérique est en mode audio, réalisez la procédure ci-dessous pour basculer sur le mode MIDI.

1. Tout en maintenant enfoncé **3 FUNCTION**, appuyez sur la touche F6 du clavier.



2. Relâchez **3 FUNCTION**.

■ Pour écouter des chansons de la Bibliothèque musicale

1. Effectuez la procédure mentionnée dans « [Préparation à l'utilisation de la bibliothèque musicale](#) » (page FR-25).

2. Sélectionnez la chanson souhaitée.

(1) Tout en tenant enfoncé **6** ►/■, appuyez sur une des touches du clavier ci-dessous.

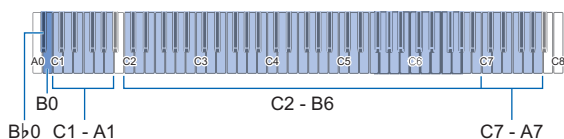

Appuyer sur cette touche :	Fait ceci :
C1 à A1	Sélectionne la chanson intégrée (numéros de chanson 1 à 60) ou la chanson personnalisée (numéros de chanson 61 à 70) qui correspond au numéro de chanson saisi.
C2 à B6	Sélectionne la chanson intégrée (numéro de chanson de 1 à 60) qui correspond à la touche du clavier enfoncée.
C7 à A7	Sélectionne la chanson personnalisée (numéro de chanson de 61 à 70) qui correspond à la touche du clavier enfoncée.
B0	Sélectionne le numéro de chanson suivant.
Bb0	Sélectionne le numéro de chanson précédent.

- Pour savoir comment saisir les numéros de chansons et connaître les touches du clavier à utiliser pour la saisie, reportez-vous à « [Saisie des numéros de chanson à l'aide des touches du clavier de sélection de chanson \(10 touches\)](#) » (page FR-10). Pour la liste des chansons, reportez-vous à « [Liste de la bibliothèque d'œuvres musicales](#) » (page FR-57).

(2) Relâchez **6** ►/■.

3. Pour démarrer la lecture de la chanson, touchez **6** ►/■.

- Les témoins au-dessus du bouton **6** ►/■ clignote en jaune (premier battement) et en rouge (battements suivants) en même temps que les battements du métronome.
- La lecture s'arrête automatiquement à la fin du morceau. Pour arrêter la lecture de la chanson, touchez **6** ►/■.

REMARQUE

- Sélectionner une chanson à l'étape 1 de la procédure ci-dessus configure automatiquement le piano numérique avec les réglages appropriés pour la chanson sélectionnée, et réinitialise les réglages de la partie lue (page FR-26) aux valeurs initiales par défaut.

■ Pour utiliser une chanson de la bibliothèque musicale pour vous entraîner

REMARQUE

- Vous pouvez désactiver la partie main gauche ou la partie main droite d'une chanson intégrée et la jouer sur le clavier en écoutant l'autre partie.

1. Réalisez les étapes 1 et 2 de « [Pour écouter des chansons de la Bibliothèque musicale](#) » (page FR-26) pour sélectionner la chanson que vous souhaitez apprendre.

2. Si nécessaire, réalisez la procédure « [Spécification du tempo](#) » (page FR-22) pour spécifier le tempo de la chanson.

- Avec certaines chansons, le tempo changera au cours de la chanson pour des raisons d'expression.

3. Sélectionnez la partie à lire (main gauche ou main droite).

(1) Tout en maintenant enfoncé **6** ►/■, appuyez sur la touche du clavier A0 (la blanche la plus à gauche). Chaque fois que vous appuyez sur la touche du clavier A0, les réglages changent de la façon suivante.

Seul L s'allume : Partie main gauche lue, partie main droite silencieuse.

Seul R s'allume : Partie main droite lue, partie main gauche silencieuse.

L et R allumés tous les deux : Les parties main gauche et main droite sont lues toutes les deux.

(2) Relâchez **6** ►/■.

4. Pour démarrer la lecture de la chanson, touchez **6** ►/■.

- Jouez la partie silencieuse en même temps que la lecture.
- Vous pouvez aussi changer le réglage du tempo pendant la lecture.
- La lecture s'arrête automatiquement à la fin du morceau. Pour arrêter la lecture de la chanson, touchez **6** ►/■.

Utilisation de l'enregistreur MIDI pour enregistrer et lire des performances

L'enregistreur MIDI enregistre votre jeu au clavier du piano numérique sous la forme de données MIDI.

! IMPORTANT !

- **CASIO COMPUTER CO., LTD. décline toute responsabilité quant aux dommages, pertes de bénéfices ou plaintes de tiers, résultant de l'effacement des données enregistrées dû à une défectuosité, une réparation ou un autre problème.**

■ Enregistreur MIDI

Votre piano numérique possède deux enregistreurs : un enregistreur MIDI et un enregistreur audio. L'enregistreur MIDI n'enregistre pas le son lui-même (données audio) mais enregistre les informations relatives à la performance du clavier (pression et relâchement des touches, force du toucher, etc.) sous forme de données MIDI.*

- Une seule chanson enregistrée peut être en mémoire à la fois. Tout nouvel enregistrement supprime automatiquement les données enregistrées dans la mémoire.
- La piste gauche et la piste droite peuvent être enregistrées séparément et combinées en une seule chanson.

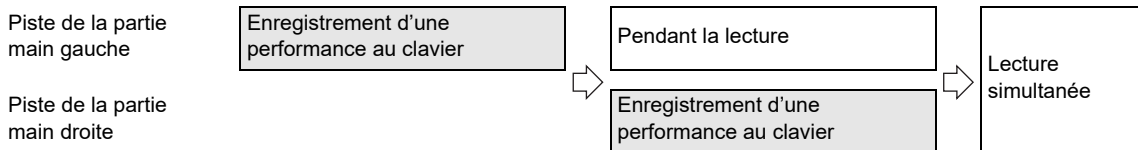

- Un maximum d'environ 10 000 notes (pour l'ensemble des deux pistes) peuvent être enregistrées pour une seule chanson.

* MIDI

MIDI est l'acronyme de « Musical Instrument Digital Interface ». Il s'agit d'une norme universelle permettant d'échanger des informations musicales (touches pressées/relâchées, pression du toucher, etc.) entre des instruments de musique, des ordinateurs et d'autres dispositifs de marques différentes. Les données de la chanson jouée dans ce cas sont appelées « données MIDI ».

■ Données MIDI enregistrées

Enregistrer avec l'enregistreur MIDI enregistre aussi dans la mémoire du piano numérique les opérations et les réglages ci-dessous.

- Jeu sur le clavier et activation des pédales
- Sonorité
- Tempo*
- Battement*
- Réglage de superposition (piste de la partie main gauche uniquement)
- Réglage de partage (piste de la partie main gauche uniquement)
- Quatre mains (piste de la partie main gauche uniquement)
- Mode sonore (type de simulateur de salle, profondeur du simulateur de salle appliquée à la source sonore du piano numérique, et type de Surround), Chorus, Brilliance*
- Réglages du simulateur acoustique*
- Gamme*
- Élargissement des octaves*

* Commune pour les deux pistes. Les réglages configurés pour la piste de la partie main gauche sont aussi appliqués à la piste de la partie main droite.

■ Préparatifs pour l'utilisation de l'enregistreur MIDI

Votre piano numérique possède deux enregistreurs : un enregistreur MIDI et un enregistreur audio. En fonction du type de données que vous souhaitez enregistrer ou lire, vous devez d'abord sélectionner le mode MIDI ou le mode audio.

- L'enregistreur MIDI peut être utilisé pendant que le piano est en mode MIDI. Si le piano numérique est en mode audio, réalisez la procédure ci-dessous pour basculer sur le mode MIDI.
- Notez qu'avec les réglages par défaut, le piano numérique est en mode MIDI, et l'opération ci-dessous n'est pas nécessaire si vous n'avez pas changé le réglage.

1. Tout en maintenant enfoncé **3** FUNCTION, appuyez sur la touche F6 du clavier.

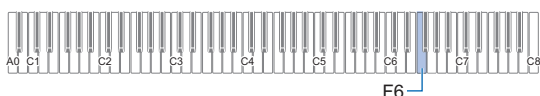

2. Relâchez **3** FUNCTION.

Création d'un enregistrement

! IMPORTANT !

- Si, pendant un enregistrement, le nombre de notes restantes pouvant être enregistrées est de 100 ou moins, l'indicateur de la piste en cours d'enregistrement (L ou R) commence à clignoter plus rapidement. L'enregistrement s'arrête automatiquement quand le nombre de notes enregistrables restantes devient 0.
- Toutes les données de la piste en cours d'enregistrement seront supprimées si l'alimentation est coupée pendant l'enregistrement.
- Vous ne pouvez pas utiliser les opérations du clavier pour configurer les réglages pendant l'attente d'enregistrement ou pendant qu'un enregistrement est en cours.

REMARQUE

- Lisez « [Préparatifs pour l'utilisation de l'enregistreur MIDI](#) » (page FR-28) avant de réaliser les opérations ci-dessous.

■ Guide rapide : La façon la plus simple d'enregistrer une performance

1. Pendant que le bouton **7** ● (enregistrement) est allumé en blanc, touchez **7** ● (enregistrement).

Le piano entre en attente d'enregistrement, ce qui est indiqué par le clignotement du témoin **7** ● (enregistrement) (rouge) et **6** ►/■ (blanc).

2. Pour démarrer l'enregistrement, jouez quelque chose sur le clavier.

Le témoin **7** ● (enregistrement) (rouge) clignotant reste allumé, ce qui indique que l'enregistrement est en cours.

3. Quand vous avez terminé l'enregistrement, touchez **7** ● (enregistrement) ou **6** ►/■. **7** ● (enregistrement) s'allume de nouveau en blanc.

4. Pour réécouter l'enregistrement, touchez **6** ►/■.

REMARQUE

- L'opération ci-dessus enregistre ce que vous jouez sur le clavier pour la piste de la partie main gauche. Pour plus d'informations sur l'opération, reportez-vous à « [Pour enregistrer la piste de la partie main gauche](#) » (page FR-29).

■ Pour enregistrer la piste de la partie main gauche

1. **En fonction de la piste à enregistrer, configurez les réglages associés.**
 - Reportez-vous à « [Données MIDI enregistrées](#) » (page [FR-27](#)).
 - Si vous souhaitez spécifier un battement et un tempo, reportez-vous aux informations ci-dessous et configurez les réglages.
 - « [Pour changer le battement du métronome](#) » (page [FR-21](#))
 - « [Spécification du tempo](#) » (page [FR-22](#))
2. **Pendant que le bouton **7** ● (enregistrement) est allumé en blanc, touchez **7** ● (enregistrement).**

Le piano entre en attente d'enregistrement, ce qui est indiqué par le clignotement du témoin **7** ● (enregistrement) (rouge) et **6** ►/■ (blanc).

 - À ce moment-là, l'indicateur « L » se met à clignoter. Cela indique que la piste de la partie main gauche sera enregistrée.
 - Pour quitter une opération d'enregistrement en cours, touchez **7** ● (enregistrement). **7** ● (enregistrement) s'allume de nouveau en blanc.
3. **Si vous souhaitez utiliser le métronome pendant un enregistrement, touchez **5** METRONOME.**
4. **Pour démarrer l'enregistrement, jouez quelque chose sur le clavier, appuyez sur la pédale ou touchez **6** ►/■.**

7 ● (enregistrement) (rouge) s'arrête de clignoter et reste allumé.
5. **Quand vous avez terminé l'enregistrement, touchez **7** ● (enregistrement) ou **6** ►/■.**

7 ● (enregistrement) s'allume de nouveau en blanc.
6. **Pour réécouter l'enregistrement, touchez **6** ►/■.**

REMARQUE

Redémarrage de l'enregistrement à partir du début

- Si vous faites une erreur et que vous souhaitez arrêter l'enregistrement en cours et redémarrer l'enregistrement du début, maintenez enfoncé **7** ● (enregistrement) jusqu'à ce que son témoin clignote. Tout ce que vous avez enregistré sur la piste de la main gauche est annulé et le piano retourne en attente d'enregistrement. Réalisez la procédure ci-dessus à partir de l'étape 4 pour redémarrer l'enregistrement.

■ Pour surimposer l'enregistrement de la piste de la partie main gauche avec l'enregistrement de la piste de la partie main droite

1. **Effectuez les étapes 1 et 2 de « [Pour enregistrer la piste de la partie main gauche](#) » (page [FR-29](#)).**
2. **Appuyez sur **7** ● (enregistrement) autant de fois que nécessaire jusqu'à ce que les indicateurs « R » et « L » soient comme décrit ci-dessous.**
 - Indicateur « R » clignotant. Cela indique que la piste de la partie main droite sera enregistrée.
 - L'indicateur « L » s'arrête de clignoter. Cela indique que l'enregistrement de la piste de la partie main gauche est terminé.
3. **Si nécessaire, spécifiez si vous souhaitez ou non lire la piste de la main gauche pendant l'enregistrement.**
 - (1) Tout en maintenant enfoncé **6** ►/■, appuyez sur la touche du clavier A0 (la blanche la plus à gauche). Chaque fois que vous appuyez sur la touche de clavier A0, l'indicateur « L » s'allume et s'éteint.
 - L allumé : Lecture de la piste de la partie main gauche pendant l'enregistrement.
 - L éteint : Aucune lecture de la piste de la partie main gauche pendant l'enregistrement.
 - (2) Relâchez **6** ►/■.
4. **Si vous souhaitez utiliser le métronome pendant un enregistrement, touchez **5** METRONOME.**
5. **Pour démarrer l'enregistrement, jouez quelque chose sur le clavier, appuyez sur la pédale ou touchez **6** ►/■.**

7 ● (enregistrement) (rouge) s'arrête de clignoter et reste allumé.

 - Les réglages configurés pour la piste de la partie main gauche sont appliqués pour la battement et le tempo.
6. **Commencez par le point 5 de « [Pour enregistrer la piste de la partie main gauche](#) » (page [FR-29](#)).**

REMARQUE

Redémarrage de la surimposition à partir du début

- Si vous faites une erreur et que vous souhaitez arrêter la surimposition en cours et redémarrer la surimposition du début, maintenez enfoncé **7** ● (enregistrement) jusqu'à ce que son témoin clignote. Tout ce que vous avez enregistré sur la piste de la main droite est annulé et le piano retourne en attente d'enregistrement. Réalisez la procédure ci-dessus à partir de l'étape 5 pour redémarrer la surimposition.

■ Pour supprimer tout ce qui a été enregistré sur une piste

1. Pendant que le bouton **7** ● (enregistrement) est allumé en blanc, touchez **7** ● (enregistrement).

Le piano entre en attente d'enregistrement, ce qui est indiqué par le clignotement du témoin **7** ● (enregistrement) (rouge) et **6** ▶/■ (blanc).

- À ce moment-là, l'indicateur « L » clignote. Si vous souhaitez supprimer le contenu de la piste de la partie de la main gauche, passez directement à l'étape 3.

2. Si vous souhaitez supprimer le contenu de la piste de la partie de la main droite, maintenez enfoncé **7** ● (enregistrement) jusqu'à ce que l'indicateur « R » se mette à clignoter.

3. Touchez **6** ▶/■.

7 ● (enregistrement) (rouge) s'arrête de clignoter et reste allumé.

4. Maintenez enfoncé **7** ● (enregistrement) jusqu'à ce qu'il clignote.

Le contenu de la piste spécifiée est supprimé.

5. Touchez **7** ● (enregistrement) pour quitter l'attente d'enregistrement.

Lecture du contenu enregistré

Immédiatement après avoir terminé l'enregistrement, toucher **6** ▶/■ permet de le lire. Utilisez la procédure ci-dessous pour lire un enregistrement si vous avez joué une chanson de la bibliothèque musicale ou mis le piano numérique hors tension après son enregistrement.

■ Pour faire une lecture

1. Tout en maintenant enfoncé **6** ▶/■, appuyez sur la touche du clavier B \flat 7.

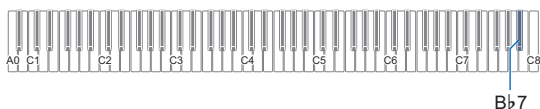

2. Relâchez **6** ▶/■.

3. Pour démarrer la lecture, touchez **6** ▶/■.

- La lecture s'arrête automatiquement à la fin de l'enregistrement. Pour arrêter la lecture, touchez **6** ▶/■.

Utilisation de l'enregistreur audio pour enregistrer des performances

L'enregistreur audio enregistre votre jeu au clavier du piano numérique sous la forme de données audio. Les enregistrements sont stockés sous la forme de fichiers WAV (PCM linéaire, 16 bits, 44,1 kHz, stéréo) sur la clé USB branchée sur la prise **11** USB de type A du piano numérique.

! IMPORTANT !

- Ne retirez pas la clé USB pendant l'enregistrement sur l'enregistreur audio ou pendant la lecture. Ceci pourrait détruire les données enregistrées sur la clé USB et endommager le port pour clé USB.
- Pour les précautions sur la manipulation d'une clé USB, reportez-vous à « Clé USB » (page FR-34).
- Pour de plus amples informations sur les formats de clé USB compatibles avec le piano numérique, reportez-vous à « Clés USB prises en charge » (page FR-34).

■ Préparatifs pour l'utilisation d'un enregistreur audio

1. Réalisez les étapes ci-dessous pour mettre le piano numérique en mode audio.*

- (1) Tout en maintenant enfoncé **3** FUNCTION, appuyez sur la touche du clavier F#6.

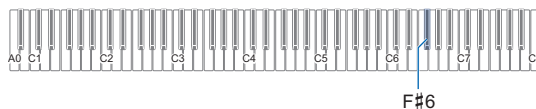

- (2) Relâchez **3** FUNCTION.

2. Insérez la clé USB dans la prise **11** USB de type A du piano numérique.

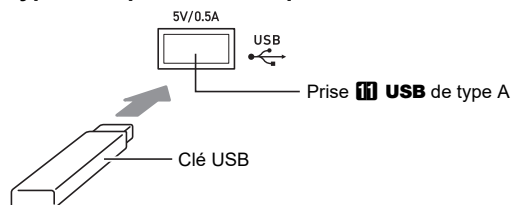

- Enfoncez la clé USB avec précaution à fond dans la prise. N'exercez pas de force lorsque vous insérez la clé USB.
- Lorsque le piano numérique reconnaît la clé USB, les témoins ci-dessus **4** SOUND MODE et **6** ▶/■ s'allument séquentiellement de gauche à droite. N'effectuez aucune opération pendant que l'installation est en cours.

* Votre piano numérique possède deux enregistreurs : un enregistreur MIDI et un enregistreur audio. En fonction du type de données que vous souhaitez enregistrer ou lire, vous devez d'abord sélectionner le mode MIDI ou le mode audio.

■ Pour enregistrer une performance au clavier sur une clé USB

1. Effectuez la procédure mentionnée dans « [Préparatifs pour l'utilisation d'un enregistreur audio](#) » (page FR-30).
2. Touchez **7** ● (enregistrement) de façon que son témoin s'allume en blanc.
Le piano entre en attente d'enregistrement, ce qui est indiqué par le clignotement des témoins **7** ● (enregistrement) (rouge) et **6** ►/■ (blanc).
 - Pour annuler l'enregistrement, touchez de nouveau **7** ● (enregistrement).
3. Pour démarrer l'enregistrement, jouez quelque chose sur le clavier ou touchez **6** ►/■.
Le témoin **7** ● (enregistrement) (rouge) arrête de clignoter et reste allumé, ce qui indique que l'enregistrement est en cours.

REMARQUE

- Le temps d'enregistrement maximum autorisé avec l'enregistreur audio est d'environ 25 minutes, après quoi l'enregistrement s'arrête automatiquement. **7** ● (enregistrement) clignote pour vous faire savoir quand le temps d'enregistrement est écoulé, de façon à ce que vous puissiez terminer l'enregistrement dès que possible une fois que le clignotement commence.
 - Si vous faites une erreur et que vous voulez arrêter et recommencer la surimposition depuis le début, maintenez **7** ● (enregistrement) enfoncé à l'étape 3 de la procédure ci-dessus jusqu'à ce que son témoin clignote. Tout ce que vous avez enregistré sur la piste de la main droite pendant l'opération de surimposition est annulé et le piano retourne en attente d'enregistrement. Réalisez la procédure ci-dessus à partir de l'étape 3 pour redémarrer la surimposition.
4. Pour arrêter l'enregistrement, touchez **7** ● (enregistrement) ou **6** ►/■.
Le témoin **7** ● (enregistrement) s'allume de nouveau en blanc.
 - L'enregistrement est stocké sous la forme d'un fichier WAV sur la clé USB. Des noms sont automatiquement attribués aux fichiers dans l'ordre de « TAKE01.WAV » à « TAKE99.WAV ».
 - Le fichier sauvegardé est sélectionné automatiquement.
 5. Pour écouter la chanson que vous venez juste d'enregistrer, touchez **6** ►/■.

■ Pour sélectionner et lire un fichier enregistré avec l'enregistreur audio

1. Effectuez la procédure mentionnée dans « [Préparatifs pour l'utilisation d'un enregistreur audio](#) » (page FR-30).
2. Tout en maintenant enfoncé **6** ►/■, appuyez sur une des touches du clavier ci-dessous pour sélectionner la chanson que vous souhaitez écouter.

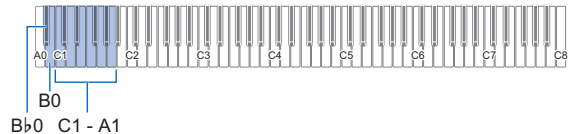

Appuyer sur cette touche :	Fait ceci :
C1 à A1	Permet d'utiliser les touches du clavier pour saisir le numéro TAKE **. WAV (** = 01 à 99).
B0	Sélectionne le numéro de chanson suivant.
Bb0	Sélectionne le numéro de chanson précédent.

- Pour savoir comment saisir les numéros et connaître les touches du clavier à utiliser pour la saisie, reportez-vous à « [Saisie des numéros de chanson à l'aide des touches du clavier de sélection de chanson \(10 touches\)](#) » (page FR-10).

3. Relâchez **6** ►/■.
4. Pour démarrer la lecture, touchez **6** ►/■.
 - La lecture s'arrête automatiquement à la fin du fichier. Pour arrêter la lecture en cours, touchez **6** ►/■.

■ Pour supprimer un fichier enregistré avec l'enregistreur audio

1. Effectuez la procédure mentionnée dans « [Préparatifs pour l'utilisation d'un enregistreur audio](#) » (page [FR-30](#)).
2. Tout en maintenant enfoncé **6** ►/■, appuyez sur une des touches du clavier ci-dessous pour sélectionner le fichier que vous souhaitez supprimer.

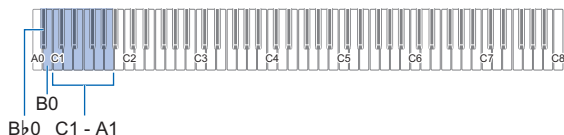

Appuyer sur cette touche :	Fait ceci :
C1 à A1	Permet d'utiliser les touches du clavier pour saisir le numéro TAKE **. WAV (** = 01 à 99).
B0	Sélectionne le numéro de chanson suivant.
Bb0	Sélectionne le numéro de chanson précédent.

- Pour savoir comment saisir les numéros et connaître les touches du clavier à utiliser pour la saisie, reportez-vous à « [Saisie des numéros de chanson à l'aide des touches du clavier de sélection de chanson \(10 touches\)](#) » (page [FR-10](#)).

3. Relâchez **6** ►/■.
4. Maintenez **3** FUNCTION enfoncé.
 - Ne relâchez pas **3** FUNCTION avant l'étape 6 ci-dessous.
5. Appuyez sur la touche du clavier Bb1.

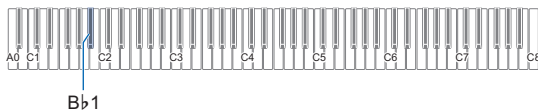

6. Appuyez sur la touche C1 du clavier. L'opération de suppression démarre.

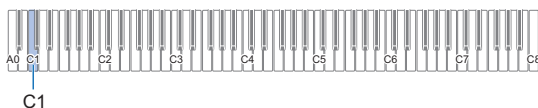

7. Relâchez **3** FUNCTION.

Écoute de chansons (lecteur MIDI)

Votre piano numérique possède un lecteur MIDI qui peut lire les types de fichiers MIDI décrits ci-dessous.

■ Chansons pouvant être lues

Type de chanson	Description
Chansons personnalisées	Vous pouvez ajouter jusqu'à 10 chansons dans la mémoire du piano numérique en tant que chansons personnalisées (numéros de chanson 61 à 70). Pour ajouter des données de chanson personnalisée (90 Ko maximum par chanson de données pouvant être lues par ce piano numérique), stockez les sur une clé USB ou un dispositif intelligent, puis transférez les données de la chanson sauvegardée dans la mémoire du piano numérique. Pour les détails, reportez-vous à « Opérations relatives à la Clé USB » (page FR-36) et à « Liaison avec un dispositif intelligent (fonction APP) » (page FR-48). Pour plus d'informations sur la procédure de lecture, reportez-vous à « Écoute de chansons (Bibliothèque musicale) » (page FR-25).
Chanson de l'enregistreur MIDI	Chansons enregistrées avec l'enregistreur MIDI du piano numérique. Reportez-vous à « Utilisation de l'enregistreur MIDI pour enregistrer et lire des performances » (page FR-27).
Chansons de la mémoire USB	Vous pouvez lire facilement des fichiers MIDI standard (format SMF 0/1) ou des fichiers MIDI CASIO (format CMF) enregistrés sur une clé USB sans les charger dans la mémoire du piano numérique. Pour plus d'informations sur la procédure de lecture, reportez-vous à « Pour sélectionner une chanson sur une clé USB et la lire » (page FR-33). Pour les détails sur la procédure de sauvegarde, reportez-vous à « Utilisation d'un ordinateur pour copier des données générales de chanson sur une clé USB » (page FR-38).

■ Préparatifs pour l'utilisation du lecteur MIDI

Réalisez les étapes ci-dessous pour mettre le piano numérique en mode MIDI*.

1. Tout en maintenant enfoncé **3** FUNCTION, appuyez sur la touche F6 du clavier.

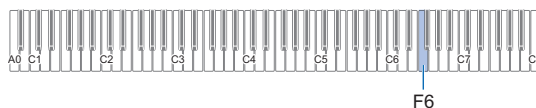

2. Relâchez **3** FUNCTION.

* Votre piano numérique possède deux enregistreurs : un enregistreur MIDI et un enregistreur audio. En fonction du type de données que vous souhaitez enregistrer ou lire, vous devez d'abord sélectionner le mode MIDI ou le mode audio.

■ Pour sélectionner une chanson sur une clé USB et la lire

1. Effectuez la procédure mentionnée dans « [Préparatifs pour l'utilisation du lecteur MIDI](#) » (page [FR-32](#)).
2. Insérez la clé USB contenant la chanson que vous souhaitez lire dans la prise **11** USB de type A du piano numérique.
 - Pour les précautions sur la manipulation d'une clé USB, reportez-vous à « [Clé USB](#) » (page [FR-34](#)).
3. Tout en maintenant enfoncé **6** ►/■, appuyez sur la touche B7 du clavier.

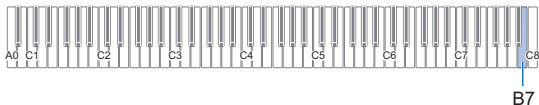

4. Tout en maintenant enfoncé **6** ►/■, appuyez sur une des touches du clavier ci-dessous pour sélectionner la chanson que vous souhaitez écouter.



Appuyer sur cette touche :	Fait ceci :
C1 à A1	Permet de saisir un numéro de 00 à 99. Les nombres représentent l'ordre des noms de fichiers.
B0	Sélectionne le numéro de chanson suivant.
Bb0	Sélectionne le numéro de chanson précédent.

- Pour savoir comment saisir les numéros et connaître les touches du clavier à utiliser pour la saisie, reportez-vous à « [Saisie des numéros de chanson à l'aide des touches du clavier de sélection de chanson \(10 touches\)](#) » (page [FR-10](#)).

REMARQUE

- Le piano fait retentir une tonalité de notification si un fichier portant le numéro spécifié n'existe pas.

5. Relâchez **6** ►/■.

6. Pour démarrer la lecture de la chanson sélectionnée, touchez **6** ►/■.

- La lecture se termine automatiquement quand la fin du fichier est atteinte. Pour arrêter la lecture d'une chanson en cours, touchez **6** ►/■.

■ Pour lire une chanson avec une des parties de main en sourdine (pour vous exercer avec la partie en sourdine)

REMARQUE

- Cette procédure peut être utilisée pour une chanson sur une clé USB.

1. Réalisez les étapes 1 à 4 de « [Pour sélectionner une chanson sur une clé USB et la lire](#) » (page [FR-33](#)) pour sélectionner la chanson que vous souhaitez apprendre.
2. Si vous le souhaitez, vous pouvez utiliser la procédure de « [Spécification du tempo](#) » (page [FR-22](#)) pour spécifier le tempo.

3. Sélectionnez la partie à lire (main gauche ou main droite).

- (1) Tout en maintenant enfoncé **6** ►/■, appuyez sur la touche du clavier A0 (la blanche la plus à gauche). Chaque fois que vous appuyez sur la touche du clavier A0, les réglages changent de la façon suivante.
 - Seul L s'allume : Partie main gauche lue, partie main droite silencieuse.
 - Seul R s'allume : Partie main droite lue, partie main gauche silencieuse.
 - L et R allumés tous les deux : Les parties main gauche et main droite sont lues toutes les deux.
- (2) Relâchez **6** ►/■.

4. Pour démarrer la lecture de la chanson, touchez **6** ►/■.

- Jouez la partie silencieuse en même temps que la lecture.
- Vous pouvez aussi changer le réglage du tempo pendant la lecture.
- La lecture s'arrête automatiquement à la fin du morceau. Pour arrêter la lecture de la chanson, touchez **6** ►/■.

REMARQUE

- Lors de la lecture d'un fichier standard MIDI (format SMF) sauvegardé sur une clé USB, le canal 3 est affecté à la partie de la main gauche tandis que le canal 4 est affecté à la partie de la main droite.

Clé USB

Votre piano numérique prend en charge l'utilisation d'une clé USB en vente dans le commerce pour réaliser les opérations suivantes.

Lecture des données d'une chanson à partir d'une clé USB

Les données de chanson standards (fichier MIDI) qui ont été stockés sur une clé USB avec un ordinateur peuvent être lues sur votre piano numérique.

- Pour savoir comment stocker les données d'une chanson sur une clé USB, reportez-vous à « [Utilisation d'un ordinateur pour copier des données générales de chanson sur une clé USB](#) » (page FR-38).
- Pour plus d'informations sur la lecture de données d'une chanson, reportez-vous à « [Écoute de chansons \(lecteur MIDI\)](#) » (page FR-32).

Enregistrement d'une performance sur une clé USB

Reportez-vous à « [Utilisation de l'enregistreur audio pour enregistrer des performances](#) » (page FR-30) pour les informations sur l'enregistrement sur une clé USB de données audio produites par des performances sur votre piano numérique.

Sauvegarde et importation de données

Vous pouvez sauvegarder une chanson enregistrée avec l'enregistreur MIDI du piano numérique sur une clé USB, et importer des données stockées avec le piano numérique et des données compatibles avec le piano numérique (chansons personnalisées, etc.). Pour plus d'informations à ce sujet, reportez-vous à « [Opérations relatives à la Clé USB](#) » (page FR-36).

Clés USB prises en charge



Capacité : 32 Go maximum recommandés

IMPORTANT !

- **Le fonctionnement du type de clé USB mentionné ci-dessus a été confirmé, mais ne peut pas être garanti.**
- **Utilisez une clé USB de format FAT (FAT32 ou exFAT).**
- **Vous ne pourrez peut-être pas utiliser une clé USB reconnue comme disques multiples sur votre ordinateur.**
- **Une clé USB reconnue comme CD-ROM par l'ordinateur n'est pas prise en charge.**
- **Une clé USB avec fonction antivirus et/ou sécurité n'est pas prise en charge.**

Précautions à prendre lors de l'utilisation d'une clé USB et de la prise USB de type A

IMPORTANT !

- **Veillez à prendre les précautions mentionnées dans la notice fournie avec la clé USB.**
- **Évitez d'utiliser une clé USB dans les conditions ci-dessous. Les données enregistrées sur la clé USB pourraient être détruites.**
 - Endroits exposés à une température élevée, à une humidité élevée ou à des gaz corrosifs
 - Endroits exposés à une forte charge électrostatique et à du bruit numérique
- **Ne retirez jamais la clé USB pendant l'écriture ou le transfert de données sur ou depuis celle-ci. Ceci pourrait détruire les données enregistrées sur la clé USB et endommager la prise  USB de type A.**
- **Une clé USB devient chaude après un très long usage. C'est normal et il ne s'agit pas d'une défectuosité.**
- **L'électricité statique transmise par votre main ou une clé USB sur la prise  USB de type A peut causer un dysfonctionnement du piano numérique. Le cas échéant, mettez le piano numérique hors tension puis de nouveau sous tension.**

Propriété intellectuelle

Vous pouvez utiliser des enregistrements pour votre usage personnel. Toute reproduction d'un fichier audio ou musical sans l'autorisation du détenteur des droits d'auteur est strictement interdite par les lois sur les droits d'auteur et par les traités internationaux. De plus, diffuser lesdits fichiers sur l'Internet ou les distribuer à un tiers, que ce soit avec ou sans compensation, est strictement interdit par les lois sur les droits d'auteur et par les traités internationaux. CASIO COMPUTER CO., LTD. décline toute responsabilité quant à l'usage de ce piano numérique en violation des lois sur les droits d'auteur.

Branchement et débranchement d'une clé USB du piano numérique

! IMPORTANT !

- Lorsque vous effectuez une opération avec une clé USB ou allumez le piano numérique quand une clé USB est branchée, le piano numérique doit d'abord effectuer une « installation » qui le prépare pour l'échange de données avec la clé USB. Aucune opération n'est disponible sur le piano numérique pendant l'installation. Les témoins au-dessus de **4** **SOUND MODE** et **6** **▶/■** s'allument séquentiellement de gauche à droite pendant le processus d'installation. Il faut jusqu'à 10 ou 20 secondes, parfois plus, pour terminer l'installation de la clé USB. N'effectuez aucune opération sur le piano numérique pendant l'installation. L'installation doit être effectuée chaque fois qu'une clé USB est connectée au piano numérique.

REMARQUE

- Monter une clé USB sur le piano numérique créera un dossier appelé MUSICDAT dans le répertoire racine de la clé si un dossier MUSICDAT n'existe pas encore. Utilisez ce dossier lors de l'échange de données entre le piano numérique et la clé USB.

■ Pour connecter une clé USB

1. Comme indiqué sur l'illustration suivante, insérez la clé USB dans la prise **1** **USB** de type A du piano numérique.

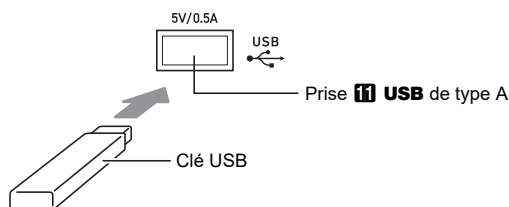

- Enfoncez la clé USB avec précaution à fond dans la prise. N'exercez pas de force lorsque vous insérez la clé USB.

■ Pour déconnecter une clé USB

1. Assurez-vous qu'il n'y a pas d'échange de données en cours puis tirez la clé USB tout droit.

Formatage d'une clé USB

! IMPORTANT !

- Veillez à formater une clé USB sur le piano numérique la première fois que vous l'utilisez.
- Formater une clé USB supprime toutes les données qui s'y trouvent actuellement. Avant de formater une clé USB, assurez-vous qu'elle ne contient pas de données importantes.
- Le formatage effectué par ce piano numérique est un « formatage rapide ». Si vous voulez supprimer complètement toutes les données de la clé USB, formatez-la sur votre ordinateur ou sur un autre dispositif.
- Dans le cas d'une clé USB formatée en exFAT, le nombre de fichier pouvant être importés peut être limité si des noms de fichier longs sont utilisés.

■ Pour formater une clé USB

Schéma structurel des dossiers d'une clé USB

Le formatage d'une clé USB sur le piano numérique crée automatiquement les dossiers indiqués dans le schéma suivant.

Clé USB

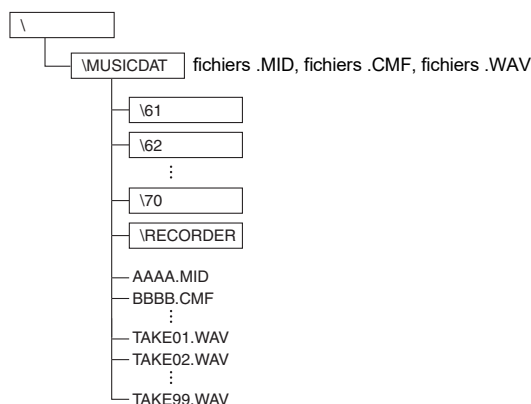

1. Insérez la clé USB à formater dans la prise **1** **USB** de type A du piano numérique.
2. Maintenez **3** **FUNCTION** enfoncé.
 - Ne relâchez pas **3** **FUNCTION** avant l'étape 5 ci-dessous.
3. Appuyez sur la touche **B1** du clavier. Le témoin **6** **▶/■** (droit) clignote alors, indiquant que le formatage est en attente.

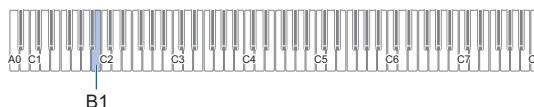

4. Appuyez sur la touche C1 du clavier.

L'opération de formatage démarre. Les témoins au-dessus de **4 SOUND MODE** et **6 ►/■** s'allument séquentiellement de gauche à droite pendant l'opération de formatage.



5. Relâchez **3 FUNCTION** quand le formatage démarre.

Les témoins s'arrêtent de s'allumer séquentiellement quand le formatage est terminé.

Opérations relatives à la Clé USB

Cette section donne des informations sur les opérations ci-dessous.

- Sauvegarde d'une chanson de l'enregistreur MIDI sur une clé USB
- Importation de données (fichiers) à partir d'une clé USB dans la mémoire du piano numérique
- Suppression des données pouvant être importées (fichiers) du piano numérique sur une clé USB

■ Types de données

Les types de données pris en charge par votre piano numérique sont donnés dans le tableau ci-dessous.

● Piano numérique → Clé USB

Les données ci-dessous peuvent être stockées sur une clé USB à partir de la mémoire du piano numérique.

Type de données	Extension du nom de fichier
Chanson de l'enregistreur MIDI	MRF, MID

● Clé USB → Piano numérique

Vous pouvez importer* les données ci-dessous à partir d'une clé USB dans la mémoire du piano numérique, les renommer et les supprimer.

Type de données	Extension du nom de fichier
Chanson personnalisée	CMF, MID (format SMF 0/1)
Chanson de l'enregistreur MIDI	MRF
Données audio*	WAV

* Les données audio peuvent être supprimées, elles ne peuvent pas être importées dans la mémoire du piano numérique.

! IMPORTANT !

- **Même si un nom de fichier possède une des extension indiquée dans le tableau ci-dessus, il se peut que vous ne puissiez pas l'importer dans le piano numérique si les données ont été créées par un dispositif non compatible, etc.**

■ Pour sauvegarder des chansons de l'enregistreur MIDI sur une clé USB

1. Insérez la clé USB dans la prise **11** USB de type A du piano numérique.
2. Si vous souhaitez enregistrer des données au format SMF (.MID), effectuez l'opération suivante.
 - (1) Mettez le piano en mode MIDI.
 - Reportez-vous à « [Préparatifs pour l'utilisation du lecteur MIDI](#) » (page FR-32).
 - (2) Sélectionnez la chanson personnalisée qui correspond au dossier de destination de l'enregistrement (61 à 70).
 - Pour savoir comment saisir les numéros de chansons et connaître les touches du clavier à utiliser pour la saisie, reportez-vous à « [Saisie des numéros de chanson à l'aide des touches du clavier de sélection de chanson \(10 touches\)](#) » (page FR-10).
3. Maintenez **3** FUNCTION enfoncé.
 - Ne relâchez pas **3** FUNCTION avant l'étape 6 ci-dessous.
4. Appuyez sur la touche du clavier **G1** ou **A♭1**.
Le témoin **4** SOUND MODE (gauche) clignote alors, indiquant que la sauvegarde est en attente.

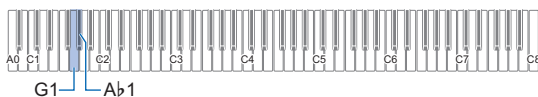

G1 : Sauvegarde au format SMF (.MID).
A♭1 : Sauvegarde au format CASIO (.MRF).

5. Appuyez sur la touche **C1** du clavier.
La sauvegarde commence. Les témoins au-dessus de **4** SOUND MODE et **6** ►/■ s'allument séquentiellement de gauche à droite pendant l'opération de sauvegarde.

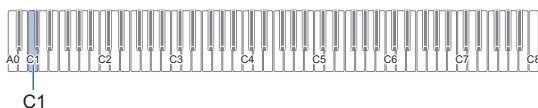

6. Relâchez **3** FUNCTION quand la sauvegarde démarre.
Les témoins s'arrêtent de s'allumer séquentiellement quand la sauvegarde est terminée.

■ Pour charger des données d'une clé USB dans la mémoire du piano numérique

1. Copiez les données de chanson que vous souhaitez importer dans la mémoire du piano numérique dans l'un des sous-dossiers du dossier « MUSICDAT » de la clé USB.

Type de données	Sous-dossier
Chansons personnalisées (CMF, MID)	61 à 70
Morceau de l'enregistreur MIDI (MRF)	RECORDER

- Il n'est possible d'importer qu'une seule chanson dans chaque sous-dossier. S'il y a plusieurs fichiers dans un sous-dossier, le premier fichier de la liste des noms de fichiers est importé.
2. Insérez la clé USB dans la prise **11** USB de type A du piano numérique.
 3. Réalisez les étapes ci-dessous pour mettre le piano numérique en mode MIDI.
 - Reportez-vous à « [Préparatifs pour l'utilisation du lecteur MIDI](#) » (page FR-32).
 4. Sélectionnez la chanson personnalisée ou la chanson de l'enregistreur MIDI qui correspond aux données à lire.
 - Pour savoir comment saisir les numéros de chansons et connaître les touches du clavier à utiliser pour la saisie, reportez-vous à « [Saisie des numéros de chanson à l'aide des touches du clavier de sélection de chanson \(10 touches\)](#) » (page FR-10).
 5. Maintenez **3** FUNCTION enfoncé.
 - Ne relâchez pas **3** FUNCTION avant l'étape 8 ci-dessous.
 6. Appuyez sur la touche **A1** du clavier.
Le témoin **4** SOUND MODE (droit) clignote alors, indiquant que l'importation est en attente.

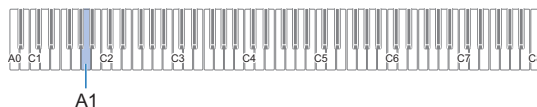

7. Appuyez sur la touche **C1** du clavier.
L'importation commence. Les témoins au-dessus de **4** SOUND MODE et **6** ►/■ s'allument séquentiellement de gauche à droite pendant l'opération d'importation.

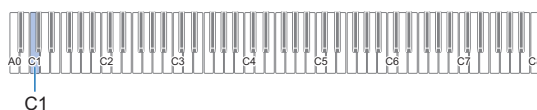

8. Relâchez **3** FUNCTION quand l'importation démarre.
Les témoins s'arrêtent de s'allumer séquentiellement quand l'importation est terminée.

■ Pour supprimer les données d'une clé USB

Utilisez la procédure ci-dessous pour supprimer les données suivantes de la clé USB.

- Les chansons stockées dans les sous-dossiers suivants, situés dans le dossier MUSICDAT : 61 à 70, RECORDER
- Données audio TAKE01.WAV à TAKE99.WAV stockées dans le dossier MUSICDAT

1. Insérez la clé USB dans la prise **1 USB de type A du piano numérique.**

2. Sélectionnez les données que vous souhaitez supprimer.

■ Pour supprimer des chansons personnalisées ou des chansons de l'enregistreur MIDI

- (1) Mettez le piano en mode MIDI.
 - Reportez-vous à « [Préparatifs pour l'utilisation du lecteur MIDI](#) » (page [FR-32](#)).
- (2) Sélectionnez la chanson personnalisée ou la chanson de l'enregistreur MIDI qui correspond aux données à supprimer.
 - Pour savoir comment saisir les numéros de chansons et connaître les touches du clavier à utiliser pour la saisie, reportez-vous à « [Saisie des numéros de chanson à l'aide des touches du clavier de sélection de chanson \(10 touches\)](#) » (page [FR-10](#)).

■ Pour supprimer des données audio

- (1) Mettez le piano numérique en mode audio.
 - Reportez-vous à « [Préparatifs pour l'utilisation d'un enregistreur audio](#) » (page [FR-30](#)).
- (2) Sélectionnez les données audio qui correspondent aux données à supprimer.
 - Pour savoir comment saisir les numéros de données et connaître les touches du clavier à utiliser pour la saisie, reportez-vous à « [Saisie des numéros de chanson à l'aide des touches du clavier de sélection de chanson \(10 touches\)](#) » (page [FR-10](#)).

3. Maintenez **3 FUNCTION enfoncé.**

- Ne relâchez pas **3** FUNCTION avant l'étape 6 ci-dessous.

4. Appuyez sur la touche du clavier B \flat 1.

Le témoin **6** ►/■ (gauche) s'allume alors, indiquant que la suppression est en attente.

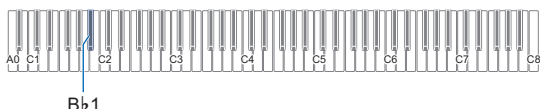

5. Appuyez sur la touche C1 du clavier.

L'opération de suppression démarre. Les témoins au-dessus de **4** SOUND MODE et **6** ►/■ s'allument séquentiellement de gauche à droite pendant l'opération de suppression.

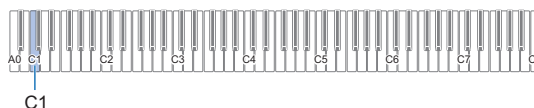

6. Relâchez **3 FUNCTION quand la suppression démarre.**

Les témoins s'arrêtent de s'allumer séquentiellement quand la suppression est terminée.

Utilisation d'un ordinateur pour copier des données générales de chanson sur une clé USB

Vous pouvez utiliser les mêmes opérations que celles pour les chansons intégrées pour lire des fichiers des formats ci-dessous, et qui sont stockés dans le dossier MUSICDAT.

- Fichiers MIDI standard (format SMF 0/1) ou fichier MIDI CASIO (format CMF)

1. Insérez une clé USB sur votre ordinateur.

2. Créez un dossier nommé MUSICDAT dans le répertoire racine de la clé USB.

- Cette étape n'est pas nécessaire s'il y a déjà dossier MUSICDAT dans le répertoire racine de la clé USB.

3. Copiez les données de chanson que vous souhaitez lire sur le piano numérique dans le dossier MUSICDAT.

- Pour plus d'informations sur la lecture de données d'une chanson, reportez-vous à « [Écoute de chansons \(lecteur MIDI\)](#) » (page [FR-32](#)).

Sauvegarde de données audio standard (fichiers WAV) sur une clé USB

Lors de l'enregistrement avec l'enregistreur audio du piano numérique, le dossier MUSICDAT est créé sur la clé USB. Les fichiers WAV enregistrés dans le dossier MUSICDAT reçoivent automatiquement un nom de TAKE01.WAV à TAKE99.WAV. Vous pouvez aussi brancher la clé USB sur un ordinateur et remplacer les noms de fichiers (WAV) de données audio par un nom de format « TAKEXX*.WAV », puis les remettre dans le dossier MUSICDAT. Pour pouvoir ensuite les lire sur le piano numérique.

* XX = 01 à 99

Format WAV pris en charge (PCM linéaire, 16 bits, 44,1 kHz, stéréo)

Paramétrage

Réglage du volume de la partie Upper1

Pour régler le volume de la partie Upper1, maintenez enfoncé **3 GRAND PIANO** tout en appuyant sur les touches du clavier indiquées ci-dessous.

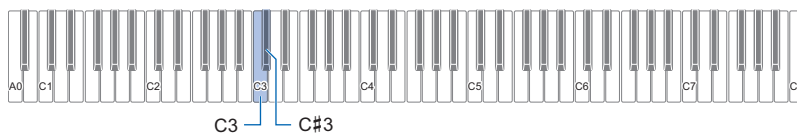

Appuyer sur cette touche :	Fait ceci :
C3	Diminue le volume de la partie Upper1 de 1.* ¹
C#3	Augmente le volume de la partie Upper1 de 1.* ¹
C3 + C#3	Ramène le volume de la partie Upper1 au réglage initial par défaut.

*¹ Vous pouvez régler le volume dans une plage de 0 à 42. La tonalité de référence (page [FR-10](#)) résonne chaque fois que la valeur de réglage devient un multiple de 10 (10, 20, etc.)

Configuration des réglage de la partie Upper2 et de la partie inférieure

Vous pouvez configurer séparément les réglages de la partie Upper2 et inférieure (basse) pour les éléments suivants : volume, hauteur, activation/désactivation de la pédale forte. Pour configurer ces réglages, maintenez enfoncé **B GRAND PIANO** tout en appuyant sur les touches du clavier indiquées ci-dessous.

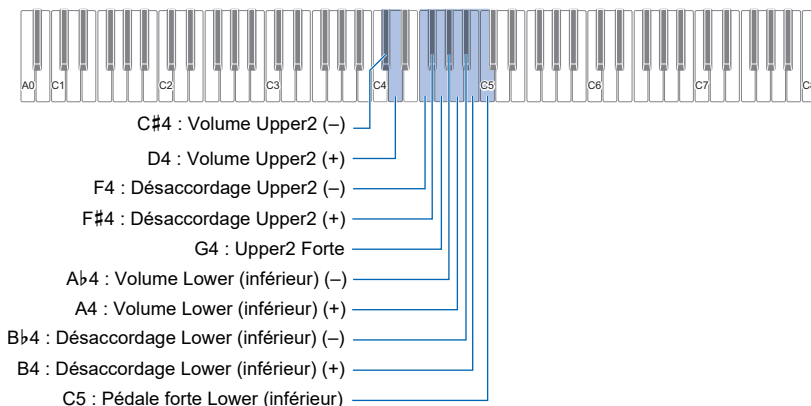

Ce réglage :	Appuyer sur cette touche :	Fait ceci :
Volume Upper2 Ajuste le volume de la partie Upper2.	C#4	Diminue le volume de la partie Upper2 de 1.*1*2
	D4	Augmente le volume de la partie Upper2 de 1.*1*2
	C#4 + D4	Ramène le volume de la partie Upper2 au réglage initial par défaut.
Désaccordage Upper2 Augmente ou diminue la hauteur de la partie Upper2, par rapport à la partie Upper1, dans une plage de ±99 centièmes	F4	Diminue la hauteur de la partie Upper2 d'un centième.*2
	F#4	Augmente la hauteur de la partie Upper2 d'un centième.*2
	F4 + F#4	Rend la hauteur de la partie Upper2 identique à la hauteur de la partie Upper1 (défaut).
Upper2 Forte Active ou désactive l'activation de la pédale forte pour la partie Upper2.	G4	Activation ou désactivation.
Volume Lower (inférieur) Spécifie le volume de la partie Lower (inférieure).	Ab4	Diminue le volume de la partie Lower (inférieure) de 1.*1*2
	A4	Augmente le volume de la partie Lower (inférieure) de 1.*1*2
	Ab4 + A4	Ramène le volume de la partie Lower (inférieure) à son réglage initial par défaut.
Désaccordage Lower (inférieur) Augmente ou diminue la hauteur de la partie Lower (inférieure), par rapport à la partie Upper1, dans une plage de ±99 centièmes.	Bb4	Diminue la hauteur de la partie Lower (inférieure) d'un centième.*2
	B4	Augmente la hauteur de la partie Lower (inférieure) d'un centième.*2
	Bb4 + B4	Rend la hauteur de la partie Lower (inférieure) identique à la hauteur de la partie Upper1 (défaut).
Pédale forte Lower (inférieur) Active ou désactive l'activation de la pédale forte pour la partie Lower (inférieure).	C5	Activation ou désactivation.

*1 Vous pouvez régler le volume dans une plage de 0 à 42.

*2 La tonalité de référence (page [FR-10](#)) résonne chaque fois que la valeur de réglage devient un multiple de 10 (10, 20, etc.)

Réglage de la balance sonore

Vous pouvez utiliser les touches du clavier dans cette section pour ajuster le volume du jeu au clavier, de la lecture d'une chanson et de l'entrée audio extérieure.

Pour réaliser l'ajustement, maintenez enfoncé **FUNCTION** tout en appuyant sur les touches du clavier indiquées ci-dessous.

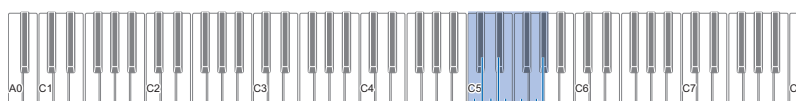

C5 : Volume du clavier (-) Ab5 : Niveau de volume du son Bluetooth (+)
 C#5 : Volume du clavier (+) G5 : Niveau de volume du son Bluetooth (-)
 D5 : Volume des chansons MIDI (-) F5 : Volume des chansons audio (+)
 Eb5 : Volume des chansons MIDI (+) E5 : Volume des chansons audio (-)

Ce réglage :	Appuyer sur cette touche :	Fait ceci :
Volume du clavier Règle le volume du jeu du clavier par rapport au niveau de volume général dans une plage allant de 0 (sourdine) à 42 (maximum).	C5	Diminue le volume du clavier de 1.* ¹
	C#5	Augmente le volume du clavier de 1.* ¹
	C5 + C#5	Ramène le volume du clavier à son réglage initial par défaut.
Volume des chansons MIDI Règle le volume de la lecture des chansons (chansons intégrées, chansons personnalisées, chansons de l'enregistreur MIDI, chansons de la clé USB) par rapport au niveau de volume général dans la plage de 0 (coupé) à 42 (maximum).	D5	Diminue le volume de la chanson MIDI de 1.* ¹
	Eb5	Augmente le volume de la chanson MIDI de 1.* ¹
	D5 + Eb5	Ramène le volume de la chanson MIDI à son réglage initial par défaut.
Volume de lecture de la chanson audio Règle le volume de lecture des chansons audio* ² au niveau de volume général dans une plage allant de 0 (sourdine) à 42 (maximum).	E5	Diminue le volume de lecture de la chanson audio de 1.* ¹
	F5	Augmente le volume de lecture de la chanson audio de 1.* ¹
	E5 + F5	Ramène le volume de la chanson audio à son réglage initial par défaut.
Volume de la lecture audio Bluetooth Règle le volume de lecture audio Bluetooth par rapport au niveau de volume général dans une plage allant de 0 (sourdine) à 42 (maximum).	G5	Diminue le volume de lecture audio Bluetooth de 1.* ¹
	Ab5	Augmente le volume de lecture audio Bluetooth de 1.* ¹
	G5 + Ab5	Ramène le volume audio Bluetooth à son réglage initial par défaut.

*¹ La tonalité de référence (page [FR-10](#)) résonne chaque fois que la valeur de réglage devient un multiple de 10 (10, 20, etc.)

*² Entrée audio de données audio (WAV) stockées sur une clé USB.

Utilisation de l'annulation du centre

L'activation de l'annulation du centre annule les voix des chansons audio stockées sur une clé USB ou une entrée audio utilisant l'audio Bluetooth. Notez que cette fonction réduit le son de la position centrale du signal audio, mais elle peut aussi réduire d'autres sons que la partie vocale. Comment sont réduits les voix dépend du son entré.

Pour changer le réglage d'annulation du centre, maintenez enfoncé **FUNCTION** tout en appuyant sur la touche du clavier indiquée ci-dessous.

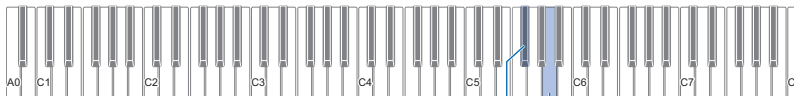

F#5 : Annulation du centre des chansons audio

A5 : Annulation du centre audio Bluetooth

Ce réglage :	Appuyer sur cette touche :	Fait ceci :
Annulation du centre des chansons audio Annule le son en position centrale d'une chanson audio.	F#5	Chaque pression active ou désactive le mode.
Annulation du centre audio Bluetooth Annule le son en position centrale de l'audio Bluetooth.	A5	Activation et désactivation.

Configuration des réglages MIDI

Pour changer les réglages MIDI, maintenez enfoncé **FUNCTION** tout en appuyant sur les touches du clavier indiquées ci-dessous.

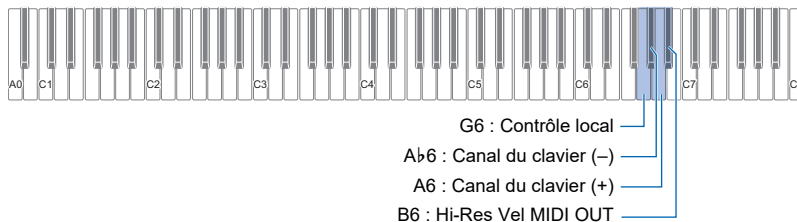

Ce réglage :	Appuyer sur cette touche :	Fait ceci :
Contrôle local Quand ce réglage est désactivé, les informations de la chanson jouée (données MIDI) sont envoyées à partir du piano numérique, mais aucun son ne sort du piano numérique. Ce réglage est utilisable quand vous souhaitez uniquement envoyer les données MIDI à un appareil extérieur.	G6	Activation et désactivation.
Canal du clavier Ce réglage spécifie un canal compris entre 1 et 16 comme le canal MIDI pouvant être utilisé pour envoyer des données à un appareil extérieur.	Ab6	Diminue le canal du clavier de 1.
	A6	Augmente le canal du clavier de 1.
	Ab6 + A6	Ramène le canal du clavier à son réglage initial par défaut (1).
Sortie MIDI Vitesse haute résolution Ce réglage active/désactive la sortie MIDI haute vitesse de la réponse au toucher (vitesse) quand les touches du clavier sont pressées.	B6	Activation ou désactivation.

Changement des fonctions de la pédale

Une pédale connectée à la prise **12 DAMPER PEDAL** du piano numérique fonctionne comme pédale forte avec les réglages initiaux par défaut du piano numérique. Vous pouvez procéder de la façon suivante pour changer la fonction de la pédale.

■ Pour changer la fonction de la pédale connectée à la prise DAMPER PEDAL.

1. Maintenez **3 FUNCTION** enfoncé.

- Ne relâchez pas **3 FUNCTION** avant l'étape 3 ci-dessous.

2. Appuyez sur la touche du clavier B6.

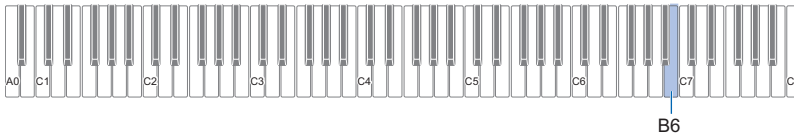

Chaque fois que vous appuyez sur la touche du clavier B6 pour changer ce réglage, une tonalité de notification résonne pour indiquer le nouveau réglage sélectionné.

Compte de tonalité de notification	Avec ce réglage :	Cette pédale fonctionne pour :
1	Forte	Les notes sont prolongées pendant que la pédale est maintenue enfoncée, même si la touche du clavier est relâchée. L'orgue ou les autres sonorités qui sont prolongées aussi longtemps que la touche est maintenue enfoncée continuent à résonner aussi longtemps que la pédale est maintenue enfoncée.
2	Sostenuto	Seules les notes des touches pressées au moment où la pédale est enfoncée sont soutenues jusqu'au relâchement de la pédale, même si les touches du clavier sont relâchées.
3	Douce	Réduit et adoucit légèrement les notes jouées pendant que la pédale est pressée.
4	Métronome	Démarre et arrête le métronome.
5	Réglage du tempo	Appuyez plusieurs fois sur la pédale fait changer la valeur du tempo en fonction du timing avec lequel vous appuyez sur la pédale.

3. Quand le réglage est comme vous le souhaitez, relâchez **3 FUNCTION**.

Autres réglages

Pour changer les réglages affichés dans le tableau, maintenez enfoncé **FUNCTION** tout en appuyant sur les touches du clavier indiquées.

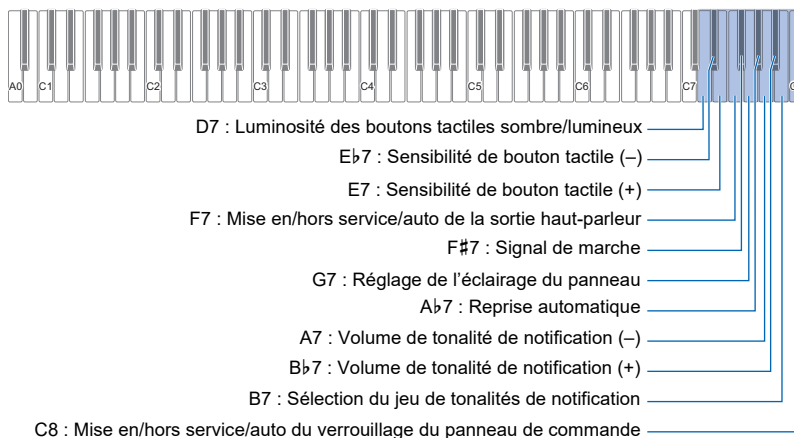

Ce réglage :	Appuyer sur cette touche :	Fait ceci :
Luminosité des boutons tactiles Change la luminosité des boutons tactiles entre le 1 (sombre) et 2 (luminosité).	D7	Change le réglage entre 1 et 2.
Sensibilité de bouton tactile Spécifie la sensibilité de bouton tactile dans une plage de -1 (basse) à 0 (Standard) à +1 (élevée).	E♭7	Diminue le réglage de sensibilité de bouton tactile de 1.
	E7	Augmente le réglage de sensibilité de bouton tactile de 1.
Sortie haut-parleur Lorsque Auto est sélectionné pour ce réglage, aucun son n'est émis par les haut-parleurs du piano numérique lorsque quelque chose est branché dans la prise PHONES (par défaut). Que quelque chose soit branché ou non dans la prise PHONES , l'activation de ce réglage permet de faire sortir le son par les haut-parleurs. Aucun son n'est émis par les haut-parleurs lorsque ce réglage est désactivé.	F7	Cycles entre désactivé, activé et automatique. Off : Tonalité désactivé On : Tonalité en option x 1 Auto : Tonalité en option x 2
Signal de marche Active ou désactive le signal de marche (page FR-7).	F♯7	Activation ou désactivation.
Réglage de l'éclairage du panneau Pour économiser de l'énergie, vous pouvez configurer un réglage qui éteint tous les témoins des touches, à l'exception de FUNCTION , après une certaine période de non utilisation. Vous pouvez spécifier un temps de déclenchement de 5, 30, 60 ou 120 secondes. Vous pouvez aussi désactiver ce réglage, ce qui signifie que le panneau restera éclairé.	G7	Reportez-vous à « Pour changer le réglage d'éclairage du panneau de commande » (page FR-46).
Reprise automatique Activer la Reprise automatique fait que la plupart des réglages sont sauvegardés quand le piano est mis hors tension.*1	A♭7	Activation ou désactivation.
Volume de tonalité de notification Le volume de la tonalité de notification peut être ajusté dans une plage de 0 (coupé) à 10 (maximum).	A7	Diminue le volume de tonalité de notification de 1.
	B♭7	Augmente le volume de tonalité de notification de 1.
	A7 + B♭7	Ramène le volume de tonalité de notification à son réglage initial par défaut.
Sélection du jeu de tonalités de notification Votre piano vous permet de connaître les résultats d'une opération en faisant résonner des tonalités de notification. Vous pouvez sélectionner un des trois différents jeux de tonalités de notification disponibles.	B7	Fait défiler le réglage sur le jeu de tonalités de notification suivant (1, 2, 3).

Ce réglage :	Appuyer sur cette touche :	Fait ceci :
<p>Verrouillage du panneau de commande</p> <p>Pendant que ce réglage est activé, les témoins de tous les boutons tactiles, à l'exception de F3 FUNCTION, sont désactivés tout le temps, et aucune opération ne peut être utilisée à l'exception des opérations ci-dessous. Lorsque Auto est sélectionné pour ce réglage, les opérations sont désactivées pendant les performances uniquement.*2</p> <ul style="list-style-type: none"> Opérations d'alimentation du bouton F1 (alimentation). Le verrouillage du panneau de commande est désactivé quand le piano est mis hors tension. Utilisation des boutons tactiles permettant d'annuler le verrouillage du panneau de commande. 	C8	<p>Cycles entre désactivé, activé et automatique. Même après avoir sélectionné ON pour ce réglage, vous pouvez modifier le réglage en maintenant enfoncée F3 FUNCTION et en appuyant sur la touche C8 du clavier.</p> <p>Off : Tonalité désactivé On : Tonalité en option x 1 Auto : Tonalité en option x 2</p>

*1 Les réglages ci-dessous ne sont pas mémorisés même si la Reprise automatique est en service.

Réglage du mode Quatre mains, réglage de la partie à lire d'une chanson, Verrouillage du panneau de commande (activé uniquement)

*2 L'appui sur une touche ou une pédale est interprété comme le début d'une performance et entraîne le verrouillage de l'opération.

■ Pour changer le réglage d'éclairage du panneau de commande

1. Maintenez **F3 FUNCTION** enfoncé.

- Ne relâchez pas **F3 FUNCTION** avant l'étape 3 ci-dessous.

2. Appuyez sur la touche G7 du clavier.

Chaque fois que vous appuyez sur la touche du clavier G7 pour changer ce réglage, une tonalité de notification résonne pour indiquer le nouveau réglage sélectionné.

Tonalité de notification*	Réglage	Description
Tonalité désactivé	Désactivé	Les témoins des boutons tactiles restent allumés.
Tonalité en option x 1	5 secondes	Si le panneau de commande n'est pas utilisé pendant un temps spécifié, les témoins de tous les boutons tactiles, à l'exception de F3 FUNCTION , s'éteignent.
Tonalité en option x 2	30 secondes	
Tonalité en option x 3	60 secondes	
Tonalité en option x 4	120 secondes	

* Pour plus d'informations à ce sujet, reportez-vous à « [Tonalité de notification](#) » (page FR-10).

3. Quand le réglage est comme vous le souhaitez, relâchez **F3 FUNCTION**.

REMARQUE

- Si vous mettez le piano numérique sous tension alors qu'il est alimenté uniquement par les piles (sans l'alimentation de l'adaptateur secteur), le réglage de l'éclairage du panneau change automatiquement après 60 secondes pour économiser l'énergie. Vous pouvez changer le réglage de l'éclairage du panneau si vous le souhaitez.

Réinitialisation usine (Initialisation)

Vous pouvez utiliser la procédure ci-dessous pour réinitialiser les données stockées dans le piano numérique ainsi que les réglages aux valeurs par défaut de l'usine, chaque fois que vous le souhaitez.

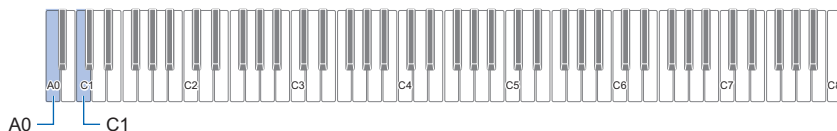

1. Maintenez **FUNCTION** enfoncé.
2. Appuyez sur la touche A0 de clavier.
Le clavier entre en mode d'attente de réinitialisation usine, et le témoin **FUNCTION** clignote.
 - L'étape 3 ci-dessous exécutera l'opération d'initialisation. Si vous souhaitez annuler l'initialisation à ce niveau, relâchez **FUNCTION**.
3. Pour exécuter l'initialisation, appuyez sur la touche du clavier C1.
L'initialisation démarre.
4. Relâchez **FUNCTION**.
 - Le processus d'initialisation prend un certain temps. Attendez que l'initialisation soit terminée. Tous les témoins des boutons tactiles du panneau avant (**FUNCTION** à **GRAND PIANO**) s'allument quand l'initialisation est terminée.

Liaison avec un dispositif intelligent (fonction APP)

Vous pouvez utiliser la fonction APP pour connecter le piano numérique à un téléphone, une tablette ou un autre dispositif intelligent et réaliser les opérations décrites ci-dessous.

- Commande du piano numérique à partir d'un dispositif intelligent (télécommande de piano)
- Transfert de données musicales à partir d'un dispositif intelligent

■ Pour télécharger l'application du dispositif intelligent

Téléchargez l'application pour dispositif intelligent à partir du site web CASIO et installez-la sur le dispositif intelligent que vous souhaitez utiliser.

<https://support.casio.com/global/fr/emi/manual/PX-S1100/>



Connexion d'un dispositif intelligent

Il y a deux façons de se connecter à un dispositif intelligent : se connecter via la fonction Bluetooth et/ou utiliser un câble USB en vente dans le commerce.

! IMPORTANT !

- Si vous utilisez une application pour dispositif intelligent CASIO, ne connectez pas le piano numérique au dispositif intelligent en utilisant la fonction Bluetooth et un câble USB en même temps.

■ Utilisez la fonction Bluetooth pour lier le piano numérique à un dispositif intelligent

Vous pouvez utiliser l'adaptateur sans fil pour MIDI & audio pour la fonction Bluetooth.

1. En vous référant à « [Pour télécharger l'application du dispositif intelligent](#) » (page [FR-48](#)), installez l'application sur le dispositif intelligent.
2. Branchez l'adaptateur sans fil pour MIDI & audio sur la prise  USB de type A du piano numérique (page [FR-8](#)).
 - Après avoir connecté le dispositif intelligent au piano numérique, utilisez l'application du dispositif intelligent pour commander le piano. Pour les détails sur les opérations réalisables, reportez-vous au mode d'emploi de l'application.

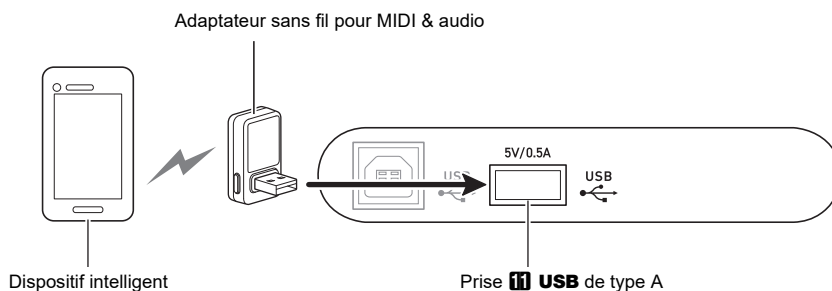

! IMPORTANT !

- N'effectuez aucune opération sur le piano numérique pendant qu'il est en train de se connecter à l'application du dispositif intelligent.
- Avec une connexion Bluetooth, votre environnement de communication ou les capacités de votre dispositif intelligent peuvent causer un retard de communication notable ou une distorsion du son lors de l'utilisation de la fonction de leçon de l'application. Si cela se produit, essayez les contre-mesures ci-dessous.
 - Reportez-vous à la documentation utilisateur de l'application et vérifiez comment utiliser la fonction de leçon et les informations sur la qualité de la lecture MIDI.
 - Si votre dispositif intelligent est connecté par Wi-Fi à un autre dispositif, éteignez le dispositif intelligent Wi-Fi.
 - Utilisez une connexion par câble au lieu de Bluetooth.

■ Utilisez un câble pour connecter le piano numérique à un dispositif intelligent

1. En vous référant à « [Pour télécharger l'application du dispositif intelligent](#) » (page [FR-48](#)), installez l'application sur le dispositif intelligent.
2. Utilisez un câble USB en vente dans le commerce pour connecter le dispositif intelligent à la prise  USB de type A du piano numérique.
 - Après avoir connecté le dispositif intelligent au piano numérique, utilisez l'application du dispositif intelligent pour commander le piano. Pour les détails sur les opérations réalisables, reportez-vous au mode d'emploi de l'application.

 **IMPORTANT !**

- Placez le dispositif mobile à connecter en mode avion ou désactivez d'une autre façon les communications de ce dispositif.
- Lors de la connexion d'un dispositif intelligent au piano numérique, ne connectez pas en même temps un câble USB et un câble audio.
- Connectez-vous à l'aide d'un câble USB d'une longueur maximale de deux mètres.

En cas de problème

● Rien ne se passe lorsque je touche un bouton tactile.

Cause :

- Porter des gants ou toucher le panneau avec les ongles ou un stylet.
- Réglage de sensibilité de bouton tactile incorrect.

Solution :

- Pour utiliser un bouton tactile, touchez le fermement avec un doigt nu.
- Réalisez les étapes ci-dessous pour augmenter la sensibilité des boutons tactiles.
 - Mettez le piano numérique hors tension.
 - Tout en tentant enfoncée la touche du clavier C8 (la touche la plus à droite), appuyez sur le bouton **1**  (alimentation).
 - Maintenez enfoncée la touche C8 du clavier jusqu'à ce que les boutons tactiles s'allument les uns après les autres de gauche à droite (de **3** **FUNCTION** à **3** **GRAND PIANO**). Vous n'avez pas besoin de maintenir le bouton **1**  (alimentation) enfoncé.

● Aucun son lorsque j'appuie sur une touche du clavier.

Cause :

- Le réglage du bouton de volume **2** est trop bas.
- Un casque ou un adaptateur de fiche est branché sur une des prises **9** **PHONES**.
- Le contrôle local MIDI est désactivé.

Solution :

- Tournez le bouton de volume **2**.
- Débranchez ce qui est branché sur les prises **9** **PHONES**.
- Activez le contrôle local (page [FR-43](#)).

● Le piano numérique émet un son puissant et s'éteint soudainement.

Solution :

Remplacez les piles par des neuves ou utilisez l'adaptateur secteur (page [FR-5](#)).

● La hauteur du son du piano numérique est décalée.

Cause :

- Le réglage de transposition actuel du clavier n'est pas le réglage par défaut.
- Le réglage d'accordage du piano numérique n'est pas « 440,0Hz ».
- Le décalage d'octave est en service.
- Le réglage de gamme actuel n'est pas « Tempérament égal ».

Solution :

- Ramenez le réglage de transposition (page [FR-14](#)) sur son réglage initial par défaut.
- Changez le réglage d'accordage sur « 440,0Hz » (page [FR-15](#)), et réinitialisez Upper2 Désaccordage et Désaccordage Lower (page [FR-40](#)) à leurs réglages par défaut.
- Ramenez le réglage du décalage d'octave à 0 (page [FR-15](#)).
- Changez le réglage de gamme sur « Tempérament égal ».

● Rien ne se passe lorsque j'appuie sur une pédale.

Cause :

Le cordon de la pédale n'est pas connecté correctement à la prise **12** **DAMPER PEDAL** ou à la prise **13** **PEDAL UNIT**, ou la fiche n'est pas branchée complètement.

Solution :

Vérifiez que le cordon de la pédale est connecté correctement, et que la fiche est insérée bien à fond.

● Les sonorités et/ou les effets sonores sont bizarres. L'intensité des notes ne change pas, bien que je n'exerce pas la même pression sur les touches. La mise hors tension puis sous tension du clavier numérique n'élimine pas le problème.

Cause :

La reprise automatique est activée.

Solution :

Désactivez la reprise automatique (page [FR-45](#)) et mettez le piano hors tension.

● Je ne peux pas transférer des données après avoir raccordé le piano numérique à un ordinateur.

Solution :

- Assurez-vous que le câble USB est bien branché sur le piano numérique et sur l'ordinateur et que le périphérique est sélectionné correctement dans le logiciel de musique de votre ordinateur.
- Éteignez le piano numérique puis fermez le logiciel de musique sur votre ordinateur. Rallumez ensuite le piano numérique puis rouvrez le logiciel de musique sur votre ordinateur.

● La qualité et le volume d'une sonorité sont légèrement différents selon l'endroit où les notes sont jouées sur le clavier.

Cause :

Ceci provient de l'échantillonnage numérique* et non pas d'une défectuosité.

* Les échantillons de son numériques sont pris dans les registres graves, moyens et aigus de chaque instrument de musique. C'est pourquoi, il peut y avoir de très légères différences de qualité tonale et de volume entre les différents registres.

- **Lorsque je touche un bouton, la note qui résonne est coupée momentanément, ou bien il y a un léger changement dans la façon dont les effets sont appliqués.**

Cause :

Ceci se produit lorsque les sons de plusieurs parties résonnent en même temps lors de la superposition de sonorités, l'emploi du mode Quatre mains, la lecture d'une chanson intégrée, l'enregistrement, etc. Si vous appuyez sur un bouton dans une de ces situations, le réglage des effets liés à la sonorité change automatiquement, ce qui entraîne une coupure momentanée des notes ou un léger changement dans la façon dont les effets sont appliqués.

- **Comment supprimer une chanson personnalisée ?**

Solution :

Vous pouvez ajouter des chansons personnalisées à partir d'un dispositif intelligent ou d'une clé USB connecté au piano numérique. Vous pouvez supprimer des chansons personnalisées à partir d'un dispositif intelligent connecté au piano numérique. Pour les détails, reportez-vous à « [Liaison avec un dispositif intelligent \(fonction APP\)](#) » (page [FR-48](#)) et à « [Clé USB](#) » (page [FR-34](#)).

Indicateurs d'erreur

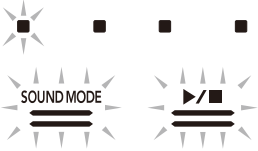
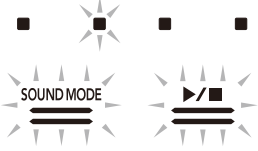
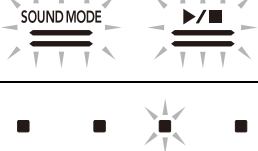
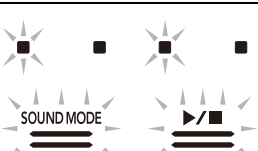
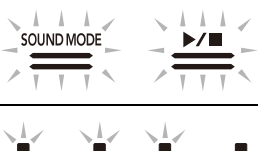
Indicateurs	Cause	Solution
	La clé USB n'est pas branchée correctement sur la prise USB de type A du piano numérique.	Branchez la clé USB correctement sur la prise USB de type A.
	La clé USB a été retirée pendant une opération.	Ne retirez pas la clé USB pendant une opération.
	La clé USB est protégée.	Désactivez la protection de la clé USB.
	La clé USB est protégée par un logiciel antivirus.	Utilisez une clé USB qui n'est pas protégée par un logiciel antivirus.
	Il n'y a pas de fichier pouvant être chargé ou lu dans le dossier MUSICDAT.	Mettez le fichier que vous voulez charger ou lire dans le dossier MUSICDAT (page FR-38).
	Vous essayez de sauvegarder des données sur une clé USB alors qu'il n'y a aucune donnée à sauvegarder.	Enregistrez quelque chose avant d'effectuer une sauvegarde.
	Vous essayez de sauvegarder des données avec un nom déjà utilisé par un autre fichier en lecture seule sur la clé USB.	<ul style="list-style-type: none"> • Renommez le fichier sur la clé USB en quelque chose d'autre, puis sauvegardez-le. • Enlevez la protection du fichier sur la clé USB et remplacez le fichier par les nouvelles données. • Utilisez une autre clé USB.
	L'espace disponible sur la clé USB est insuffisant.	Supprimez certains fichiers de la clé USB pour libérer de l'espace pour les nouvelles données ou utilisez une autre clé USB.
	Vous essayez d'utiliser l'enregistreur audio pour enregistrer alors qu'il y a déjà 99 chansons enregistrées. TAKE99.WAV (page FR-31) est déjà dans le dossier MUSICDAT sur la clé USB.	Utilisez votre ordinateur pour déplacer les fichiers TAKE01.WAV à TAKE99.WAV du dossier MUSICDAT de la clé USB vers un autre dossier ou lecteur.
	Vous essayez de lire les données d'une chanson de format SMF 2.	Ce piano numérique ne peut lire que les fichiers SMF de format 0 ou 1.
	Le fichier sur la clé USB est trop volumineux pour être lu sur le clavier numérique.	Votre piano numérique peut lire des fichiers SMF d'une taille maximale d'environ 90 Ko.

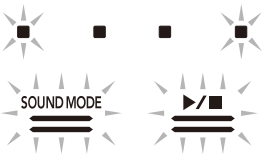
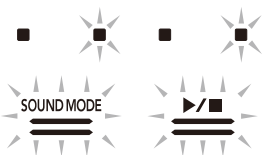
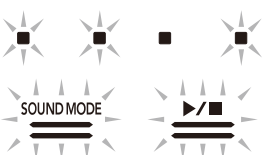
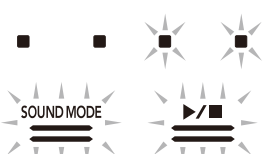
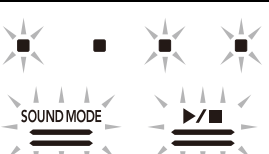
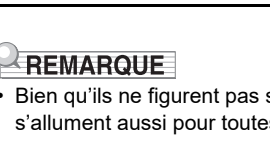
Indicateurs	Cause	Solution
	Les données de la clé USB sont altérées.	–
	La mémoire du piano numérique n'est pas suffisante pour qu'un morceau de l'enregistreur de morceaux puisse être converti en données SMF et sauvegardé sur la clé USB.	<ul style="list-style-type: none"> • Réduisez la taille des données du morceau. • Supprimez les pistes de données qui peuvent être supprimées.
	Ce piano numérique ne prend pas en charge la version du fichier de la clé USB.	Utilisez une version que le piano numérique prend en charge.
	Le format de la clé USB n'est pas compatible avec ce piano numérique.	<ul style="list-style-type: none"> • Utilisez un ordinateur ou un autre périphérique pour changer le format de la clé USB en un format compatible avec le piano numérique (page FR-35). • Utilisez une autre clé USB.
	La clé USB est altérée.	Utilisez une autre clé USB.
	L'adaptateur sans fil pour MIDI & audio n'est pas connecté à la prise 11 USB de type A.	Connectez l'adaptateur sans fil pour MIDI & audio à la prise 11 USB de type A.

REMARQUE

- Bien qu'ils ne figurent pas sur les illustrations ci-dessus, les indicateurs « L » et « R » au-dessus du **7** ● (enregistrement) s'allument aussi pour toutes les erreurs.

Fiche technique

Modèle	PX-S1100BK/PX-S1100WE/PX-S1100RD
Clavier	Clavier de type piano à 88 touches
Duo	Plage de réglage de sonorité (-2 à +2 octaves)
Transposition	-12 à 0 à +12 demi-tons
Décalage d'octave	-2 à 0 à +2 octaves
Source sonore	
Nombre de sonorités	18 (17 sonorités de clavier entier + 1 sonorité de basse de registre inférieur) <ul style="list-style-type: none"> • Superposition (sonorité basse exclue) • Partage (sonorité de basse uniquement pour le registre inférieur)
Polyphonie maximale	192 notes
Sensibilité au toucher	5 niveaux de sensibilité, Hors service
Accordage	415,5 Hz à 440,0 Hz à 465,9 Hz (unités de 0,1 Hz)
Tempérament	Tempéraments égaux plus 16 autres types
Simulateur acoustique	Réponse des étouffoirs, Réponse de relâchement des touches, Résonance des cordes, Résonance des étouffoirs, Bruit des étouffoirs, Bruit de touche pressée, Bruit de touche relâchée
Effet numérique	
Mode sonore	Simulateur de salle (4 types), Surround (2 types)
Autres effets	Chorus (4 types), DSP (préréglé pour certaines sonorités), Éclat (-3 à 0 à +3)
Morceau de démonstration	1
Bibliothèque musicale	
Chansons intégrées	60
Chansons personnalisées	10 (Jusqu'à environ 90 Ko par morceau, environ 900 Ko pour 10 morceaux)* <ul style="list-style-type: none"> * Sur la base de 1 Ko = 1024 octets, 1 Mo = 1024² octets
Volume des chansons	Ajustable (le réglage affecte aussi la lecture de chansons des l'enregistreur MIDI)
Partie En/Hors service	G, D
Enregistreur MIDI	Enregistrement et lecture en temps réel sous la forme de données MIDI
Nombre de chansons	1
Nombre de pistes	2
Capacité	Approximativement 10 000 notes maximum
Protection des données enregistrées	mémoire flash intégrée
Écran de l'enregistreur MIDI	Ajustable (Le réglage affecte aussi la lecture des chansons de la Bibliothèque musicale.)
Enregistreur audio	Enregistrement et lecture en temps réel sous la forme de données audio
Nombre de chansons	99 (fichiers)
Format de fichier	WAV (PCM linéaire, 16 bits, 44,1 kHz, stéréo)
Temps d'enregistrement maximal	Environ 25 minutes par fichier
Médium d'enregistrement	Clé USB
Métronome	
Cloche de battement	Désactivé, 1 à 9 (temps)
Plage de réglage du tempo	20 à 255
Niveau sonore du métronome	Réglable
Pédales	
Fonctions affectables à la pédale SP-3 fournie	Forte (désactivé, activé), sostenuto (désactivé, activé), douce (désactivé, activé), métronome (démarrage, arrêt), réglage du tempo
Pédale SP-34 disponible séparément	Forte (désactivé, moitié, activé), sostenuto (désactivé, activé), douce (désactivé, activé)
Autres fonctions	<ul style="list-style-type: none"> • Reprise automatique • Verrouillage du panneau de commande • Tonalité de notification (Jeux sélectionnables 1, 2, 3 ; Volume ajustable)
MIDI	Réception multitimbres sur 16 canaux

Entrées/Sorties	
Prises de casques (PHONES)	Prise stéréo mini (3,5 mm) x 2
Alimentation	12 V CC
Prises de sortie de ligne droite, gauche/mono (LINE OUT R, L/MONO)	Prises standard (6,3 mm) x 2 Impédance de sortie : 600 Ω Tension de sortie : 1,3 V (RMS) MAX
Port USB	Type A, Type B
Prise de pédale forte (DAMPER PEDAL)	Prise standard (6,3 mm)
Prise de pédale (PEDAL UNIT)	Jack propriétaire
Acoustique	
Sortie amplificateur	8 W + 8 W
Enceintes	16 cm x 8 cm (ovale) x 2
Alimentation	
Piles	2 voies 6 piles alcalines de taille AA Opération en continu : Approximativement 4 heures Lecture des morceaux de démonstration intégrés sur des piles alcalines Le temps réel d'opération en continu peut être plus court en fonction du type de pile et du type de performance.
Adaptateur secteur	AD-A12150LW
Extinction automatique	Approximativement quatre heures (avec l'adaptateur secteur) ou six minutes (avec les piles) après la dernière opération ; peut être désactivée.
Consommation	12V $\overline{\text{---}}$ 10W
Dimensions	132,2 (L) x 23,2 (P) x 10,2 (H) cm
Poids	Approximativement 11,2 kg (sans les piles)

- Les spécifications et la conception sont susceptibles d'être changées sans avis préalable.

Liste des sonorités

Nom de sonorité	Noms des notes des touches du clavier	Changement de programme	Sélection de MSB de banque
GRAND PIANO CONCERT	A0	0	0
GRAND PIANO BRIGHT	Bb0	1	0
GRAND PIANO MELLOW	B0	2	0
ROCK PIANO	C1	3	0
JAZZ PIANO	C#1	4	0
ELEC.PIANO	D1	5	0
DIGITAL E.PIANO 1	Eb1	6	0
DIGITAL E.PIANO 2	E1	7	0
60'S E.PIANO	F1	8	0
HARPSICHORD	F#1	9	0
VIBRAPHONE	G1	10	0
STRINGS 1	Ab1	11	0
STRINGS 2	A1	12	0
PIPE ORGAN	Bb1	13	0
JAZZ ORGAN	B1	14	0
ELEC.ORGAN 1	C2	15	0
ELEC.ORGAN 2	C#2	16	0
BASS	D2	17	0

REMARQUE

- La sonorité BASS peut uniquement être affectée au registre inférieur du clavier. Elle ne peut pas être utilisée seule pour toute la plage du clavier.

Liste de la bibliothèque d'œuvres musicales

No	*1	Titre
1	C2	Nocturne Op.9-2
2	C#2	Fantaisie-Impromptu Op.66
3	D2	Étude Op.10-3 "Chanson de l'adieu"
4	E♭2	Étude Op.10-5 "Black Keys"
5	E2	Étude Op.10-12 "Revolutionary"
6	F2	Étude Op.25-9 "Butterflies"
7	F#2	Prélude Op.28-7
8	G2	Valse Op.64-1 "Petit Chien"
9	A♭2	Valse Op.64-2
10	A2	Moments Musicaux 3
11	B♭2	Impromptu Op.90-2
12	B2	Marche Militaire 1 (Duet)
13	C3	Frühlingslied [Lieder Ohne Worte Heft 5]
14	C#3	Fröhlicher Landmann [Album für die Jugend]
15	D3	Von fremden Ländern und Menschen [Kinderszenen]
16	E♭3	Träumerei [Kinderszenen]
17	E3	Tambourin
18	F3	Menuet BWV Anh.114 [Clavierbüchlein der Anna Magdalena Bach]
19	F#3	Inventio 1 BWV 772
20	G3	Inventio 8 BWV 779
21	A♭3	Inventio 13 BWV 784
22	A3	Praeludium 1 BWV 846 [Das Wohltemperierte Klavier 1]
23	B♭3	Le Coucou
24	B3	Gavotte
25	C4	Sonatina Op.36-1 1st Mov.
26	C#4	Sonatine Op.20-1 1st Mov.
27	D4	Sonate K.545 1st Mov.
28	E♭4	Sonate K.331 3rd Mov. "Turkish March"
29	E4	Rondo K.485
30	F4	Für Elise
31	F#4	Marcia alla Turca
32	G4	Sonate Op.13 "Pathétique" 1st Mov.
33	A♭4	Sonate Op.13 "Pathétique" 2nd Mov.
34	A4	Sonate Op.13 "Pathétique" 3rd Mov.
35	B♭4	Sonate Op.27-2 "Moonlight" 1st Mov.
36	B4	Rhapsodie 2
37	C5	Waltz Op.39-15 (Duet)
38	C#5	Liebesträume 3
39	D5	Blumenlied
40	E♭5	La Prière d'une Vierge
41	E5	Csikos Post
42	F5	Humoresque Op.101-7
43	F#5	Melodie [Lyrische Stücke Heft 2]
44	G5	Sicilienne Op.78
45	A♭5	Berceuse [Dolly] (Duet)
46	A5	Arabesque 1
47	B♭5	La Fille aux Cheveux de Lin [Préludes]

No	*1	Titre
48	B5	Passepied [Suite bergamasque]
49	C6	Gymnopédie 1
50	C#6	Je Te Veux
51	D6	Salut d'Amour
52	E♭6	The Entertainer
53	E6	Maple Leaf Rag
54	F6	L'arabesque [25 Etüden Op.100]
55	F#6	La Styrienne [25 Etüden Op.100]
56	G6	Ave Maria [25 Etüden Op.100]
57	A♭6	Le retour [25 Etüden Op.100]
58	A6	La chevaleresque [25 Etüden Op.100]
59	B♭6	No.13 [Études de Mécanisme Op.849]
60	B6	No.26 [Études de Mécanisme Op.849]

*1 Noms des notes des touches du clavier

MIDI Implementation Chart

Function	Transmitted	Recognized	Remarks
Basic Channel Default Changed	1 - 16 1 - 16	1 - 16 1 - 16	
Mode Default Messages Altered	Mode 3 X * * * * * * * * * *	Mode 3 X * * * * * * * * * *	
Note Number True Voice	12 - 120 * * * * * * * * * *	0 - 127 0 - 127	
Velocity Note ON Note OFF	0 9nH v = 1 - 127 X 8nH v=64	O 9nH v = 1 - 127 X 9nH v = 0, 8nH v = 0 - 127	
After Touch Key's Ch's	X X	X O	
Pitch Bender	X	O	
Control Change 0, 32 1 6, 38 7 10 11 64 65 66 97 72 73	O X X *1 O X *4 X *4 *2 O *2 O *4 X *4 X *4	O O O *1 O O O O O O O O O O O O	Bank select LSB, MSB Modulation Portamento time Portamento LSB, MSB Volume Pan Expression Hold 1 Portamento switch Sostenuto Soft pedal Filter resonance Release time Attack time

74 76 77 78 84 86 89 91 93 94 100, 101	X *4 X *4 X *4 X *4 X *4 X *3 X *4 X *4 X *4 X *4 X *4 X *4 X *4 X *1	O O O O O O O O O O O O O O *1	Filter cutoff Vibrato rate Vibrato depth Vibrato delay Portamento control High resolution velocity prefix Pitch bend sensitivity Chorus send level Delay send level RPN LSB, MSB
Program Change :True #	O * * * * * * * * * *	O 0 - 127	
System Exclusive	O *1	O *1	
System Common : Song Pos : Song Sel : Tune	X X X	X X X	
System Real Time : Clock : Commands	X X	X X	
Aux Messages : All Sound Off : Reset All Controller : Local ON/OFF : All Notes OFF : Active Sense : System Reset	X *4 X *4 X *4 X *4 O X	O O X O O X	
Notes	*1 : Pour le détail sur les RPN et les messages système exclusifs, voir l'implémentation MIDI sur le site https://world.casio.com/ . *2 : Dépend de la configuration de la pédale connectée à la prise de pédale forte (DAMPER PEDAL). *3 : Note ON seulement *4 : Sort pour certaines informations.		

Mode 1 : OMNI ON, POLY
Mode 3 : OMNI OFF, POLY

Mode 2 : OMNI ON, MONO
Mode 4 : OMNI OFF, MONO

O : Yes
X : No

CASIO®

CASIO COMPUTER CO., LTD.
6-2, Hon-machi 1-chome
Shibuya-ku, Tokyo 151-8543, Japan

PXS1100-F-2B

MA2204-B

© 2021 CASIO COMPUTER CO., LTD.