

Handheld Terminal  
 Portatif Terminal  
 Handheld-Terminal  
 Ручной терминал

**CASIO®**

Series  
 Serisi  
 Serie  
 Серия

**DT-X200**

手持终端

**DT-X8** 系列

**User's Guide  
 Kullanım Kılavuzu  
 Bedienungsanleitung  
 Руководство  
 пользователя  
 用户说明书**

Be sure to read "Safety Precautions" inside this guide before trying to use your Handheld Terminal. After reading this guide, keep it in a safe place for future reference.

For product detail, refer also to <http://world.casio.com/manual/pa/>

Portatif Terminali kullanmadan önce kılavuzun içindeki "Güvenlik Önlemlerini" okuyunuz. Kılavuzu okuduktan sonra ileride başvurmak için güvenli bir yere kaldırınız. Ürün detayları için ayrıca şuraya başvurun <http://world.casio.com/manual/pa/>

Bitte lesen Sie sorgfältig die in dieser Anleitung enthaltenen „Sicherheitsvorkehrungen“, bevor Sie Ihr Handheld-Terminal zum ersten Mal verwenden. Nachdem Sie die Anleitung gelesen haben, bewahren Sie sie für späteres Nachschlagen gut auf.

Für mehr Details zu diesem Produkt gehen Sie bitte auf <http://world.casio.com/manual/pa/>

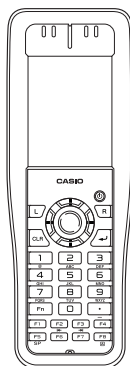

Обязательно прочитайте раздел «Меры предосторожности» этого руководства, прежде чем начать использовать ручной терминал. После прочтения этого руководства, храните его в надежном месте для дальнейшего использования. Подробную информацию о продукте можно найти на <http://world.casio.com/manual/pa/>

在使用手持终端之前，请务必阅读本说明书中的“安全注意事项”。阅读完毕之后，请将本说明书妥善保存，以备今后参考。有关产品的详细信息，请另外参阅：<http://world.casio.com/manual/pa/>

English

Türkçe

Deutsch

Русский

中国語

## **Bluetooth®**

- Bluetooth is a registered trademark owned by Bluetooth SIG, Inc. and licensed to CASIO COMPUTER CO., LTD.

Information in this document is subject to change without advance notice. CASIO Computer Co., Ltd. makes no representations or warranties with respect to the contents or use of this manual and specifically disclaims any express or implied warranties of merchantability or fitness for any particular purpose.

## **Bluetooth®**

- Bluetooth, Bluetooth SIG, Inc. şirketinin sahip olduğu ve lisansı CASIO COMPUTER CO., LTD'ye verilen tescilli bir ticari markadır.

Bu belgedeki bilgiler önceden bildirilmeksizin değiştirilebilir. CASIO Computer Co., Ltd. bu kılavuzun içeriği veya kullanımıyla ilgili hiçbir sorumluluk kabul etmez ya da garanti vermez ve ticari değer veya belirli bir amaca uygunluk konusundaki açık ya da zimni her türlü garantiyi reddeder.

## **Bluetooth®**

- Bluetooth ist ein eingetragenes Warenzeichen der Bluetooth SIG, Inc., lizenziert für CASIO COMPUTER CO., LTD.

Die Angaben in diesem Dokument können ohne vorherige Bekanntgabe geändert werden. CASIO Computer Co., Ltd. gibt keine Zusicherungen und Garantien in Bezug auf den Inhalt dieses Handbuchs ab, und lehnt insbesondere jegliche ausdrückliche oder stillschweigende Garantie über Marktfähigkeit oder Eignung für einen bestimmten Zweck ab.

## **Bluetooth®**

- Bluetooth является зарегистрированным товарным знаком, принадлежащим компании Bluetooth SIG, Inc и лицензированным для компании CASIO COMPUTER CO., LTD.

Информация, содержащаяся в данном документе, может быть изменена без предупреждения. Компания CASIO Computer Co., Ltd. не делает никаких заявлений и не дает никаких гарантий относительно содержания или использования настоящего руководства, и при этом не дает никаких обязательств в отношении каких-либо явно выраженных или подразумеваемых гарантий товарного качества или пригодности для использования по назначению.

## **Bluetooth®**

- Bluetooth是注册商标，为Bluetooth SIG, Inc.所拥有，并授权卡西欧计算机株式会社使用该商标。

未经事先通知，可更改本文信息。卡西欧计算机有限公司对本手册内容或本手册的使用不做任何声明或保证，并且对于任何特定目的的适销性或适用性的明示或默示的保证不予承诺。

# 目录

警告标签.....	C-1
安全注意事项.....	C-2
操作注意事项.....	C-6
关于防水 / 防尘.....	C-8
产品中有毒有害物质或元素的名称及含量.....	C-9
重要注意事项.....	C-9
配件和可选附件.....	C-10
通用指南.....	C-11
装上和取下电池板.....	C-13
给电池板充电.....	C-15
连接笔绳.....	C-16

## 警告标签



警告！

■ 切勿直视激光。



• 这些产品使用激光扫描。切勿直视激光或用激光照射眼睛。



- 该标签为遵守 IEC60825-1:2007 的 2 类激光产品的警告和注意标签。
- 虽然 2 类激光仅为瞬间发光，但切勿直视激光束。
- 该激光扫描仪所发出激光的最大输出功率低于 1mW，波长为 650nm。
- 使用此处规定之外的控制键，或调整或进行此处规定之外的步骤可能会导致辐射暴露的危险。



# 安全注意事项



恭贺阁下选购本卡西欧产品。在初次使用本产品前,请务必阅读以下安全注意事项。

无视或回避后几页的警告和注意事项,会造成火灾、触电、故障和物品损坏的危险,并会造成人身伤害。

## 标记和符号

以下是这些安全注意事项中所使用的标记和符号的意义。

 <b>危险</b>	该符号表明,如果忽略或使用不当,会有造成死亡或严重的人身伤害的危险。
 <b>警告</b>	该符号表明,如果忽略或使用不当,有可能造成死亡或严重的人身伤害。
 <b>注意</b>	该符号表明,如果忽略或使用不当,有可能造成人身伤害或财产损失。

-  • 斜线表明不应做的事情。此处所示的符号表明,不应拆开本设备。
-  • 黑圈表明应该做的事情。此处所示的符号表明,应从墙壁的插座上拔下本设备的电源线。

### 警告

#### 拆卸和改装

-  • 切勿试图以任何方式拆卸或改装手持终端及其可选附件(包括电池板和电池)。

#### 异常情况

-  • 如果手持终端和/或其可选附件(包括电池板和电池)很热、冒烟或发出怪味,应立即关闭电源并与阁下购买产品的销售商或分销商、或经授权的卡西欧服务供应商联系。

#### 防尘和防潮

-  • 虽然手持终端具有防尘和防溅湿的功能,但其可选附件(包括电池板)并不具备此项功能。应使松动的金属物件和装有液体的容器远离手持终端以及可选附件。此外,切勿用湿手拿手持终端及可选附件。

#### 激光

-  • 本产品使用激光对准条形码。切勿直视激光或用激光照射眼睛。

## 警告

### 干扰其他设备的操作 (使用无线数据通讯)

-  请将您的手持终端远离佩戴心脏起搏器的人。手持终端发射出的无线电波会影响心脏起搏器的工作。
- 在飞机上使用之前，请务必就手持终端产生的干扰与机场工作人员进行咨询。
- 在医疗设施当中使用之前，请务必与设施管理人员或可能受手持终端干扰的专用医疗设备的制造商进行咨询。
- 请勿在气泵、化学品罐或其他易燃、易爆场所使用手持终端。
- 为了符合相关的欧洲射频暴露认证要求，无线操作过程中终端和所有周围人员之间必须至少保持 2.9 厘米的间隔距离。本终端不得与其他发射机一同放置或协同工作。

## 注意

### 异物

-  应注意切勿将金属或易燃物品插入手持终端及其可选附件的开口，并且不要让手持终端及其可选附件的内部受潮。

### 位置

-  将底座正确安装于平坦而稳定的表面上，以免其跌落到地面上。

### LCD 屏幕



-  切勿对屏幕施以重压或使其遭受撞击，否则会使 LCD 屏幕破裂。

### 低温烫伤



-  在手持终端开启时避免长时间与皮肤接触。手持终端背面上的某些区域在使用期间可能会发热并可能造成低温烫伤。

## 另行选购的锂离子电池板

### 危险

-  切勿在明火旁、火炉附近或暴露于高温下的其他位置使用手持终端及其可选附件（包括电池板和电池），或将其长时间放置在停泊于直射阳光下的汽车内。
- 切勿将电池板用于除手持终端外的任何其他设备。
- 切勿用焚烧的方法处理电池板，或将其置于高温中。
- 切勿将电池板与金属物品一同运输或存放，否则会使电池板的正极(+)和负极(-)短路。在运输或存放电池板时，务必将电池板置于电池盒内。
- 切勿乱扔电池板或使其遭受撞击。
- 切勿用指甲刺戳、用锤子击打或用脚踩电池板。
-  仅用所规定的充电器给电池板充电。

### 警告



-  切勿将电池板置于微波炉或任何其他的高压设备中。
-  如果电池板在规定的时间完全充电后，只能维持极短的使用时间，请停止使用。
- 如果电池板开始漏液或发出异味，应立即将其从附近的火源旁移走。渗漏的电池液体易燃。
- 如果从电池板中渗漏的液体不慎进入眼中或沾到皮肤上，不要擦拭，应立即用清洁的自来水冲洗，然后找医生诊治。

### 注意





-  请仅用卡西欧所推荐的相同类型的电池板进行更换。请按当地的规定处理用过的电池板。
- 请将电池板置于小孩无法够及的地方。
- 如果电池更换为错误的类型，则有爆炸的风险。请根据说明处置用过的电池。

## 电源 /AC 适配器

### 警告

-  请勿在规定电压范围外使用手持终端。此外，不要将手持终端连接至多孔电源接线板。
- 不要改动、过分弯曲、缠绕或拉扯电源线。
- 切勿使用清洁剂对 AC 适配器及其电源线进行清洁，特别是插头和插孔部分。
- 请勿使用带有弯接头的 AC 适配器。
- 请勿弯曲或扭转接头。
-  在使用电池充电器和充电座时，请务必使用相应的 AC 适配器。

### 注意

-  在拔下电源线时切勿拉扯。将插头从墙壁的插座上拔下时，应始终握住电源插头。
- 切勿用湿手触碰插头。
-  在清洁电池充电器和充电座前务必将电源线从墙壁的电源插座上拔下。
- 在电池充电器和充电座长时间闲置不用时，应将电源线从墙壁的电源插座上拔下。
-  在正常使用期间，AC 适配器的外壳会变热。
-  每年至少一次，将 AC 适配器从墙壁插座上拔下并清除插头脚针之间积聚的灰尘。  
插头脚针之间积聚的灰尘会导致火灾的危险。
-  检查并确保接头方向正确，然后将其笔直推入（禁止倒插）。
- 请勿让液体或异物进入到 AC 适配器内。
- 请选择可轻松触及，插入和拔下电源线的地方。
- 当使用 AC 适配器时，请始终使用具有规定电源和电压的电源插座，并确保电源插头完全牢固地插入插座。

## 备份所有重要的数据

### 注意

-  注意，由于阁下或任何第三方因使用手持终端，手持终端或其外围设备的故障或修理，或因电池失效而造成数据的删除或毁损而引起的任何损坏或损失，卡西欧计算机株式会社概不负责。
- 手持终端使用电子内存存储数据，这便意味着如果因电池失效或电池更换程序不当造成供电中断，有可能导致储存内容的毁损或删除。数据一旦丢失或毁损则无法恢复。务必备份所有重要的数据。方法之一是使用单独销售的充电座将数据传送至电脑中。

## 操作注意事项

---

手持终端及其可选附件是高精度产品。使用不当或操作粗暴可能会导致数据储存问题和其他问题。请注意并遵守以下注意事项，确保正确操作。

- **不要将失效的电池板长时间地留在手持终端中。**  
失效的电池板可能会漏液，从而导致手持终端的故障和损坏。
- **在以下场所和条件下，应停止或避免使用手持终端及其可选附件。**
  - 大量的静电
  - 极热、极冷或极湿
  - 突变的温度
  - 大量的灰尘
  - 大量雨水落在手持终端上之后
  - 在雨中使用时，过分用力按压屏幕或按键。
- **请勿使用挥发性化学物质（例如稀释剂、苯或盥洗用品）来清洁手持终端。**  
手持终端变脏时，请使用柔软的干布将其擦拭干净。用力摩擦会刮伤显示器。
- **时常用干棉签等物品清洁电源端子和数据通信端子。**  
端子污染可能导致连接故障。
- **使用化学品时的注意事项。**  
在塑料机壳或塑料盖上使用稀释剂、汽油、煤油、溶剂或油类，或者含有上述原料的物质（例如清洁剂、粘合剂、涂料、药剂或盥洗用品），可能会造成褪色或其他损坏。
- **操作触控屏或复位按钮时，请务必使用附带的专用笔（触控笔）。**  
使用触控笔以外的工具会损坏触控屏并导致故障。
- **坏点**  
本产品中采用的液晶显示屏使用高精度和大量元件，通常会造成少量像素不亮或常亮。这是由液晶显示屏在高于 99.99% 的精度下生产的特性所致，是容许的。
- **802.11a/n 限制条件：**
  - 当使用频道 36、40、44、48、52、56、60 或 64（5150-5350 兆赫兹）时，本产品仅供室内使用
  - 为确保符合当地规定，请务必选择已安装接入点的国家。



---

- **锂离子电池板**

每块锂离子电池板都有其使用寿命。使用寿命取决于电池的充电和存放方式。不正确的操作可能导致电池老化，使用寿命缩短。为使电池更加耐用，请参考以下注意事项。

- 电池板首次使用或间隔很久后再次使用，请务必先给电池充电。当电池板充电时，持续充电直到充电 LED 灯显示为绿色（完全充满）。
- 如果对电池板重复充电，使用寿命会缩短。为避免对电池板重复充电，请确认电量不足后再充电。
- 请务必在建议的温度范围内给电池板充电。温度范围取决于您用于充电的设备，包括电池充电器和手持终端。请参考各型号相应的用户说明书。在建议的温度范围之外给电池板充电会导致电池老化。
- 低温下使用时，电池板容量会减少且供电时间缩短。电池板的使用寿命也会缩短。
- 电池板本身和内部温度极低时进行充电会造成电池老化。请务必将电池板在室温下静置一小时左右再进行充电。
- 电池板充电后，如果其性能没有任何恢复，表明电池板寿命耗尽。请替换为新的电池板。
- 请避免电池板在充满电的情况下长久存放。如需长久存放，请务必使剩余电量保持在 30% 至 50% 之间，并存放在适当低温的环境。这样可以减轻电池老化。
- 随着时间的推移，电池板性能逐渐下降。尤其是在高温下存放（或使用）完全充电的电池板时，电池板性能的下降会加快。

- **手持终端的背面在使用期间可能会发热。这是正常现象且不是故障。**

## 关于防水 / 防尘

---

DT-X8 系列机型防水、防尘。

- 防水：性能符合 IEC 标准中注明的 IPX7 等级（常温下静止自来水水深 1 米处 30 分钟防水）。
- 防尘：性能符合 IEC 标准中注明的 IP6X 等级。

IP（国际防护）是国际电工委员会（IEC）标准 60529 中注明的适用于电器产品的防溅及防尘标准。
--

### 重要事项！

本产品的防水及防尘性能基于卡西欧检验程序。另请注意，该性能适用于出厂（交付给顾客）时的产品，并不保证包括产品使用的环境。正如任何其他电器产品一样，保修并不适用于任何使用过程中的产品浸入情形，雨天或类似情形使用本产品时需要特别注意。

#### ● 使用本产品时的注意事项

- 确认电池盖、microSD 卡槽盖或各自接触面上没有灰尘、沙子或其他异物。如有发现任何污垢，请用清洁、柔软的干布将其擦去。即使接触面上残留任何极少量的污垢（细发或砂粒）也会导致水渗漏进入设备。
- 确认电池盖和 microSD 卡槽盖上的防水密封没有裂纹或其他损坏。
- 牢固关闭电池盖锁定开关，直至听到咔嚓一声到位。
- 避免在靠水或暴露于海风中的地方打开和关闭电池盖或 microSD 卡槽盖，另请勿湿手打开或关闭。
- 请勿跌落本产品或将其暴露于指定范围以外温度的地方。否则可能会削弱防水或防尘性能。

#### ● 其他注意事项

- 本产品的配件（电池板等）及选购产品并不防水或防尘。
- 严重碰撞本产品会致其不再防水或防尘。
- 如果产品操作过程中由于不慎或疏忽导致任何水渗入产品，造成任何内部元件（电池、记录媒体等）的损坏或已记录内容或其相关记录的费用赔偿，卡西欧概不负责。
- 对于任何因漏水发生的意外，卡西欧计算机株式会社概不负责。

## 产品中有毒有害物质或元素的名称及含量

环保 使用期限	部件名称	有毒有害物质或元素					
		铅 (Pb)	水银 (Hg)	镉 (Cd)	六价铬 (Cr (VI))	多溴联苯 (PBB)	多溴二苯醚 (PBDE)
	手持终端						
	主机箱	○	○	○	○	○	○
	实装基板·表示	×	○	○	○	○	○
	全金属	×	○	○	○	○	○
	电池	×	○	○	○	○	○
	电池板	×	○	○	○	○	○
备注： ○：表示该有毒有害物质在该部件所有均质材料中的含量均在 GB/T 26572-2011 标准规定的限量要求以下。 ×：表示该有毒有害物质至少在该部件的某一均质材料中的含量超出 GB/T 26572-2011 标准规定的限量要求。（由于在技术上有困难）							
环保使用期限： 此记号为根据中华人民共和国电子信息产品污染控制管理办法及电子信息产品环保使用期限通则，销售的电子信息产品的环保使用期限。							

## 重要注意事项

- 本说明书不包括有关编程和下载步骤的任何信息。有关这些步骤的信息，请参阅单独的适用文件。

## 售后服务

- 如果本产品出现故障，请与阁下最初的零售商联系，并提供有关产品名称、购买日期及故障详情的信息。

## 配件和可选附件

手持终端  
DT-X8 系列

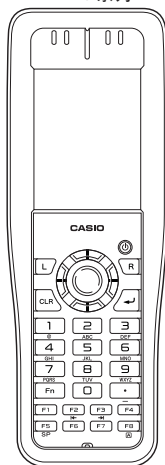

### 配件

在第一次使用手持终端之前，请务必检查箱内所含物品。

- 电池板 HA-K23XLBAT
- USB 及充电配件 HA-K65US\*
- AC 适配器 AD-S15050B-N5\*
- 电源线\*
- 手绳\*
- 笔（触针）\*
- USB 座充 DT-380USB-A\*
- 用户说明书（本说明书）

\* DT-X8-10C-CNV 未附带

### 可选附件

- USB 座充 HA-K60IO
- 以太网座充 HA-K62IO
- USB 及充电配件 HA-K65US
- 座充型电池充电器 HA-K36DCHGE
- 双电池充电器 HA-F32DCHG
- USB 电缆（座充 - 电脑连接）DT-380USB-A
- 适用于以太网座充 / 双电池充电器的 AC 适配器 AD-S42120C-N5
- 适用于 USB 座充 / USB 及充电配件的 AC 适配器 AD-S15050B-N5
- 适用于座充型双电池充电器的 AC 适配器 AD-S90190C
- 电池板 HA-K23XLBAT
- 电源线 AC-CORD/AC-CORD2
- 手带 HA-K95HB
- 屏保护膜 HA-K90PS5

有关最新的可选附件清单，请参阅以下网页的在线说明书。

<http://support.casio.com/cn/manual/manual.php?cid=010>

# 通用指南

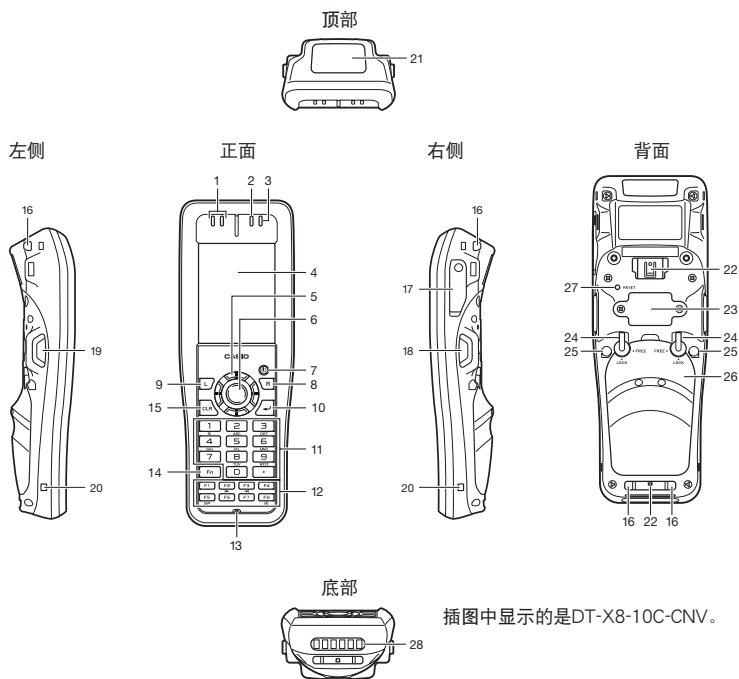

1	扬声器	11	数字键	21	条形码读取器/ NFC读取器
2	指示灯 1	12	功能键		
3	指示灯 2	13	麦克风	22	手带座
4	屏幕	14	Fn键	23	扩展端口
5	光标键	15	CLR键	24	电池板舱盖锁定开关
6	中间触发键	16	带孔		
7	电源键	17	microSD卡插槽	25	安装孔
8	R键	18	右触发键	26	电池板舱盖
9	L键	19	左触发键	27	复位开关
10	确定键	20	USB及充电配件安装孔	28	电源/数据通信终端

## USB 座充 (HA-K60IO)、以太网座充 (HA-K62IO)

顶部

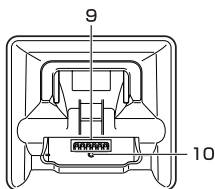

正面

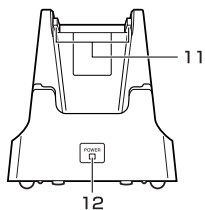

左侧

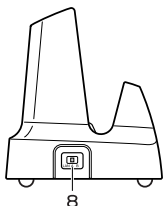

右侧

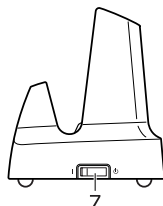

背面

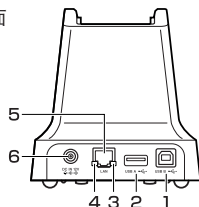

1	USB客户端	4	LAN通讯状态LED (仅限以太网座充)	8	选择开关
2	USB主端	5	LAN端口 (仅限以太网座充)	9	电源/数据通信终端
3	LAN连接状态LED (仅限以太网座充)	6	AC适配器插孔	10	终端探测开关
		7	电源开关	11	固定钩
				12	电源LED

## 座充型双电池充电器 (HA-K36DCHGE)

侧面

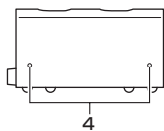

顶端

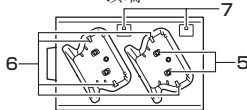

底部

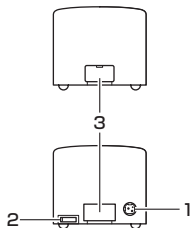
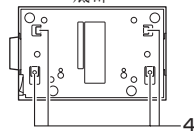

1	AC适配器插孔
2	电源开关
3	连接器
4	支架螺孔
5	电源触点
6	固定钩
7	电源LED

## 装上和取下电池板

该手持终端使用两种电池：电池板和存储器后备电池。

电池板用于为正常操作供电及储存数据，在电池板因某些原因无法供电时，存储器后备电池为保存在存储器内储存的内容提供所需的电源。

用电池板 (HA-K23XLBAT) 来供电。

后备电池安装在手持终端内。

本说明书使用以下术语描述电池。

电池板：可充电电池板 (HA-K23XLBAT)，用于正常操作和数据储存。

后备电池：内置电池，为储存内容提供支持。

当电池板电量不足时，应立即进行充电或用已充电的电池板进行更换。

您可以使用 USB 座充、以太网座充、USB 及充电配件、双电池充电器或者座充型双电池充电器为安装在终端上的电池充电。有关如何使用各个选购件，请参阅本指南的相关章节。

### 重要注意事项！

#### 应始终对所有重要数据进行备份！

- 电池板为正常操作提供电能，同时也为保持存储器内存储的内容提供所需的电能，而后备电池只为保持存储器内存储的内容提供后备电能。因此，如果后备电池没电，则不应当将电池板取出。后备电池没电时取出电池板，会引起数据损坏或丢失。注意，数据一旦丢失，将无法予以恢复。应将所有的重要数据单独备份。
- 由于在工厂试验或在运输和存放期间的自然放电，您在购置电池板时，其电量可能已经耗尽。使用前，务必对电池板进行充电。
- 电池板的寿命有限，给电池板充电会使其逐渐丧失保持电量的能力。如果您的电池板似乎需要非常频繁地进行充电，则可能表明您该购置新的电池板了。
- 如果电池板的使用时间超过了其使用寿命，电池板可能会膨胀。在这种情况下，请更换新的电池板。
- 如果后备电池完全充满电，则电池板取出后，终端存储器 (RAM) 的内容将保留 10 分钟左右。
- 终端内装有电池板的情况下，后备电池需要 4 天才能完全充满电。

## 装上

1. 翻转终端，将电池盖的左右锁定开关转至“FREE”位置 (1)，然后取下电池盖 (2)。

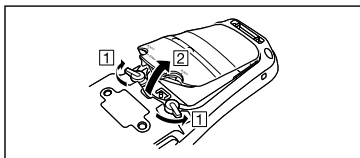

2. 加载电池板。注意电池极性 (+ / -)。小心加载电池板以便卸除带延伸至电池上方。

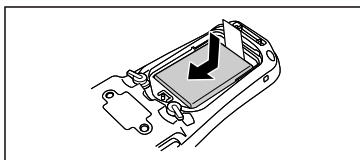

3. 按照图中箭头 [1] 和 [2] 所示，将电池盖放回隔舱中，然后将锁定开关转至“LOCK”位置 ([3])。

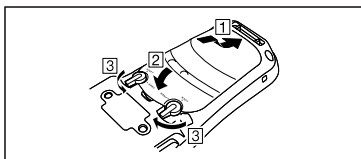

## 取下

1. 务必关闭手持终端的电源。

如果电源是打开的，请按电源键将其关闭。

2. 翻转终端，将电池盖的左右锁定开关转至“FREE”位置 ([1])，然后取下电池盖 ([2])。

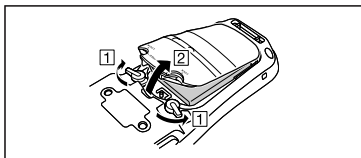

3. 如图所示，向上拉动卸除带，将电池板取下。

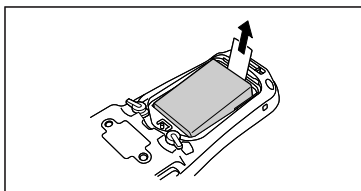

### 重要注意事项！

- 取下电池板时，切勿使手持终端在没有电池板的情况下空置约 10 分钟以上的的时间，否则存储器内储存的内容会被删除。
- 取下电池板时，务必认真遵循本说明书中所述的正确步骤进行。
- 除本产品所规定的电池外，切勿使用其他类型的电池。
- 拆卸电池板时，向上拉拆卸带拆下电池板。过度用力拆卸会损坏电池板。
- 开始使用手持终端之前，请确认电池板舱盖已正确关闭。若未正确关闭舱盖，会导致无法打开电源，或电源在手持终端的使用过程中突然关闭。
- 手带安装至终端时，请在打开或关闭电池盖之前松开手带。用力拉扯会损坏手带或手带座。



## 给电池板充电

终端上安装的电池板可以使用座充、“座充型双电池充电器”或“USB 及充电配件”进行充电。电池的充电状态可以通过终端上的指示灯 1 进行监控。多个电池板也可使用双电池充电器同时进行充电。

### 以太网座充、USB 座充

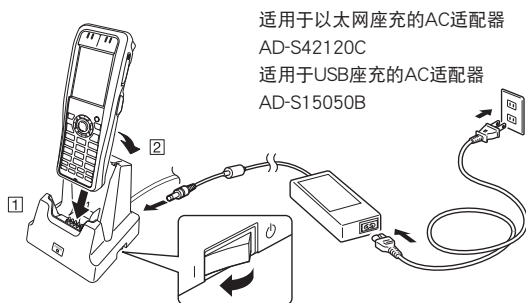

#### 重要事项！

- 注意座充里不要夹住吊绳等物品。
- 数据通信终端应当不时使用干棉签等工具进行清洁。积聚的污物和灰尘可能会导致连接问题。

### USB 及充电配件

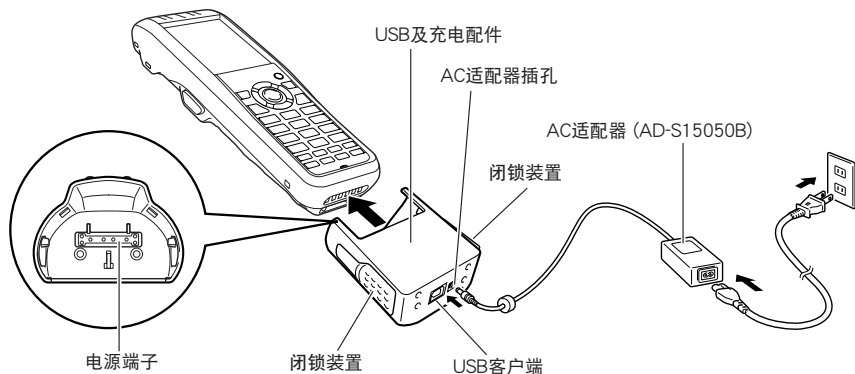

#### DT-X8上指示灯1的状态：

- 橙色：正在充电。
- 红色闪烁：因电池板错误或环境温度超出充电温度范围（温度处于充电温度范围内时充电开始）而待机。
- 绿色：充电完成。

## 座充型双电池充电器

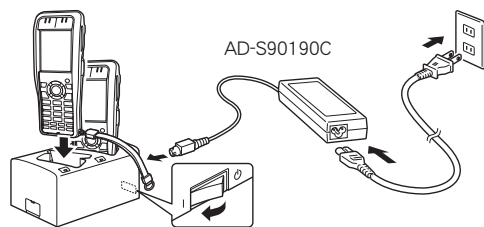

DT-X8 上指示灯 1 的状态：

- 橙色：正在充电。
- 红色闪烁：因电池板错误或环境温度超出充电温度范围（温度处于充电温度范围内时充电开始）而待机。
- 绿色：充电完成。

### 重要事项！

- 放入充电器内之前请关闭 DT-X8 的电源。
- 将 DT-X8 放入充电器内时，注意不要夹住充电器内的笔绳或手绳。

## 双电池充电器

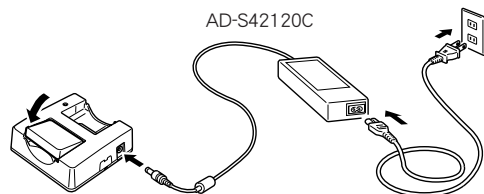

充电指示 LED 的状态

- 熄灭：未充电。
- 红色：正在充电。
- 红色闪烁：电池板有问题
- 绿色：充电完成。
- 绿色闪烁：因环境温度超过规定的温度范围而待机(0~40℃)（当温度达到规定的温度范围时恢复充电）。

- 你可以连接多达三个双电池充电器。

## 连接笔绳

根据下面描述的步骤连接笔绳。

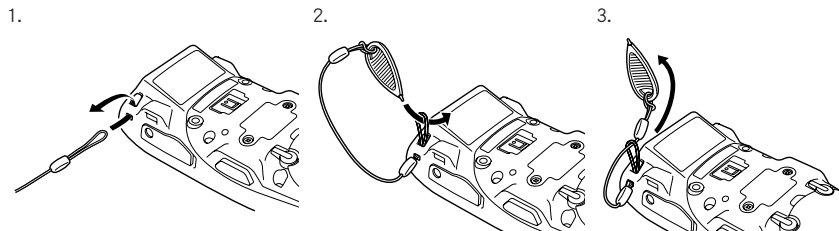

# CASIO®

**CASIO COMPUTER CO., LTD.**

6-2, Hon-machi 1-chome  
Shibuya-ku, Tokyo 151-8543, Japan



RJC507433-002

RJC507433-002 PN430128-001  
MO1502-A Printed in China