

目录

注意事项

操作须知

用户维护保养

电池

Mobile Link 注意事项

开始之前...

常规指南

表盘项

浏览不同模式

模式概览

使用表冠

指针和日期指示器移动

充电

有用的功能

连接手机

准备步骤

自动时间调整

查看秒表数据

设置闹铃

配置世界时间设置

调整指针和日期指示器一致性

手机搜索

配置手表设置

更改本地城市夏令时间设置

检查手表的电量

记录您的当前位置 (TIME & PLACE)

连接

连接手机

取消与手机连接

在医疗设施中或飞机上使用手表

解除配对

如果您购买另一部手机

时间调整

使用手表操作调整时间和日期设置

配置第二时间设置

移至另一时区

闹铃

使用 CASIO WATCHES 配置闹铃设置

配置闹铃设置

关闭闹铃

秒表

测量运行时间

飞返定时 (每圈定时)

示例: 记录比赛每圈时间

查看当前和上一圈时间之间的差值

调整指针和日期指示器一致性

使用 CASIO WATCHES 调整指针和日期指示器一致性

调整指针和日期指示器一致性

其他设置

重置手表设置

其他信息

夏令时切换

支持的手机

规格

版权和注册版权

故障排除

注意事项

操作须知

● 防水

- 下述资讯适用于在后盖上刻印有 WATER RESIST 或 WATER RESISTANT 字样的手表。

在日常使用的环境下防水

刻印在手表正面或后盖上	没有 BAR 标记
-------------	-----------

日常使用例

洗手, 下雨	可
接触水的工作, 游泳	不可
帆板运动	不可
徒手潜水	不可

在日常使用环境下的加强防水 5 个大气压

刻印在手表正面或后盖上	5BAR
-------------	------

日常使用例

洗手, 下雨	可
接触水的工作, 游泳	可
帆板运动	不可
徒手潜水	不可

10 个大气压

刻印在手表正面或后盖上	10BAR
-------------	-------

日常使用例

洗手, 下雨	可
接触水的工作, 游泳	可
帆板运动	可
徒手潜水	可

20 个大气压

刻印在手表正面或后盖上	20BAR
-------------	-------

日常使用例

洗手, 下雨	可
接触水的工作, 游泳	可
帆板运动	可
徒手潜水	可

- 本表不可用于水肺潜水或其他需要空气罐的潜水。
- 后盖上未刻印有 WATER RESIST 或 WATER RESISTANT 字样的手表不能防汗。请避免在会大量出汗或水汽多的地方, 以及会溅上水的环境中使用这种型号的手表。
- 即使手表防水, 仍请注意下述使用须知。这些使用方法会减弱防水性能并使玻璃起雾。
 - 手表浸在水中或被打湿时不要操作表冠或按钮。
 - 请避免在浴室戴着手表。
 - 不要在温水游泳池、桑拿、或任何其他高温/高湿的环境中佩戴手表。
 - 不要在洗手或洗脸时, 做家务时或进行任何其他使用肥皂或洗涤剂的工作时佩戴手表。
- 在浸过海水后, 请用清水冲洗掉手表上的所有盐份及脏物。
- 为保持防水性能, 请定期更换手表的垫圈 (约每两年或三年一次)。
- 在更换电池时, 训练有素的技术人员会检查手表的防水性能。电池的更换需要专用工具。必须将电池的更换作业委托给您的经销商或卡西欧特约服务中心。
- 有些防水手表配的表带为时尚的皮革表带。请避免戴着手表游泳, 洗澡或进行任何其他会使皮革表带直接接触水的活动。

- 骤然降温时手表玻璃的内表面有可能会起雾。若雾很快消散, 则表示没有问题。骤然和极度的温度变化 (如在夏天进入空调房并站在空调出风口的附近, 或冬天在有暖气的室内并让手表接触雪) 会使手表起雾, 并且需要很长时间才能消散。如果雾不消散或手表内结露了, 则请立即停止使用本表, 将手表送去您的经销商或卡西欧特约服务中心修理。
- 本防水手表通过了国际标准组织规定的测试。
- 表带
 - 把表带系得过紧可能会使您出汗, 并使空气不易在表带下流通, 这种情况可能会导致皮肤发炎。因此不要把表带系得过紧。表带与手腕之间应有能插入一个手指的空间。
 - 磨损、生锈及其他情况都可能使表带断裂或脱离手表, 并使表带上的栓错位或掉落。这有造成手表从手腕上掉落并丢失, 或造成人身伤害的危险。表带必须用心保养并保持干净。
 - 如果出现下列任何一种情况, 请立即停止使用表带: 表带失去弹性, 表带有裂纹, 表带褪色, 表带松弛, 表带的连接栓错位或掉落, 或任何其他异常。请将手表送到您的经销商处或卡西欧服务中心进行检查和修理 (有偿服务) 或更换表带 (有偿服务)。

● 温度

- 切勿将本表放在汽车的仪表板上、加热器附近或任何其他会产生高温的地方。也不要将手表放在温度极低的地方。温度极端会使手表的时间失准、停止或发生其他故障。

● 冲击

- 本表在设计上能承受日常生活中及篮球、网球等非剧烈运动中的冲击。但让手表掉落或使其受到强烈的冲击可能会使其发生故障。请注意，防震设计的手表（G-SHOCK、BABY-G、G-MS）能在链锯作业中，其他会产生强震动的活动中，或剧烈体育运动（越野摩托车赛等）中佩戴使用。

● 磁力

- 指针及混合式（指针—数字）手表由使用磁力的电动机驱动。当这种手表在会发射强磁场的装置（扬声器、磁项链、手机等）附近时，计时可能会被这种磁力减速、加速或停止，导致指示时间的不准。
- 应避免受到非常强的磁场（从医疗设备等发出的）的影响，因为非常强的磁场会使手表发生故障，并损坏电子零件。

● 静电

- 极强的静电会使本表表示错误的时间。非常强的静电甚至会损坏电子部件。

● 化学品

- 不要让本表接触稀释剂、汽油、溶剂、植物油或动物油，或任何清洁剂、粘合剂、涂料、药品或含有这些成份的化妆品。否则会使树脂表壳、树脂表带、皮革及其他部件变色或损坏。

● 保管

- 打算长期不使用本表时，应彻底擦去其上脏物、汗水及水汽，并将其保管在阴凉、干燥的地方。

● 树脂部件

- 当手表上沾有水时长时间与其他物品接触，或与其他物品存放在一起，会使树脂部件上的颜色沾染到其他物品上，或使其他物品的颜色沾染到手表的树脂部件上。因此，在保管之前必须确认本表已完全干燥，保管时不要与其他物品接触。
- 让手表长时间暴露在直射阳光（紫外线）下，或长期未从手表上清除去脏物，会使手表变色。
- 因某些环境因素（强烈的外力，持续的摩擦、撞击等）引起的摩擦会使涂漆部件褪色。
- 如果表带上有印刷字，印刷区的强烈摩擦可能会使字褪色。
- 让手表长期处于潮湿状态会使荧光褪色。打湿后请尽快擦干手表。
- 半透明的树脂部件可能会因汗水及脏物、长期高温高湿等而变色。
- 手表的日常使用或长期保管会使树脂部件劣化、断裂或弯曲。这种损坏的程度依使用条件或保管条件而不同。

● 皮革表带

- 当手表上沾有水时长时间与其他物品接触，或与其他物品存放在一起，会使皮革表带的颜色沾染到其他物品上，或使其他物品的颜色沾染到手表的皮革表带上。因此，在保管之前必须确认手表已用软布完全擦干，保管时不要与其他物品接触。
- 让皮革表带长时间暴露在直射阳光（紫外线）下，或长期未从皮革表带上清除去脏物，会使其变色。

注意：

皮革表带长期受到摩擦或粘有脏物会使颜色沾染或褪色。

● 金属部件

- 即使部件是不锈钢或电镀的，未从金属部件上除去脏物仍会使其生锈。如果金属部件沾有汗或水，请用一块吸水的软布彻底擦干，然后将手表存放在通风良好的地方晾干。
- 请使用一个软牙刷或类似的工具，蘸水与中性清洁剂的稀释溶液或肥皂液刷洗金属。然后，用水冲洗，洗去所有残留的清洁剂并用吸水的软布擦干。刷洗金属部件时，请用保鲜膜包住表壳，以避免让其接触到清洁剂或肥皂。

● 防细菌及防气味表带

- 防细菌及防气味表带能防止细菌从汗水中形成并产生异味，保证表带状态良好和卫生。为确保最佳的防细菌和防气味性能，应保持表带清洁。请使用吸水的软布彻底擦去表带上的脏物、汗水及湿气。防细菌及防气味表带能抑制有机体和细菌的形成。但本表不能防止因过敏反应等而引起的皮疹。

请注意，卡西欧计算机公司

（CASIO Computer Co., Ltd.）对于用户本人或任何第三方因使用本表或因其发生故障而引起的任何损害或损失一律不负任何责任。

用户维护保养

● 手表的保护

请记住，佩戴手表时其直接与皮肤接触，就像衣服一样。为确保本表以其设计的水准运转，要经常用软布进行擦拭，以保持手表和表带清洁，不会粘着脏物、汗水、水及其他异物。

- 每当本表沾上海水或泥时，请用清水冲洗干净。
- 对于有金属部件的金属表带或树脂表带，请使用一个软牙刷或类似的工具，蘸水与中性清洁剂的稀释溶液或肥皂液刷洗表带。然后，用水冲洗，洗去所有残留的清洁剂并用吸水的软布擦干。刷洗表带时，请用保鲜膜包住表壳，以避免让其接触到清洁剂或肥皂。
- 对于树脂表带，请用水刷洗后用软布擦干。请注意，树脂表带的表面上有时可能会出现象污迹一样的图案。这对皮肤或衣服没有任何影响。用布擦拭就可以擦去。
- 请用软布擦去皮革表带上的水或汗水。
- 不操作手表的表冠、按钮或旋转刻盘会使其以后出现操作问题。定期转动表冠及旋转刻盘、按按钮可保持其正常的可操作性。

● 手表保护不周时的危险

生锈

- 虽然本表使用的金属钢能高度防锈，但在变脏后若不清洁其仍会生锈。
 - 手表上的脏物使氧气接触到金属，破坏金属表面上的防氧化层，导致手表生锈。
- 锈可使金属部件上出现棱角，并使表带上的栓错位或掉落。发现任何异常时应立即停止使用本表，并将其送至您的经销商或卡西欧特约服务中心处。
- 即使金属表面看上去干净，裂缝中的汗水及灰尘仍会弄脏衣袖，使皮肤发炎，甚至干扰手表的性能。

过早变旧

- 不擦去树脂表带或刻盘上的汗或水，或将手表存放在湿度高的地方，会使手表过早变旧、裂开或断裂。

皮肤发炎

- 皮肤敏感的人或身体状态不佳时佩戴手表，有可能会引起皮肤发炎。这类人士尤其要保持皮革表带或树脂表带的清洁。若发生皮疹或其他皮肤炎症，请立即取下手表并向皮肤专家咨询。

电池

- 用户不得自行取出或更换手表的专用充电电池。使用为手表指定的专用充电电池之外的电池会损坏手表。
- 当太阳能电板照射到光线时，充电（二次）电池会被充电，因此不像一般电池一样需要定期更换。但请注意，长期使用后，或受一些使用环境的影响，充电电池的容量或充电效率会下降。如果您感觉到电池的供电时间很短，请与您的销售商或卡西欧服务中心联系。

Mobile Link 注意事项

● 法律注意事项

- 本产品符合多个国家及地理区域的无线电法规并已获准上市。在不符适用无线电法规或未获准上市地区使用本手表属于犯罪行为。有关详情，请访问 CASIO 网站。
<https://world.casio.com/ce/BLE/>
- 各国航空法禁止在飞机上使用该手表。请务必遵守航空公司工作人员的指示。

● 使用 Mobile Link 功能时的注意事项

- 将手机与手表配对使用时，请让它们保持靠近。作为指导准则我们推荐的范围是 2 米，但根据现场环境（墙壁、家具等），建筑物结构及其它因素，可能需要更小的范围。
- 该手表会受其它设备（电气装置、影音设备、办公设备等）影响。微波炉操作对它的影响尤为明显。如果附近有微波炉在工作，手表可能无法和手机正常通信。相反，该手表可能会使无线电接收和电视机的视频图像产生噪音。
- 该手表的 Bluetooth 与无线局域网设备使用的频段（2.4 GHz）相同，因此使用这类设备时靠近手表可能导致无线电干扰、通信速度变慢，手表和无线局域网设备出现噪音，甚至出现通信故障。

● 停止该手表的无线电波发射

只要秒针指向 [R] 或 ，手表就会发射无线电波。

此外，手表每天还会自动连接手机四次以调整其时间设置。

在医院里、飞机上或其它禁止使用无线电波的地方，使用以下操作可停止无线电波的生成。

- 停止无线电波的生成
按任意按钮可终止 Bluetooth 连接。

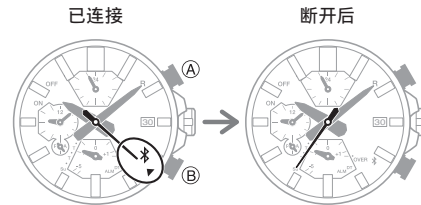

● 禁用自动时间调整

配置 CASIO WATCHES 设置以禁用手表和手机之间的时间调整。

 [在医疗设施中或飞机上使用手表](#)

开始之前...

本节概要介绍手表及其便捷的使用方式。

手表功能

• 手机连接

手表支持与支持 Bluetooth 的手机进行连接和通信。

• 秒表

以一秒为单位，您可计量长达 24 小时的运行时间。

• 第二时间

第二时间让您可以同时跟踪当前位置的时间和另一个时区的当前时间。

• 闹铃

只要达到您指定的时间，闹铃提示音就会响起。

注

- 本使用手册中包含的插图旨在方便解释。插图可能会与它所代表的项目有所不同。

常规指南

以下各项用于日历模式。

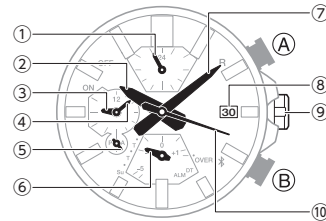

- ① 24 小时指针
- ② 时针
- ③ 第二时间的时针
- ④ 第二时间的分针
- ⑤ 第二时间的 24 小时针
- ⑥ 功能针
- ⑦ 分针
- ⑧ 日期指示器
- ⑨ 表冠
- ⑩ 秒针

A 按钮

按下此按钮开始秒表运行时间操作。
在秒表模式下按住此按钮至少两秒将返回到日历模式。

B 按钮

按下此按钮可与配对成功的手机建立连接，并调整手表的时间设置。

表盘项

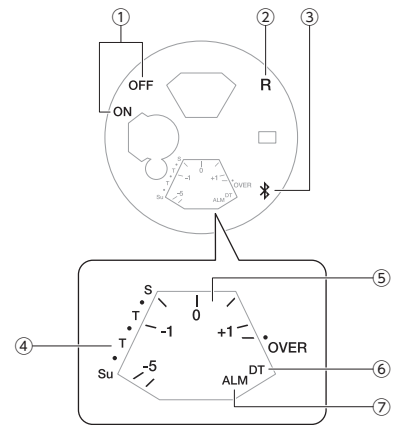

- ① 闹铃开启/关闭设置
在配置闹铃设置时，秒针指示闹铃当前是处于启用还是禁用状态。
[ON]: 闹铃已启用
[OFF]: 闹铃已禁用
- ② [R]
手表等待连接手机时，秒针指向 [R]。
- ③ *
当手表和手机之间建立连接时，秒针将指向此标志。
- ④ 星期
在日历模式下，功能针指向“本地城市”中的星期。
- ⑤ 目标时间指示器
在秒表模式下，功能针指示当前和上一圈时间之间的差值。
- ⑥ [DT]
在使用第二时间时，功能针指向 [DT]。
- ⑦ [ALM]
在配置闹铃时间设置时，功能针指向 [ALM]。

浏览不同模式

在日历模式下按 (A) 将进入秒表模式, 并开始运行时间测量操作。

在秒表模式下按住 (A) 至少两秒将进入日历模式。

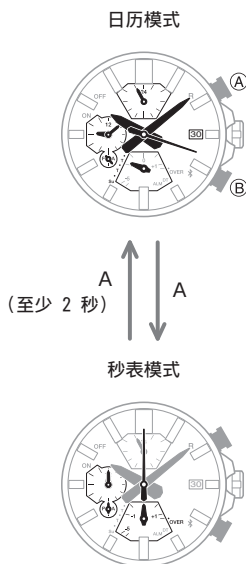

● 连接手机

按住 (B) 至少两秒, 直至秒针指向 [R] 两次。

● 要断开连接, 请按任意按钮。

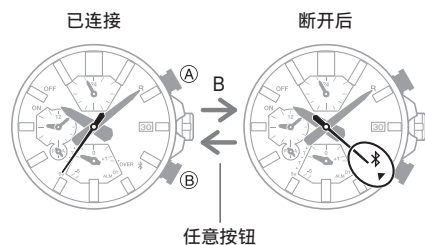

模式概览

● 日历模式

主时针、分针和秒针表示当前时间。

短时针和分针显示第二个时间 (第二时间)。

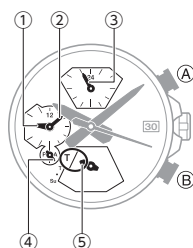

- ① 第二时间的时数
- ② 第二时间的分数
- ③ 当前位置时间 (24 小时)
每 24 小时旋转一周。
- ④ 第二时间的时数 (时针 (24 小时))
如果时间为上午, 指针将指向 A 侧, 如果时间为下午, 指针将指向 P 侧。
- ⑤ 当前位置的星期

开始秒表运行时间操作

按下 (A)。

连接配对的手机调整手表时间

按住 (B) 至少 0.5 秒, 直至秒针指向 [R]。

搜索配对的手机

按住 (B) 至少四秒。

● 秒表模式

秒针以及短时针和分针表示流逝的秒表时间。

● 主时针和分针表示当前时间。

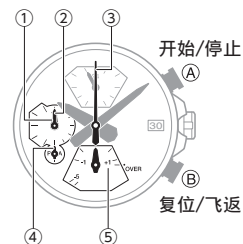

- ① 秒表时
- ② 秒表分
- ③ 秒表秒
- ④ 秒表时 (24 小时)
如果时间在 0 点到 11 点之间, 指针将指向 A 侧, 如果时间在 12 点到 23 点之间, 指针指向 P 侧。
- ⑤ 目标时间指示器
显示当前和上一圈时间之间的差值。

● 闹铃

短时针和分针表示闹铃时间。

秒针表示闹铃开启/解除设置。

● 主时针和分针表示当前时间。

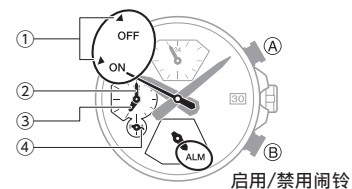

- ① 闹铃开启/解除
- ② 闹铃分
- ③ 闹铃时
- ④ 闹铃时针 (24 小时)
如果时间为上午, 指针将指向 A 侧, 如果时间为下午, 指针将指向 P 侧。

使用表冠

● 快进/快退

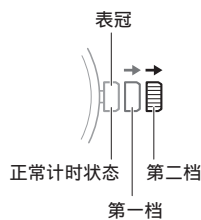

重要提示!

- 为避免降低防水性能和/或由于撞击造成的损坏，在完成调节后务必将表冠按回正常位置。
- 按回表冠时，小心不要用力过度。

将表冠拉出至第一档或第二档后，连续沿任一方向快速旋转将启动快进或快退操作。在快进操作期间，再次连续迅速旋转表冠将进一步加快速度。

● 停止快进/快退

沿与当前操作相反的方向旋转表冠或按任何按钮。

注

- 如果您在拉出表冠后大约两分钟内未执行任何操作，将自动禁用表冠操作。如果发生这种情况，请将表冠按回再拉出即可。

指针和日期指示器移动

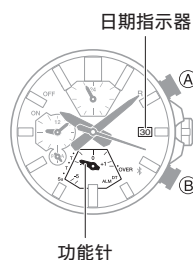

● 功能针和日期指示器移动

更改手表的日期设置也会导致功能针移动。

● 日

- 在计时到达午夜后，日期指示器可能要花约 50 秒到 3 分 20 秒的时间才会改变。这时，功能针会随着日期指示器的改变而移动。
- 当手表的表冠拉出时日期显示可能不正确。

充电

这款手表采用可充电（辅助）电池供电，电池通过太阳能板充电。太阳能板集成在手表的表面，只要光线照射到表面即可生成电力。

● 给手表充电

当您不佩戴手表时，请将其置于有明亮光线照射的地方。

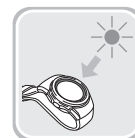

当您佩戴手表时，确保衣袖不会阻挡光线照射到表面（太阳能板）。即使表面被部分遮挡，发电效率也会降低。

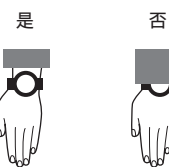

重要提示!

- 充电时，有些光源和环境可能会使手表变得极为烫热，有造成烫伤和手表内部零件损坏的危险。
应避免在下述可能超过 60 °C (140 °F) 的温度环境中给手表充电。
 - 停在阳光下的汽车中的仪表板上
 - 白炽灯、摄影灯、卤素灯等热源的近旁
 - 受直射阳光长时间照射的地方等高温场所

● 剩余电量和电池电量耗尽

您可以通过查看指针移动情况来确定充电电量是否较低。随着电池电量逐渐降低，各项功能将被禁用。

重要提示!

- 如果电池电量不足或耗尽，请尽快将表面（太阳能板）暴露在光线下。

注

- 在电池电量耗尽后将表面暴露于光线下将导致秒针逆时针旋转，直至停在 57 秒。这表明充电开始。

电池电量低

秒针以两秒的间隔跳动。

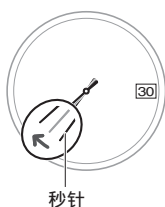

电池电量耗尽

所以指针和日期指示器已停止工作。



● 充电时间指标

如下表格显示了大致充电时间的指标。

为使用一天所需要的充电时间

亮度等级 (Lux)	大概充电时间
50,000	8 分钟
10,000	30 分钟
5,000	48 分钟
500	8 小时

达到下一个充电量所需时间

- 晴天，户外 (50,000 lux)

电池电量耗尽 → 电量中等	2 小时
电量中等 → 电量充足	17 小时
电量充足 → 电量充满	5 小时

- 晴天，窗边 (10,000 lux)

电池电量耗尽 → 电量中等	5 小时
电量中等 → 电量充足	64 小时
电量充足 → 电量充满	17 小时

- 阴天，窗边 (5,000 lux)

电池电量耗尽 → 电量中等	8 小时
电量中等 → 电量充足	103 小时
电量充足 → 电量充满	28 小时

- 室内日光灯 (500 lux)

电池电量耗尽 → 电量中等	90 小时
电量中等 → 电量充足	-
电量充足 → 电量充满	-

注

- 实际充电时间取决于当地的充电环境。

● 节电

在晚上 10 点至早上 5:50 之间将手表放在黑暗的地方大约一小时将导致秒针停止，手表进入 1 级节电功能状态。如果手表在这种状态下保持六或七天，所有指针都将停止，手表进入 2 级节电功能状态。

1 级：

基本计时功能正常工作。

2 级：

只有日期指示器正常工作。

注

- 请注意，如果您佩戴手表时衣袖遮住表面，手表也可能进入节电状态。
- 当处于以下其中一种模式时，手表会进入节电功能状态。
 - 日历模式
 - 秒表模式（复位清零）

● 从节电操作恢复

按任意按钮，执行表冠操作，或将手表放在光线充足的区域，以使其退出节电功能。

有用的功能

将手表与手机配对可使多个手表功能更易于使用。

自动时间调整

🕒 自动时间调整

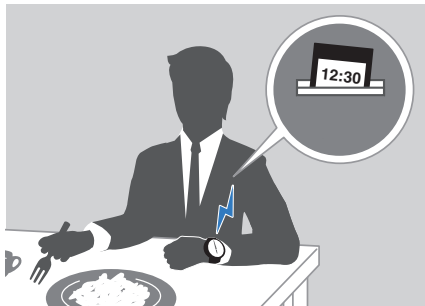

可选择超过 300 个世界时间城市

🌐 配置世界时间设置

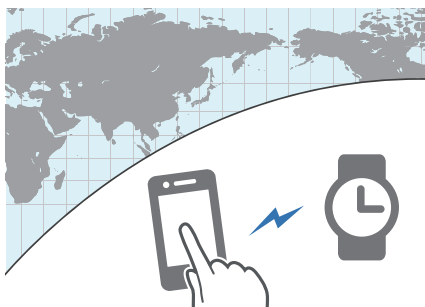

此外，可使用手机配置多个其他手表设置。

要将数据传输至手表且配置设置，您首先需要将手表与手机配对。

📱 准备步骤

- 您的手机需要安装 CASIO “CASIO WATCHES” 应用程序才能与手表配对。

连接手机

当手表与手机进行 Bluetooth 连接 (Mobile Link) 时，手表的当前时间设置会自动进行调整。您也可更改手表的其他设置。

注

- 仅当在手机上运行 CASIO WATCHES 时，该功能才可用。
- 本节说明手表和手机操作。
- 🕒：手表操作
- 📱：手机操作

准备步骤

要配合手机使用手表，您需要先将它们配对。执行以下步骤将手表与手机配对。

● ① 在手机上安装所需应用程序。

使用 iOS 的用户请在 App Store / 使用 Android™ 的用户请在 CASIO 的网站搜索 CASIO 的原版应用 “CASIO WATCHES” 并安装到您的手机。

● ② 配置 Bluetooth 设置。

启用手机的 Bluetooth。

注

- 有关设置步骤的详细信息，请参阅您的手机说明书。

● ③ 将手表与手机配对。

在配合手机使用手表之前，您需要先将它们配对。

1. 将要与手表配对的手机移至靠近手表的位置 (1 米以内)。
2. 📱 点击 “CASIO WATCHES” 图标。
 - 点击 “我的手表” 选项卡上的 **+**。接下来，选择适用的产品名称。
3. 🕒 按住 (B) 至少两秒，直至秒针指向 [R] 两次。
4. 📱 执行要配对的手机的屏幕上显示的操作。
 - 配对开始后约两秒钟，秒针将指向 [R]。配对完成后，秒针将移至 *****。

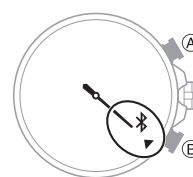

注

- 首次启动 CASIO WATCHES 时，手机上将显示一条消息，询问是否启用位置信息获取功能。配置设置以允许在后台使用位置信息。

自动时间调整

手表将在每天的预设时间连接手机，并调整其时间设置。

● 使用此功能

您的手表会根据预设方案每日四次调整时间设置。如果将手表置于日历模式，在您从事日常活动时，无需任何操作，您的手表会自动执行调整操作。

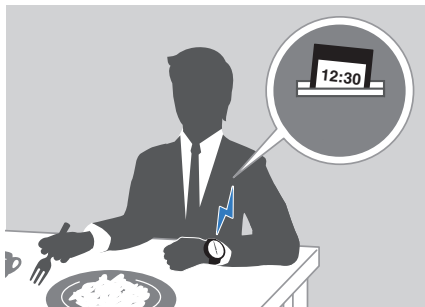

重要提示!

- 在以下情况中，手表可能无法执行自动时间设置调整。
 - 当手表与配对的手机距离过远时
 - 当由于无线电干扰等因素导致无法通信的时候
 - 当手机在进行系统更新的时候
 - CASIO WATCHES 未在手机上运行时

注

- 即使可与手机连接，如果手表未指示正确的时间，也调整指针和日期指示器位置。
 - 调整指针和日期指示器一致性
- 如果使用 CASIO WATCHES 指定了“世界时间城市”，手表还将自动调整时间。
- 手表将与手机连接，并在如下时间执行自动时间调整：凌晨 12:30、早上 6:30、中午 12:30、晚上 6:30。自动时间调整完成后，连接会自动断开。

● 立即触发时间调整

手表无论何时与手机建立连接，其时间设置都将进行自动调整。每当您想要触发即时时间调整时，请执行以下步骤连接手机。

1. 将手机移至靠近手表的位置（1 米内）。
2. 进入日历模式。
 - 浏览不同模式
3. 按住 (B) 至少 0.5 秒，直至秒针指向 [R]。当秒针指向 [R] 时立刻松开按钮。
 - 手表与手机相连后，秒针通常会移至 ，然后手表的时间设定将会自动调整。
 - 此时，手机已记录下您的当前位置。
 - 时间调整完成后，连接被自动终止。

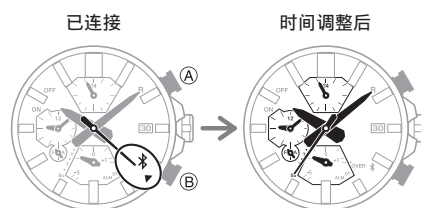

查看秒表数据

本节介绍如何将手表内存中存储的每圈时间（最多 200 个记录）以及其他数据发送到您的手机，以便使用 CASIO WATCHES 查看。

● 将秒表数据发送至手机

使用下面的步骤将数据从手表发送到手机。

1. 点击“CASIO WATCHES”图标。
2. 按住 (B) 至少两秒，直至秒针指向 [R] 两次。
 - 这样将建立手表与手机之间的连接。

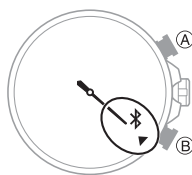

3. 执行手机屏幕上显示的操作，以将手表测量的数据传输至手机。

数据传输完成后，测量数据列表将出现在手机显示屏上。

- 点击秒表的一个数据项目将显示其详细信息。

● 查看每圈时间

使用 CASIO WATCHES 查看您发送到手机的数据。

1. 点击“CASIO WATCHES”图标。
2. 执行手机屏幕上显示的操作，以查看所需的测量数据。

注

- 点击“编辑”将显示一个屏幕，可用于更改数据项标题和删除每圈时间数据。

设置闹铃

1. 点击“CASIO WATCHES”图标。
2. 按住 (B) 至少两秒，直至秒针指向 [R] 两次。
 - 这样将建立手表与手机之间的连接。

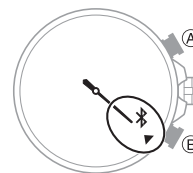

3. 执行手机屏幕上显示的操作，以配置闹铃时间设置。

配置世界时间设置

用 CASIO WATCHES 指定世界时间城市，会让手表上的世界时间城市相应改变。无需您执行任何手表操作，手表将自动调整世界时间的标准时间/夏令时间设置。

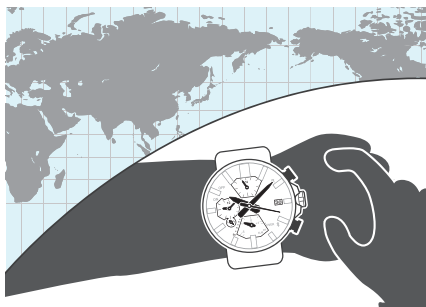

注

- CASIO WATCHES 世界时间可让您从约 300 个城市中选择一个城市作为世界时间城市。

● 选择世界时间城市

1. 点击“CASIO WATCHES”图标。
2. 按住 (B) 至少两秒，直至秒针指向 [R] 两次。
这样将建立手表与手机之间的连接。

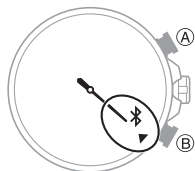

3. 执行手机屏幕上显示的操作。手表将根据“世界时间”设置作出调整。
 - 您可以通过查看短时针（24 小时）的位置来确定世界时间是上午时间还是下午时间。

世界时间的小时（24 小时制）

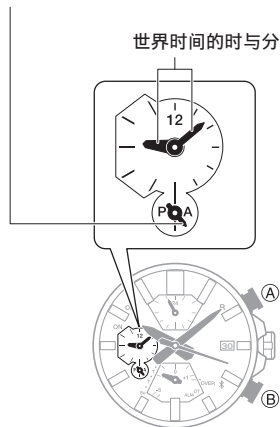

● 配置夏令时间设置

1. 点击“CASIO WATCHES”图标。
2. 按住 (B) 至少两秒，直至秒针指向 [R] 两次。
这样将建立手表与手机之间的连接。

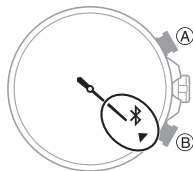

3. 执行手机屏幕上显示的操作，以选择夏令时间设置。
 - “Auto”
手表会自动切换标准时间和夏令时间。
 - “OFF”
手表始终指示标准时间。
 - “ON”
手表始终指示夏令时间。

注

- 当夏令时间设置为“Auto”时，手表将在标准时间和夏令时间之间自动切换。您无需手动切换标准时间和夏令时间。即使您所在地区不遵行夏令时间，您也可以将手表的夏令时间设置设置为“Auto”。
- 通过手表操作手动更改时间设置将取消自动标准时间/夏令时间切换。
- CASIO WATCHES 屏幕显示了有关夏令时间段的信息。

● 切换世界时间和本地时间

1. 点击“CASIO WATCHES”图标。
2. 按住 (B) 至少两秒，直至秒针指向 [R] 两次。
这样将建立手表与手机之间的连接。

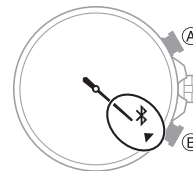

3. 执行手机屏幕上显示的操作，以将本地时间切换为世界时间。
例如，如果本地城市是东京，世界时间城市是纽约，按如下所示操作，即可在它们之间切换。

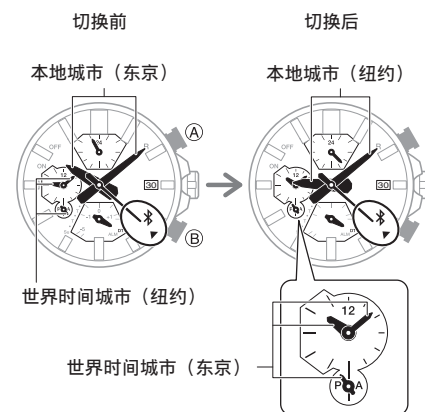

注

- 在切换本地时间和世界时间后的 24 小时内，手表将不会执行自动时间调整。

调整指针和日期指示器一致性

如果在执行了自动时间调整后指针和/或日期指示器仍然未对齐, 请使用 CASIO WATCHES 来调整。

1. 点击“CASIO WATCHES”图标。
2. 按住 (B) 至少两秒, 直至秒针指向 [R] 两次。
这样将建立手表与手机之间的连接。

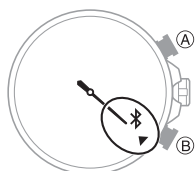

3. 执行手机屏幕上显示的操作, 以校正指针和日期指示器一致性。

手机搜索

您可使用手机搜索触发手机提示音, 以便搜索。即便手机处于震动模式, 也会强制发出提示音。

重要提示!

- 请勿在限制手机呼叫提示音的区域使用此功能。
- 提示音的音量很大。用耳机听电话时请勿使用此功能。

1. 如果手表已经与手机连接, 按任意按钮终止连接。
这将使手表进入“日历模式”。

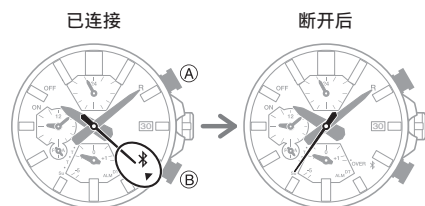

2. 按住 (B) 至少四秒, 直至秒针指向 [R]。
当手表与手机建立连接后, 手机会发出提示音。
• 需要几秒时间手机才会发出提示音。

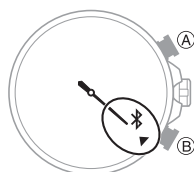

3. 按任意按钮可停止提示音。
• 只有在手机提示音开始响后的前 30 秒内, 您才可按任意手表按钮停止提示音。

配置手表设置

您可以使用 CASIO WATCHES 指定时间长度, 届时 Bluetooth 连接自动断开, 并配置其它设置。

1. 点击“CASIO WATCHES”图标。
2. 按住 (B) 至少两秒, 直至秒针指向 [R] 两次。
这样将建立手表与手机之间的连接。

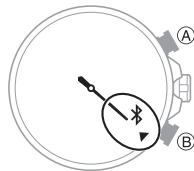

3. 选择您要更改的设置, 然后执行手机屏幕上显示的操作。

更改本地城市夏令时间设置

1. 点击“CASIO WATCHES”图标。
2. 按住 (B) 至少两秒, 直至秒针指向 [R] 两次。
这样将建立手表与手机之间的连接。

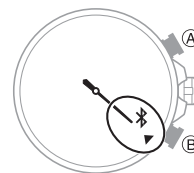

3. 执行手机屏幕上显示的操作, 以更改您的本地城市夏令时间设置。

检查手表的电量

通过以下程序, 使用 CASIO WATCHES 检查当前电量。

1. 点击“CASIO WATCHES”图标。
2. 按住 (B) 至少两秒, 直至秒针指向 [R] 两次。
这样将建立手表与手机之间的连接。

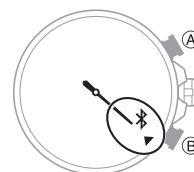

3. 使用 CASIO WATCHES 检查电量。

记录您的当前位置 (TIME & PLACE)

在旅行或其他出行过程中，可以使用以下程序在手机上记录您的当前位置以及时间和日期。当手表连接至手机时，可以在 CASIO WATCHES 地图上查看记录的位置信息。

● 记录您的当前位置

1. 进入日历模式。
 浏览不同模式
2. 在您要进行录制的位置，按住 (B) 至少 0.5 秒。

此操作会在手机内存中记录您按下按钮时所在位置的经纬度，以及日期和时间。

- 如果录制操作成功完成，则秒针会指向 。如果出于某种原因无法进行录制，手表将返回到日历模式。
- 此时，手机与手表的时间设置将会保持同步。

● 在地图上查看记录的位置

1. 点击“CASIO WATCHES”图标。
2. 执行手机屏幕上显示的操作，以查看记录的位置信息。

注

- 您可以使用 CASIO WATCHES 删除记录的位置信息。

连接

连接手机

本节说明如何在已配对的手机和手表之间建立 Bluetooth 连接。

- 如果手表未与您希望连接的手机配对，请参阅以下信息并将它们配对。

③ 将手表与手机配对。

1. 将手机移至靠近手表的位置 (1 米内)。
2. 按住 (B) 至少两秒，直至秒针指向 [R] 两次。

这样将建立手表与手机之间的连接。

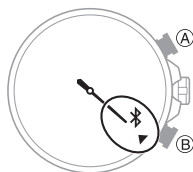

重要提示!

- 如果建立连接时出现问题，则可能意味着手机上未运行 CASIO WATCHES。在手机主屏幕上点击“CASIO WATCHES”图标。启动应用后，按住手表的 (B) 按钮至少两秒。

注

- 如果在一段固定的时间内您未在手表或手机上执行任何操作，连接将会终止。要指定连接限制时间，请使用 CASIO WATCHES 执行以下操作：“手表设置” → “与 APP 的连接时间”。接下来，选择设置为 3 分钟、5 分钟或 10 分钟。

取消与手机连接

按任意按钮终止 Bluetooth 连接，使秒针恢复正常操作。

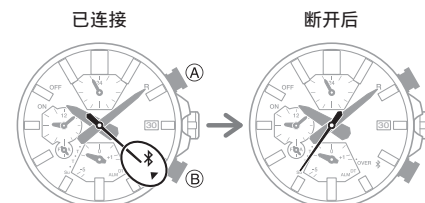

在医疗设施中或飞机上使用手表

当您在医院、飞机内或者其他禁止或限制使用手机的任何区域时，可以使用以下程序禁用自动时间调整。要重新启用自动时间调整，请再次执行相同的操作。

1. 点击“CASIO WATCHES”图标。
2. 按住 (B) 至少两秒，直至秒针指向 [R] 两次。

这样将建立手表与手机之间的连接。

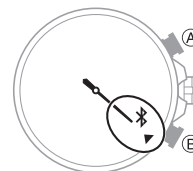

3. 执行手机屏幕上显示的操作，以启用或禁用自动时间调整。

解除配对

取消手表与手机的配对需要 CASIO WATCHES 以及操作手表。

● 从 CASIO WATCHES 删除配对信息

1. 如果手表已经与手机连接，按任意按钮终止连接。

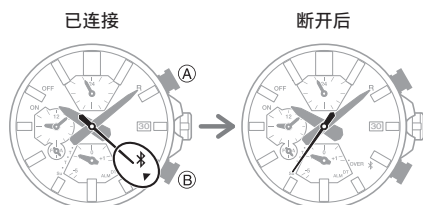

2. 点击“CASIO WATCHES”图标。
3. 执行手机屏幕上显示的操作以解除配对。

● 删除手表的配对信息

1. 将表冠拉出到第二档。
这样将使秒针移至 12 点。

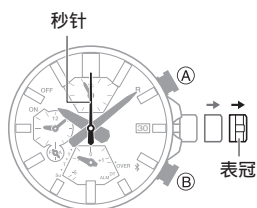

2. 按住 (A) 至少五秒。
删除配对信息后，秒针将从 12 点移至 12 点处。
3. 按回表冠。

如果您购买另一部手机

首次与手机建立 Bluetooth 连接时，需要执行配对操作。

- 删除手表的配对信息
- 将手表与手机配对。

时间调整

您的手表可以与手机连接，获取信息来调整其日期和时间设置。

重要提示!

- 只要您在医院、飞机内或者其他禁止或限制使用手机的任何区域，就禁用自动时间调整。
- 在医疗设施中或飞机上使用手表

参考以下信息，根据适合自己生活方式的方法来配置时间设置。

是否使用手机?

建议通过连接手机来调整时间。

自动时间调整



不属于上述情况。

可以通过在手表上执行操作来调整时间设置。

使用手表操作调整时间和日期设置

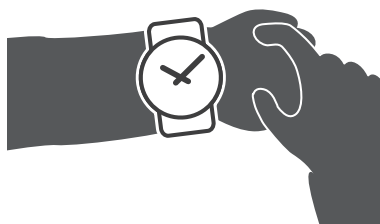

使用手表操作调整时间和日期设置

1. 将表冠拉出到第二档。
这样将使秒针移至 12 点，并启用小时和分钟设置操作。

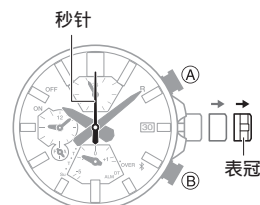

- 每次按 (A) 都会以如下所示顺序循环显示可用的设置项目。

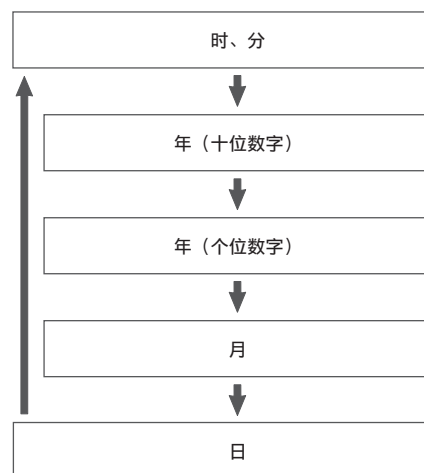

2. 旋转表冠以更改小时和分钟设置。
 - 查看时针 (24 小时) 是指示上午 (右侧) 还是下午 (左侧)，同时设置所需的时间。
3. 按下 (A)。
这将启用年的十位数设置操作。
4. 旋转表冠，将秒针移至所需的年份十位数设置。



5. 按下 (A)。

这样将启用年份的个位数设置操作。

6. 旋转表冠，将秒针移至所需的年份个位数设置。

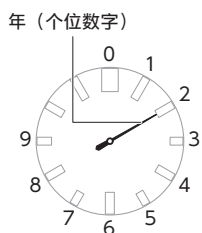

7. 按下 (A)。

这将启用月份设置操作。

8. 旋转表冠以更改月份。

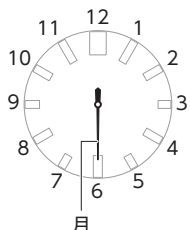

9. 按下 (A)。

这样将使秒针移至 12 点，并启用日期设置操作。这时，功能针将稍微移动。

• 更改日期设置时，功能针将重复移动。

[指针和日期指示器移动](#)

10. 旋转表冠以更改日期。

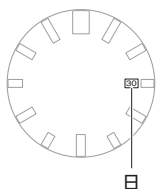

11. 在分钟上面出现时间信号时，按回表冠。

配置第二时间设置

第二时间让您可以同时跟踪当前位置时间和另一个时区的当前时间。

1. 将表冠拉出到第一档。

这样将使秒针移至 12 点位置，功能针移至 [DT]。

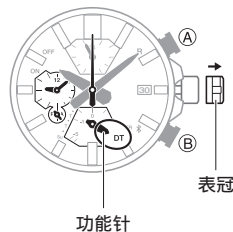

2. 旋转表冠以更改第二时间设定。

• 旋转表冠将以 15 分钟为单位更改第二时间设定。

第二时间的 24 小时制数

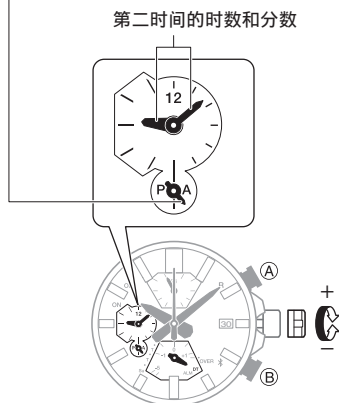

3. 按回表冠。

移至另一时区

使用下面的流程可将手表的日期和时间设置轻松更改为目的地位置。

● 登机前

1. 将世界时间（第二时间）设置配置为您目的地的当前时间。

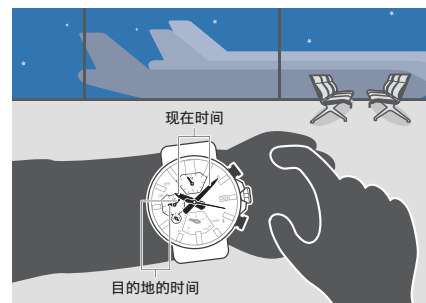

[选择世界时间城市](#)

2. 禁用自动时间调整。

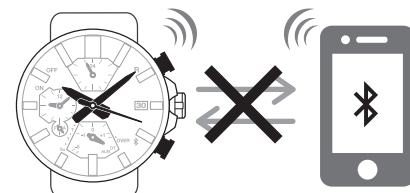

[在医疗设施中或飞机上使用手表](#)

● 抵达后

1. 切换原时区时间与目的地时区时间。

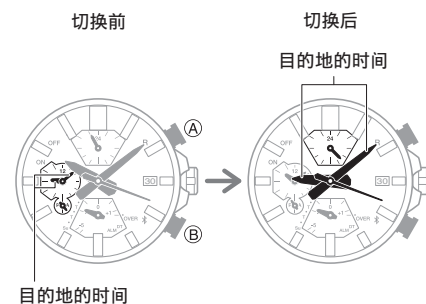

[切换世界时间和本地时间](#)

2. 启用自动时间调整。

[在医疗设施中或飞机上使用手表](#)

3. 调节时间设置。

[立即触发时间调整](#)

闹铃

当到达闹铃时间时，手表会发出蜂鸣声。

- 在下述情况中，闹钟提示音将被静音。
 - 当电池电量低时
 - 手表处于 2 级节电功能状态时

节电



使用 CASIO WATCHES 配置闹铃设置

如果手表与手机配对，您还可以使用 CASIO WATCHES 设置闹铃。

设置闹铃

配置闹铃设置

1. 将表冠拉出到第一档。
这样将使秒针移至 12 点位置，功能针移至 [DT]。

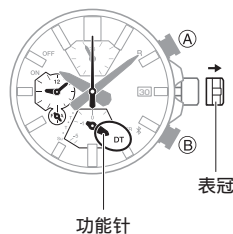

2. 按下 (A)。
这样将使功能针移至 [ALM] 并开启闹铃。
3. 旋转表冠以更改闹铃时间设定。
 - 对于闹铃时间而言，查看时针（24 小时）指示上午还是下午。

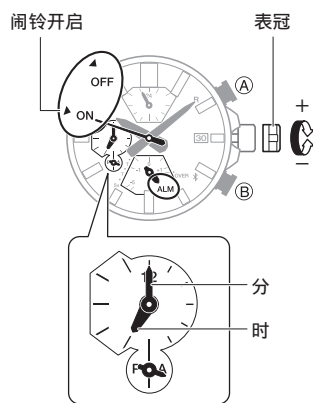

4. 按回表冠。
 - 停止闹铃
要停止在到达闹铃时间时开始发出提示音的闹铃，按下任意按钮。

注

- 达到闹铃时间时，会发出蜂鸣音，持续时间为 10 秒。

关闭闹铃

如果让闹铃保持开启状态，它会每天在预设的闹铃时间发出提示音。

要使闹铃停止发出提示音，请执行以下步骤关闭闹铃。

- 要使闹铃恢复提示音，请开启闹铃。

1. 将表冠拉出到第一档。
这样将使秒针移至 12 点位置，功能针移至 [DT]。

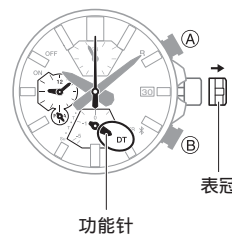

2. 按下 (A)。
这样将使功能针移至 [ALM] 并开启闹铃。
3. 按 (B) 使秒针移至“关”位置。
 - 每次按下 (B) 将会在开关之间切换。

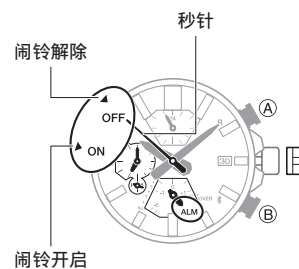

4. 按回表冠。

秒表

在日历模式下按 (A) 将进入秒表模式，并开始运行时间测量操作（直接开始）。

秒表可测量运行时间，单位为 1 秒，最多可测量 23 小时 59 分钟 59 秒（24 小时）。



注

- 当手表与另一台设备之间存在 Bluetooth 连接时，“直接开始”功能将被禁用。

测量运行时间

1. 在日历模式下，按 (A)。

[浏览不同模式](#)

这将进入秒表模式并开始运行时间测量操作。

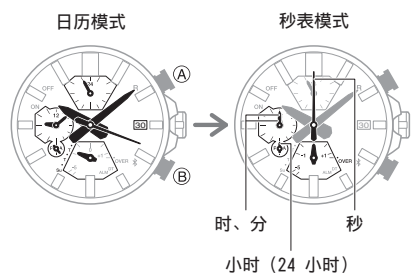

- (A) 开始
- ↓
- (A) 停止
- ↓
- (A) 恢复
- ↓
- (A) 停止

2. 按 (B) 将运行时间复位清零。

- 要返回日历模式，请将秒表复位清零，然后按 (B)。

飞返定时（每圈定时）

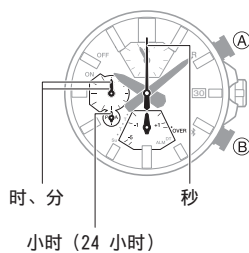

1. 在日历模式下，按 (A)。

[浏览不同模式](#)

这将进入秒表模式并开始运行时间测量操作。

每次按下 (B) 将显示该段的运行时间（每圈时间），约显示 10 秒。

- (A) 定时开始 1
- ↓
- (B) 定时开始 2
- ↓
- (B) 定时开始 3
- ↓
- ⋮
- ↓
- (A) 停止

- 在显示每圈时间的大约 10 秒内，下一圈的运行时间测量将在内部继续。当运行时间超过 10 秒时，指针将返回，以指示当前每圈时间。当下一圈时间为 10 秒或更短时，按 (B) 将显示该圈时间。

2. 按 (B) 将运行时间复位清零。

- 要返回日历模式，请将秒表复位清零，然后按 (B)。

● 每圈时间

每圈时间是指某一圈或某一时段运行的时间。手表在内部记录每圈时间。手表显示当前每圈的运行时间。

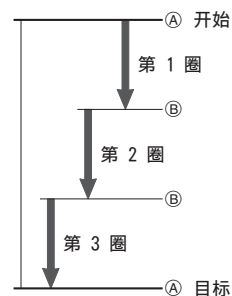

注

- 测量完成后，可通过 CASIO WATCHES 查看每圈时间。
[查看秒表数据](#)

示例：记录比赛每圈时间

本节介绍在观看比赛时如何记录每圈时间。其中还介绍如何在比赛结束后通过 CASIO WATCHES 查看每圈时间。

[🔍 每圈时间](#)

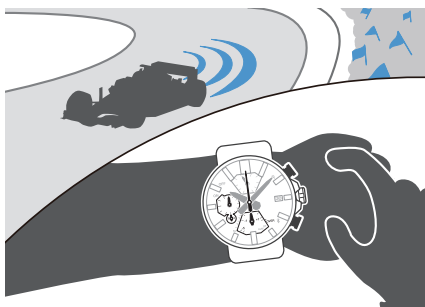

比赛期间

测量每圈时间。

1. 在日历模式下，按 (A)。

[🔍 浏览不同模式](#)

这将进入秒表模式并开始运行时间测量操作。

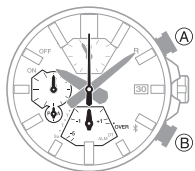

2. 使用以下操作执行定时器操作。

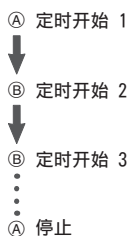

在每圈结束时按 (B) 将在手表内存中记录每圈时间。

- 在运行时间测量操作的第一个小时期间，每圈时间以 1/1000 秒为单位记录。

3. 按 (B) 将运行时间复位清零。

- 要返回日历模式，请将秒表复位清零，然后按 (B)。

比赛后

比赛结束后，可以通过 CASIO WATCHES 查看测量的每圈时间。

[🔍 将秒表数据发送至手机](#)

[🔍 查看每圈时间](#)

查看当前和上一圈时间之间的差值

在进行每圈时间测量操作时，可以查看之前和上一圈时间之间的差值。

使用此功能

按 (B) 会显示当前和上一圈时间之间的差值。

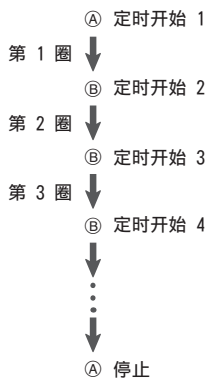

- 在测量每圈时间时，功能针指示当前和上一圈时间之间的差值。
- 根据第二圈时间的测量结果，您可以查看当前和上一圈时间之间的差值。

要确定当前和上一圈时间之间的差值

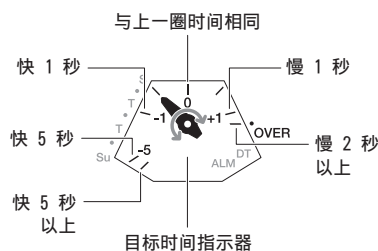

调整指针和日期指示器一致性

强磁场或撞击可能会导致指针和/或日期指示器不一致。如果发生这种情况，请将指针和日期指示器调整为一致。

使用 CASIO WATCHES 调整指针和日期指示器一致性

如果手表已与手机配对，您还可以使用 CASIO WATCHES 调整指针和日期指示器位置。

[🔍 调整指针和日期指示器一致性](#)

调整指针和日期指示器一致性

- 将表冠拉出到第二档。这样将使秒针移至 12 点。
- 按住 (B) 至少五秒，直至手表发出蜂鸣声。听到蜂鸣声时松开按钮。此操作将使秒针执行完整的一周旋转并启用秒针对齐调整。

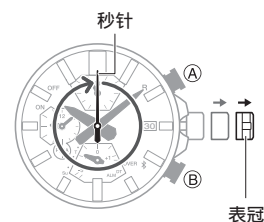

3. 旋转表冠以使秒针与 12 点位置对齐。

4. 按 (B)。

这样将启用时针、分针和时针 (24 小时) 对齐调节。

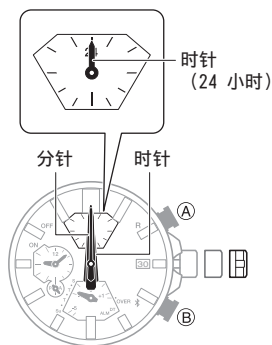

5. 旋转表冠以使时针、分针和时针 (24 小时) 与 12 点位置对齐。

6. 按 (B)。

这样将启用短时针、短分针和短时针 (24 小时) 对齐调节。

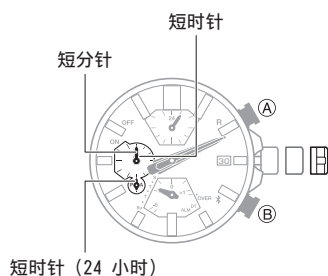

7. 旋转表冠以使短时针、短分针和短时针 (24 小时) 与 12 点位置对齐。

8. 按 (B)。

这样将启用功能针和日期指示器对齐调节。

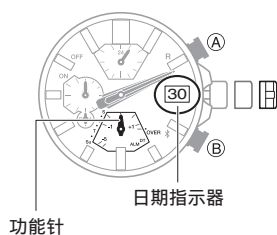

9. 如果功能针和/或日期指示器未对齐, 请旋转表冠以进行调整。将功能针移至 12 点位置和/或将日期指示器移至指示器窗口的中心位置。

- 旋转表冠时, 功能针和日期指示器的移动范围有限。功能针的最大左右移动范围为各方向 180 度。日期指示器仅稍稍移动。
- 在功能针和日期指示器处于所需位置后, 转至此程序的第 12 步。如果您无法做出所需的调整, 则转至第 10 步。

10. 按 (B)。

确认日期指示器显示 “1”。

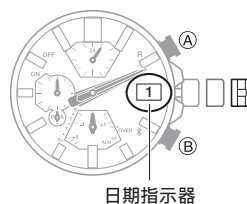

- 更改日期设置时, 功能针将重复移动。功能针可能会继续移动约 20 分钟。
[指针和日期指示器移动](#)

11. 如果未显示当天的 “1”, 旋转表冠直至显示该日期的 “1”。

- 旋转表冠也会导致功能针移动。将功能针移至 12 点位置。

12. 按回表冠。

注

- 使表冠保持拉出 30 分钟以上且不执行任何操作, 将自动禁用调整操作。如果发生这种情况, 请将表冠按回正常位置, 然后再次拉出以从头重新启动调整流程。在对齐流程中途将表冠按回正常位置将使指针返回至正常位置。将应用截至此时您执行的所有对齐。

其他设置

本节介绍您可以配置的其他手表设置。

重置手表设置

本节介绍如何将下列手表设置恢复到初始出厂默认值。

- 手表设置
- 秒表
- 闹铃

1. 进入日历模式。

[浏览不同模式](#)

2. 将表冠拉出到第二档。

这样将使秒针移至 12 点。

3. 按住 (A) 至少 10 秒, 直至秒针走完一圈。

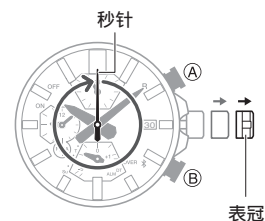

4. 按回表冠。

注

- 复位手表还将删除手表与手机的配对信息, 并将其解除配对。

其他信息

此部分给您提供须知的非操作性信息。按照规定，请参阅此信息。

夏令时切换

● 连接手机进行切换

手表连接到手机后，将根据如下所述的 CASIO WATCHES 设置 (Auto/ON/OFF) 执行居住城市时间和世界时间的夏令时切换。

Auto :

手表连接手机后，如果是夏令时间，则将显示当前位置时间或世界时间的夏令时。否则显示标准时间。

ON :

手表总是显示夏令时。

OFF :

手表总是显示标准时间。

● 自动夏令时切换

当手表连接至手机时，居住城市的夏令时间段信息会发送至手表。如果使用 CASIO WATCHES 指定了“世界时间城市”，还将发送该城市的世界时间信息。如果 CASIO WATCHES 的夏令时设置为“Auto”，则即使手表未与手机连接，手表仍将自动记录夏令时间段，并自动执行夏令时切换。

支持的手机

如需了解有关可与手表连接手机的信息，请访问 CASIO 网站。

https://world.casio.com/os_mobile/wat/

规格

在正常温度下的准确性：

当无法通过与手机通信来进行时间调整时，每月平均会产生 ± 15 秒的误差。

计时：

时、分（秒针（10 秒）移动）、秒、天、星期、全自动日历（2000 年至 2099 年）

第二时间：

时、分、24 小时

秒表：

测量单位：1 秒

测量容量：23:59'59"（24 小时）

测量功能：

正常运行时间测量，飞返定时

直接开始

从日历模式开始秒表运行时间测量。

闹铃：

设置单位：时、分

蜂鸣音：10 秒

Mobile Link：

自动时间校正

时间设定自动调整为预设时间。

一键式时间校正

手动连接和时间调整

手机搜索

手表操作音似手机提示音。

秒表数据传输

200 个测得的数据记录（测量时间、每圈时间）

世界时间

约 300 座城市的当前时间

本地时间/世界时间切换

自动夏令时间设置

标准时间和夏令时间自动切换。

闹铃设置

指针对齐校正

数据通信规格

Bluetooth®

频段：2400 MHz 至 2480 MHz

最大传输：0 dBm（1 mW）

通信范围：最远 2 米（取决于环境）

其他：

节电功能、低电量警报

供电：

太阳能板和一块可充电电池

预计电池寿命：

约 5 个月

条件

在以下条件下，未暴露在光照中。

自动时间调整：4 次/天

闹铃：1 次（10 秒）/天

节电：6 小时/天

规格如有变更，恕不另行通知。

版权和注册版权

- Bluetooth® 字标和徽标是 Bluetooth SIG, Inc. 的注册商标，CASIO Computer Co., Ltd. 对这些标志的所有使用均已授权。
- iPhone 和 App Store 是 Apple Inc. 在美国和其他国家/地区的注册商标。
- iOS 是 Cisco Systems, Inc. 的商标或注册商标。
- GALAXY 是 Samsung Electronics Co., Ltd. 的注册商标。
- Android 是 Google LLC 的商标或注册商标。
- 此处使用的其他公司名称及产品名称均为其各自公司的商标或注册商标。

故障排除

我的手表无法和手机配对。

Q1 我一直都无法在手表和手机之间建立连接（配对）。

您使用的手机型号是否受支持？

请检查手表是否支持该手机型号及其系统。

有关支持的手机型号的信息，请访问 CASIO 网站。

https://world.casio.com/os_mobile/wat/

您的手机上是否安装了 CASIO WATCHES？

需要在您的手机上安装 CASIO WATCHES 才能连接手表。

📍 ① 在手机上安装所需应用程序。

您手机上的 Bluetooth 设置配置是否正确？

请配置手机上 Bluetooth 的设置。有关设置步骤的详细信息，请参阅您的手机说明书。

iPhone 用户

- “设置” → “蓝牙” → 开
- “设置” → “隐私” → “蓝牙” → “CASIO WATCHES” → 开

Android 用户

- 启用 Bluetooth。

没有以上情况。

一些手机需要禁用 BT Smart 才能使用 CASIO WATCHES。有关设置步骤的详细信息，请参阅您的手机说明书。

在主屏幕上，点击：“菜单” → “设置” → “Bluetooth” → “菜单” → “BT Smart 设置” → “解除”。

我的手表和手机不能重新连接。

Q1 当手表和手机断开连接后，它们不会重新连接。

CASIO WATCHES 是否正在运行？

手表无法重新连接手机，除非在手机上运行 CASIO WATCHES。在手机主屏幕上点击“CASIO WATCHES”图标。然后，在手表上按住 (B) 至少两秒，直至秒针指向 [R] 两次。



您是否已尝试关闭手机然后重新打开？

将手机重启，然后点击“CASIO WATCHES”图标。然后，在手表上按住 (B) 至少两秒，直至秒针指向 [R] 两次。

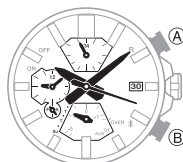

Q2 手机处于飞行模式时无法进行连接。

处于“飞行模式”的手机不能与手表建立连接。将手机退出“飞行模式”后，回到主屏幕并点击“CASIO WATCHES”图标。然后，在手表上按住 (B) 至少两秒，直至秒针指向 [R] 两次。

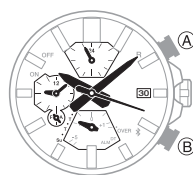

Q3 我将手机 Bluetooth 从启用改为禁用后，现在就再也连接不上了。

在手机上重启 Bluetooth，然后在主屏幕上点击“CASIO WATCHES”图标。然后，在手表上按住 (B) 至少两秒，直至秒针指向 [R] 两次。

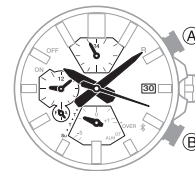

Q4 关机后连接不了。

手机开机，然后点击“CASIO WATCHES”图标。然后，在手表上按住 (B) 至少两秒，直至秒针指向 [R] 两次。



手机与手表连接

Q1 我的手机和手表无法建立连接。

您是否已尝试关闭手机然后重新打开？

将手机重启，然后点击“CASIO WATCHES”图标。然后，在手表上按住 (B) 至少两秒，直至秒针指向 [R] 两次。

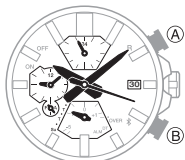

手表和手机是否曾重新配对？

删除 CASIO WATCHES 的配对信息后，使其重新配对。

- 🔍 从 CASIO WATCHES 删除配对信息
- 🔍 ③ 将手表与手机配对。

如果无法建立连接……

使用以下程序在手表上删除配对信息，然后将手表和手机重新配对。

- 🔍 删除手表的配对信息
- 🔍 ③ 将手表与手机配对。

更改为其他手机型号

Q1 将当前手表连接到另一部手机。

将手表与手机配对。

- 🔍 如果您购买另一部手机

通过 Bluetooth 连接（时间调整）自动执行时间调整

Q1 手表何时调整其时间？

手表将与手机连接，并在如下时间执行自动时间调整：凌晨 12:30、早上 6:30、中午 12:30、晚上 6:30。自动时间调整完成后，连接会自动终止。

Q2 执行了自动时间调整，但时间设置仍不正确。

是否未根据其正常日常安排执行自动时间调整？

注意在切换本地时间和世界时间，或在手动调整手表上的时间设置之后 24 小时内，不会执行自动时间调整。如上操作二者执行其一以后，自动时间调整将会恢复 24 小时。

手表是否处于秒表模式？

当达到预设的调整时间时，如果手表处于秒表模式，则不会开始时间调整。退出秒表模式。

- 🔍 浏览不同模式

自动时间调整是否启用？

除非已启用，否则在计划的时间不会执行自动时间调整。启用自动时间调整。

- 🔍 在医疗设施中或飞机上使用手表

Q3 时间显示不正确。

如果由于您在手机服务范围之外或某些其他原因而导致手机无法接收信号，手表可能无法显示正确的时间。如果出现这种情况，请将手机连接到其网络，然后再调整时间设置。

闹铃

Q1 闹铃没有发出提示音。

手表电池是否已充满？

使手表保持暴露在光线下，直至充电到足够的电量。

- 🔍 充电

表冠被拉出。

表冠被拉出至第二段时，闹铃将不发出提示音。将表冠按回正常位置。

不属于上述情况。

可能未配置闹铃设置。配置闹铃设置。

- 🔍 配置闹铃设置

指针移动和指示

Q1 秒针以两秒的间隔跳动。

电池电量低。使手表保持暴露在光线下，直至充电到足够的电量。

- 🔍 充电

Q2 所有指针均停止，按钮不起作用。

电池电量耗尽。使手表保持暴露在光线下，直至充电到足够的电量。

- 🔍 充电

Q3 指针突然开始以高速移动。

这是由于以下原因（或其中一个原因）造成，并不表示故障。只需等待指针恢复正常移动。

- 手表从节电状态恢复。
🔍 节电
- 手表与手机连接以调节时间设置。
🔍 自动时间调整

Q4 所有指针均停止，按钮不起作用。

手表处于充电恢复模式。请等待恢复过程完成（大约 15 分钟）。如果您将手表放在光线明亮的地方，恢复得会更快。

Q5 指针和/或日期指示器未正确对齐。

强磁场或撞击可能会导致指针和/或指示器不一致。调整指针和/或日期指示器的对准情况。

 [调整指针和日期指示器一致性](#)

- 查看下列信息，找出如何手动操作对齐指针和/或日期指示器。

 [调整指针和日期指示器一致性](#)

表冠操作

Q1 我旋转表冠时什么也没发生。

如果您在拉出表冠后大约两分钟的时间里没有执行任何操作（如果是指针和日期对齐操作，则约为 30 分钟），将自动禁用表冠操作。将表冠按回正常位置，然后再次拉出，以重新启用表冠操作。

 [使用表冠](#)

其他

Q1 我在这里找不到需要的信息。

请访问下面的网站。

<https://world.casio.com/support/>