

感谢您选购 CASIO 手表。

为了使本表的使用寿命达到所设计的年数，务请详细阅读并遵守本说明书中的说明，尤其是“操作须知”及“用户维护保养”各节中的资讯。

请务必将所有用户文件妥善保管以便日后需要时查阅。

用途

本表内置的传感器能测量方向、气压、温度及高度。测出的数值将显示在画面上。这些功能使本表在远足、登山、或进行其他户外活动时实用便利。

警告！

- 本表内置的测量功能不能用于需要专业或工业精度的测量。本表测量的数值只能当作有合理精确度的结果。
- 在进行登山或其他若迷失方向会导致重大危险或危及生命安全的活动时，必须同时使用备用罗盘来确认方向。
- 请注意，CASIO COMPUTER CO., LTD. 对于用户本人或任何第三方因使用本手表或因其发生故障而引起的任何损害或损失一律不负任何责任。

测高计和罗盘须知！

- 本表的测高计功能根据其压力传感器测出的气压计算并显示相对高度。也就是说，在同一地点进行的多次测量，可能会因大气压的变化而产生不同的高度值。同时还请注意，本表显示的数值可能会与您所在位置标记的实际垂直高度及/或海拔高度不同。
- 在登山过程中使用本表的测高计时，必须根据当地的高度（垂直高度）标识定期进行校准。有关详情请参阅“如何指定参考高度值”一节（第 Ck-55 页）。
- 每当您在长途旅行、登山或其他活动中使用本表的数码罗盘功能时，必须同时使用另一个罗盘确认测定值。如果本表的数码罗盘的测定值与其他罗盘不同，则请对数码罗盘进行双向校准，以确保测定值的精确。
- 如果手表在永久性磁铁（磁性项链等）、金属物体、高压电线、天线或家用电器（电视机、电脑、手机等）的附近，方向测定和数码罗盘的校准将无法得到正确的结果。

Ck

Ck-1

关于本说明书

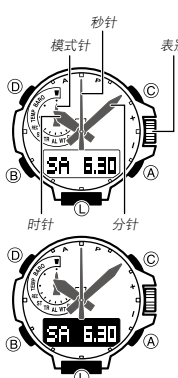

- 根据手表的型号，数字画面文字的显示有白底黑字和黑底白字两种。本说明书中的所有范例均以白底黑字表示。
- 按钮操作以图中所示的字母表示。
- 请注意，本说明书中的手表插图只起参考作用，手表的实际外观可能会与插图中所示的有所不同。

表冠的使用

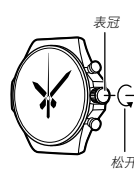

本表的表冠是螺旋锁定式表冠。在使用表冠之前，必须先向内转动将其松开。在执行完毕表冠的操作之后，必须轻按表冠的同时将其锁定回原位。

重要！

- 为保持防水性能并避免损坏表冠，不使用时必须将其拧回原位。

下图表示不同的表冠操作。

拉出	拨动	按回

Ck-2

Ck-3

高速转动

您可以使用下表冠操作之一高速移动手表指针或指示符。

HS1：可用于移动两个指针和切换画面指示符。

HS2：手动设定时针和分针时可用于高速移动指针。

如何开始 HS1 的高速转动

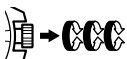

拉出表冠后，快速向外（前进）或向内（后退）拨动表冠，直到所需要的 HS1 高速转动开始。

如何开始 HS2 的高速转动

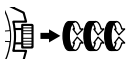

在 HS1 高速转动过程中，再次依与 HS1 转动相同的方向向外（前进）或向内（后退）快速拨动表冠，直到 HS2 高速转动开始。

如何停止高速转动



以与现在的高速转动相反的方向拨表冠或按任意按钮。

注

- 在拉出表冠之后，若您不进行任何操作经过两分钟，如下所示指示符会出现，表冠操作失效。如果这种情况发生，请将表冠按回并再次拉出，表冠的操作便再次有效。
- 当手表在不能进行任何设定的模式时，拉出表冠将使下指示符出现。这种情况发生时，请将表冠按回原位并锁定。
- 进行指针的基准位置调整时下指示符也出现。有关详细说明请参阅“指针基准位置的调整”一节（第 Ck-39 页）。

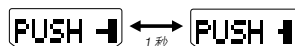

- 您可以在下列情况下使用高速转动功能：在计时模式、世界时间模式、倒数定时器模式或闹铃模式中改变时间及/或日期时，或在进行磁偏角校准、高度校准、气压校准或温度校准操作时。

Ck-4

Ck-5

在使用手表之前需要检查的事情

1. 检查电池的电量。

按住 [TIME] 键至少两秒钟进入计时模式，显示电池的电量水平。

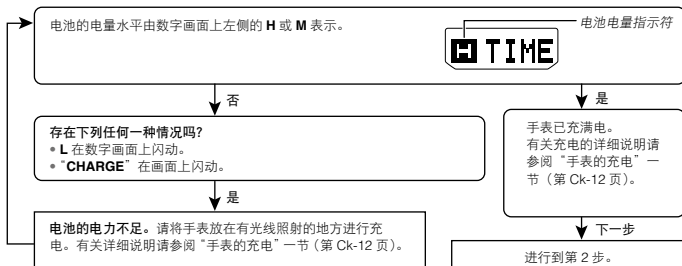

- 当 L 闪动时，秒针每两秒钟跳一下。
- 当 CHARGE 闪动时，所有指针都移动并停止在 12 时位置。

2. 检查本地城市及夏令时间 (DST) 设定。

使用“如何设定本地城市及夏令时间”一节（第 Ck-34 页）中的操作设定本地城市及夏令时间。

重要！

- 时间校准电波信号的正确接收及正确的世界时间模式的数据取决于计时模式中正确的本地城市、时间及日期设定。请确认您对这些设定的配置正确。

3. 设定现在时间。

- 要使用时间校准信号设定时间时，请参阅“如何为电波信号的接收做准备”一节（第 Ck-21 页）。
- 要手动设定时间时，请参阅“时间及日期的手动设定”一节（第 Ck-36 页）。

现在手表可以使用了。

- 有关手表的电波计时功能的详情，请参阅“电波原子计时”一节（第 Ck-19 页）。

Ck-6

Ck-7

目录

关于本说明书	CK-2
表冠的使用	CK-3
在使用手表之前需要检查的事情	CK-6
手表的充电	CK-12
如何从休眠状态恢复到正常状态	CK-18
电波原子计时	CK-19
如何为电波信号的接收做准备	CK-21
如何手动接收电波信号	CK-23
如何检查最终信号接收结果	CK-26
如何开启或解除自动信号接收功能	CK-27
模式参考指南	CK-29
计时	CK-33
本地城市的设定	CK-34
如何设定本地城市及夏令时间	CK-34
时间及日期手动设定	CK-36
如何手动改变时间及日期	CK-36
如何切换 12 小时与 24 小时制	CK-38
指针基准位置的调整	CK-39
如何调整基准位置	CK-39

CK-8

如何移动指针使数字盘容易观看	CK-40
如何移开指针并查看数字资讯	CK-40
如何使各指针返回原位	CK-41
方向的测定	CK-42
如何测定方向	CK-43
如何进行双向校准	CK-46
如何进行磁偏角校正	CK-47
高度、气压及温度单位的指定	CK-50
如何指定高度、气压及温度单位	CK-50
测高计模式的使用	CK-51
如何指定高度的自动测量间隔	CK-52
如何进行高度测量	CK-53
如何指定参考高度值	CK-55
如何指定高度差的测量范围	CK-57
如何使用高度差	CK-58
如何手动保存测量值	CK-60
同时测量高度及温度时的注意事项	CK-66
气压的测量	CK-67
如何进行气压测量	CK-67
如何显示或隐藏气压差	CK-70
如何开启或解除气压变化指示符	CK-73
如何校准气压传感器	CK-75

CK-9

温度的测量	CK-76
如何进行温度测量	CK-76
如何校准温度传感器	CK-77
高度记录的查看	CK-79
如何查看高度记录	CK-79
如何删除所有记录的数据	CK-82
如何删除一个特定记录	CK-82
秒表的使用	CK-83
如何进入秒表模式	CK-83
如何执行经过时间的测量操作	CK-83
如何暂停在中途时间处	CK-83
如何测量两名选手的完成时间	CK-84
倒数定时器的使用	CK-85
如何进入倒数定时器模式	CK-85
如何指定倒数开始时间	CK-85
如何执行倒数定时器操作	CK-86
如何停止闹铃音	CK-86
闹铃的使用	CK-87
如何进入闹铃模式	CK-87
如何设定闹铃时间	CK-88
如何开启或解除闹铃或整点响报	CK-89
如何停止闹铃音	CK-89
如何测试闹铃	CK-89

CK-10

其他时区时间的查看	CK-90
如何进入世界时间模式	CK-90
如何设定世界时间城市及夏令时间	CK-91
如何交换本地城市与世界时间城市	CK-93
如何访问 UTC (协调世界时) 时区	CK-93
照明	CK-94
如何手动点亮照明	CK-94
如何改变照明持续时间	CK-94
如何开启或解除自动照明功能	CK-96
其他设定	CK-98
如何开启或解除按钮操作音	CK-98
如何开启或解除节能功能	CK-98
疑难排解	CK-99
规格	CK-106
操作须知	CK-110
用户维护保养	CK-116

CK-11

手表的充电

手表的表盘由太阳能电池组成，能将光能转变为电能。内置充电电池储存太阳能电池产生的电能，并用此电能为手表供电。手表照射到光线时充电电池便会被充电。

充电指南

不佩戴手表时，请将其放在能照射到光线的地方。

- 手表在强光下充电效率最佳。

佩戴手表时，不要让衣袖遮挡光线。

- 即使仅部分表面被衣袖遮挡，手表也有可能进入休眠状态 (第 CK-18 页)。

警告！

- 将手表放置在明亮的光线下对充电电池进行充电会使手表变得过热。接触手表时请小心以免烫伤。尤其长时间置于下述环境中时，手表会变得极为过热。
- 停在直射阳光下的汽车中的仪表板上
 - 白炽灯的近旁
 - 直射阳光下

CK-12

重要！

- 手表过热会使其液晶显示屏变为空白 (全黑或全白，依手表的型号而不同)。手表温度降低后 LCD 的显示将再次恢复正常。
- 要长期存放手表时，请开启节电功能 (第 CK-18 页) 并将手表放在平时能照到明亮光线的地方。如此可防止充电电池的电量耗尽。
- 将手表长期存放在暗处或佩戴时手表因被遮挡而照不到光线，都会使充电电池的电量耗尽。平时请尽可能地让手表照射到明亮的光线。

电量水平

按住 (B) 钮至少两秒钟进入计时模式。通过查看画面上的电池电量指示符可以掌握手表电池的电量水平。

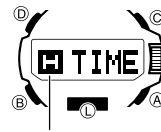

电池电量指示符

电量	电池电量指示符	功能状态
1 (H)		所有功能正常。
2 (M)		所有功能正常。

电量	电池电量指示符	功能状态
3 (L)		自动和手动电波信号接收、照明、鸣音及传感器功能停止。秒针每两秒钟跳一下。
4 (CHARGE)		所有指针都停止在 12 时位置。所有功能停止。
5	---	所有指针都停止在 12 时位置。所有功能都停止，并且各设定也返回至其初始出厂缺省值。

- 电池电量为第 3 级 (L) 时 L 指示符会在画面中闪动，表示电池的电已非常低，必须尽快将手表放在明亮光线下进行充电。
- 电量一旦下降至第 5 级，将电池充电到第 2 级 (M) 后，需要重新配置现在时间、日期及其他设定。
- 将电池从第 5 级充电到第 2 级 (M) 时，各指示符将重新在画面中出现。

CK-14

- 手表照射到直射阳光或一些其他极为强烈的光线时，电池电量指示符可能会暂时表示为一个比实际电量水平高的级数。但数分钟后正确的电池电量指示符便会出现。
- 当电池电量下降至第 5 级或更换充电电池之后，存储器中的所有数据都将被清除，现在时间及所有其他设定均会返回至其初始出厂缺省设定。当电池的电量在第 4 级时，黑暗的环境会使电量下降至第 5 级。平时请尽可能地让手表照射到明亮的光线。

电池电量不足警报

当电池的电量第 3 级时，在计时模式中手表的秒针将每 2 秒钟跳一下，通知您电池需要充电了。

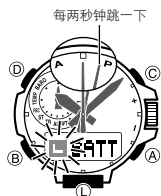

CK-15

电力恢复模式

- 短时间内多次进行传感器、照明或鸣音操作可能会使恢复指示符 (RECOVER) 开始在画面上闪动。此表示手表已进入电力恢复模式。直到电池电力恢复为止, 照明、闹铃、倒数定时器闹铃、整点鸣报及传感器操作都将无效。
- 电池的电力将在约 15 分钟后恢复。此时, 恢复指示符 (RECOVER) 停止闪动。表示上述功能再次有效。
- 恢复指示符 (RECOVER) 经常闪动表示电池的电量较少。请尽快将手表放在明亮光线下充电。
- 即使电池的量为第 1 级 (H) 或第 2 级 (M), 但若电力不足, 数码罗盘模式、气压计模式、温度计模式或测高计模式的传感器仍将无法动作。这种情况由恢复指示符 (RECOVER) 闪动来表示。
- 恢复指示符 (RECOVER) 经常闪动表示电池的电量较少。请将手表放在明亮光线下进行充电。

充电时间

光线类型 (亮度)	每日日照 ^{*1}	充电水平 ^{*2}				
		第 5 级	第 4 级	第 3 级	第 2 级	第 1 级
在室外阳光下 (50,000 lux)	8 分钟	3 小时			22 小时	6 小时
在有阳光的窗口下 (10,000 lux)	30 分钟	7 小时			84 小时	23 小时
在阴天的窗口下 (5,000 lux)	48 分钟	10 小时			135 小时	37 小时
在室内荧光灯下 (500 lux)	8 小时	119 小时			---	---

*1 为补充通常运作一天所消耗的电能, 手表需要照射光线的长度。

*2 电池电量升高一级所需要的照射时间 (小时)。

• 上示照射时间仅为参考值。实际所需要的照射时间依光线条件而不同。

• 有关电池供电时间及日常运作条件的详情, 请参阅规格中的“电源”部分 (第 Ck-109 页)。

Ck-16

Ck-17

节电功能

开启后, 节电功能会在手表处于暗处经过一定时间后自动将手表切换至休眠状态。下表介绍节电功能对手表各功能的影响。

- 有关开启或解除节电功能的说明, 请参阅“如何开启或解除节电功能”一节 (第 Ck-98 页)。
- 实际上有两种休眠状态: “画面休眠”和“功能休眠”。

不见光的经过时间	指针及画面	状态
60 至 70 分钟 (画面休眠)	画面空白, 秒针停止。	除画面及秒针之外, 所有功能正常。
6 或 7 天 (功能休眠)	画面空白, 所有指针都停止在 12 时位置。	除计时之外, 所有功能停止。

• 在早上 6:00 至晚上 9:59 之间时手表不会进入休眠状态。但若手表已于休眠状态时时间到达早上 6:00, 则手表将保持休眠状态。

• 在秒表模式或倒数定时器模式中时, 手表不会进入休眠状态。

• 在气压变化指示符开启的状态下 (第 Ck-72 页), 本表不能进入休眠状态。

如何从休眠状态恢复到正常状态

将手表移至光线良好的地方、按任意按钮或将手表表面向您转动 (第 Ck-95 页)。

电波原子计时

本表接收时间校准电波信号并相应更新时间, 但在时间校准电波信号覆盖地区外使用本表时, 您需要手动调整时间。有关详情请参阅“时间及日期的手动设定”一节 (第 Ck-36 页)。本节介绍当本地城市选择为能接收到时间校准电波信号的日本、北美、欧洲或中国的城市时本表如何更新时间。

本地城市设定:	本表能接收到的电波信号:
LONDON (LON), PARIS (PAR), ATHENS (ATH)	英国 安索尔恩 (Anthorn)、德国 曼福林根 (Mainflingen)
HONG KONG (HKG)	中国 商丘市
TOKYO (TYO)	日本 福岛、福冈 / 佐贺
NEW YORK (NYC), CHICAGO (CHI), DENVER (DEN), LOS ANGELES (LAX), ANCHORAGE (ANC), HONOLULU (HNL)	美国 科罗拉多州科林斯堡 (Fort Collins)

Ck-18

Ck-19

大约覆盖范围

日本 (JJY)

日本时间信号无线电台位于福岛的大鹰鸟谷山和福冈/佐贺的羽金山。

日本时间信号的接收范围距离各发射站约 1,000 公里。

中国 (BPC)

中国时间信号无线电台位于中国河南省商丘。

中国时间信号的接收范围距离该发射站约 1,500 公里。

美国 (WWVB)

美国时间信号无线电台位于科罗拉多州科林斯堡 (Fort Collins)。

美国时间信号的接收范围距离该发射站约 3,000 公里。

英国 (MSF) / 德国 (DCF77)

英国时间信号无线电台位于坎布里亚的安索尔恩 (Anthorn)。

德国时间信号无线电台位于法兰克福东南部的曼福林根 (Mainflingen)。

英国和德国时间信号的接收范围距离各发射站约 1,500 公里。

注

• 即使手表在电波覆盖范围内, 电波信号的接收也可能由于地形、建筑物、天气、季节、一日中的时段及无线电干扰等的影响而失败。

• 到 2017 年 7 月为止, 中国不使用夏令时间 (DST)。若中国将来使用夏令时间, 则本表的有些功能将无法正确动作。

如何为电波信号的接收做准备

1. 确认手表在计时模式中。否则, 请用 **B** 钮进入计时模式 (第 Ck-30 页)。

2. 本表的天线位于 12 时一侧。请如图所示摆放手表, 使其 12 时一侧面朝窗户。确认附近没有金属物体。

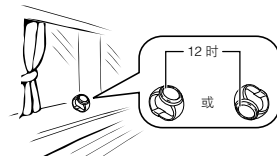

- 电波信号通常夜晚比较好。
- 电波信号的接收需要 2 至 10 分钟的时间, 但在有些情况下最长会需要 20 分钟的时间。请小心, 不要在信号接收过程中进行任何按钮操作或移动手表。

Ck-20

Ck-21

- 在下列场所可能会难以甚至无法接收到电波信号。



3. 下一步操作您是在使用自动信号接收还是在手动信号接收而不同。

- 自动信号接收: 夜间将手表放在您在第 2 步选择的地方。有关详情请参阅“自动信号接收”一节。
- 手动信号接收: 执行第 Ck-23 页上“如何手动接收电波信号”一节中的操作步骤。

自动信号接收

- 使用自动信号接收时, 手表每天在午夜至早上 5 点 (按照计时模式中的时间) 之间最多自动接收时间校准信号六次 (中国信号时为五次)。自动信号接收成功一次后, 当天随后的所有自动接收操作便不再进行。
- 校准时间到达时, 手表只有在计时模式中时才执行信号接收操作。若您正在配置设定时到达了校准时间, 手表不进行信号接收。
- 使用“如何开启或解除自动信号接收功能”一节 (第 Ck-27 页) 中的操作步骤可以开启或解除自动信号接收功能。

如何手动接收电波信号

接收中



接收成功

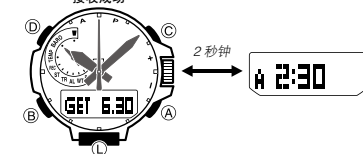

1. 用 **B** 钮进入信号接收模式 (R/C), 如第 Ck-30 页所示。

- 按 **A** 钮至少两秒钟, 直到 **RC** 闪动, 然后 **RC!** 出现在数字画面上。
 - 电波信号接收开始后, 信号强度指示符 (**L1**, **L2** 或 **L3**) 请参阅第 Ck-25 页) 出现在画面上。直到 **GET** 或 **ERR** 出现在画面上为止, 不要让手表移动或进行任何按钮操作。
 - 若信号接收操作成功, 接收日期及时间将随 **GET** 指示符出现在画面上。
 - 若您按任何按钮或不执行任何按钮操作经过约两至三分钟, 手表将返回计时模式。

Ck-22

Ck-23

接收失败



如果之前成功接收到过

信号强度指示符

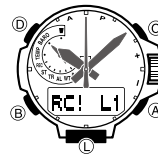

在校准信号接收过程中，信号强度指示符如下所示表示电波信号的强度。



弱 (不稳定) ← → 强 (稳定)

在电波信号接收过程中，信号强度指示符将随接收环境而变化。在观察该指示符的同时，将手表放在电波信号最稳定的地方。

- 即使在最佳接收状态下，接收信号稳定下来也需要约 10 秒钟的时间。
- 请注意，天气、时间、周围环境及其他因素都会影响信号的接收。

Ck-24

Ck-25

如何检查最终信号接收结果

进入信号接收模式 (第 Ck-30 页)。

1. R/C 将出现约一秒钟，然后接收到信号的最新日期 (月和日) 与时间以两秒为间隔在数字画面上交替显示。
 - 破折号 (-:-: 及 -:-) 在日期和时间的地方交替显示表示信号接收尚未成功过 (自从您购买本表后或更换电池之后)。

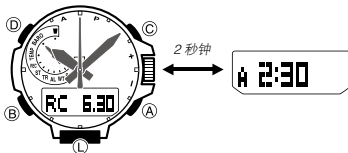

2. 要返回计时模式时，请按 (B) 钮。

如何开启或解除自动信号接收功能

1. 进入信号接收模式 (第 Ck-30 页)。

- R/C 将出现约一秒钟，然后接收到信号的最新日期 (月和日) 与时间在数字画面上交替显示。
 - 破折号 (-:-: 及 -:-) 在日期和时间的地方交替显示表示信号接收尚未成功过 (自从您购买本表后或更换电池之后)。
2. 拉出表冠。此时自动信号接收状态 (ON 或 OFF) 在数字画面上闪动。
 - 对于接收不到时间校准电波信号的城市只有 AUTORC OFF 显示。AUTORC ON 不显示。
 3. 拨动表冠选择自动信号接收开启 (ON) 或自动信号接收解除 (OFF)。
 4. 设定完毕后，将表冠按回原位。画面返回本操作的第一步中显示的内容。

电波原子计时须知

- 强静电会使时间发生错误。
- 即使手表成功接收到了时间校准电波信号，有些条件也可能使时间产生最大一秒钟的误差。
- 在设计上，本表能在 2000 年 1 月 1 日至 2009 年 12 月 31 日之间自动更新日期和星期。从 2100 年 1 月 1 日开始将不能再通过接收电波信号来更新日期。
- 如果在接收不到时间校准信号的地区使用本表，手表将以在“规格”中所记述的精度计时。

Ck-26

Ck-27

• 在下列任何情况下，手表不能进行信号接收操作。

- 电量在第 3 级 (L) 以下时 (第 Ck-14 页)
- 手表在电力恢复模式中时 (第 Ck-16 页)
- 方向、气压、温度或高度测量操作进行过程中
- 手表在功能休眠状态中时 (“节能功能”，第 Ck-18 页)
- 气压变化指示符测量过程中
- 倒数定时器倒数过程中 (第 Ck-85 页)
- 闹铃鸣响时，正在进行的信号接收操作中止。
- 每当电池电量下降到第 5 级时或更换充电电池之后，手表的本地城市设定返回初始缺省值的 TYO (东京)。如果这种情况发生，请将本地城市改变为所需要的城市 (第 Ck-34 页)。

模式参考指南

本表共有 11 种“模式”。请根据需要选择模式。

目的：	进入此模式：	参阅：
<ul style="list-style-type: none"> • 查看本地城市的现在时间及日期 • 配置本地城市及夏令时间 (DST) 设定 • 手动设定时间及日期 • 开启自动信号接收功能 	计时模式	Ck-33
确定现在位置到目的地的方位或方向	数码罗盘模式	Ck-42
<ul style="list-style-type: none"> • 查看现在位置的高度 • 确定两个位置 (参考点与现在位置) 之间的高度差 • 以测量的时间及日期记录高度测量值 	测高计模式	Ck-51
<ul style="list-style-type: none"> • 查看现在位置的气压 • 查看气压测量图 • 启用气压显著变化警报 (画面和鸣音) 	气压计模式	Ck-67
查看现在位置的温度	温度计模式	Ck-76
检索在测高计模式中创建的记录	数据检索模式	Ck-79
用秒表测量经过时间	秒表模式	Ck-83
使用倒数定时器	倒数定时器模式	Ck-85
设定闹铃时间	闹铃模式	Ck-87
查看 29 个城市 (29 个时区) 及 UTC (协调世界时) 的现在时间	世界时间模式	Ck-90
<ul style="list-style-type: none"> • 手动执行时间校准电波信号的接收操作 • 检查最新的信号接收操作是否成功 • 配置自动信号接收设定 	信号接收模式	Ck-19

Ck-28

Ck-29

模式的选择

- 下图介绍选择模式时所使用的按钮。
- 要从任何其他模式返回计时模式时，请按 (B) 钮约两秒钟。

- 通过按钮操作能直接访问计时、数码罗盘及测高计模式。

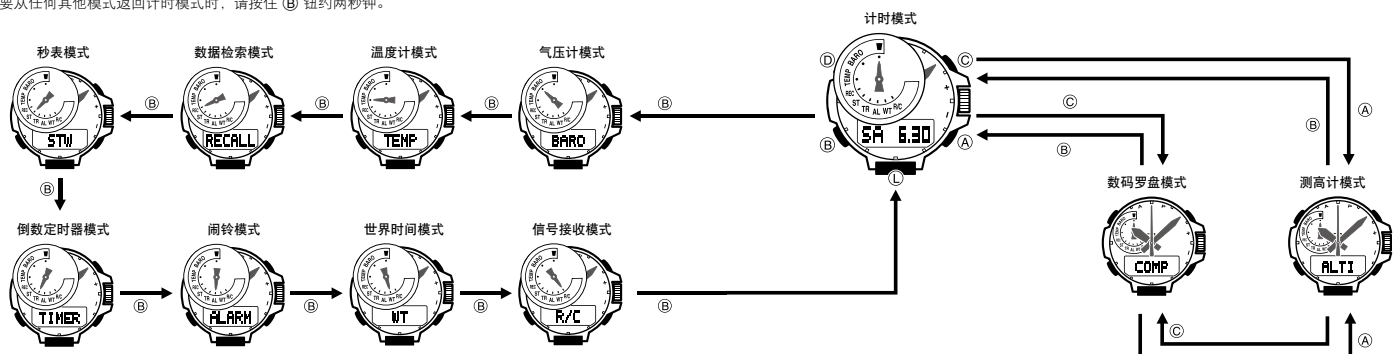

Ck-30

Ck-31

通用功能 (所有模式中)

本节中所介绍的功能及操作可以在所有模式中使用。

自动返回功能

• 若表冠未拉出, 或在预定时间内未进行按钮操作, 手表将自动从其他模式返回计时模式。

模式名	大约经过时间
数码罗盘	1 分钟
数据检索, 闹铃, 信号接收	3 分钟
测高计	最短 1 小时 最长 12 小时
气压计, 温度计	1 小时

初始画面

进入数据检索、闹铃或世界时间模式时, 上次退出该模式时画面上显示的数据会首先出现。

Ck-32

计时

计时模式 (TIME) 用于查看及设定现在时间和日期。

• 在计时模式中, 按 (D) 钮可如下所示改变画面内容。

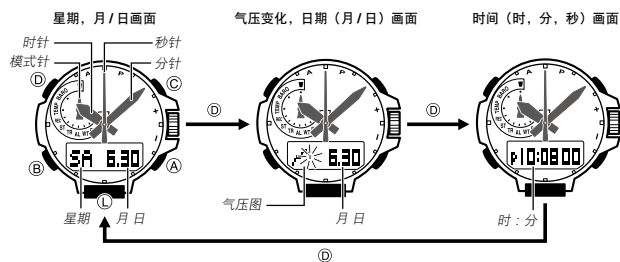

本地城市的设定

实际上共有两种本地城市设定: 选择本地城市 and 选择标准时间或夏令时间 (DST)。



如何设定本地城市及夏令时间

- 在计时模式中, 拉出表冠。
 - CITY 将在数字画面上闪烁, 表示本地城市设定可以改变。
 - 有关城市代码的详情, 请参阅本说明书末尾的“城市代码表”。
- 拨动表冠将秒针移动到要选作本地城市的代码处。
- 按 (B) 钮显示 DST 设定画面。
- 向外拨动表冠如下所示循环选择 DST 设定。



- 只有当支持时间校准信号接收的城市代码被选作本地城市时 (第 Ck-19 页), 自动 DST (AUTO) 设定才有效。自动 DST 被选择时, DST 设定将根据时间校准信号的数据自动改变。
- 请注意, 当 UTC 被选作本地城市时, 不能切换标准时间与夏令时间 (DST)。

5. 设定完毕后, 将表冠按回原位。

- DST 指示符出现时表示夏令时间已启用。

注

- 指定了城市代码后, 本表将用世界时间模式中的 UTC* 时差根据本地城市的现在时间计算其他时区的现在时间。
* 协调世界时 (UTC) 是世界通用的科学计时标准。
UTC 的基准点为英国格林威治。
- 选择有些城市代码将使手表自动接收相应地区的时间校准电波信号。有关详情请参阅第 Ck-19 页。

Ck-34

B

Ck-35

时间及日期的手动设定

当手表接收不到时间校准电波信号时, 可以手动设定现在时间及日期。

如何手动改变时间及日期



- 在计时模式中, 拉出表冠。此时 CITY 在数字画面上闪烁。
- 按 (D) 钮。
 - 此时 HOUR-MIN 在数字画面上闪烁。
 - 秒针将指向 A (上午) 或 P (下午)。
 - 秒针将指向 A (上午) 或 P (下午)。
 - 此时进入时间设定模式。
 - 在下列操作步骤中, 按 (B) 钮可如下所示循环选择设定。

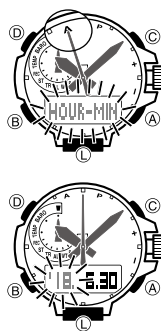
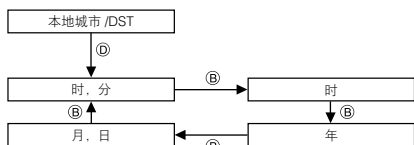

3. 拨动表冠改变分数。
4. 按 (B) 钮。
 - 此时 HOUR 在数字画面上闪烁。
5. 拨动表冠调整时数。
6. 按 (B) 钮。
 - 此时现在年、月及日设定出现在数字画面上, 而年闪烁。
7. 拨动表冠调整年份。
8. 按 (B) 钮。
 - 此时现在的日期 (月, 日) 在画面上闪烁。
9. 拨动表冠调整月和日。
10. 设定完毕后, 将表冠按回原位。
 - 此时计时从 0 秒开始。

Ck-36

Ck-37

注

- 有关选择本地城市及设定 DST 的说明, 请参阅“本地城市的设定”一节 (第 Ck-34 页)。
- 使用 12 小时制时, 从正午到午夜 (下午 11:59) P (下午) 出现, 而从午夜到正午 (上午 11:59) A (上午) 出现。使用 24 小时制 (时间显示为从 00:00 至 23:59) 时这些指示符不出现。
- 本表内置有全自动日历, 其能自动调整长短月及闰年的日期。日期一旦设定, 除更换手表电池或电量下降至第 5 级 (第 Ck-14 页) 之后以外无需再次调整。
- 日期变化时星期自动改变。

如何切换 12 小时与 24 小时制

1. 拉出表冠。
2. 按 (B) 钮五次。
 - 此时现在的时制设定 (12H 或 24H) 在数字画面上闪烁。
3. 拨动表冠选择 12 小时 (12H) 或 24 小时 (24H) 时制。
4. 设定完毕后, 将表冠按回原位。

指针基准位置的调整

如果手表受到强磁力或撞击, 其指针时间可能会与数字画面上的时间不一致。手表自动定期调整指针。您还可以使用下述操作, 手动进行调整操作。

如何调整基准位置

等到所有指针都移动到 12 时位置。

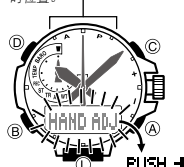

1. 在计时模式中, 拉出表冠。
2. 按住 (A) 钮至少五秒钟, 直到 HAND SET 闪烁, 然后 HAND ADJ 出现在数字画面上。
 - 此表示手表已进入指针的基准位置调整模式。

重要!

在执行下述第 3 步之前, 必须确认所有指针都返回到了 12 时位置。当有任何指针不在 12 时位置时, 按回表冠不会执行基准位置调整。

3. 按回表冠。
 - 此时所有指针 (模式, 时, 分, 秒) 都返回其正常位置。

注

调整了基准位置后, 请进入计时模式并检查确认模拟指针与数字画面指示相同的时间。否则, 再次调整基准位置。

Ck-38

Ck-39

如何移动指针使数字盘容易观看

为了更好地看清数字盘，可使用下述操作将模拟指针移开。

注

- 电池的电力不足时模拟指针不移动。

如何移开指针并查看数字资讯

在按住 **(L)** 钮的同时，按 **(B)** 钮。

- 此时所有指针都移动到 2 时位置。

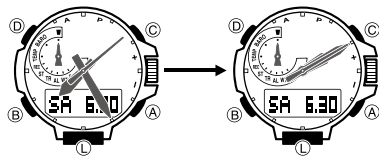

Ck-40

如何使各指针返回原位

按下下列任何按钮之一：**(A)**、**(B)**、**(C)** 或 **(D)**。

注

- 若您不进行任何操作经过约 10 秒钟，各指针也将返回原位。
- 如果指针因您拉出表冠而移动到 2 时位置*，则当您按回表冠时各指针将返回正常位置。在这种情况下，当您按回表冠时各指针将返回通常的计时状态。
- * 如果您在设定城市代码（第 Ck-34、Ck-91 页）或夏令时间（第 Ck-34、Ck-91 页），或手动设定时间和日期（第 Ck-36 页）时拉出表冠，则指针不转动到 2 时位置。

自动指针移位

当画面上的高度、气压或温度测量值更新时，如果时针及 / 或分针在数字画面的上方，其将自动移开（至 4 时或 8 时位置），让画面上的资讯能更好地看到。约三秒钟后各指针将返回其正常位置。

Ck-41

方向的测定

数码罗盘模式用于确定北方，并检查到目的地的方位。

- 有关提高数码罗盘测定精度方法的说明，请参阅“方位传感器的校准”（第 Ck-45 页）及“数码罗盘须知”（第 Ck-48 页）各节。

如何测定方向

1. 确认手表在计时、数码罗盘或测高计模式中（第 Ck-30 页）。
2. 将手表放在水平的表面上。如果您佩戴着手表，请确认您的手腕水平（相对于地平线）。
3. 将手表的 12 时位置对准要测定的方向。
4. 按 **(C)** 钮开始。
 - **COMP** 将出现在画面上，表示数码罗盘操作正在进行。
 - 开始数码罗盘测定将使秒针暂时转动到 12 时位置。之后，其指示磁北。

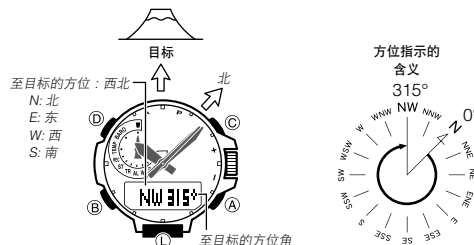

Ck-42

Ck-43

注

- 方向测定操作完成约 60 秒钟后，手表将返回计时模式。
- 要从头重新开始测定操作时，请按 **(C)** 钮。
- 即使测定操作正在进行，按 **(B)** 钮也可返回计时模式。

重要！

- 在执行了上述第 4 步后，如果秒针不正指向 12 时位置，请执行“指针基准位置的调整”一节（第 Ck-39 页）中的操作进行调整。
- 在您执行了测定操作之后，如果数字画面上的内容开始闪烁，则表示探测到了异常磁场。请离开任何可能的强磁场源，并再次尝试测定。当您再次尝试时若问题仍然出现，则请继续离开强磁场源，进行双向校准，然后再次进行测定。有关详情请参阅“如何进行双向校准”（第 Ck-46 页）及“场所”（第 Ck-49 页）各节。

数码罗盘测定

- 第一次测定结束后，手表将自动每秒进行一次数码罗盘的测定，持续测定 60 秒钟。之后，测定自动停止。
- 在手表处于水平状态（相对于地平线）下，角度值及方向指示符的误差范围为 ±11 度。例如，若手表指示的方向为西北（NW）及 315 度，实际的方向应在 304 度至 326 度之间。
- 请注意，如果手表不在水平状态（相对于地平线）下进行方向测定，测定结果的误差会更大。
- 如果您怀疑手表测出的方向不正确，可以校准方位传感器。
- 手表执行闹铃动作（每日闹铃、整点响报、倒数定时器闹铃）或照明点亮（通过按 **(L)** 钮）时，正在进行的方位测定操作将暂停。使方位测定暂停的动作结束后，方位测定操作将恢复，并持续进行到所定时间。

Ck-44

方位传感器的校准

当您感觉本表产生的方向测定结果不准时，应对方位传感器进行校准。您可以使用两种不同的方位传感器校准方法之一：双向校准或磁偏角校正。

双向校准

- 双向校准功能校准方位传感器与磁北的关系。双向校准应在受磁场影响的地方进行方向测定时使用。如果手表由于某种原因被磁化，也应使用这种校准方法。

重要！

- 为了确保本表的方向测定结果正确，在使用前必须进行双向校准。若不进行双向校准，手表可能会产生错误的方向测定结果。

磁偏角校正

使用磁偏角校正方法时，您输入一个磁偏角（磁北与真北之间的角度），让手表指示真北。当使用的地图上标有磁偏角时，您可以进行此操作。请注意，磁偏角只能以整数的度为单位进行输入，因此需要将地图上标记的数值四舍五入。例如，若地图上标记的磁偏角为 7.4°，则应输入 7°。7.6° 时应输入 8°，而 7.5° 时可输入 7° 或 8°。

双向校准须知

- 您可以使用任何一对相反的方向进行双向校准。但请注意，两方向之间的角度必须为 180 度，即完全相反。注意若操作错误，得到的方位传感器的测定结果将是错误的。
- 各方向的校准进行过程中不可移动手表。
- 双向校准操作应在与要测定方向的相同环境下进行。例如，若要在空旷的地方进行方向测定，则应在空旷的地方进行校准。

Ck-45

如何进行双向校准

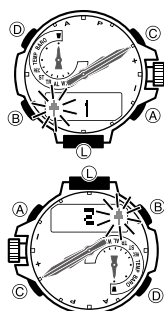

1. 在数码罗盘模式中，拉出表冠。
 - 此时 **↑1** 出现在数字画面上，向上箭头 (**↑**) 闪烁。
2. 在保持手表水平的状态下，按 **(C)** 钮。
 - 校准进行过程中，**↑WAIT** 将显示在数字画面上。如果校准成功，则 **OK, Turn180°** 将出现在数字画面上，然后 **↑2** 出现。
 - 如果 **ERR** 出现在画面上，请再次按 **(C)** 钮重新开始方向的测定操作。
3. 将手表旋转 180 度。
4. 再次按 **(C)** 钮校准第二个方向。
 - 校准操作进行过程中画面将显示 **↑WAIT**。校准操作成功时，画面显示 **OK**。
5. 校准完成后，按回表冠。

Ck-46

如何进行磁偏角校正

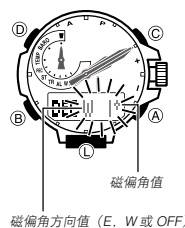

1. 在数码罗盘模式中，拉出表冠。
 - 此时 **↑1** 出现在数字画面上，向上箭头 (**↑**) 闪烁。
2. 按 **(B)** 钮。
 - 此时 **DEC** 和现在的磁偏角设定出现在数字画面上。
3. 根据需要拨动表冠改变磁偏角的方向和角度设定。
 - 下面介绍磁偏角方向设定。
 - OFF**: 不进行磁偏角校正。在此设定下，磁偏角为 0°。
 - E**: 当磁北偏向东（东偏）时
 - W**: 当磁北偏向西（西偏）时
 - 这些设定可以选择 W 90° 至 E 90° 范围内的值。
 - 同时按 **(A)** 钮及 **(C)** 钮可解除 (**OFF**) 磁偏角的校正。
 - 例如，图中所示为当地图指示西 1° 磁偏角时应输入的数值及应选择的方向。
4. 校准完成后，按回表冠。

Ck-47

如何摆放地图并找到现在位置

在登山或远足时，了解目前的位置很重要。因此，需要“摆放地图”，也就是说对准地图，使其所指方向对准现在位置的实际方向。一般来说，需要做的是将地图上的北对准手表指示的北。

- 请注意，在地图上确定您的现在位置及目的地需要识图技巧和经验。

数码罗盘须知

磁北与真北



北方方向可以用磁北或真北进行表示，磁北与真北是不同的。同时，知道磁北会随时间而移动很重要。

- 磁北是由罗盘的指针指示的北。
- 真北位于地轴的北极，地图上通常指示真北。
- 磁北与真北之间的差异称为“磁偏角”。距离北极越近，磁偏角越大。

Ck-48

Ck-49

高度、气压及温度单位的指定

请按照下述操作步骤指定在测高计模式、气压计模式及温度计模式中使用的单位。



重要！

- 当 **TYO** (东京) 被选作本地城市时，高度单位自动被设定为米 (m)，气压单位被设定为百帕斯卡 (hPa)，而温度单位被设定为摄氏 (°C)。这些设定不能改变。

如何指定高度、气压及温度单位

1. 确认手表在要指定单位的模式中 (测高计、气压计或温度计)。
 - 有关改变模式的说明请参阅“模式的选择”一节 (第 Ck-30 页)。
2. 拉出表冠。
3. 按 **[B]** 钮数次直到 **UNIT** 出现在数字画面上。
 - 对于高度，请按 **[B]** 钮三次。对于气压和温度，请按 **[B]** 钮一次。
4. 拨动表冠改变单位设定。
5. 设定完毕后，将表冠按回原位。

Ck-50

Ck-51

如何指定高度的自动测量间隔



1. 在测高计模式中 (第 Ck-31 页)，拉出表冠。
 - 此时当前的高度测量值出现。
2. 按 **[B]** 钮。
 - 此时 **INT** 出现在数字画面上，同时自动测量间隔设定闪烁。
3. 拨动表冠选择五秒钟 (0'05) 或两分钟 (2'00) 作为间隔设定。
4. 设定完毕后，将表冠按回原位，退出设定画面。

高度的测量

请使用下述操作进行基本的高度测量。

- 有关如何更精确地测量高度的说明，请参阅“参考高度值的使用”一节 (第 Ck-54 页)。
- 请参阅“测高计是如何工作的？”一节 (第 Ck-64 页)，了解手表是如何测量高度的。

场所

- 在强磁场源附近进行方向测定会使测定结果产生较大的误差。因此，应避免在下列类型的物体附近进行方向测定：永久性磁铁 (磁性项链等)、金属物体 (金属门、储物柜等)、高压电线、天线、家用电器 (电视机、个人电脑、洗衣机、电冰箱等)。
- 在室内，尤其在钢筋混凝土建筑物内也不可能得到精确的方向测定结果。其原因在于此种建筑物的金属框架会吸收家用电器等发出的磁力。
- 在列车、船舶、飞机等中时不可能得到精确的方向测定结果。

保管

- 若手表被磁化，方位传感器的精度会降低。因此，应在远离磁铁或任何其他强磁场源的地方存放本表，其中包括：永久性磁铁 (磁性项链等)、金属物体 (金属门、储物柜等) 及家用电器 (电视机、个人电脑、洗衣机、电冰箱等)。
- 当您怀疑手表可能已被磁化时，请执行“如何进行双向校准”一节中的校准操作 (第 Ck-46 页)。

测高计模式的使用

本表根据内置气压传感器测量的气压来进行高度的测量并显示高度。本表还保存各种高度记录和数据。

- 画面上显示的高度测量值是相对高度，根据手表的气压传感器测出的气压的变化计算而来。也就是说在同一地方的不同时间气压的改变会使测量结果不同。同时还请注意，本表显示的数值可能会与您所在位置标记的实际垂直高度及/或海拔高度不同。在登山过程中使用本表的测高计时，建议根据当地的高度 (垂直高度) 标识定期进行校准。

重要！

- 有关如何最小化手表的测量值与当地标识高度 (垂直高度) 之间差异的说明，请参阅“如何指定参考高度值” (第 Ck-55 页) 和“测高计须知” (第 Ck-65 页) 各节。

事前准备

在实际进行高度测量之前需要选择高度测量间隔。

高度自动测量间隔的选择

有两种高度自动测量间隔可供选择。

- 0'05: 头三分种内每秒测量一次，在随后的约一个小时内每五秒钟测量一次
- 2'00: 头三分种内每秒测量一次，在随后的约 12 个小时之内每两分钟测量一次

注

- 在测高计模式中，若您不执行任何按钮操作经过 12 小时 (高度自动测量间隔: 2'00) 或 1 小时 (高度自动测量间隔: 0'05)，手表将自动返回计时模式。

如何进行高度测量

高度趋势图

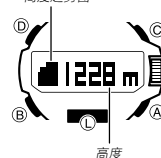

1. 确认手表在计时、数码罗盘或测高计模式中 (第 Ck-30 页)。
2. 按 **[A]** 钮开始测高计的自动测量。
 - 高度值以 1 米 (5 英尺) 为单位显示。
 - 有关测量间隔的说明请参阅第 Ck-51 页。

注

- 当您在上述操作中按 **[A]** 钮时，秒针可能指示秒数 (现在时间) 或高度差 (第 Ck-56 页)。秒针的初始功能与您上次进行高度测量时选择的功能相同。要在秒针的两种功能 (指示秒数或指示高度差) 之间切换时请按 **[D]** 钮。
- 要从头重新开始测量操作时，请按 **[A]** 钮。
- 操作完毕后，按 **[B]** 钮返回计时模式并停止测高计的自动测量。
- 若您不进行任何操作，手表将自动返回计时模式 (第 Ck-32 页)。
- 高度的测量范围为 -700 至 10,000 米 (-2,300 至 32,800 英尺)。

- 若测出的高度超出测量范围，画面上的高度值会变为 ----。当高度测量值返回本表的容许范围时，高度值将再次出现。
- 高度的显示单位可改变为米 (m) 或英尺 (ft)。请参阅“如何指定高度、气压及温度单位”一节 (第 Ck-50 页)。

Ck-52

Ck-53

- 高度趋势图表示在自动高度测量过程中前 6 个高度测量值的变化。

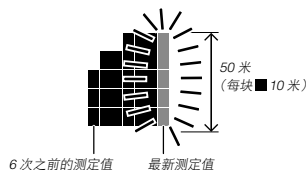

参考高度值的使用

为使测量结果中的误差最小，应该在计划进行高度测量的地方在设定路途或在进行任何其他活动之前更新参考高度。在路途中，应时刻查看手表测出的结果，并与路标及其他资讯提供的高度进行比较，根据需要更新参考高度。

- 测量结果中的误差可能会因气压的变化、大气条件的改变及海拔高度的改变而变化。
- 在进行下述操作之前，请在地图上或通过互联网等找到当前位置的高度。

如何指定参考高度值

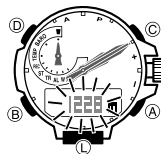

1. 在测高计模式中，拉出表冠。
 - 此时现在的高度测量值在数字画面上闪烁。
2. 拨动表冠以一米 (5 英尺) 为单位改变高度值。
 - 请将参考高度改变为从地图或其他资讯源取得的精确的高度值。
 - 参考高度可以在 -3,000 至 10,000 米 (-9,840 至 32,800 英尺) 的范围内设定。
 - 同时按 **[A]** 钮及 **[C]** 钮能使参考值返回 **OFF** (无参考高度)，以便让手表仅根据预设数据进行气压至高度的换算。
3. 设定完毕后，将表冠按回原位，退出设定画面。

Ck-54

Ck-55

测高计模式的高级操作

请根据本节中的说明取得更精确的高度测量结果，尤其是在登山或旅行时。

高度差值的使用



如果您指定了参考高度，手表的秒针将指示现在高度与参考高度之间的高度差。手表每次取得新的高度测量值时更新指示的高度差。

- 根据当前选择的显示范围，高度差的容许范围是 100 米至 -100 米（100 米 = 328 英尺），或 1,000 米至 -1,000 米（1,000 米 = 3,280 英尺）。
- 如果测量值超出了容许范围，**OVER** (▲) 或 **UNDER** (▼) 会出现在数字画面上。
- 如果由于某种原因传感器无法进行测量或若测量值超出容许范围，秒针将转动到 9 时位置。
- 请参阅“如何在登山或远足过程中使用高度差”一节(第 Ck-57 页)，参考介绍如何使用此功能的一些实用范例。

高度差测量范围的指定

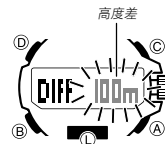

您可以使用下述操作选择 ±100 米或 ±1,000 米作为高度差的测量范围。

相对高度测量范围	显示单位
±100 米 (±328 英尺)	5 米 (16 英尺)
±1000 米 (±3280 英尺)	50 米 (164 英尺)

如何指定高度差的测量范围

1. 在测高计模式中，拉出表冠。
• 此时当前的高度测量值出现。
2. 按 **②** 钮两次。
• 此时 **DIFF** 出现在数字画面上，同时当前的高度差测量范围设定为闪动。
3. 按动表冠选择 100 米 (100m) 或 1,000 米 (1000m) 作为高度差的测量范围。
4. 设定完毕后，将表冠按回原位，退出设定画面。

如何在登山或远足过程中使用高度差

在登山或远足过程中，指定了高度差起始点后，便可轻易测量该地点与沿途其他地点间的高度变化。

Ck-56

Ck-57

如何使用高度差

1. 在测高计模式中，检查并确认画面上显示有高度测量值。
• 如果高度测量值未出现，请按 **①** 钮测量一个。有关详情请参阅“如何进行高度测量”一节(第 Ck-53 页)。
2. 用地图上的等高线确定现在位置与目的地之间的高度差。
3. 在测高计模式中，按住 **①** 钮至少两秒钟将现在位置指定为高度差起始点。
• **DIFF RESET** 出现后 **RESET** 出现。手表将进行高度测量，秒针指示高度差。±0 (±0 米) 作为高度差显示在参考点处。

高度差
(参考地点，显示为 ±0 米。)

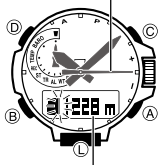

现在高度

4. 边比较在地图上确认的高度差与手表显示的高度差，边向目的地前进。

- 例如，若从地图上的等高线得出现在位置与目的地之间的高度差为 +80 米，则当手表显示的高度差为 +80 米时您便知道离目的地很近了。

秒针指示与参考点之间的高度差 (高度差指针)，如下图所示。

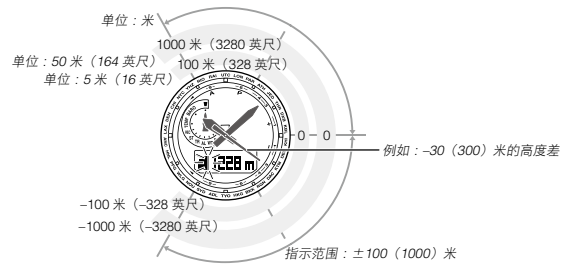

Ck-58

Ck-59

高度数据的种类

本表能在其存储器内记录两种高度数据：手动保存的数据和自动保存的数值。

• 请使用数据检索模式查看保存在存储器中的数据。有关详情请参阅“高度记录的查看”一节(第 Ck-79 页)。

手动保存的记录

每当您在测高计模式中进行下述操作时，手表将用当前显示的高度测量值创建并保存记录，测量日期及时间一起保存在记录中。存储器最多能保存 30 个手动保存记录，编号为 -01- 至 -30-。

如何手动保存测量值



1. 在测高计模式中，检查并确认画面上显示有高度测量值。
• 如果高度测量值未出现，请按 **①** 钮测量一个。有关详情请参阅“如何进行高度测量”一节(第 Ck-53 页)。
2. 按住 **①** 钮直到 **REC** 闪动，然后停止闪动。
• 当前显示的高度测量值被保存到手动保存记录中，测量时间和日期也一起被保存。
• 保存操作完毕后，手表将自动返回测高计模式画面。
• 存储器最多可保存 30 个手动保存的记录。如果存储器中已保存有 30 个手动保存记录，上述操作将使最旧的记录自动被删除，以为新记录腾出空间。

自动保存的数值

自动保存的数值在手表的存储器中只有一种数据。

自动保存的数值
最高高度 (MAX)
最低高度 (MIN)
总上升高度 (ASC)
总下降高度 (DSC)

- 高度的自动测量进行过程中，手表自动检查并更新这些数值。
- 只有在测高计模式中时手表才进行自动保存。
- 当两次测量结果之间有 ±15 米 (±49 英尺) 以上的差距时，累积上升高度值与累积下降高度值才被更新。
- 自动保存的数值中还含有各数值记录的日期和时间。

最高及最低高度值是如何更新的

对于各自动保存的测量值，手表将最新测量值与 MAX (最高高度) 及 MIN (最低高度) 值进行比较。如果最新测量值比 MAX 大 15 米 (±49 英尺) 以上，则其取代 MAX 值；而如果最新测量值比 MIN 小 15 米 (±49 英尺) 以上，则其取代 MIN 值。

Ck-60

Ck-61

累积上升高度及累积下降高度值是如何更新的

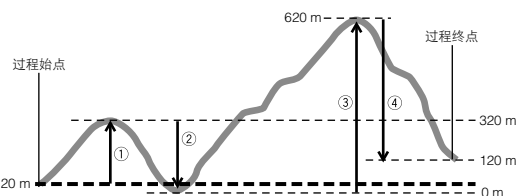

上图介绍的登山例中测高计模式测量的总上升高度及总下降高度如下所述进行计算。

总上升高度：① (300 m) + ② (620 m) = 920 m
总下降高度：③ (320 m) + ④ (500 m) = 820 m

- 进入测高计模式时手表开始一次新的高度自动测量过程，但其不复位 **ASC** 和 **DSC** 的值，也不以任何方式予以改变。也就是说，一次新的测高计模式的自动测量过程的起始 **ASC** 及 **DSC** 值为存储器中的现在值。每次您通过退出测高计模式完成自动测量过程时，该过程的总上升高度值 (上例中为 920 米) 将被加在测量开始时的 **ASC** 值上。同时，新的自动测量过程的总下降高度值 (上例中为 -820 米) 将被加在测量开始时的 **DSC** 值上。

注

- 退出测高计模式时，最高高度、最低高度、总上升高度及总下降高度值都将被保留在存储器中。要清除这些数值时，请执行“如何删除一个特定记录”一节(第 Ck-82 页)中的操作步骤。

Ck-62

Ck-63

测高计是如何工作的？

通常，气压会随着高度的上升而下降。本表根据国际民用航空组织（ICAO）所制定的国际标准大气压（ISA）值进行高度的测量。这些数值定义了高度与气压的关系。

• 请注意，下列环境将阻碍您得到精确的测量结果：

- 当气压因天气的变化而变化时
- 当温度变化极端时
- 当手表受到强烈的撞击时

表现高度的标准方式有两种：绝对高度，是指海拔高度；相对高度，是指两个不同地点间的高度差。本表表示的高度是相对高度。

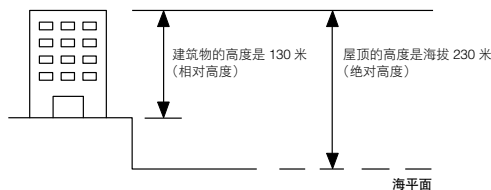

为了让测量值最为精确，建议在进行测量之前根据当地的高度（垂直高度）标识校准手表（第 Ck-54 页）。

Ck-64

Ck-65

同时测量高度及温度时的注意事项

为了更精确地测量高度，建议将手表戴在手腕上，以保持手表温度的稳定。

• 进行温度的测量时，应尽可能地保持手表温度的稳定。温度的变化会影响温度的测量。有关传感器精度的资讯请参阅产品的规格（第 Ck-106 页）。

测高计须知

- 本表是根据气压估算高度。这即是在相同位置上所测出的高度会因气压的变化而有所不同。
- 不要在进行高度会急剧变化的运动时使用本表的高度测量结果或执行按钮操作。这些运动包括：跳伞、悬挂式滑翔机、滑翔跳伞、驾驶旋翼飞机、驾驶滑翔机或任何其他飞机。
- 不要在要求有专业或工业精度的高度测量时使用本表。
- 请记住商用客机中的空气是经压缩的。因此，在客机中本表的测量值会与飞机乘务员通报的或机内表示的高度不同。

气压的测量

本表使用气压传感器测量气压（大气压）。

如何进行气压测量

用 **Ⓞ** 按钮选择气压计模式（**BARO**），如第 Ck-30 页所示。

- **BARO** 出现在画面上时表示气压测量正在进行。约一秒钟后，测量结果将出现在画面上。
- 气压测量操作开始后，手表在最初的三分种内将每五秒钟测量一次，之后每两分钟测量一次。
- 要从头重新开始测量操作时，请按 **ⓐ** 按钮。
- 在进入气压计模式后，若您不进行任何操作经过约 1 小时，手表将自动返回计时模式。

注

- 当您在上述操作中按 **Ⓞ** 按钮时，秒针可能指示秒数（现在时间）或气压差（第 Ck-70 页）。秒针的初始功能与您上次进行气压测量时选择的功能相同。要在秒针的两种功能（指示秒数或指示气压差）之间切换时请按 **Ⓞ** 按钮。

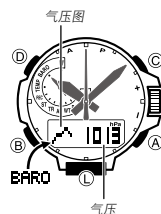

Ck-66

Ck-67

气压变化指示符



气压图



气压

- 气压以 1 hPa（或 0.05 inHg）为单位表示。
- 若气压测量值超出 260 hPa 至 1,100 hPa（7.65 inHg 至 32.45 inHg）的范围，气压值的显示会变为 ---。当气压测量值返回本表的容许范围时，气压值即会重新出现。

显示单位

气压的显示单位可以选择为百帕斯卡（hPa）或英寸汞（inHg）。请参阅“如何指定高度、气压及温度单位”一节（第 Ck-50 页）。

气压反映大气的变化。通过监测这些变化能在合理的精确度内预测天气。本表每两小时自动测量一次气压。测量结果用于生成气压图和气压差指针值。

气压图的含义

气压图表示气压测量的履历。



- 图的横轴表示时间，一个点代表两个小时。最右侧的点代表最新一次的测量结果。
- 图的纵轴表示气压，各点代表其测量值与前一个点的测量值间的相对差。一个点代表 1hPa。

下面介绍如何解释气压图上表示的数据。



气压升高表示天气正在好转。



气压下降表示天气正在恶化。

注

- 如果天气或气温突然发生变化，过去测量值的图线可能会上下超出显示范围。
- 凡遇下述情况，气压的测量将不执行，同时在气压图相应的部位留下空白。
 - 气压测量值超出范围（260 hPa 至 1,100 hPa 或 7.65 inHg 至 32.45 inHg）
 - 传感器故障
- 气压变化指示符出现时气压图不显示。



画面上看不到。

Ck-68

Ck-69

气压差指针



气压差指针

此指针表示气压图（第 Ck-68 页）上两个相邻气压测量值间的相对差，而现在的气压值表示在气压计模式画面（第 Ck-67 页）上。

如何显示或隐藏气压差

1. 用 **Ⓞ** 按钮进入气压计模式（**BARO**），如第 Ck-30 页所示。
2. 按 **Ⓞ** 按钮。

注

- 要在秒针的两种功能（指示秒数或指示气压差）之间切换时请按 **Ⓞ** 按钮。

气压差指针的含义

气压差可在 ± 10 hPa（0.3 inHg）的范围内以 1 hPa（0.03 inHg）为单位表示。

- 例如，插图所示为当计算出的气压差为约 -5 hPa（约 -0.15 inHg）时秒针的指示。
- 若气压差超出了刻度容许范围，秒针将指向 **OVER**（▲）或 **UNDER**（▼）。
- 如果由于某种原因传感器无法进行测量或若测量值超出容许范围，秒针将转动到 9 时位置。
- 气压以 hPa 为标准计算及显示。气压差还可以以 inHg 为单位表示，如图所示（1 hPa = 0.03 inHg）。

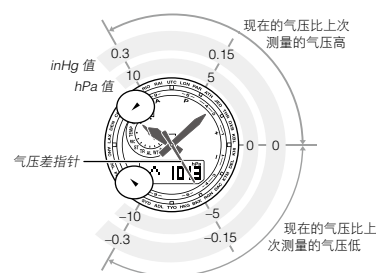

Ck-70

Ck-71

气压变化的指示

本表分析过去的气压测量值，并用气压变化指示符通知您气压有变化。如果手表检测到气压有显著变化，其将鸣音并显示一个闪动的前头表示气压变化方向。也就是说，您可以在到达宿营地或露营地后再开始测量气压，然后在第二天的早上检查手表并查看气压的变化，并相应计划当天的活动。请注意，您可以根据需要显示或不显示气压变化指示符。

气压变化指示符显示在气压计模式中，或在计时模式（第 Ck-33 页）中显示的气压图旁。

气压变化指示符的含义

指示符	含义
	气压突然下降。
	气压突然上升。
	气压持续上升后开始下降。
	气压持续下降后开始上升。

- 如果气压没有明显的变化，气压变化指示符不会出现。

Ck-72

Ck-73

气压传感器的校准

手表内置的气压传感器已在出厂前经校准，通常不需要进一步的调整。如果手表的气压测量值出现严重错误，您可以校准传感器更正错误。

重要！

- 气压传感器校准操作错误会导致错误的测量结果。在进行校准操作之前，请将手表的测量结果与其他可靠精密的气压计的测量结果进行比较。

重要！

- 为确保结果正确，气压的测量应保持在一定高度进行。

范例

- 在住处或营地
- 在海上
- 高度的变化会使气压发生变化。因此，无法正确测量。在上山或下山等时不要进行测量。

如何显示或不显示气压变化指示符

您可以根据需要显示或不显示气压变化指示符。该指示符显示时，无论所在模式为何，手表每两分钟测量一次气压。

- 当 **BARO** 显示在画面上时，表示手表会显示气压变化指示符。
- 当 **BARO** 未显示在画面上时，表示手表不显示气压变化指示符。

如何开启或解除气压变化指示符

在气压计模式中，按住 **(D)** 键至少两秒钟。等到 **INFO** 出现在画面的左侧，并且现在的设定 (**ON** 或 **OFF**) 在右侧闪动。此画面用于启用或禁用气压变化指示符。

- 若气压变化指示符的显示是有效的，**BARO** 还将出现在画面上。若显示是无效的，**BARO** 不出现。
- 请注意，启用气压变化指示符的显示功能之后，其将在 24 小时后或电池的电量不足时自动解除。
- 请注意，气压变化指示符显示过程中，时间校准信号接收功能及省电功能（第 Ck-18 页）失效。
- 请注意，当电池的电力不足时不能显示气压变化指示符。

Ck-74

Ck-75

温度的测量

本表使用温度传感器测量温度。

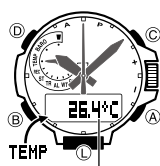

温度 温度

- 气温以 0.1°C (或 0.2°F) 为单位显示。
- 当气温的测量值超出 -10.0°C 至 60.0°C (14.0°F 至 140.0°F) 的范围时，气温值的显示会变为 --.°C (或 °F)。当温度测量值返回本表的容许范围时，温度值重新出现。

显示单位

测量的温度值的显示单位可以选择为摄氏 (°C) 或华氏 (°F)。请参阅“如何指定高度、气压及温度单位”一节（第 Ck-50 页）。

Ck-76

Ck-77

温度计须知

- 温度测量会受到您的体温、直射阳光及湿度的影响。为使气温的测量更加准确，请将手表从手腕取下并放置在不受阳光直接照射及通风良好的地方，并擦干表壳。表壳需要约 20 至 30 分钟的时间才能到达环境温度。

Ck-78

Ck-79

如何校准气压传感器

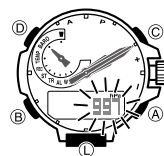

1. 使用其他测量装置进行测量，取得准确的气压值。
2. 用 **(D)** 键进入气压计模式 (**BARO**)，如第 Ck-30 页所示。
3. 拉出表冠。此时现在的气压测量值在数字画面上闪动。
4. 按动表冠调整气压值。
 - 校准单位是 1 hPa (0.05 inHg)。
 - 要使闪动的数值返回其初始出厂缺省设定时，请同时按 **(A)** 键及 **(C)** 键。**OFF** 将出现在闪动的位置约一秒钟，然后初始缺省值出现。
5. 校准完成后，按回表冠。

气压计须知

- 本表内置的气压传感器测量大气压的变化，供您本人作预测天气使用。其并非一个可用作正式天气预测或报告的精密装置。
- 气温的突然变化会影响气压传感器的测量结果。因此，手表的测量值可能会有些误差。

温度传感器的校准

手表内置的温度传感器已在出厂前经校准，通常不需要进一步的调整。如果手表的温度测量值出现严重错误，您可以校准传感器更正错误。

重要！

- 温度传感器校准操作错误会导致错误的测量结果。请事先仔细阅读下述说明。
 - 请将手表的测量结果与其他可靠精密的温度计的测量结果进行比较。
 - 如果需要调整，请从手腕上取下手表并等待约 20 或 30 分钟，以使手表本身的温度稳定下来。

如何校准温度传感器



1. 使用其他测量装置进行测量，取得准确的温度值。
2. 用 **(D)** 键进入温度计模式 (**TEMP**)，如第 Ck-30 页所示。
3. 拉出表冠。此时现在的温度测量值在数字画面上闪动。
4. 按动表冠调整温度值。
 - 校准单位是 0.1°C (0.2°F)。
 - 要使闪动的数值返回其初始出厂缺省设定时，请同时按 **(A)** 键及 **(C)** 键。**OFF** 将出现在闪动的位置约一秒钟，然后初始缺省值出现。
5. 校准完成后，按回表冠。

高度记录的查看

您可以使用数据检索模式来查看手动保存的记录数据和自动保存的数值。

如何查看高度记录

1. 用 **(B)** 键选择数据检索模式 (**RECALL**)，如第 Ck-30 页所示。
 - **RECALL** 出现约一秒钟后，画面将变为显示当您上次退出数据检索模式时显示的存储区中的第一个记录。
2. 用 **(A)** 键及 **(C)** 键切换画面，显示所需要的存储区。

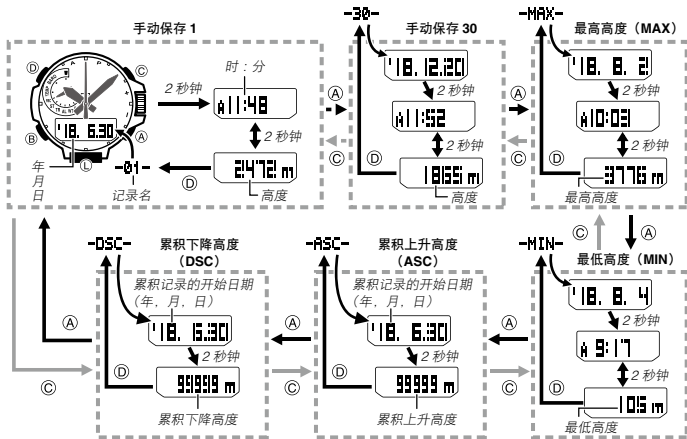

Ck-80

- 手动保存的记录 (REC01 至 REC30) 及自动保存的 MAX 和 MIN 值中都含有数据记录时的日期 (年、月、日) 及时间 (时和分)。
- ASC 与 DSC 的记录中包含高度值和数据记录时的日期 (年、月、日)。
- 有关自动保存的数值的详细说明请参阅“自动保存的数值”一节 (第 Ck-61 页)。
- 如果 MAX/MIN 数据已经被删除或由于发生错误等原因没有相应的 MAX/MIN, ---- 将出现。此时, 总上升高度 (ASC) 及总下降高度 (DSC) 值将显示为零。

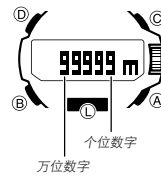

- 当总上升高度 (ASC) 或总下降高度 (DSC) 超过 99,999 米 (或 327,995 英尺) 时, 相应数值再次从零开始计数。

Ck-81

如何删除所有记录的数据

1. 用 (B) 键进入数据检索模式。
2. 按住 (D) 键至少三秒钟。当 CLEAR ALL 开始在画面上闪动时按住 (D) 键, 而当 CLEAR ALL 停止闪动 (并保持显示) 时松开。

如何删除一个特定记录

1. 用 (B) 键进入数据检索模式。
2. 用 (A) 键及 (C) 键显示要删除的记录。

重要!

- 请注意, 在第 3 步按住 (D) 键超过五秒钟会删除所有数据。
 - 删除操作不能撤销! 在删除前请确认您不再需要该数据。
3. 按住 (D) 键。当 CLEAR 开始在画面上闪动时按住 (D) 键, 而当 CLEAR 停止闪动 (并保持显示) 时松开。

Ck-82

秒表的使用

秒表用于测量经过时间、中途时间及两名选手的完成时间。

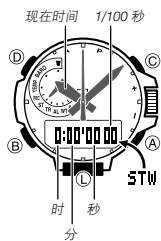

如何进入秒表模式

用 (B) 键选择秒表模式 (STW), 如第 Ck-30 页所示。

如何执行经过时间的测量操作

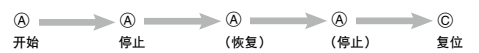

如何暂停在中途时间处

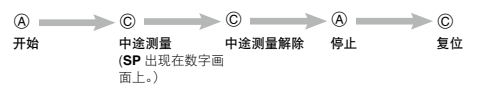

如何测量两名选手的完成时间

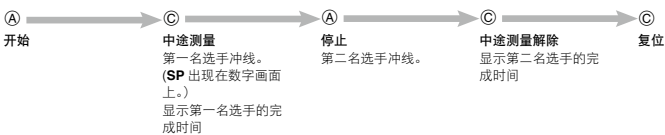

注

- 秒表模式的经过时间的测量限度是 23 小时 59 分 59.99 秒。
- 即使进入其他模式, 进行中的经过时间的测量操作仍将在内部继续进行。但若您在中途时间显示时退出秒表模式, 则返回秒表模式时中途时间不出现。

Ck-84

倒数定时器的使用

通过设定倒数定时器可以在预设时间时开始倒数, 倒数结束时闹铃鸣响。

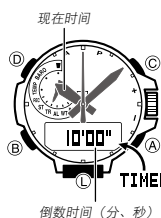

如何进入倒数定时器模式

用 (B) 键选择倒数定时器模式 (TIMER), 如第 Ck-30 页所示。

- TIMER 出现约一秒钟后, 画面将变为显示倒数时间的时数。

如何指定倒数开始时间

1. 进入倒数定时器模式。
2. 拉出表冠。
3. 拨动表冠调整分数。
4. 设定完毕后, 将表冠按回原位。

如何执行倒数定时器操作

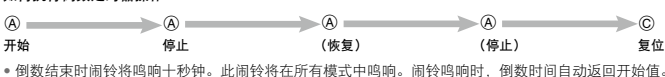

- 倒数结束时闹铃将鸣响十秒钟。此闹铃将在所有模式中鸣响。闹铃鸣响时, 倒数时间自动返回开始值。

如何停止闹铃音

按任意键。

闹铃的使用



本表配备有五个可单独使用的每日闹铃。闹铃开启后, 当每天计时模式的时间到达预设闹铃时间时, 手表将鸣音约 10 秒钟。即使手表不在计时模式中也是如此。您还可以开启整点响铃, 使本表在每小时的整点时鸣音两次。

如何进入闹铃模式

- 用 (B) 键选择闹铃模式 (ALARM), 如第 Ck-30 页所示。
- ALARM 出现约一秒钟后, 画面将显示闹铃名 (AL1 至 AL5) 或 SIG 指示符。闹铃名代表闹铃画面。SIG 出现时表示整点响铃画面。
- 进入闹铃模式时, 上次退出该模式时画面上显示的数据会首先出现。

Ck-86

Ck-87

如何设定闹铃时间



闹铃开启/解除指示符

1. 在闹铃模式中，用 **A** 钮及 **C** 钮选择要设定的闹铃直至其闹铃画面出现为止。

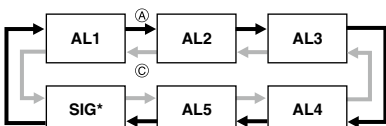

* 整点响报没有时间设定。

2. 拉出表冠。
 - 此时闹铃时间的时数和分数闪动。
3. 拨动表冠调整分数。
 - 时数将随分数的改变而改变。
4. 按 **B** 钮。
5. 拨动表冠调整时数。
 - 若您使用的是 12 小时制，**P** (下午) 或 **A** (上午) 指示符也出现在画面上。
6. 设定完毕后，将表冠按回原位。
 - 设定一个闹铃时间会使该闹铃自动开启。

Ck-88

如何开启或解除闹铃或整点响报

1. 在闹铃模式中，用 **A** 钮及 **C** 钮选择闹铃或整点响报。
2. 选择了闹铃或整点响报后，按 **D** 钮开启或解除。



整点响报开启指示符

闹铃开启指示符

- 闹铃开启指示符 (当有任何闹铃已开启后) 及整点响报开启指示符 (当整点响报已开启后) 显示在所有模式的画面上。

如何停止闹铃音

按任意钮。

如何测试闹铃

在闹铃模式中，按住 **A** 钮可使闹铃鸣响。

其他时区时间的查看

世界时间模式用于表示全球 29 个时区 (29 个城市) 及 UTC (协调世界时) 时区中任意一个的现在时间。当前在世界时间模式中被选择的城市称为“世界时间城市”。



当前所选世界时间城市

计时模式中的现在时间

当前所选世界时间城市的现在时间

如何进入世界时间模式

- 用 **B** 钮选择世界时间模式 (WT)，如第 Ck-30 页所示。此时 **WT** 出现在数字画面上。一秒种后，时针和分针转动并指示世界时间城市的现在时间。秒针指向当前所选世界时间城市的代码。
- 数字画面显示本地城市的现在时间。
 - 要检查世界时间城市的时间是上午还是下午时，请按 **A** 钮。此时秒针指向 **A** (上午) 或 **P** (下午)。约三秒种后秒针返回通常的计时状态。
 - 按 **D** 钮将使秒针转动到当前所选世界时间城市的代码处。约三秒种后秒针返回通常的计时状态。

如何设定世界时间城市及夏令时间



DST 指示符

1. 在世界时间模式中，拉出表冠。
 - 此时 **CITY** 在数字画面上闪动。
2. 拨动表冠将秒针移动到要选择的城市的代码处。
 - 当前所选世界时间城市由秒针指示。
3. 按 **B** 钮。
 - 此时现在的 DST 设定 (**DST ON** 或 **DST OFF**) 在画面上闪动。
4. 拨动表冠为 DST 设定选择开启 (**DST ON**) 或解除 (**DST OFF**) 状态。
5. 设定完毕后，将表冠按回原位。
 - 请注意，当 **UTC** 被选作世界时间城市时，不能切换标准时间与夏令时间 (DST)。
 - 请注意，标准时间 / 夏令时间 (DST) 设定只影响当前选择的时区。其他时区不受影响。

Ck-90

Ck-91

本地城市与世界时间城市的交换

使用下述操作步骤可以交换本地城市与世界时间城市。对于经常要在两个时区不同的地区之间移动的人士此功能很方便。下面举例说明当本地城市是 **TOKYO (TYO)**，原世界时间城市是 **NEW YORK (NYC)** 时，交换本地城市与世界时间城市的结果。

	本地城市	世界时间城市
交换之前	东京 下午 10:08 (标准时间)	纽约 上午 9:08 (夏令时间)
交换之后	纽约 上午 9:08 (夏令时间)	东京 下午 10:08 (标准时间)

- 下述操作假设在世界时间模式中指针指示纽约 (**NYC**) 时间，而数字画面显示东京 (**TYO**) 时间。

如何交换本地城市与世界时间城市



如何访问 UTC (协调世界时) 时区

- 在世界时间模式中，按住 **D** 钮至少三秒钟。
- 此时 **UTC** 在数字画面上闪动，然后时针和分针指示 UTC 时区的现在时间。此时秒针指向 UTC 城市代码。约三秒种后秒针返回通常的计时状态。

Ck-92

Ck-93

照明

即使在黑暗中手表的照明也可使画面明亮可见。本表还配备有自动照明功能，只要将手表面向您转动，照明便会自动点亮。

- 自动照明功能必须开启 (第 Ck-96 页) 才动作。

如何手动点亮照明

- 在任意模式中，按 **D** 钮可点亮照明。
- 当闹铃开始鸣响或当您执行表冠操作时，照明将自动熄灭。
 - 当校准信号接收操作正在进行或指针正在移动时照明不点亮。另外，当传感器正在进行测量时照明也可能不点亮。

重要!

- 模拟指针区的光源是紫外线发光二极管。不要直视光源镜头。
- 不要从本手表上取下光源，并用于其他目的。
- 不要直视位于 6 时位置的光源。

如何改变照明持续时间

1. 在计时模式中，拉出表冠。
2. 按 **B** 钮四次。此时 **LIGHT** 出现在数字画面上，同时闪动的数值 (1 或 3) 表示现在的照明持续时间设定。
3. 拨动表冠选择 1 (1.5 秒) 或 3 (3 秒) 作为照明持续时间。
4. 设定完毕后，将表冠按回原位。

Ck-94

关于自动照明功能

自动照明功能能开启后，无论手表的模式状态为何，每当您如下所示转动手腕时，照明便会点亮。



- 警告!
- 在使用自动照明功能观看手表时，必须确认您目前所在位置的安全。特别是在跑步或进行任何其他有可能导致事故或伤人的活动时，必须格外小心谨慎。注意照明会被自动照明功能突然点亮，请避免使您周围的人受惊或注意力分散。
 - 在骑自行车、或驾驶摩托车或任何其他机动车之前，必须先解除手表的自动照明功能。因为自动照明功能有可能会突然或意外动作点亮照明，分散您的注意力，有导致交通事故及严重伤人意外的危险。

Ck-95

注

- 本表的自动照明功能为“Full Auto Light”（全自动照明），只有当环境光线低于一定水平时才动作。在明亮的光线环境下其不会点亮照明。
- 在上述任何情况下，无论开启/解除状态为何，自动照明功能都不动作。
 当任何鸣音（闹铃、定时器等）正在鸣响时
 当手表在数码罗盘模式中时
 电波信号接收操作正在进行时
 指针正在移动时
- 如果您开启了自动照明功能，则在气压、高度或温度测量操作进行过程中，将手表表面向您扭动时照明可能会延迟点亮。

如何开启或解除自动照明功能

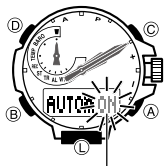

自动照明功能开启指示符

1. 在计时模式中，拉出表冠。
 2. 按 **(B)** 钮三次。此时 **AUTO** 出现在数字画面的左侧，而闪动的自动照明功能设定 (**ON** 或 **OFF**) 出现在右侧。
 3. 拨动表冠为开启 (**ON**) 或解除 (**OFF**) 自动照明功能。
 4. 按回表冠。
- 当电池电量下降至第 4 级时（第 Ck-14 页），手表自动解除自动照明功能。

照明须知

- 本表的 LED 经长期使用后会失去照明能力。
- 在直射阳光下，照明的光亮有可能会难以看到。
- 闹铃鸣响时，照明自动熄灭。
- 频繁使用照明会很快将电池耗尽。

自动照明功能须知

- 将本表戴在手腕的内侧时，手臂的移动或振动都可能会使自动照明功能频繁动作、点亮照明。为避免耗尽电池，每当要进行可能会使照明频繁点亮的活动时，请将自动照明功能解除。
- 请注意，在自动照明功能开启的情况下，将手表戴在衣袖下会使照明频繁点亮并将电池耗尽。



- 若表面左右两侧倾斜超过 15 度，照明有可能无法点亮。必须保持您的手背与地面平行。
- 即使让手表表面保持面朝您的状态，照明也会在预设照明持续时间经过后熄灭（第 Ck-94 页）。
- 静电或磁力会干扰自动照明功能的正常动作。如果照明不点亮，请将手表移回原位（与地面平行）并再次转向您。照明仍不点亮时，请将手臂完全放下，让手臂回到自然位置的腰侧，然后提起来再试一次。
- 前后晃动手表时您可能会听到有非常轻微的喀嗒声从手表中发出。此声音由自动照明功能的机械动作所产生，并不表示本表出现了问题。

Ck-96

Ck-97

其他设定

每当您按手表上的按钮之一时，按钮操作音便会鸣响。按钮操作音可以根据需要开启或解除。

如何开启或解除按钮操作音

1. 在计时模式中，拉出表冠。
2. 按 **(B)** 钮两次。此时现在的按钮操作音设定 (**KEY** 或 **MUTE**) 在数字画面上闪动。
3. 拨动表冠为按钮操作音设定选择开启 (**KEY**) 或解除 (**MUTE**) 状态。
4. 按回表冠。

如何开启或解除节电功能

1. 在计时模式中，拉出表冠。
2. 按 **(B)** 钮六次。此时 **P.SAVE** 出现在数字画面上，同时闪动的节电设定 (**ON** 或 **OFF**) 出现。
3. 拨动表冠为节电设定选择开启 (**ON**) 或解除 (**OFF**) 状态。
4. 按回表冠。

Ck-98

疑难排解

时间设定

有关按照时间校准电波信号调整时间的资讯请参阅“电波原子计时”一节（第 Ck-19 页）。

- 现在时间有几个小时的误差。
可能是本地城市设定错误（第 Ck-34 页）。检查本地城市设定并根据需要进行更正。

- 现在时间有一个小时的误差。
如果您是在能接收到时间校准电波信号的地区使用本表，则请参阅“如何设定本地城市及夏令时间”一节（第 Ck-34 页）。
- 如果您是在接收不到时间校准电波信号的地区使用本表，则需要手动改变本地城市的标准时间 / 夏令时间 (DST) 设定。要改变标准时间 / 夏令时间 (DST) 设定时请使用“如何手动改变时间及日期”一节（第 Ck-36 页）中的操作步骤。

高度测量

- 在相同的地方进行高度测量产生不同的测量结果。
- 手表产生的测量结果与我所在地区标识的垂直高度及 / 海拔高度不同。（在高度为正值的地方手表产生负的海拔高度值。）

Ck-99

Ck-99

无法取得正确的高度测量结果。

本表使用压力传感器根据气压测量值的变化计算相对高度。也就是说在同一地方的不同时间气压的改变会使测量结果不同。同时还请注意，本表显示的数值可能会与您所在位置标记的实际垂直高度及 / 海拔高度不同。

在登山过程中使用本表的测高计时，必须根据当地的高度（垂直高度）标识定期进行校准。有关详情请参阅“如何指定参考高度值”一节（第 Ck-55 页）。

在进行了相对高度的测量后，手表的秒针指向 9 时。

- 测量值超出了容许测量范围。参阅第 Ck-53 页。
- 可能表示传感器出了问题。如果 **ERR**（错误）出现在数字画面上，请参阅“方向、高度、气压及温度的测量”一节（第 Ck-102 页）。

方向的测定



- 手表表示检测到了异常磁场。
 • 请离开任何可能的强磁场源，并再次尝试测定。
 • 当您再次尝试时，若异常磁场再次检测到，则可能说明手表本身被磁化了。这种情况发生时，请继续离开强磁场源，进行双向校准，然后再次进行测定。有关详情请参阅“如何进行双向校准”（第 Ck-46 页）及“场所”（第 Ck-49 页）各节。

Ck-100

Ck-101

气压的测量

- 在进行了气压的测量后，手表的秒针指向 9 时。
- 测量值超出了容许测量范围。参阅第 Ck-71 页。
- 可能是传感器出了问题。如果 **ERR**（错误）出现在数字画面上，请参阅“方向、高度、气压及温度的测量”一节。

方向、高度、气压及温度的测量

- 在传感器的测量操作进行过程中 **ERR** 出现在数字画面上。
此表示传感器出了问题，传感器无法进行测量。
- 如果在测量操作进行过程中有错误指示，请重新开始测量操作。如果 **ERR** 再次出现，则可能表示传感器出了问题。
- 如果 **ERR** 频繁出现，则可能表示传感器已失灵。请与您的经销商或 CASIO 服务中心联系。

无法改变温度、气压及高度的显示单位。

当 **TYO**（东京）被选作本地城市时，高度单位自动被设定为米（m），气压单位被设定为百帕斯卡（hPa），而温度单位被设定为摄氏（°C）。这些设定不能改变。

世界时间模式

- 世界时间模式中的世界时间城市的时间不准。
可能是标准时间及夏令时间的设定错误。有关详情请参阅“如何设定世界时间城市及夏令时间”一节（第 Ck-91 页）。

Ck-102

Ck-103

充电

- 让手表照射光线后，手表不恢复运行。
电量下降到第 5 级（第 Ck-14 页）之后可能会出现这种情况。请继续让手表照射光线直到其充满电。

- **RECOVER** 在数字画面上闪动。
手表在电力恢复模式中。请等到恢复操作完成（约 15 分钟）。在有明亮光线的地方时手表恢复得更快。

注

- 在短时间内反复进行照明及 / 或传感器测量操作会使手表的电力突然下降。使手表进入电力恢复模式。
RECOVER 在数字画面上闪动时表示手表在电力恢复模式中。电力恢复模式与电池电量不足状态相同，手表在电力恢复状态下有些功能失效。电力恢复后手表的动作也恢复正常。有关详情请参阅“电力恢复模式”一节（第 Ck-16 页）。
- 闪动的 **CHARGE** 指示符表示手表的电力突然下降。请立即让手表照射光线进行充电。

传感器发生故障时，请尽快将手表送到您的经销商或就近的 CASIO 特约代理店处。

时间校准信号

只有当 LON、PAR、ATH、HKG、HNL、ANC、LAX、DEN、CHI、NYC 或 TYO 被选作本地城市时，本节中的资讯才有效。当任何其他城市被选作本地城市时必须手动调整现在时间。

■ 检查上次的电波信号接收结果画面显示 ERR 指示符。

可能原因	对策	页面
<ul style="list-style-type: none"> 在电波信号接收过程中戴着或移动了手表，或按了按钮。 手表所在地方的电波信号不好。 	电波信号接收过程中，手表要一直放在电波信号好的地方。	Ck-21
您所在的地方由于某种原因接收不到电波信号。	请参阅“大约覆盖范围”一节。	Ck-20
由于某种原因校准信号未发射。	<ul style="list-style-type: none"> 查看负责您所在地区的时间校准电波信号管理的组织的网站，查找电波信号停止发射的资讯。 以后再次尝试。 	-

■ 手动调整现在时间后，其又改变了。

您可能已经将手表设定为自动接收时间校准电波信号(第 Ck-22 页)，其将使时间根据现在选择的本地城市自动调整。若此设定导致时间错误，则请检查本地城市的设定并根据需要进行更正(第 Ck-34 页)。

Ck-104

Ck-105

规格

常温下的精确度：每月 ±15 秒 (无校准信号时)

数字计时：时、分、秒、上午 (A) / 下午 (P)、月、日、星期，气压变化指示

日期：12 小时及 24 小时制

日历系统：2000 年至 2099 年间的全自动日历

其他：三种数字画面格式 (星期、月、日；气压变化、月日；时分秒)；本地城市代码 (可从 29 个城市代码中选择)；标准时间 / 夏令时间 (日光节约时间)

指针计时：时、分 (指针每 10 秒钟转动一下)，秒

时间校准信号的接收：每天最多自动接收信号 6 次 (中国校准电波信号为每天 5 次)；一次成功后当天便不再自动接收；手动信号接收；信号接收模式

可接收的时间校准电波信号：德国曼福林根 (Mainflingen) (简称：DCF77，频率：77.5 kHz)；英国安索爾恩 (Anstorn) (简称：MSF，频率：60.0 kHz)；美国科罗拉多州科林斯堡 (Fort Collins) (简称：WWVB，频率：60.0 kHz)；日本福岛 (简称：JJY，频率：40.0 kHz)；日本福冈 / 佐贺 (简称：JJY，频率：60.0 kHz)；中国河南省商丘市 (简称：BPC，频率：68.5 kHz)

数码罗盘：60 秒钟连续测定；16 个方向；角度值 0° 至 359°；测量单位：1° (数字画面) / 6° (指针)；秒针指示北方：罗盘校准 (双向，磁偏角)

Ck-106

C

Ck-107

方位传感器的精度：

方向：±10° 以内

本表能保证在 10°C 至 40°C (50°F 至 104°F) 温度范围内的测量结果的准确性。

秒针指示的北方：在 ±2 数段以内

气压传感器的精度：

测量精度：±3hPa (0.1 inHg) 以内 (测高计的精度：±75m (246 ft.) 以内)

本表能保证在 -10°C 至 40°C (14°F 至 104°F) 温度范围内的测量结果的准确性。

强烈撞击或极端温度会降低手表或传感器的精度。

温度传感器的精度：

在 -10°C 至 60°C (14°F 至 140°F) 范围内为 ±2°C (±3.6°F)

秒表：

测量单位：1/100 秒

测量限度：23:59' 59.99"

测量模式：经过时间，中途时间，两名选手的完成时间

倒数定时器：

测量单位：1 秒

倒数限度：60 分钟

设定单位：1 分钟

闹铃：5 个每日闹铃；整点响铃

世界时间：29 个城市 (29 个时区)，UTC (协调世界时)；本地城市 / 世界时间城市交换；单键访问 UTC 时区

其他：夏令时间 / 标准时间

Ck-108

Ck-109

操作须知

防水

下述资讯适用于在后盖上刻印有 WATER RESIST 或 WATER RESISTANT 字样的手表。

标记	在日常使用的环境下防水	在日常使用环境下的加强防水		
		5 个大气压	10 个大气压	20 个大气压
在手表正面或在后盖上	没有 BAR 标记	5 BAR	10 BAR	20 BAR
日常使用例	洗手，下雨	可	可	可
	接触水的工作，游泳	不可	可	可
	帆船运动	不可	不可	可
	徒手潜水	不可	不可	可

本表不可用于水肺潜水或其他需要空气罐的潜水。

后盖上未刻印有 WATER RESIST 或 WATER RESISTANT 字样的手表不能防水。请避免在会大量出汗或水汽多的地方，以及会溅上水的环境中使用时。请避免在会大量出汗或水汽多的地方，以及会溅上水的环境中使用时。

即使手表防水，仍请注意下述使用须知。这些使用方法会减弱防水性能并使玻璃起雾。

手表浸在水中或被打湿时不要操作表冠或按钮。

请避免在浴室戴着手表。

不要在温水游泳池、桑拿、或任何其他高温 / 高湿的环境中佩戴手表。

不要在洗手或洗脸时，做家务时或进行任何其他使用肥皂或洗涤剂的工作时佩戴手表。

在浸过海水后，用清水冲洗掉手表上的所有盐份及脏物。

为保持防水性能，请定期更换手表的垫圈 (约每两年或三年一次)。

Ck-110

OPUM-E

Ck-111

■ 现在时间有一个小时的误差。

可能原因	对策	页面
用于调整标准时间 / 夏令时间 (DST) 的电波信号某一天由于某种原因接收失败。	执行“如何为电波信号的接收做准备”一节中的操作。成功接收到电波信号后时间将自动调整。	Ck-21
	接收不到时间校准电波信号时，请手动改变标准时间 / 夏令时间 (DST) 设定。	Ck-36

■ 手表未进行自动信号接收或您无法执行手动信号接收。

可能原因	对策	页面
手表不在计时模式中。	只有在计时模式中时手表才进行自动信号接收。进入计时模式。	Ck-30
本地城市设定错误。	检查本地城市设定并根据需要进行更正。	Ck-34
没有足够的电量用于接收电波信号。	让手表照射光线进行充电。	Ck-12

■ 虽然成功接收到了电波信号，但时间及 / 或日期仍不正确。

可能原因	对策	页面
本地城市设定错误。	检查本地城市设定并根据需要进行更正。	Ck-34
DST 设定可能不正确。	将 DST 设定变更为自动 DST。	Ck-34

测高计：

测量范围：无参考高度的情况下 -700 至 10,000 m (或 -2,300 至 32,800 ft.)

显示范围：-3,000 至 10,000 m (或 -9,840 至 32,800 ft.)

根据参考高度的测量或由于大气条件可能会产生负数值。

测量单位：1 m (或 5 ft.)

现在的高度数据：在最初的 3 分钟内每秒测量一次，在随后的约 1 小时内每 5 秒钟测量一次 (0'05)；或在最初的 3 分钟内每秒测量一次，在随后的约 12 小时内每 2 分钟测量一次 (2'00)

高度存储器数据：

手动保存的记录：30 个 (高度，日期，时间)

自动保存的数值：一组数值，分别保存各自最高高度及其测量日期及时间，最低高度及其测量日期及时间，总上升高度及其开始保存的测量日期及时间，总下降高度及其开始保存的测量日期及时间

其他：参考高度设定；高度差 (-100 至 +100 m / -1,000 至 +1,000 m)；高度自动测量间隔 (0'05 或 2'00)

气压计：

测量及显示范围：

260 至 1,100 hPa (或 7.65 至 32.45 inHg)

显示单位：1 hPa (或 0.05 inHg)

其他：校准；气压图；气压差指针；气压变化指示符

温度计：

测量及显示范围：-10.0 至 60.0°C (或 14.0 至 140.0°F)

显示单位：0.1°C (或 0.2°F)

其他：校准

照明：

LED 照明 (LCD)，紫外线 LED 照明 (模拟指针区)；照明持续时间可选 (约 1.5 秒钟或 3 秒钟)；

自动照明功能 (只在暗处动作的 Full Auto Light (全自动照明))

其他：电池电量指示符；节能功能；按钮操作音开启 / 解除；闹铃测试；自动指针位置调整；指针移位功能

(为看清数字画面上的内容)

电源：

太阳能电池和一个充电电池

电池的供电时间：在下列条件下约为 6 个月 (从充满电到下降至第 4 级电量)：

- 照明：1.5 秒 / 日
- 鸣音：10 秒 / 日
- 方向测定：20 次 / 月
- 登山：一次 (高度测量约 1 个小时) / 月
- 气压变化指示的测量：约 24 小时 / 月
- 气压图：每 2 小时测量 1 次
- 时间校准信号的接收：4 分钟 / 日
- 画面：18 小时 / 日

频繁使用照明会很快将电池耗尽。使用自动照明功能时 (第 Ck-97 页) 需要特别注意。

规格如有变更，恕不另行通知。

- 在更换电池时，训练有素的技术人员会检查手表的防水性能。电池的更换需要专用工具。必须将电池的更换作业委托给您的经销商或卡西欧特约服务中心。
- 有些防水手表配的表带为时尚的皮革表带。请避免戴着手表游泳，洗澡或进行任何其他会使皮革表带直接接触水的活动。
- 骤然降温时手表玻璃的内表面有可能会起雾。若雾很快消散，则表示没有问题。骤然和极度的温度变化 (如在夏天进入空调房并站在空调出风口的附近，或冬天在有暖气的室内并让手表接触雪) 会使手表起雾，并且需要很长时间才能消散。如果雾不消散或手表内结露了，则请立即停止使用本表，将手表送去您的经销商或卡西欧特约服务中心修理。
- 本防水手表通过了国际标准组织规定的测试。

表带

- 把表带系得过紧可能会使您出汗，并使空气不易在表带下流通，这种情况可能会导致皮肤发炎。因此不要把表带系得过紧。表带与手腕之间应有能插入一个手指的空间。
- 磨损、生锈及其他情况都可能使表带断裂或脱离手表，并使表带上的栓错位或掉落。这会造成手表从手腕上掉落并丢失，或造成人身伤害的危险。表带必须用心保养并保持干净。
- 如果出现下列任何一种情况，请立即停止使用表带：表带失去弹性，表带有裂纹，表带褪色，表带松弛，表带的连接栓错位或掉落，或任何其他异常。请将手表送到您的经销商处或卡西欧服务中心进行检查和修理 (有偿服务) 或更换表带 (有偿服务)。

温度

- 切勿将本表放在汽车的仪表板上、加热器附近或任何其他会产生高温的地方。也不要将手表放在温度极低的地方。温度极端会使手表的时间失准、停止或发生其他故障。
- 在 + 60°C (140°F) 以上的温度环境中长期放置会使手表的 LCD 出现问题。在低于 0°C (32°F) 和高于 + 40°C (104°F) 的环境中，手表的 LCD 可能会显示不清。

冲击

- 本表在设计上能承受日常生活中及篮球、网球等非剧烈运动中的冲击。但让手表掉落或使其受到强烈的冲击可能会使其发生故障。请注意，防震设计的手表 (G-SHOCK、BABY-G、G-MS) 能在链锯作业中，其他会产生强震动的活动中，或剧烈体育运动 (越野摩托车赛等) 中佩戴使用。

磁力

- 指针及混合式 (指针 - 数字) 手表由使用磁力的电动机驱动。当这种手表在会发射强磁场的装置 (扬声器、磁项链、手机等) 附近时，计时可能会被这种磁力减速、加速或停止，导致指示时间的不准。
- 如果手表本身被磁化，计时精度可能会受到影响。同时，应避免受到非常强的磁场 (从医疗装置等发出的) 的影响，因为非常强的磁场会使手表发生故障，并损坏电子零件。

静电

- 极强的静电会使本表表示错误的时间。非常强的静电甚至会损坏电子部件。
- 静电荷会使显示屏画面变空白片刻，或使显示屏上出现彩虹现象。

化妆品

- 不要让本表接触稀释剂、汽油、溶剂、植物油或动物油，或任何清洁剂、粘合剂、涂料、药品或含有这些成份的化妆品。否则会使树脂表壳、树脂表带、皮革及其他部件变色或损坏。

Ck-112

Ck-113

金属部件

- 即使部件是不锈钢或电镀的，未从金属部件上除去脏物仍会使其生锈。如果金属部件沾有汗或水，请用一块吸水的软布彻底擦干，然后将手表存放在通风良好的地方晾干。
- 请使用一个软牙刷或类似的工具，蘸水与中性清洁剂的稀释溶液或肥皂液刷洗金属。然后，用水冲洗，洗去所有残留的清洁剂并用吸水的软布擦干。刷洗金属部件时，请用保鲜膜包住表壳，以避免让其接触到清洁剂或肥皂。

防细菌及防气味表带

- 防细菌及防气味表带能防止细菌从汗水中形成并产生异味，保证表带状态良好和卫生。为确保最佳的防细菌和防气味性能，应保持表带清洁。请使用吸水的软布彻底擦去表带上的脏物、汗水及湿气。防细菌及防气味表带能抑制有机体和细菌的形成。但本表不能防止因过敏反应等而引起的皮疹。

液晶显示屏

- 看手表时若视线未与表面垂直，画面上的字符可能会看不清。

有数据存储器的手表

- 让电池耗尽，更换电池或对手表进行修理会使手表存储器内的数据全部丢失。请注意，卡西欧计算机公司 (CASIO COMPUTER CO., LTD.) 对于因手表的故障或维修、电池的更换等而引起的数据丢失导致的任何损坏或损失不负任何责任。所有重要数据必须另行抄写备份。

Ck-114

Ck-115

用户维护保养

手表的保护

- 请记住，佩戴手表时其直接与皮肤接触，就像衣服一样。为确保本表以其设计的水准运转，要经常用软布进行擦拭，以保持手表和表带清洁，不会粘着脏物、汗水、水及其他异物。
- 每当本表沾上海水或泥时，用清水冲洗干净。
- 对于有金属部件的金属表带或树脂表带，请使用一个软牙刷或类似的工具，蘸水与中性清洁剂的稀释溶液或肥皂液刷洗表带。然后，用水冲洗，洗去所有残留的清洁剂并用吸水的软布擦干。刷洗表带时，请用保鲜膜包住表壳，以避免让其接触到清洁剂或肥皂。
- 对于树脂表带，请用水刷洗后用软布擦干。请注意，树脂表带的表面上有时可能会出现象污渍一样的图案。这对皮肤或衣服没有任何影响。用布擦拭就可以擦去。
- 请用软布擦去皮革表带上的水或汗水。
- 不操作手表的表冠、按钮或旋转刻度盘会使其以后出现操作问题。定期转动表冠及旋转刻度盘、按按钮可保持其正常的可操作性。

手表保护不周时的危险

生锈

- 虽然本表使用的金属钢能高度防锈，但在变脏后若不清洁其仍会生锈。
 - 手表上的脏物使氧气接触到金属，破坏金属表面上的防氧化层，导致手表生锈。
- 锈可使金属部件上出现棱角，并使表带上的栓错位或掉落。发现任何异常时应立即停止使用本表，并将其送至您的经销商或卡西欧特约服务中心处。
- 即使金属表面看上去干净，裂缝中的汗水及灰尘仍会弄脏衣袖，使皮肤发炎，甚至干扰手表的性能。

Ck-116

Ck-117

保管

- 打算长期不使用本表时，应彻底擦去其上脏物、汗水及水汽，并将其保管在阴凉、干燥的地方。

树脂部件

- 当手表上沾有水时长时间与其他物品接触，或与其他物品存放在一起，会使树脂部件上的颜色转移到其他物品上，或使其他物品的颜色转移到手表的树脂部件上。因此，在保管之前必须确认本表已完全干燥，保管时不要与其他物品接触。
- 让手表长时间暴露在直射阳光 (紫外线) 下，或长期未从手表上清除去脏物，会使手表变色。
- 因某些环境因素 (强烈的外力，持续的摩擦、撞击等) 引起的摩擦会使涂层部件褪色。
- 如果表带有印刷字，印刷区的强烈摩擦可能会使字褪色。
- 让手表长期处于潮湿状态会使变光褪色。打湿后请尽快擦干手表。
- 半透明的树脂部件可能会因汗水及脏物、长期高温高湿等而变色。
- 手表的日常使用或长期保管会使树脂部件劣化、断裂或弯曲。这种损坏的程度依使用条件或保管条件而不同。

皮革表带

- 当手表上沾有水时长时间与其他物品接触，或与其他物品存放在一起，会使皮革表带的颜色转移到其他物品上，或使其他物品的颜色转移到手表的皮革表带上。因此，在保管之前必须确认手表已用软布完全擦干，保管时不要与其他物品接触。
 - 让皮革表带长时间暴露在直射阳光 (紫外线) 下，或长期未从皮革表带上清除去脏物，会使其变色。
- 注意：皮革表带长期受到摩擦或粘有脏物会使颜色转移或褪色。

手表的传感器

- 手表的传感器是精密部件。切勿试图将其拆解。切勿试图在传感器的缝隙中插入任何物体，并要小心防止脏物、灰尘或其他异物混入传感器中。手表在使用过程中浸过水后，用清水彻底冲洗。

过早变旧

- 不擦去树脂表带或刻盘上的汗或水，或将手表存放在湿度高的地方，会使手表过早变旧、开裂或断裂。

皮肤发炎

- 皮肤敏感的人或身体状态不佳时佩戴手表，有可能会引起皮肤发炎。这类人士尤其要保持皮革表带或树脂表带的清洁。若发生皮疹或其他皮肤炎症，请立即取下手表并向皮肤专家咨询。

电池

- 用户不得自行取出或更换手表的专用充电电池。使用为手表指定的专用充电电池之外的电池会损坏手表。
- 当太阳能电板照射到光线时，充电 (二次) 电池会被充电，因此不像一般电池一样需要定期更换。但请注意，长期使用后，或受一些使用环境的影响，充电电池的容量或充电效率会下降。如果您感觉到电池的供电时间很短，请与您的销售商或卡西欧服务中心联系。



城市代码表



城市代码表

城市代码	城市	UTC 时差 / GMT 时差
PPG	帕果帕果	-11
HNL	檀香山	-10
ANC	安克雷奇	-9
LAX	洛杉矶	-8
DEN	丹佛	-7
CHI	芝加哥	-6
NYC	纽约	-5
YHZ	哈利法克斯	-4
RIO	里约热内卢	-3
RAI	普拉亚	-1
UTC		0
LON	伦敦	
PAR	巴黎	+1
ATH	雅典	+2
JED	吉达	+3
THR	德黑兰	+3.5
DXB	迪拜	+4

城市代码	城市	UTC 时差 / GMT 时差
KBL	喀布尔	+4.5
KHI	卡拉奇	+5
DEL	德里	+5.5
KTM	加德满都	+5.75
DAC	达卡	+6
RGN	仰光	+6.5
BKK	曼谷	+7
HKG	香港	+8
TYO	东京	+9
ADL	阿德莱德	+9.5
SYD	悉尼	+10
NOU	努美阿	+11
WLG	惠灵顿	+12

- 以 2017 年 7 月的数据为准。
- 管理全球时间（GMT 时差和 UTC 时差）和夏令时间的规则由各个国家各自制定。



CASIO COMPUTER CO., LTD.
6-2, Hon-machi 1-chome
Shibuya-ku, Tokyo 151-8543, Japan