

Privia 数码钢琴

CN

PX-850BK

PX-850BN

PX-850WE

用户说明书

请务必将所有用户文件妥善保管以便日后需要时查阅。

安全须知

在使用本钢琴之前，必须首先阅读另一册“安全须知”。

保留备用

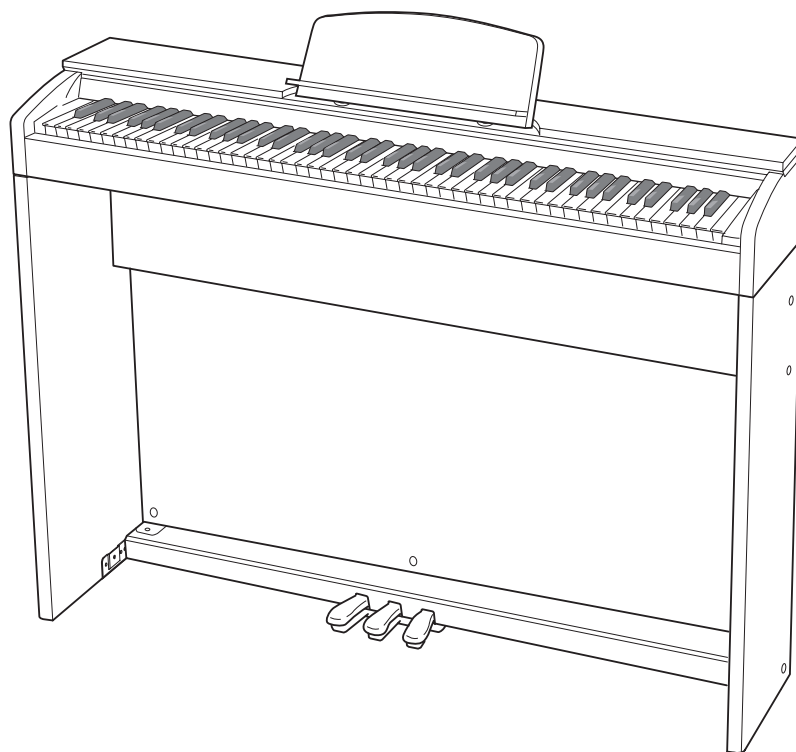

PX850-CK-1D

CASIO®

重要!

在使用本产品之前，请注意下述重要资讯。

- 在使用 AD-E24250LW 交流电变压器为本产品供电之前，必须首先检查交流电变压器是否有任何损坏。请仔细检查电源线，看是否有断裂、断线、裸线及任何其他严重损坏。切勿让儿童使用已严重损坏了的交流电变压器。
- 3 岁以下儿童不可使用本产品。
- 只能使用 CASIO AD-E24250LW 变压器。
- 交流电变压器不是玩具。
- 在清洁本产品之前必须拔下交流电变压器。



此标志只适用于 EU 国家。

根据欧盟指令的符合性声明

CE Manufacturer:
CASIO COMPUTER CO., LTD.
6-2, Hon-machi 1-chome, Shibuya-ku, Tokyo 151-8543, Japan
Responsible within the European Union:
CASIO EUROPE GmbH
Casio-Platz 1, 22848 Norderstedt, Germany

目录

事前准备 CN-43

- 支架的组装 CN-43
- 如何连接缆线 CN-47
- 如何安装乐谱架 CN-47
- 钢琴盖子的打开与关闭 CN-48
- 电源插座 CN-49
- 耳机的连接 CN-49
- 音频设备或放大器的连接 CN-50
- 附件及选购件 CN-50

部位说明 CN-3

- 设定 (FUNCTION) 钮 CN-4
- 设定的保存及操作锁的使用 CN-4

电源插座 CN-5

- 电源的打开或关闭 CN-5

使用不同音色的演奏 CN-6

- 音色的选择及演奏 CN-6
- 声乐钢琴声音特征的调节 CN-8
- 两种音色的叠加 CN-8
- 音效的使用 CN-9
- 数码钢琴踏板的使用 CN-10
- 节拍器的使用 CN-10
- 钢琴二重奏的弹奏 CN-11

乐曲的播放 CN-13

- 内置乐曲的全曲播放 CN-13
- 特定音乐库乐曲的播放 CN-14
- 使用音乐库乐曲的练习 CN-14
- 如何播放保存在 U 盘上的音频数据 ... CN-15

录音与播放 CN-16

- 如何向内置乐曲存储器 (乐曲录音器)
录音 CN-16
- 乐曲存储器 (SONG RECORDER)
钮的使用 CN-17
- 如何向 U 盘录音 (音频录音器) CN-19

使用键盘能配置の設定 CN-23

- 如何用键盘配置设定 CN-23
- 用于配置设定的键盘琴键 CN-24
- 参数列表 CN-25
 - 音色选择 CN-25
 - 回响 CN-25
 - 合唱 CN-25
 - 亮度 CN-25
 - 叠加平衡 CN-25

速度 (TEMPO) CN-26

- 乐曲选择 (SONG SELECT) CN-26
- 乐曲音量 CN-26
- 节拍器节拍
(METRONOME BEAT) CN-26
- 节拍器的音量 CN-26
- 键盘音调 (移调) CN-27
- 键盘调音 (调音) CN-27
- 八度移位 CN-27
- 音律 CN-27
- 音律选择 CN-27
- 音律的贝司音符 CN-27
- 力度键盘
(TOUCH RESPONSE) CN-27
- USB 装置模式 CN-28
- 传送频道 CN-28
- 本机控制 CN-28
- 操作音 CN-29
- 备份 CN-29
- 操作锁 CN-29
- U 盘模式 CN-29
- 格式化 CN-29
- 保存 CN-29
- 载入 CN-29
- 删除 CN-29

U 盘 CN-30

- 如何在 U 盘上保存标准音频数据
(WAV 文件) CN-30
- 如何在数码钢琴上插入或取出 U 盘 ... CN-31
- U 盘的格式化 CN-32
- 如何在 U 盘上保存录音乐曲 CN-33
- 如何从 U 盘向数码钢琴的存储器载
入乐曲数据 CN-34
- 如何从 U 盘上删除数据 CN-35
- U 盘上乐曲的简易播放 CN-36
- 错误指示灯 CN-37

电脑的连接..... CN-39

- 电脑系统的最低要求 CN-39
- 如何连接数码钢琴与电脑 CN-39
- MIDI 的使用 CN-40
- 与电脑的乐曲数据传输..... CN-40

参考资料..... CN-51

- 疑难排解 CN-51
- 产品规格 CN-53
- 操作须知 CN-55

附录..... A-1

- 音色列表 A-1
- 乐曲列表 A-1

MIDI Implementation Chart

本说明书中涉及的公司及产品名称可能是相关所有者的注册商标。

部位说明

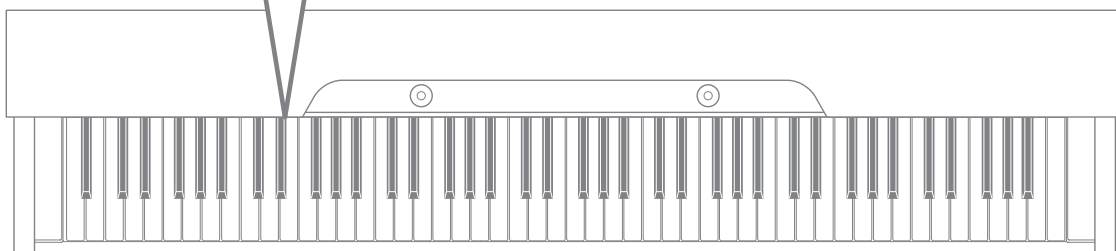
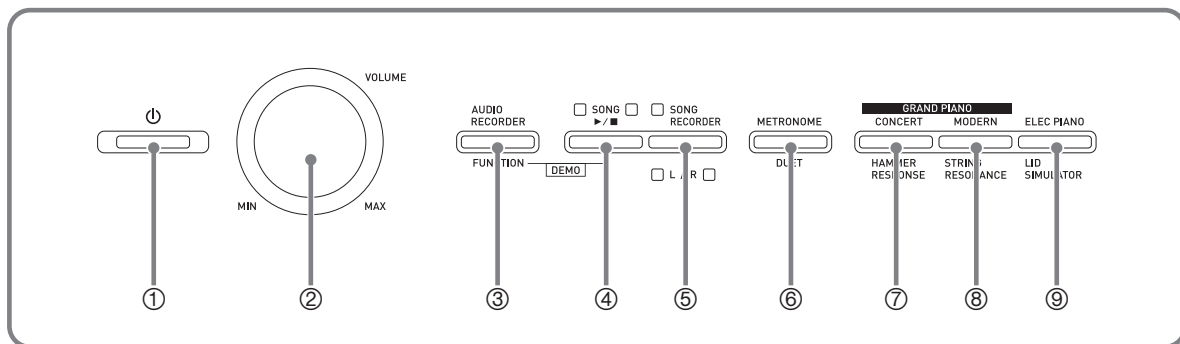

底部

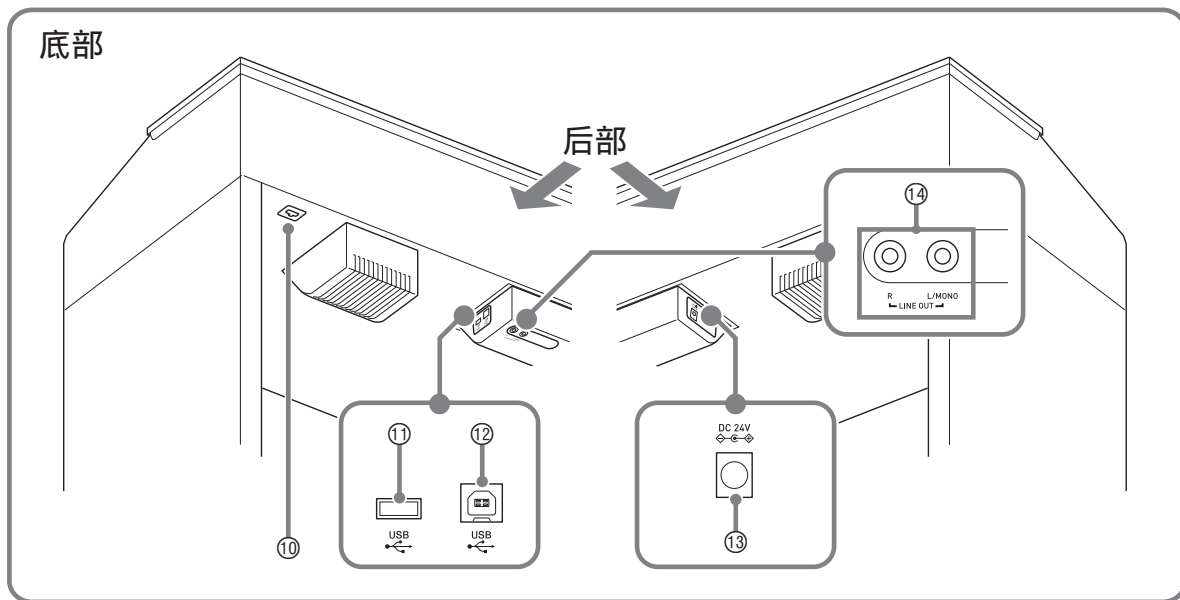

前部

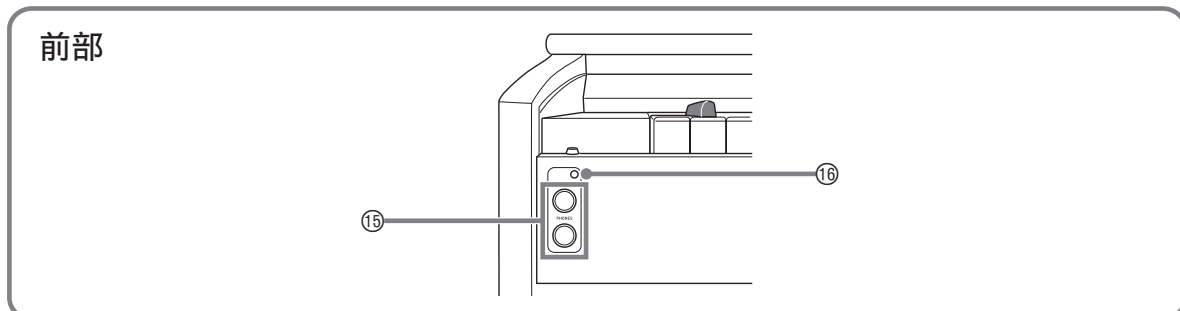

乐谱架及操作板罩的准备

请将附带的两个中文板罩盖在此处。

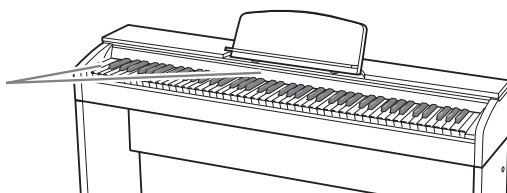

⚠ 注意

- 必须在确认盖已完全打开后再在键盘上进行弹奏。半开的盖可能会突然意外地关闭，夹伤手指。

📌 注

• 此处的名称在本说明书中出现时将以粗体字表示。

- | | |
|---|--|
| ① 电源 (POWER) 钮 | ⑧ 三角钢琴 (GRAND PIANO) (华丽 (MODERN)) 钮, 琴弦共鸣 (STRINGS RESONANCE) 钮 |
| ② 音量 (VOLUME) 控制器 | ⑨ 电钢琴 (ELEC PIANO), 盖板仿效 (LID SIMULATOR) 钮 |
| ③ 音频录音 (AUDIO RECORDER), 设定 (FUNCTION) 钮 | ⑩ 踏板接口 |
| ④ 音乐库 (SONG) ▶/■ 钮 | ⑪ U 盘端口 |
| ⑤ 乐曲存储器 (左手 / 右手) (SONG RECORDER (L/R)) 钮 | ⑫ USB 端口 |
| ⑥ 节拍器 (METRONOME), 双钢琴 (DUET) 钮 | ⑬ DC 24V 终端 |
| ⑦ 三角钢琴 (GRAND PIANO) (音乐会 (CONCERT)) 钮, 琴槌灵敏度 (HAMMER RESPONSE) 钮 | ⑭ LINE OUT R, L/MONO 插孔 |
| | ⑮ PHONES 插孔 |
| | ⑯ 电源灯 |

设定 (FUNCTION) 钮

设定 (FUNCTION) 钮用于配置各种数码钢琴的设定。下述为设定 (FUNCTION) 钮的基本用途。

- 要改变设定时, 请在按住设定 (FUNCTION) 钮的同时按分配有要选择的设定的键盘琴键。
例如: 第 CN-6 页上的 “如何选择音色”

📌 注

- 有关操作及设定的详情, 请参阅第 CN-23 页上的 “使用键盘能配置的设定”。



设定的保存及操作锁的使用

您可以保存数码钢琴的设定, 并锁住其按钮以防止误操作。有关详情请参阅第 CN-25 - CN-29 页上的 “参数列表”。

电源插座

组装完毕支架后，打开数码钢琴的电源。有关详情请参阅第 CN-43 页上的“事前准备”。

电源的打开或关闭

1. 按 （电源）钮打开数码钢琴的电源。

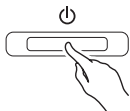

- 此时 （电源）钮点亮。
- 打开数码钢琴的电源时，其将执行开机操作，初始化系统。系统初始化过程中，音色钮灯将依顺序循环闪动约五秒钟，表示系统初始化操作正在进行。

2. 要关闭数码钢琴的电源时，请按住 （电源）钮直到其灯熄灭。





- 按 （电源）钮关闭电源实际是使数码钢琴进入待机状态。数码钢琴在待机状态下时仍会继续有微弱的电流。若您计划长期不使用数码钢琴，或您所在地区有雷雨，必须从电源插座拔下交流电变压器。

自动关机

在设计上，本数码琴在无任何操作经过预设时间后将自动关机，以防止浪费电力。自动关机功能的触发时间是四个小时。

- 您还可以使用下述操作暂时停止自动关机功能。

■ 如何解除自动关机功能

1. 在数码钢琴开机的状态下，按 （电源）钮关机。
2. 在按住设定（**FUNCTION**）钮的同时，按 （电源）钮打开数码钢琴的电源。



- 自动关机功能此时不起作用。



- 执行完上述操作步骤后关闭数码钢琴的电源将重新启用自动关机功能。

使用不同音色的演奏

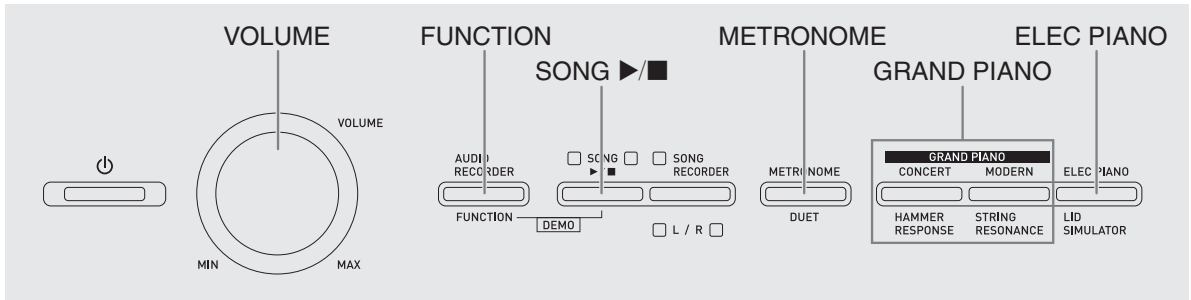

音色的选择及演奏

本钢琴内置 18 种音色。

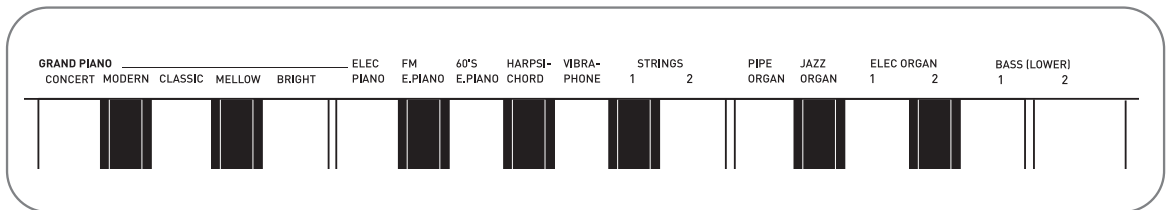

- 各音色分别分配在键盘琴键上，其名称标印在各琴键的上方。

如何选择音色

1. 选择所需要的音色。

- 如何选择三角钢琴 (GRAND PIANO) (音乐会 (CONCERT) 或华丽 (MODERN)) 或电钢琴 (ELEC PIANO)
- 按三角钢琴 (**GRAND PIANO**) 钮之一 (音乐会 (**CONCERT**) 或华丽 (**MODERN**)) 或电钢琴 (**ELEC PIANO**) 钮选择所需要的。

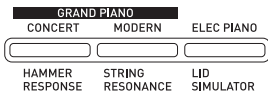

- 所选音色的按钮灯将点亮。

- 如何选择其他音色

- 在按住设定 (**FUNCTION**) 钮的同时，按要选择的音色对应的键盘琴键。

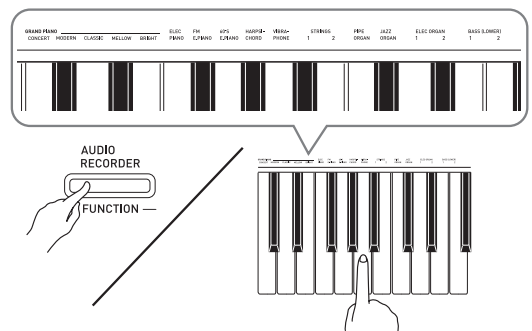

2. 用音量 (VOLUME) 控制器调节音量。

注

- 在数码钢琴的 18 种内置音色中，前五种是三角钢琴音色。每种音色各有特色，请选择适合您要随之弹奏的乐曲或个人演奏的音色。音乐会 (CONCERT) 和华丽 (MODERN) 音色被分配在按钮上，可快速简单地选择。

音色名	特性
音乐会 (CONCERT)	这个真音乐厅三角钢琴音色使用线性变形 * 进行动态和自然的音色变化。此音色在设计上能再现制音器、共鸣及其他钢琴特征，实际上能再现任何类型的钢琴演奏。
华丽 (MODERN)	此音色产生明亮的三角钢琴音。此音色的音量及音质根据不同的按键力度而不同，并且有相对较强的回响。对于活力活泼的演奏，可以选择此音色。
古典 (CLASSIC)	此为一种自然钢琴音色，声音极象声乐钢琴。虽然此音色的回响和其他瞬间音效会衰减，但共鸣效果更强，使表现更加细腻。此音色很适合课程及练习之用。
润色 (MELLOW)	柔和圆润的钢琴音色
亮音 (BRIGHT)	明亮清晰的钢琴音色

* 通过采用电脑变形技术，纯音乐厅大钢琴的各种动态采样音之间能无缝改变。

贝司音色 (BASS 1, BASS 2)

在上述操作的第 1 步中选择两种贝司 (低音区) (BASS (LOWER)) 音色之一 (1 或 2) 将使选择的贝司音色被分配在键盘的低音区 (左侧)。当您按贝司 1 (BASS 1) 或贝司 2 (BASS 2) 键时选择的音色将被配置在低音区 (右侧)。

- 贝司 1 (BASS 1) 和贝司 2 (BASS 2) 能有效地将键盘分割为两种不同的音色。

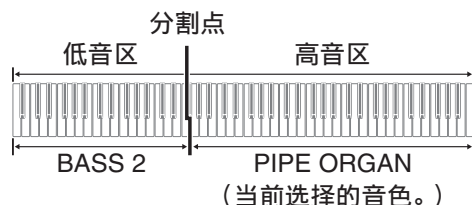

注

- 要使键盘返回单音色状态时，请选择贝司 1 (BASS 1) 或贝司 2 (BASS 2) 之外的任何其他音色。
- 对音轨 2 进行录音时不能选择贝司 1 (BASS 1) 或贝司 2 (BASS 2)。

声乐钢琴声音特征的调节

本数码钢琴的声音内置使其具有声乐钢琴回响特征的元素。这些元素的每一个都能独立调节为四个级别之一。

● 琴槌灵敏度 (HAMMER RESPONSE)

控制键被按下时与音符实际产生时之间的时差。

设定

1: 快 2: 大钢琴感觉 3: 稍慢 4: 慢

● 琴弦共鸣 (STRING RESONANCE)

调节声乐钢琴的特征回响 (弦共鸣)。您可以选择与正在演奏的乐曲或您自己的个人偏好一致的回响设定。

设定

1: 抑制 2: 轻抑制
3: 回响 4: 强回响

● 盖板仿效 (LID SIMULATOR)

调节声音如何根据大钢琴盖子的打开状态进行共鸣。

设定

1: 盖子关闭 2: 盖子轻开
3: 盖子全开 4: 盖子被取下

注

- 打开或关闭数码钢琴的盖子不影响盖板仿效 (LID SIMULATOR) 设定。

1. 在按住设定 (FUNCTION) 钮的同时, 按对应要改变其设定的元素的按钮。

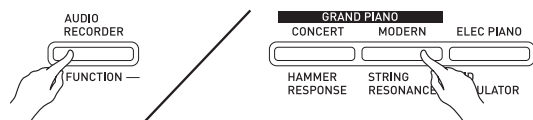

- 按一次按钮, 该设定便进行到下一个选项。数码钢琴发出表示当前所选选项的鸣音组合。
一声鸣音: 选项 1 → 两声鸣音: 选项 2 → 三声鸣音: 选项 3 → 四声鸣音: 选项 4 → 一声鸣音: 选项 1 等。
- 每当元素的标准设定被选择时其各自的按钮灯点亮。

注

- 除上述之外, 钢琴音色还有一个键关模拟器。

● 键关模拟器

当键盘琴键被松开时使音符衰减。

两种音色的叠加

请用下述操作步骤叠加两种音色, 使其同时发出。

指定两种音色进行叠加时, 您选择的第一种音色为主音色, 而第二种音色为叠加音色。

1. 在按住设定 (FUNCTION) 钮的同时, 按下要叠加的第一种音色的键盘琴键, 然后按第二种音色的琴键。

例如: 先按弦古钢琴 (HARPSICHORD) 键, 然后按弦乐合奏 1 (STRINGS 1) 键。

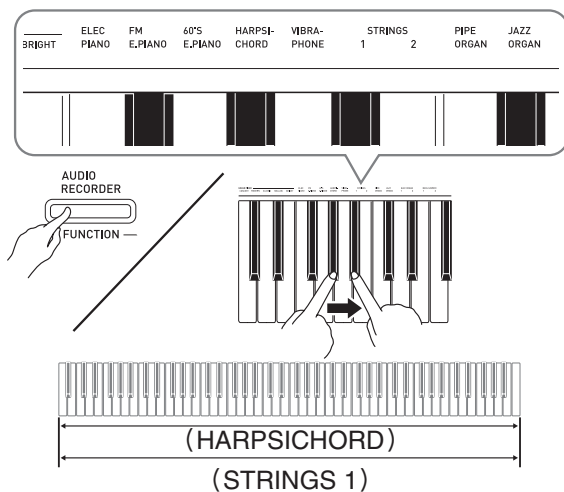

2. 要解除音色的叠加时, 请通过按三角钢琴 (GRAND PIANO) 钮或用“音色的选择及演奏”一节 (第 CN-6 页) 下的操作步骤选择其他音色。

注

- 贝司 1 (BASS 1) 或贝司 2 (BASS 2) 音色不能与其他音色叠加。
- 为音轨 2 录音时不能进行叠加操作。

如何调整两种叠加音色之间的音量平衡

1. 在按住设定（**FUNCTION**）钮的同时，用下示键盘琴键调整叠加音色的音量。

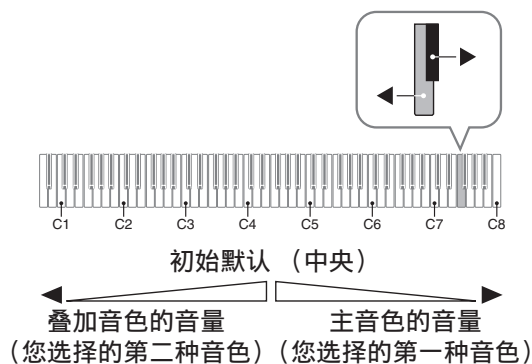

- 要返回初始默认音量时，请同时按住设定（**FUNCTION**）钮及此二键。

音效的使用

回响：使音符共鸣。

合唱：增加音符的宽度。

1. 在按住设定（**FUNCTION**）钮的同时，用回响或合唱键盘琴键循环选择设定。

- 按回响或合唱键盘琴键会使数码钢琴根据所选设定鸣音，如下表所示。

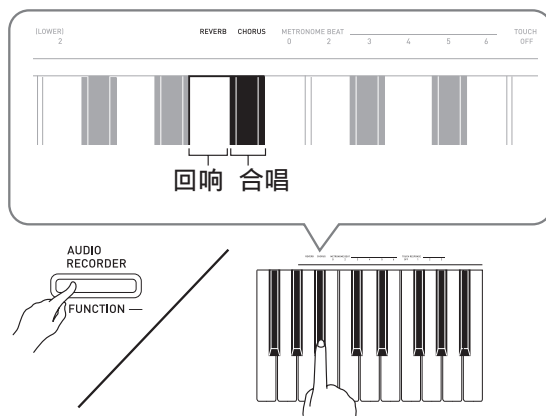

- 回响

鸣音次数	设定
1（长鸣）	关（OFF）
1（短鸣）	室内
2	小音乐厅
3	大音乐厅
4	运动场

- 合唱

鸣音次数	设定
1（长鸣）	关（OFF）
1（短鸣）	轻合唱
2	中合唱
3	深合唱
4	镶边（呼啸效果）

■ 关于 DSP

DSP 使数字合成音效的产生成为可能。每当数码钢琴开机时，DSP 被配置在各音色上。

数码钢琴踏板的使用

本数码钢琴配备有三个踏板：制音器、柔音及抽选延音

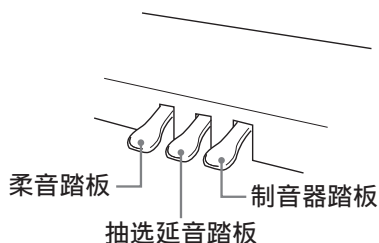

踏板功能

● 制音器踏板

弹奏过程中，踩下制音器踏板将使您弹奏的音符长时间发音。

- 当三角钢琴 (GRAND PIANO) 音色 (音乐会 (CONCERT), 华丽 (MODERN), 古典 (CLASSIC), 润色 (MELLOW), 亮音 (BRIGHT)) 被选作音色时，踩下此踏板将使音符像在声乐大钢琴上踩下制音器踏板时一样回响 (有制音器共鸣)。本数码钢琴还支持半踏操作 (将踏板踩下一半)。

● 柔音踏板

弹奏过程中，踩下此踏板能抑制您在踩下此踏板后在键盘上弹奏的音符的响音，使其变柔和。

● 抽选延音踏板

只有踩下踏板时正在按着的琴键的音符音延留到放开踏板为止。

节拍器的使用

1. 按节拍器 (METRONOME) 钮。

- 节拍器开始演奏。
- 音乐库 (SONG) ▶/■ 钮上方的灯将随节拍器演奏的节拍闪动。

2. 要改变节拍时，请在按住设定 (FUNCTION) 钮的同时按节拍器节拍 (METRONOME BEAT) 键之一选择节拍设定。

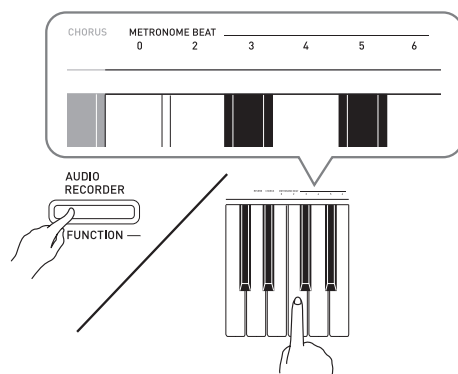

- 节拍可以指定为每小节 0、2、3、4、5 或 6 拍。指定为 0 时只打嚓音，不点钟音。您可以用此设定进行固定节拍的练习。

3. 在按住设定 (FUNCTION) 钮的同时，用速度 (TEMPO) 键在每分钟 20 至 255 拍的范围内指定速度值。

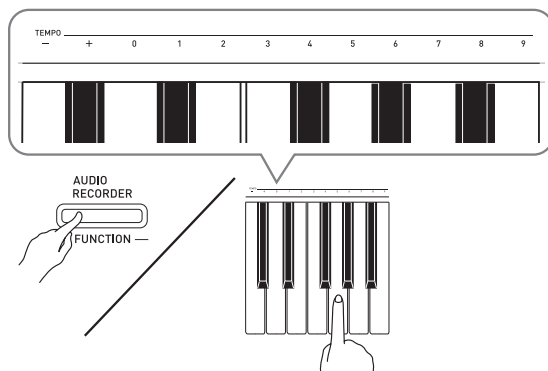

- 按+或-键以1为单位升高或降低速度值。
- 可以使用数字键 (0 至 9) 输入一个三位数。必须输入所有三位数字。

例如：要输入“96”时，按 0、9、6 键。

4. 按节拍器 (METRONOME) 钮或音乐库 (SONG) ▶/■ 钮关闭节拍器。

注

- 要将速度返回至目前选择的音乐库乐曲的默认速度时，请在第 3 步同时按 + 及 - 键。录音过程中按 + 及 - 键将使速度值返回 120。

如何调节节拍器的音量

您可以随时执行下述操作，无论节拍器是否是在打节拍。

1. 在按住设定 (FUNCTION) 钮的同时，用节拍器的音量键在 0 至 42 的范围内指定音量值。

- 有关使用键盘琴键进行设定的详情，请参阅第 CN-24 页上的“用于配置设定的键盘琴键”一节。
- 按 ▼ 或 ▲ 键以 1 为单位升高或降低节拍器的音量值。

注

- 要返回初始默认设定时，同时按 ▼ 及 ▲ 键。

钢琴二重奏的弹奏

您可以使用双钢琴模式以中央为分割点分割钢琴的键盘，使两个人能够弹奏二重奏。

键盘

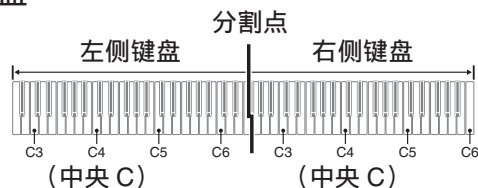

键盘左侧与右侧的音域相同。左踏板变为左侧键盘的制音器踏板，而右踏板变为右侧键盘的制音器踏板。

踏板

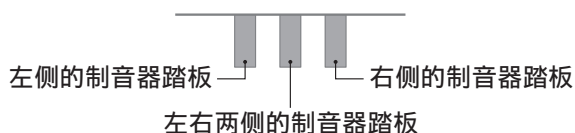

双钢琴模式最适合授课，老师和学生可以分别在左侧和右侧弹奏相同的乐曲。

注

- 只有右侧键盘的制音器踏板能够进行半踏操作。

1. 为二重奏选择要使用的钢琴音色。

例如：三角钢琴 (GRAND PIANO)
(华丽 (MODERN))

2. 在按住设定 (FUNCTION) 钮的同时，按节拍器 (METRONOME) 钮可打开 (灯点亮) 或关闭 (灯熄灭) 双钢琴。

重要!

- 在录音过程中不能使用双钢琴模式 (第 CN-16 页)。

双钢琴键盘八度的变更

左侧和右侧键盘的音域可以以八度为单位从初始默认设定开始进行变更。例如，如果当一个人弹奏左手部分，而另一个人弹奏右手部分时初始默认音域不够，此功能便很方便。

1. 在按住设定 (FUNCTION) 钮及节拍器 (METRONOME) 钮的同时，按键盘琴键。所需要的 C 键位于左侧键盘的 C4 (中央 C) 处。

- 此时分配在 C4 上的音符音发出，同时左侧键盘的八度改变。

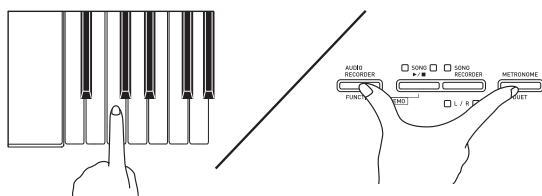

例如：按最左侧的 C (C4) 键盘琴键将配置如下所示音域。

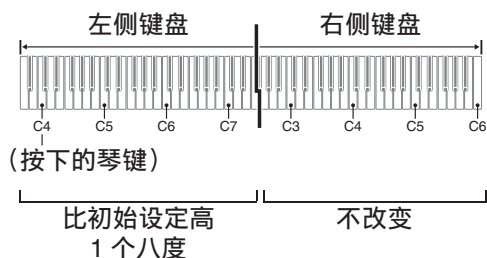

2. 在按住设定 (FUNCTION) 钮及节拍器 (METRONOME) 钮的同时，按键盘琴键。所需要的 C 键位于右侧键盘的 C4 (中央 C) 处。

- 此时分配在 C4 上的音符音发出，同时右侧键盘的八度改变。

注

- 通过退出双钢琴模式后再进入可以使键盘返回至其初始默认音域。

乐曲的播放

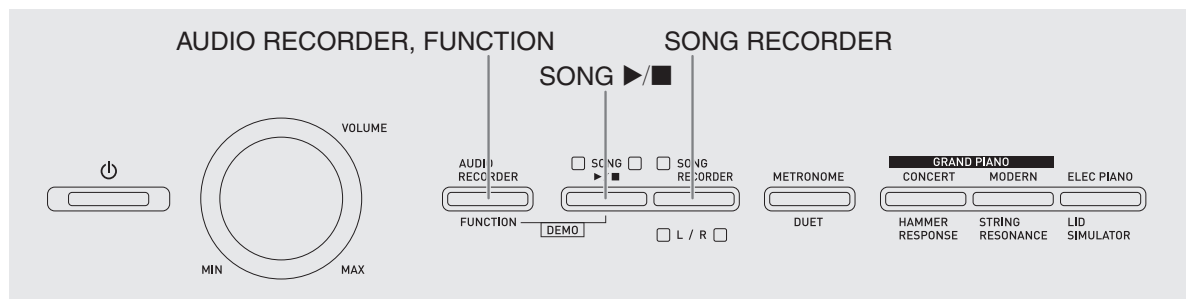

内置乐曲的全曲播放

本数码钢琴附带有含 60 首内置乐曲的音乐库。所有 60 首乐曲可以从头到尾依顺序播放。

1. 在按住设定（**FUNCTION**）钮的同时，按音乐库（**SONG**）▶/■ 钮。
 - 内置乐曲开始从 01 至 60 依顺序反复示范播放。
 - 在示范曲演奏过程中，您可以在键盘上随之弹奏。键盘配置的音色是预设给播放乐曲的音色。
2. 要将示范曲的播放改变为其他乐曲时，请在按住设定（**FUNCTION**）钮的同时用乐曲选择（**SONG SELECT**）键指定乐曲编号。

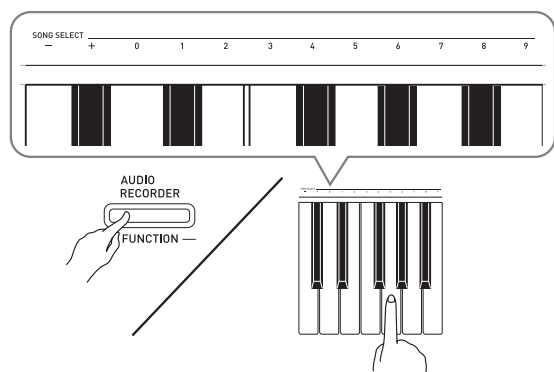

- 按 + 或 - 键可递增或递减乐曲编号。
- 可以使用数字键（0 至 9）输入两位数字乐曲编号。必须输入所有两个数字。

例如：要选择乐曲 08 时，输入 0 后输入 8。

3. 再次按音乐库（**SONG**）▶/■ 钮可停止内置乐曲的播放。



- 在示范曲播放过程中，只能进行上述乐曲选择和播放停止操作。

特定音乐库乐曲的播放

音乐库含有内置乐曲（01 至 60），以及从电脑传入数码钢琴存储器中的乐曲（61 至 70）*。使用下述操作可选择其中一首乐曲进行播放。

* 您可以从互联网下载乐曲，然后将其从电脑传送到数码钢琴的存储器中。有关详情请参阅第 CN-40 页上的“与电脑的乐曲数据传输”一节。

1. 在第 A-1 页上的乐曲列表中找到要播放的乐曲的编号。
2. 要指定一首乐曲时，请按住设定（**FUNCTION**）钮的同时用乐曲选择（**SONG SELECT**）键盘琴键指定乐曲编号。
 - 有关如何执行此步操作的说明，请参阅第 CN-13 页上“内置乐曲的全曲播放”下第 2 步操作中的注。
3. 按音乐库（**SONG**）▶/■ 钮。
 - 乐曲开始播放。
4. 要停止播放时，请再次按音乐库（**SONG**）▶/■ 钮。
 - 乐曲结束时播放将自动停止。

注

- 同时按 + 及 - 键盘琴键可选择编号为 01 的乐曲。
- 您还可以调节乐曲的播放速度和音量。有关详情请参阅第 CN-23 页上的“使用键盘能配置的设定”一节。

使用音乐库乐曲的练习

您可以关掉乐曲的左手或右手部分，并在钢琴上随之弹奏这部分。

注

- 音乐库中含有数首二重奏曲。选择了二重奏曲后，您可以关掉第一钢琴（Primo）或第二钢琴（Secondo）音色，并随乐曲在键盘上弹奏。

准备

- 选择要进行练习的乐曲并调节速度。请参阅第 CN-23 页上的“使用键盘能配置的设定”一节。
- 有些乐曲会在中途改变速度，以产生特殊的音乐效果。

1. 在按住设定（**FUNCTION**）钮的同时，按乐曲存储器（左手 / 右手）（**SONG RECORDER (L/R)**）钮选择要关闭的声部。
 - 按其中一个按钮打开（按钮灯点亮）或关闭（按钮灯熄灭）该部分。



2. 按音乐库（**SONG**）▶/■ 钮。
 - 不含您在第 1 步关闭的部分的播放开始。
3. 在键盘上弹奏未演奏出的部分。
4. 要停止播放时，请再次按音乐库（**SONG**）▶/■ 钮。

如何播放保存在 U 盘上的音频数据

使用数码钢琴可以播放保存在市卖 U 盘上的音频数据（WAV 文件*）。

有关详情请参阅第 CN-30 页上的“U 盘”一节。

* 线性 PCM, 16 比特, 44.1 kHz, 立体声

准备

- 准备一个保存有用数码钢琴的音频录音器功能录音的数据的 U 盘。有关详情请参阅第 CN-19 页上的“如何向 U 盘录音（音频录音器）”一节。
- 您还可以使用电脑在 U 盘上保存要播放的音频数据（WAV 文件）。有关详情请参阅第 CN-30 页上的“如何在 U 盘上保存标准音频数据（WAV 文件）”一节。
- 在数码钢琴的 U 盘端口中插入含有要播放的数据的 U 盘。

1. 按音频录音（AUDIO RECORDER）钮。请注意，应按下按钮后立即松开。不要按住不放。

- 此时两个音乐库（SONG）▶/■ 钮指示灯点亮。

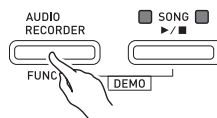

2. 按乐曲存储器（SONG RECORDER）钮使其灯点亮。

3. 在按住设定（FUNCTION）钮的同时用乐曲选择（SONG SELECT）键盘琴键选择所需要的乐曲。

- 按加（+）键向前选换乐曲文件名（WAV01, WAV02 等）。按减（-）键向后选换。
- 通过用数字（0 至 9）键盘琴键输入数字也能直接选择文件。
若 U 盘上没有与您输入的数字一致的文件，则数码钢琴将鸣音。

4. 同时按音频录音（AUDIO RECORDER）钮及音乐库（SONG）▶/■ 钮。

- 所选乐曲将开始播放。

5. 要停止乐曲的播放时，按音乐库（SONG）▶/■ 钮。

录音与播放

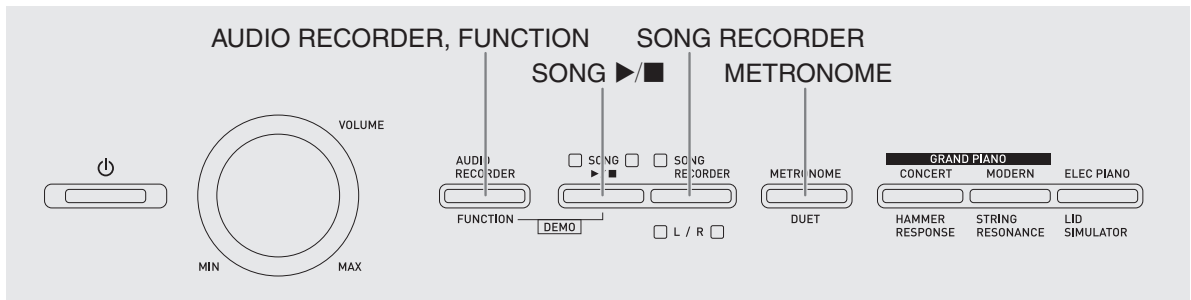

您可以使用乐曲录音器在内置乐曲存储器中录音您在数码钢琴上的弹奏。当有市卖 U 盘插在数码钢琴的 U 盘端口中时，音频数据被录音到 U 盘中，或从 U 盘播放（音频录音器）。

如何向内置乐曲存储器（乐曲录音器）录音

音轨

音轨是记录数据的载体，每首乐曲含有两个音轨：音轨 1 及音轨 2。各音轨可分别录音，然后再通过混合作为一首乐曲播放。



存储容量

- 数码钢琴的存储器中能记录约 5,000 个音符。
- 存储器的剩余容量已很少时，乐曲存储器（**SONG RECORDER**）钮灯将高速闪动。
- 当存储器中的音符数超过限度时录音自动停止。

录音数据

- 键盘弹奏
- 使用的音色
- 踏板操作
- 回响及合唱设定（仅限音轨 1）
- 速度设定（仅限音轨 1）
- 叠加设定（仅限音轨 1）
- 分割设定（仅限音轨 1）
- 八度移位设定（仅限音轨 1）

录音数据的储存

- 开始一次新的录音会删除存储器中以前录制的所有数据。
- 如果在录音过程中断电，音轨中的所有录音数据都将被删除。

重要!

- 卡西欧（中国）贸易有限公司对于因故障、维修或任何其他原因引起的录音资料的丢失所导致的任何损害、损失或第三方的索赔不负任何责任。

乐曲存储器 (SONG RECORDER) 钮的使用

按乐曲存储器 (SONG RECORDER) 钮可依下示顺序循环选换录音选项。

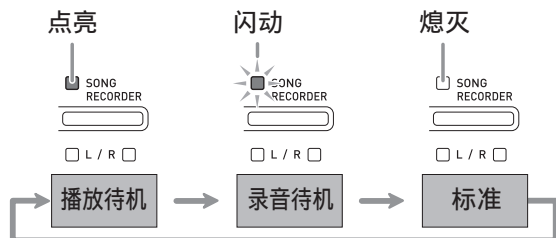

如何向特定的乐曲音轨录音

在对一首乐曲的一个音轨进行了录音后，您可以在播放第一个音轨中的录音的同时，对另一个音轨进行录音。

1. 按乐曲存储器 (SONG RECORDER) 钮两次使其灯闪动。



- 此时，左手 (L) 灯将闪动表示数码钢琴已准备好对音轨 1 进行录音。



2. 在按住设定 (FUNCTION) 钮的同时，用乐曲存储器 (左手 / 右手) (SONG RECORDER (L/R)) 钮选择要录音的音轨。

- 确认录音音轨的指示灯闪动。
音轨 1: 左手 (L) 灯
音轨 2: 右手 (R) 灯

例如: 选择了音轨 1



3. 选择录音时要使用的音色和音效 (仅限音轨 1)。

- 音色 (第 CN-6 页)
- 音效 (第 CN-9 页)



- 若要在录音过程中让节拍器打拍，请在设定了节拍及速度之后按节拍器 (METRONOME) 钮。有关详情请参阅第 CN-10 页上的“节拍器的使用”一节。

4. 在键盘上开始弹奏。

- 录音将自动开始。

5. 要停止录音时，请按音乐库 (SONG) 播放/停止钮。

- 此时乐曲存储器 (SONG RECORDER) 钮灯及录音音轨灯从闪动变为点亮。
- 要播放刚录音的音轨时，按音乐库 (SONG) 播放/停止钮。

6. 录音或播放完毕后，按乐曲存储器 (SONG RECORDER) 钮使其灯熄灭。

如何在听其他音轨播放的同时对一个音轨进行录音

1. 按乐曲存储器 (SONG RECORDER) 钮使其灯点亮。



2. 在按住设定 (FUNCTION) 钮的同时，用乐曲存储器 (左手 / 右手) (SONG RECORDER (L/R)) 钮选择要在录音过程中播放的音轨。

3. 按乐曲存储器 (SONG RECORDER) 钮使其灯闪动。

- 这将使左手 (L) 灯闪动。

4. 在按住设定 (FUNCTION) 钮的同时，用乐曲存储器 (左手 / 右手) (SONG RECORDER (L/R)) 钮选择要录音的音轨。

- 确认录音音轨的指示灯闪动。

例如：要在播放音轨 1 的同时对音轨 2 进行录音时



点亮 (播放) 闪动 (录音待机)

5. 选择录音时要使用的音色和音效 (仅限音轨 1)。

6. 按音乐库 (SONG) ►/■ 钮或在键盘上进行弹奏。

- 此时，已录音音轨的播放和另一个音轨的录音将同时开始。

7. 要停止录音时，请按音乐库 (SONG) ►/■ 钮。

从数码钢琴存储器的播放

1. 按乐曲存储器 (SONG RECORDER) 钮使其灯点亮。

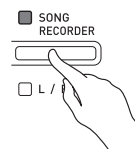

注

- 当一首乐曲在两个音轨上都录有数据时，需要时您可以关闭一个音轨，而只播放另一个音轨。

2. 按音乐库 (SONG) ►/■ 钮。

- 您选择的乐曲及 / 或音轨开始播放。

注

- 音轨播放过程中，您可以改变速度设定。
- 再次按音乐库 (SONG) ►/■ 钮可停止播放。

录音数据的删除

下述操作步骤用于删除乐曲的一个特定音轨。

重要!

- 下述操作步骤删除所选音轨中的所有数据。请注意，删除操作不能撤销。在执行下述操作之前，必须检查确认您已不再需要数码钢琴存储器中的数据。

1. 按乐曲存储器 (SONG RECORDER) 钮两次使其灯闪动。



2. 在按住设定 (FUNCTION) 钮的同时，用乐曲存储器 (左手 / 右手) (SONG RECORDER (L/R)) 钮选择要删除的音轨。

3. 按乐曲存储器 (SONG RECORDER) 钮直到其灯点亮。

- 此时您在本操作中第2步选择的音轨的灯将闪动。

例如：若您选择删除音轨 2



4. 再一次按住设定 (FUNCTION) 钮的同时按乐曲存储器 (SONG RECORDER) 钮。

- 钢琴删除所选音轨并进入播放待机状态。
- 通过按乐曲存储器 (SONG RECORDER) 钮两次使其灯熄灭可随时取消删除操作。

注

- 从第 3 步开始，直到实际执行删除操作的第 4 步，数码钢琴上只有乐曲存储器 (左手 / 右手) (SONG RECORDER (L/R)) 钮起作用。其他按钮无效。

如何向 U 盘录音 (音频录音器)

在数码钢琴上的任何演奏都会被作为音频数据 (WAV 文件*) 录音在 U 盘上。若在播放乐曲存储器中保存的数据的同时，您在数码钢琴上随着弹奏，则存储器的播放与您的键盘弹奏都将被录音在 U 盘上。
* 线性 PCM, 16 比特, 44.1 kHz, 立体声

录音容量

- 99 个文件 (01 号至 99 号)
- 每个文件最长录音时间约为 25 分钟。

录音数据

- 在数码钢琴上的任何演奏都被录音。
- 不能进行单个的声部录音。

录音数据的储存

每次在 U 盘上录音新的音频数据时，新文件自动被命名为新文件名，不会覆盖现有的数据。

数码钢琴演奏的录音 (音频录音器)

准备

- 在使用之前必须在数码钢琴上格式化 U 盘。有关详情请参阅第 CN-30 页上的“U 盘”一节。

1. 在数码钢琴的 U 盘端口中插入 U 盘。

- 插入一个 U 盘时，数码钢琴最初需要“绑定”U 盘并准备数据交换。请注意，当 U 盘的绑定流程进行时数码钢琴的操作会暂时失效。绑定操作进行过程中，数码钢琴的 L/R 灯闪动。绑定 U 盘可能需要 10 至 20 秒，甚至更长的时间。绑定流程进行过程中 (L/R 灯闪动过程中) 不要在数码钢琴上进行任何操作。每次插入数码钢琴时 U 盘都需要绑定。

2. 按音频录音 (AUDIO RECORDER) 钮。请注意, 应按下按钮后立即松开。不要按住不放。

- 此时两个音乐库 (SONG) ▶/■ 钮指示灯点亮。

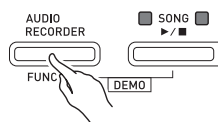

3. 按乐曲存储器 (SONG RECORDER) 钮使其灯点亮。



4. 在键盘上开始弹奏。

- 乐曲存储器 (SONG RECORDER) 钮灯将闪动一次或两次, 表示已开始在 U 盘上录音。

注

- 在两个音乐库 (SONG) ▶/■ 灯闪动或点亮时, 不要从 U 盘端口中取出 U 盘。否则会中断录音并可能损坏数据。

5. 要停止录音时, 请按音频录音 (AUDIO RECORDER) 钮。

- 两个音乐库 (SONG) ▶/■ 钮灯将一起闪动三次或四次, 通知您音频录音已完毕。若您要继续录音, 请执行“数码钢琴演奏的录音 (音频录音器)”一节 (第 CN-19 页) 中从第 4 步开始的操作。若您要播放录音内容, 请执行“如何播放 U 盘上的录音数据”一节 (第 CN-21 页) 中从第 3 步开始的操作。要退出音频录音/播放操作时, 请按音频录音 (AUDIO RECORDER) 钮。

如何在乐曲存储器中录音的数据播放的同时录音数码钢琴的弹奏 (音频录音器)

1. 按音频录音 (AUDIO RECORDER) 钮。请注意, 应按下按钮后立即松开。不要按住不放。

- 此时两个音乐库 (SONG) ▶/■ 钮指示灯点亮。

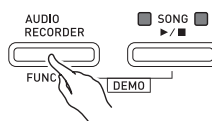

2. 按乐曲存储器 (SONG RECORDER) 钮使其灯点亮。

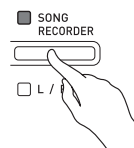

3. 按音乐库 (SONG) ▶/■ 钮。

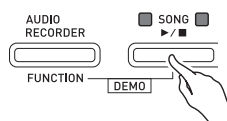

- 乐曲存储器中的内容开始播放。在数码钢琴上尝试弹奏。

4. 要停止录音时, 请按音频录音 (AUDIO RECORDER) 钮。

- 两个音乐库 (SONG) ▶/■ 钮灯将一起闪动三次或四次, 通知您音频录音已完毕。若您要继续录音, 请执行“数码钢琴演奏的录音 (音频录音器)”一节 (第 CN-19 页) 中从第 4 步开始的操作。若您要播放录音内容, 请执行“如何播放 U 盘上的录音数据”一节 (第 CN-21 页) 中从第 3 步开始的操作。要退出音频录音/播放操作时, 请按音频录音 (AUDIO RECORDER) 钮。

如何播放 U 盘上的录音数据

1. 按音频录音 (**AUDIO RECORDER**) 钮。请注意, 应按下按钮后立即松开。不要按住不放。
 - 此时两个音乐库 (**SONG**) ▶/■ 钮指示灯点亮。

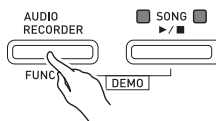

2. 按乐曲存储器 (**SONG RECORDER**) 钮使其灯点亮。



3. 在按住音频录音 (**AUDIO RECORDER**) 钮的同时, 按音乐库 (**SONG**) ▶/■ 钮。
 - 您最后录音的乐曲开始播放。

如何选择文件并进行播放

在按住设定 (**FUNCTION**) 钮的同时用乐曲选择 (**SONG SELECT**) 键盘琴键选择所需要的乐曲。

- 按减 (-) 键盘琴键以从新到旧的方向向后选换乐曲。
- 按加 (+) 键盘琴键则向前选换。
- 您还可以用数字键盘琴键 (0 至 9) 输入一个两位数文件编号 (01 至 99) 来直接选择文件 (TAKE01.WAV, TAKE02.WAV 等)。若 U 盘上没有与您输入的数字一致的文件, 则数码钢琴将鸣音。

4. 要停止乐曲的播放时, 按音乐库 (**SONG**) ▶/■ 钮。

如何从 U 盘删除音频文件

一次只能删除一个文件。

重要!

- 下述操作步骤删除所选音轨中的所有数据。请注意, 删除操作不能撤销。在执行下述操作之前, 必须检查确认您确实已不再需要 U 盘中的数据。

1. 按音频录音 (**AUDIO RECORDER**) 钮。请注意, 应按下按钮后立即松开。不要按住不放。
 - 此时两个音乐库 (**SONG**) ▶/■ 钮指示灯点亮。
2. 按乐曲存储器 (**SONG RECORDER**) 钮两次使其灯闪动。



3. 若您要删除最后录音的文件, 则请直接跳到第 4 步。

如何选择文件并进行删除

在按住设定 (**FUNCTION**) 钮的同时用乐曲选择 (**SONG SELECT**) 键盘琴键选择所需要的乐曲。

- 按减 (-) 键盘琴键以从新到旧的方向向后选换乐曲。
- 按加 (+) 键盘琴键则向前选换。
- 您还可以用数字键盘琴键 (0 至 9) 输入一个两位文件案编号 (01 至 99) 来直接选择文件 (TAKE01.WAV, TAKE02.WAV 等)。若 U 盘上没有与您输入的数字一致的文件, 则数码钢琴将鸣音。

4. 按住乐曲存储器 (**SONG RECORDER**) 钮直到 L 与 R 灯都闪动。

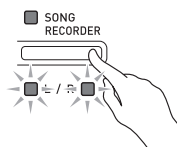

5. 再一次按住设定 (FUNCTION) 钮的同时按乐曲存储器 (SONG RECORDER) 钮。

- 文件删除完毕后数码钢琴将进入乐曲录音器播放模式。
- 通过按乐曲存储器 (SONG RECORDER) 钮两次使其灯熄灭可随时取消删除操作。



- 当您录音一个新文件时，即使之前的编号已经不用了（因为文件被删除），数码钢琴仍然以 U 盘中文件的顺序自动分配下一个新的文件编号。例如，若 U 盘中含有编号 01，02，04，07，08 的文件，则下一个录音到 U 盘中的文件分配到的文件编号将为 09。

使用键盘能配置的设定

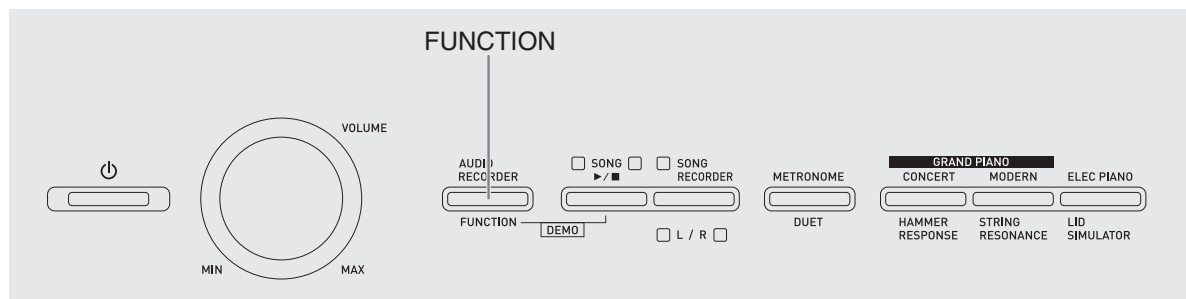

除选择音色及音乐库乐曲之外，设定（**FUNCTION**）钮还可与键盘琴键组合配置音效、力度键盘及其他设定。

如何用键盘配置设定

1. 在第 CN-25 - CN-29 页上的“参数列表”中找到要配置的设定，并记下其详情。
2. 按照第 CN-24 页上的“用于配置设定的键盘琴键”一节中的说明在键盘上找到要配置的设定的位置。
3. 在按住设定（**FUNCTION**）钮的同时，按要配置设定的键盘琴键。
 - 数码钢琴将在配置了设定后发出操作音。
 - 例如：要将移调设定降低一个半音时

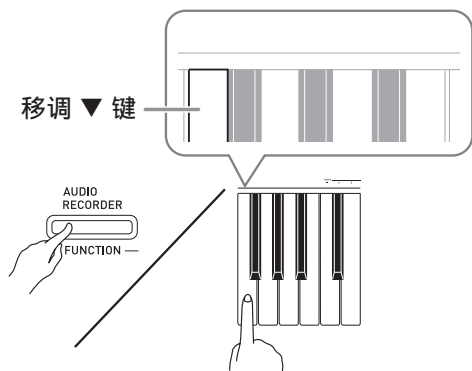

4. 松开设定（**FUNCTION**）钮完成设定操作。

注

- 通过配置可以使数码钢琴在第 3 步不发出操作音。有关详情请参阅第 CN-25 - CN-29 页上“参数列表”中的“⑩ 操作音”一节。

键盘设定的操作种类

使用键盘琴键配置设定时，您可以执行四种操作。A 类，B 类，C 类及 D 类。

A 类：直接输入

例如：按弦乐合奏（STRINGS）键盘琴键选择 STRINGS 1 音色。

B 类：用 + 及 - 或 ▼ 及 ▲ 键盘琴键升高或降低设定。

- 按住一个键可高速升高或降低设定。
- 要返回初始默认设定时，同时按两个键。

C 类：使用数字键（0 至 9）输入数值

例如：要输入“120”时，按 1、2、0 键。

D 类：按键盘琴键切换或循环选换设定。

- 按一个琴键时，数码钢琴将鸣音通知所选的设定。
- 长鸣表示相应的设定被关闭。
- 例如：在回响被关闭的情况下，按回响键盘琴键两次将使数码钢琴鸣音两次，表示选择了小音乐厅设定。

注

- 通过检查第 CN-25 - CN-29 页上“参数列表”中的“操作类型”一栏可以找到各设定可使用的操作类型。

用于配置设定的键盘琴键

• 数字 ① 至 ⑳ 对应第 CN-25 - CN-29 页上的“参数列表”中的相同数字。

[左侧键盘]

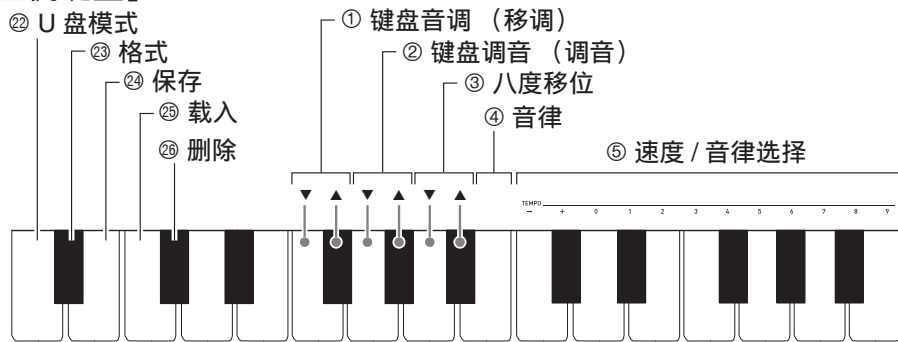

[全体]

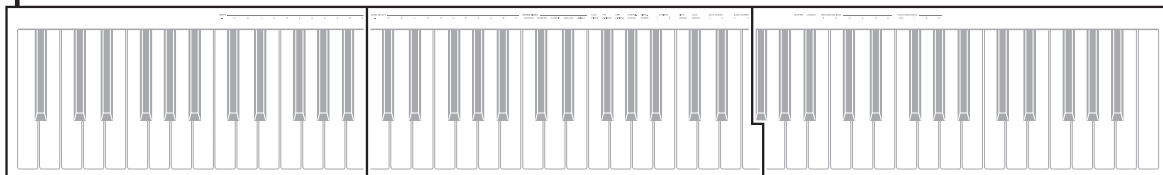

[中央键盘]

⑥ 乐曲选择 / 贝司音符

⑦ 音色选择

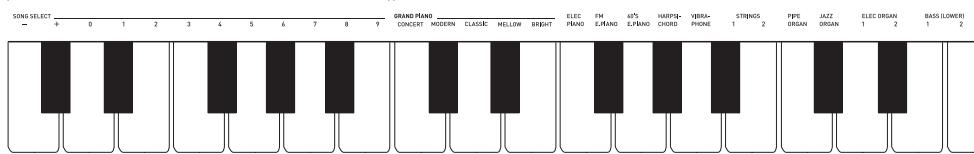

[右侧键盘]

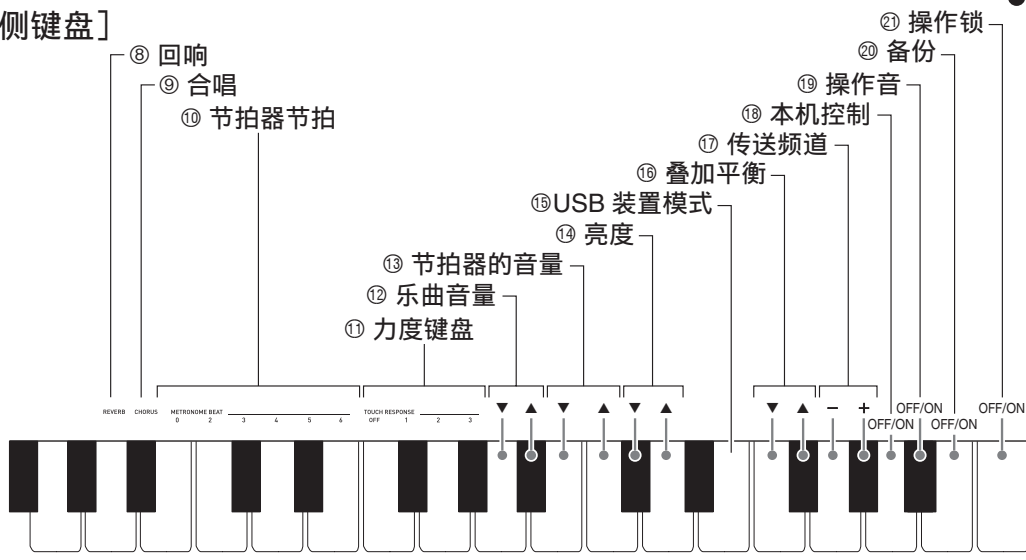

参数列表

■ 音色

参数	设定	操作类型 (第 CN-23 页)	说明	备注
⑦ 音色选择	参阅第 CN-6 页。 默认: 三角钢琴 (GRAND PIANO) (音乐会 (CONCERT))	A	为键盘配置音色。 (第 CN-6 页)	
⑧ 回响	关 (OFF), 1 至 4 默认: 2	D	指定音符的回响。 (第 CN-9 页)	
⑨ 合唱	关 (OFF), 1 至 4 默认: 2	D	控制音符的宽度。 (第 CN-9 页)	
⑭ 亮度	-3 至 0 至 3 默认: 0	B	指定音符的亮度。按 [+] 使音符更亮和更 强。按 [-] 使音符更暗 和更柔。	• 要返回初始默认设定 (0) 时, 同时按 [+] 和 [-]。
⑯ 叠加平衡	-24 至 0 至 24 默认: 0	B	指定主音色与叠加音色 之间的音量平衡。 (第 CN-9 页)	

■ 乐曲 / 节拍器

参数	设定	操作类型 (第 CN-23 页)	说明	备注
⑤ 速度 (TEMPO)	20 至 255 默认: 120	B (+/-) C (0 至 9)	指定音乐库乐曲、节拍器、录音及播放等的速度。(第 CN-10 页)	<ul style="list-style-type: none"> 使用数字键 (0 至 9) 输入数值时必须输入三位数字。 <i>例如:</i> 要输入 90 时, 应输入 0、9、0 (需要前置零)。 录音过程中, 同时按 + 及 - 键可将数值设定为 120。
⑥ 乐曲选择 (SONG SELECT)	01 至 70 默认: 01	B (+/-) C (0 至 9)	选择一首音乐库乐曲。(第 CN-14 页)	<ul style="list-style-type: none"> 使用数字键 (0 至 9) 输入数值时必须输入两位数字。 <i>例如:</i> 要输入 8 时, 应输入 0、8 (需要前置零)。 录音过程中不能改变此设定。
⑫ 乐曲音量	00 至 42 默认: 42	B	设定音乐库的播放音量。	<ul style="list-style-type: none"> 录音过程中不能改变此设定。
⑩ 节拍器节拍 (METRONOME BEAT)	0, 2, 3, 4, 5, 6 默认: 4	A	指定节拍器的拍数。(第 CN-10 页)	<ul style="list-style-type: none"> 音乐库乐曲的播放过程中不能改变节拍器的节拍设定。
⑬ 节拍器的音量	00 至 42 默认: 36	B	指定节拍器的音量。(第 CN-11 页)	

■ 键盘

参数	设定	操作类型 (第 CN-23 页)	说明	备注
① 键盘音调 (移调)	-12 至 0 至 12 默认: 0	B	以半音为单位升高或降低数码钢琴的调音。	<ul style="list-style-type: none"> 音乐库乐曲播放过程中及在双钢琴模式中, 不能配置移调设定。 提高数码钢琴的音调可能会使高音区中的音符失真。
② 键盘调音 (调音)	415.5Hz 至 440.0Hz 至 465.9Hz 默认: 440.0Hz	B	从标准音高的 A4 = 440.0Hz, 以 0.1Hz 为单位升高或降低数码钢琴的全体音高。	<ul style="list-style-type: none"> 音乐库乐曲的播放过程中不能改变音高设定。
③ 八度移位	-2 至 0 至 2 默认: 0	B	以八度为单位改变键盘的音域。	<ul style="list-style-type: none"> 主音色部分和叠加音色部分都可配置八度移位设定。 分割音色部分不能配置八度移位设定。
④ 音律 ⑤ 音律选择 ⑥ 音律的贝司音符	音律: 00 至 16 贝司音符: -, +, 0 至 9 (C 至 B) 默认: 音律: 00 (平均律) 贝司音符: C	按住 设定 (FUNCTION) 钮 的同时按下下列各 键盘琴键。 1. TEMPERAMENT (④) 2. TEMPERAMENT SELECT (⑤) 3. BASE NOTE (⑥)	您可以将键盘的音阶 (调音系统) 从标准的平均律改变为其他音阶, 以便更适合演奏印度音乐、阿拉伯音乐、古典乐曲等等。	<p>< 音律 > 00: Equal / 01: Pure Major / 02: Pure Minor / 03: Pythagorean / 04: Kirnberger 3 / 05: Werckmeister / 06: Mean-Tone / 07: Rast / 08: Bayati / 09: Hijaz / 10: Saba / 11: Dashti / 12: Chahargah / 13: Segah / 14: Gurjari Todi / 15: Chandrakauns / 16: Charukeshi</p> <p>< 贝司音符 > : C / +: C# / 0: D / 1: Eb / 2: E / 3: F / 4: F# / 5: G / 6: Ab / 7: A / 8: Bb / 9: B</p>
⑩ 力度键盘 (TOUCH RESPONSE)	关 (OFF), 1 至 3 默认: 2	A	指定键盘琴键的相对感应。 设定为小数值时, 较轻的按键也将产生强大的声音。	

■ MIDI 及其他設定

参数	设定	操作类型 (第 CN-23 页)	说明	备注
⑯ USB 装置模式	MIDI, 储存 默认: MIDI	-	通过 USB 电缆与电脑连接之后, 数码钢琴会自动进入 MIDI 模式。要将录入存储器的乐曲数据保存到电脑上时或从电脑向数码钢琴的存储器载入乐曲数据时请选择储存模式。 (第 CN-40 页)	<ul style="list-style-type: none"> 当此设定被选择为储存时, 三角钢琴 (GRAND PIANO) (音乐会 (CONCERT), 华丽 (MODERN)) 和电钢琴 (ELEC PIANO) 钮灯闪动, 而所有其他的灯熄灭。 此时所有数码钢琴操作无效。 按 USB 装置模式键盘键可切换 MIDI 与储存模式。
⑰ 传送频道	01 至 16 默认: 01	B	指定一个 MIDI 频道 (1 至 16) 作为传送频道, 用于向外接装置传送 MIDI 信息。	
⑱ 本机控制	关, 开 默认: 开	D	本机控制选择为“关”会切断数码钢琴的音源, 因此按琴键时没有声音从数码钢琴发出。	<ul style="list-style-type: none"> 音乐库乐曲的播放过程中不能改变本机控制设定。

参数	设定	操作类型 (第 CN-23 页)	说明	备注
⑲ 操作音	关, 开 默认: 开	D	在按住 设定 (FUNCTION) 钮的同时按键盘琴键选择“关”可关闭操作音。	<ul style="list-style-type: none"> 即使数码钢琴关机, 此设定仍将保留。 音乐库乐曲播放过程中, 节拍器打节拍过程中及录音过程中不能改变操作音设定。
⑳ 备份	关, 开 默认: 关	D	<p>当此设定被选择为“开”时, 数码钢琴将记住其当前的设定*1, 并在下次开机时复原这些设定。</p> <p>如果选择为“关”, 每当数码钢琴开机时设定*2将被复位为其初始默认值。</p> <p>*1 数码钢琴不保存下列设定。</p> <ul style="list-style-type: none"> • 双钢琴模式 • 乐曲左 (L) 右 (R) (声部) • 本机控制 <p>*2 操作音开 / 关设定除外。</p>	<ul style="list-style-type: none"> 音乐库乐曲播放过程中, 节拍器打节拍过程中, 在双钢琴模式中及录音过程中不能改变备份设定。
㉑ 操作锁	关, 开 默认: 关	D	此设定选择为“开”会锁住数码钢琴的按钮 ( (电源) 钮及解锁时所需要的按钮除外), 使所有操作都无法进行。要防止意外的按钮操作时可开启操作锁。	<ul style="list-style-type: none"> 音乐库乐曲播放过程中, 节拍器打节拍过程中及录音过程中不能改变操作锁设定。
㉒ U 盘模式	关, 开 默认: 关	-	U 盘模式。	
㉓ 格式化	关, 开 默认: 关	-	格式化 U 盘。	
㉔ 保存	关, 开 默认: 关	-	在 U 盘上保存数据。	
㉕ 载入	关, 开 默认: 关	-	从 U 盘向数码钢琴的乐曲存储器载入数据。	
㉖ 删除	关, 开 默认: 关	-	删除 U 盘中的数据。	

U 盘

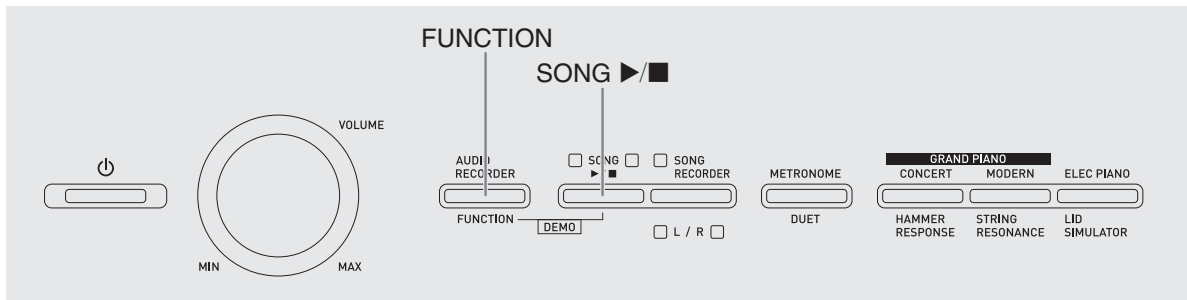

在数码钢琴上能进行下列 U 盘操作。

- U 盘格式化
- 在 U 盘上保存数据
 - 用数码钢琴的乐曲录音器功能录音的乐曲数据在 U 盘上保存为 MIDI 文件 (SMF 格式 0)。
 - 电脑上的标准音频数据 (WAV 文件) 也可以保存到 U 盘上并在数码钢琴上播放。
 - 数码钢琴的演奏能直接录音在 U 盘上。有关详情请参阅“如何向 U 盘录音 (音频录音器)” (第 CN-19 页)。
- 如何向数码钢琴的存储器载入 U 盘上的数据
 - 保存在 U 盘上的 MIDI 文件及 CASIO 格式文件可以载入数码钢琴的音乐库中 (61 至 70)。
- 从 U 盘上删除数据
- 轻松播放 U 盘上的乐曲数据

■ 保存及载入数据的格式与容量

数据种类	说明 (文件扩展名)	可使用的操作	
		保存至 U 盘	从 U 盘载入
用户乐曲 (第 CN-40 页)	下列两种音乐数据之一 1. 卡西欧格式数 (CM2) 2. 标准 MIDI 文 (MID) SMF 格式 0 或格式 1	-	○
用乐曲录音器 录音的乐曲 (第 CN-16 页)	在本数码钢琴上录音的乐曲数据 (MID)	○*	-

* 可转换为标准 MIDI 文件 (SMF 格式 0, 扩展名为 .MID) 并进行保存。

如何在 U 盘上保存标准音频数据 (WAV 文件)

用数码钢琴的音频录音器功能进行录音操作, 将在 U 盘上建立一个名为 AUDIO 的文件夹。WAV 文件保存在 AUDIO 文件夹中, 文件名自动被分配为 TAKE01.WAV 至 TAKE99.WAV。您也可以在电脑上插入 U 盘, 并将音频数据 (WAV) 文件改名为“TAKEXX.WAV” * 格式, 然后移动到 AUDIO 文件夹中。就可以在数码钢琴上播放了。

* XX = 01 至 99

U 盘与 U 盘端口使用须知

重要!

- 必须遵守 U 盘附带文件中的注意事项。
- 不要在下述情况下使用U盘。这些情况会使U盘上保存的数据受到损坏。
 - 在高温、高湿或有腐蚀性气体的地方
 - 有强静电及数字噪音的地方
- 在向U盘写入数据或从U盘载入数据时切勿取出U盘。否则会损坏U盘上的数据并损坏U盘端口。
- 切勿在U盘端口中插入U盘之外的任何物品。否则有发生故障的危险。
- 长时间使用后U盘会变热。此为正常现象，并不表示发生了故障。
- 从您的手上或从U盘传导到U盘端口上的静电会使数码钢琴发生故障。这种情况发生时，请关闭数码钢琴的电源后再重新打开。

版权

您可以个人使用录音。未经版权所有者的许可，音频或音乐格式文件的任何复制都被版权法及国际公约严格禁止。同时，将这种文件在互联网上公开或分发给第三方也被版权法及国际公约严格禁止，无论这种行为是否进行了补偿。卡西欧（中国）贸易有限公司对于本数码钢琴的违反版权法的任何使用行为不负任何形式的责任。

如何在数码钢琴上插入或取出 U 盘

重要!

- 切勿在U盘端口中插入U盘之外的任何其他装置。
- 插入一个U盘时，数码钢琴最初需要“绑定”U盘并准备数据交换。请注意，当U盘的绑定流程进行时数码钢琴的操作会暂时失效。绑定操作进行过程中，数码钢琴的L/R灯闪动。绑定U盘可能需要10至20秒，甚至更长的时间。绑定流程进行过程中（L/R灯闪动过程中）不要在数码钢琴上进行任何操作。每次插入数码钢琴时U盘都需要绑定。

如何插入 U 盘

1. 如下图所示，在数码钢琴的 U 盘端口中插入 U 盘。

- 请小心地将U盘按到底。插入U盘时不要用蛮力。

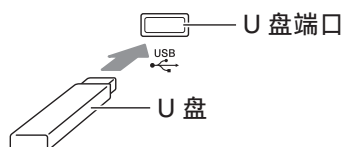

如何取出 U 盘

1. 检查并确认没有数据交换操作正在进行，然后垂直拉出 U 盘。

U 盘的格式化

重要!

- 在首次使用之前必须在数码钢琴上格式化 U 盘。
- 在格式化 U 盘之前，必须首先确认上面没有任何有用的数据。
- 由本钢琴进行的格式化是一种“快速格式化”。若您要完全删除 U 盘上的所有数据，请在电脑或一些其他设备上格式化。

< 可使用的 U 盘 >

本数码钢琴支持 FAT32 格式的 U 盘。若您的 U 盘被格式化为其他的文件系统，请使用 Windows 的格式化功能将其重新格式化为 FAT32。不要使用快速格式化。

1. 在数码钢琴的 U 盘端口中插入要格式化 U 盘。
2. 在按住设定 (FUNCTION) 钮的同时，按对应于 U 盘模式的键盘琴键。
 - 这将使 L/R 灯闪动。

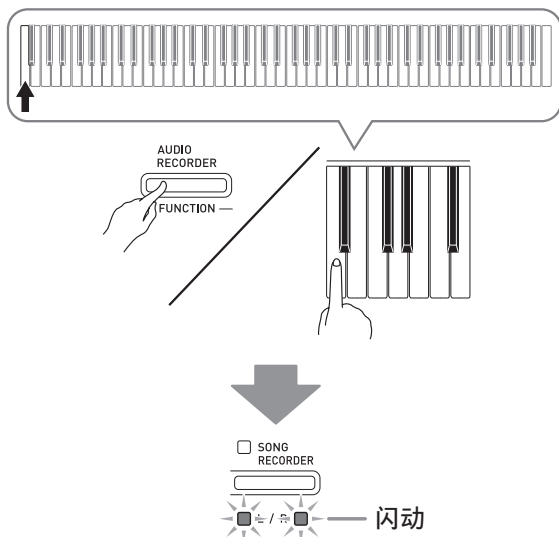

3. 在按住设定 (FUNCTION) 钮的同时，按格式化键盘琴键。

- 此时乐曲存储器 (SONG RECORDER) 钮灯点亮。

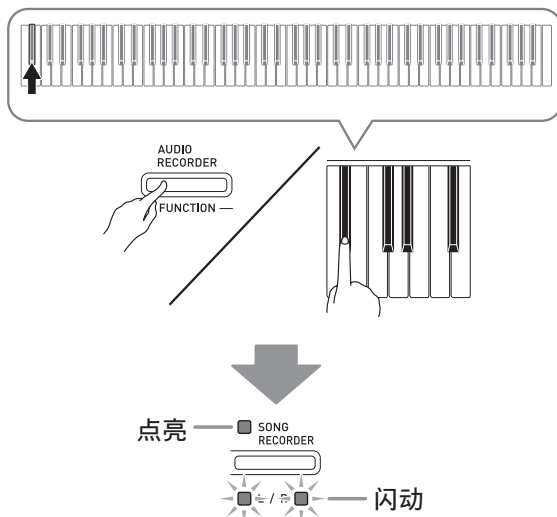

- 要取消格式化操作时，请在按住设定 (FUNCTION) 钮的同时按 U 盘模式键。

4. 按音乐库 (SONG) ►/■ 钮。

- 格式化开始。
- 当格式化完毕时，L/R 灯将点亮，并且数码钢琴退出格式化操作。

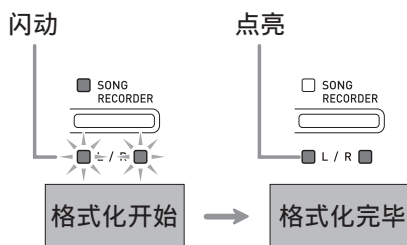

注

- 格式化大容量 U 盘会需要几分钟的时间。

如何在 U 盘上保存录音乐曲

要将在数码钢琴上录音的数据作为 MIDI 文件（SMF 格式 0）保存到 U 盘上时请使用下述操作。

1. 在数码钢琴的 U 盘端口中插入 U 盘。
2. 在按住设定（**FUNCTION**）钮的同时，按对应于 U 盘模式的键盘琴键。
 - 这将使 L/R 灯闪动。

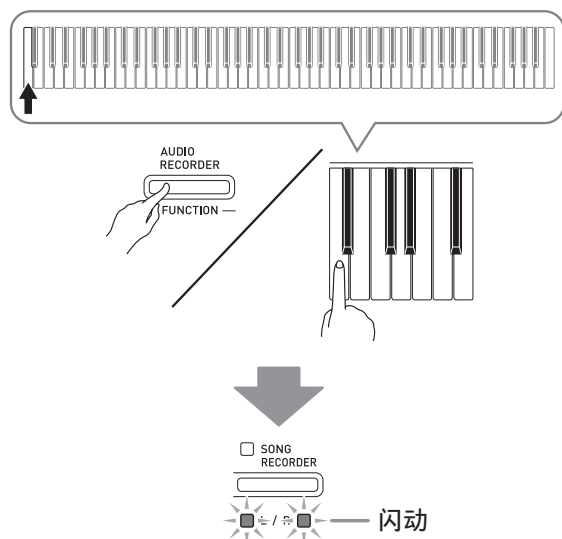

3. 在按住设定（**FUNCTION**）钮的同时，按保存键盘琴键。

- 此时三角钢琴（**GRAND PIANO**）（音乐会（**CONCERT**））钮灯点亮。

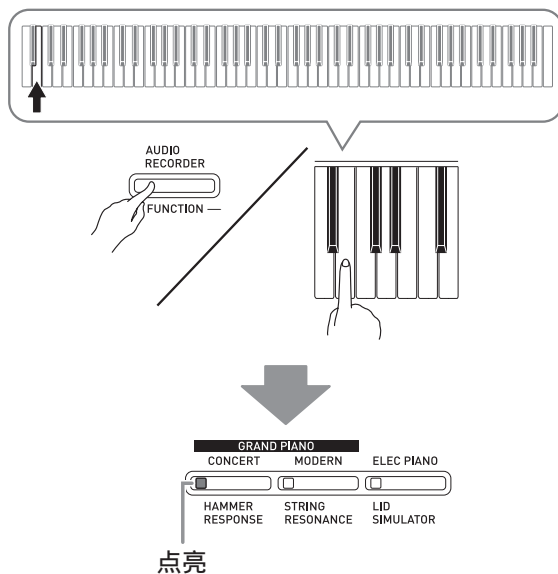

- 要退出数据保存操作时，请在按住设定（**FUNCTION**）钮的同时按 U 盘模式键。

4. 在按住设定（**FUNCTION**）钮的同时用乐曲选择（**SONG SELECT**）键盘琴键选择乐曲编号（61 至 70）。

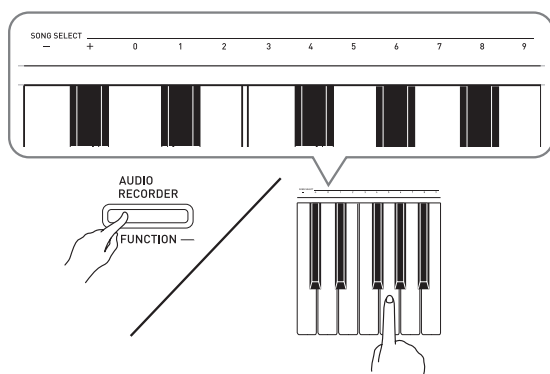

- 当您指定了正确的乐曲编号时数码钢琴发出一声短鸣，而指定了不正确的乐曲编号时发出一声长鸣。

5. 按音乐库 (SONG) ▶/■ 钮。

- 此时数据保存操作开始。
- 当保存完毕时，L/R 灯将熄灭，表示已退出 U 盘模式。

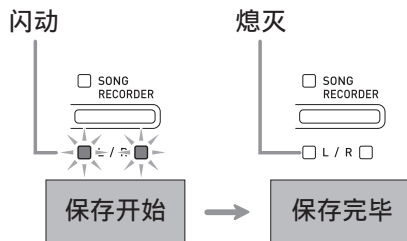

■ U 盘数据 (文件) 的保存位置

上述操作在 U 盘上名为 MUSICLIB 的文件夹中保存钢琴的数据。

- 在数码钢琴上格式化 U 盘时 (第 CN-32 页)，MUSICLIB 文件夹自动被建立。
- 请注意，不在 MUSICLIB 文件夹中的文件都无法由本数码钢琴载入或删除。
- “MUSICLIB”文件夹含有名为“61”至“70”的子文件夹。数据保存在其名称对应您在上述操作的第 4 步中指定的乐曲编号的子文件夹中。

如何从 U 盘向数码钢琴的存储器载入乐曲数据

使用下述操作可以从 U 盘向数码钢琴的音乐库 (乐曲编号 61 至 70) 中载入用户乐曲数据 (第 CN-40 页)。之后，可播放用户乐曲或将其用于课程演奏。

1. 在电脑上，将要载入的文件拷贝到 U 盘上“MUSICLIB”文件夹中有编号的子文件夹 (61 至 70) 之一中。
 - 子文件夹的编号名对应数码钢琴的用户乐曲编号 (61 至 70)。
2. 在数码钢琴的 U 盘端口中插入 U 盘。

3. 在按住设定 (FUNCTION) 钮的同时，按对应于 U 盘模式的键盘琴键。

- 这将使 L/R 灯闪动。

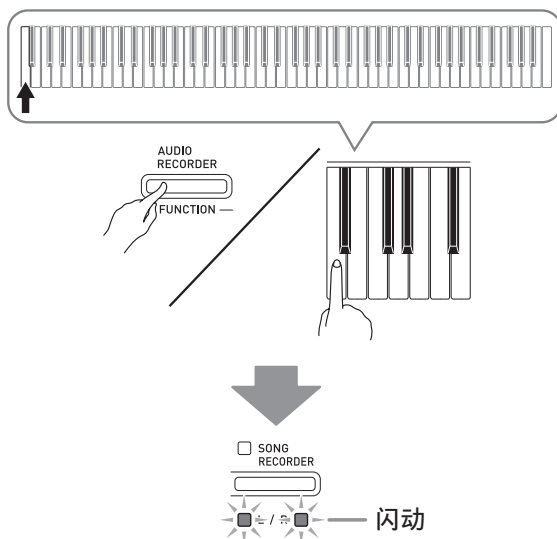

4. 在按住设定 (FUNCTION) 钮的同时，按载入键盘琴键。

- 此时三角钢琴 (GRAND PIANO) (华丽 (MODERN)) 钮灯点亮。

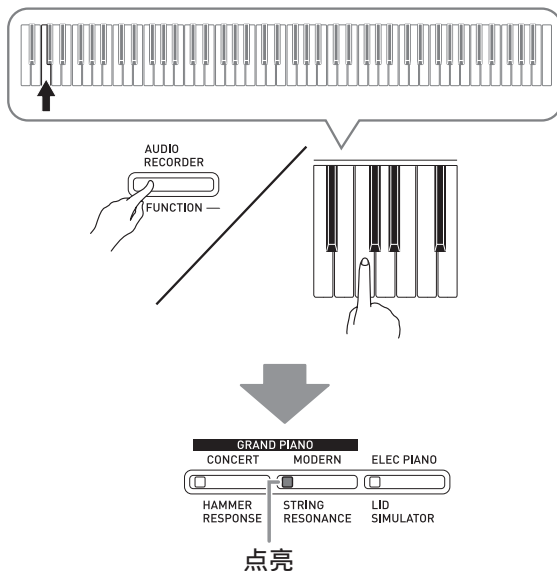

- 要取消载入操作时，请在按住设定 (FUNCTION) 钮的同时按 U 盘模式键。

5. 在按住设定 (FUNCTION) 钮的同时用乐曲选择 (SONG SELECT) 键盘琴键选择乐曲编号 (61 至 70)。

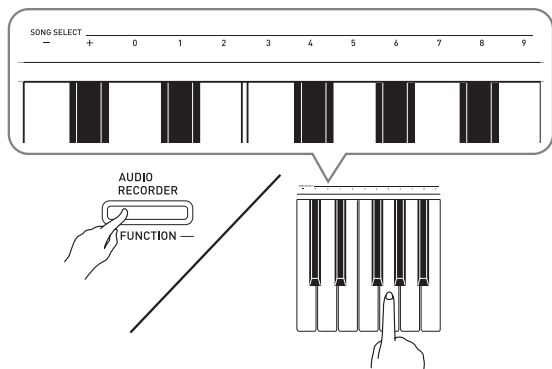

- 当您指定了正确的乐曲编号时数码钢琴发出一声短鸣，而指定了不正确的乐曲编号时发出一声长鸣。
- 选择乐曲编号 00 将向数码钢琴的乐曲存储器批量载入 61 至 70 的 10 个文件。

6. 按音乐库 (SONG) ▶/■ 钮。

- 此时数据开始载入音乐库的用户乐曲区中。
- 当载入完毕时，L/R 灯将熄灭，表示已退出 U 盘模式。

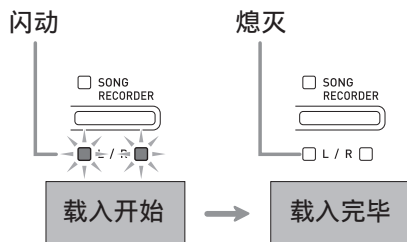

如何从 U 盘上删除数据

使用下述操作可以删除 U 盘上“MUSICLIB”文件夹中保存的乐曲数据。

1. 在数码钢琴的 U 盘端口中插入 U 盘。
2. 在按住设定 (FUNCTION) 钮的同时，按对应于 U 盘模式的键盘琴键。

- 这将使 L/R 灯闪动。

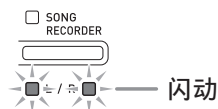

3. 在按住设定 (FUNCTION) 钮的同时，按删除键盘琴键。

- 此时电钢琴 (ELEC PIANO) 钮灯点亮。

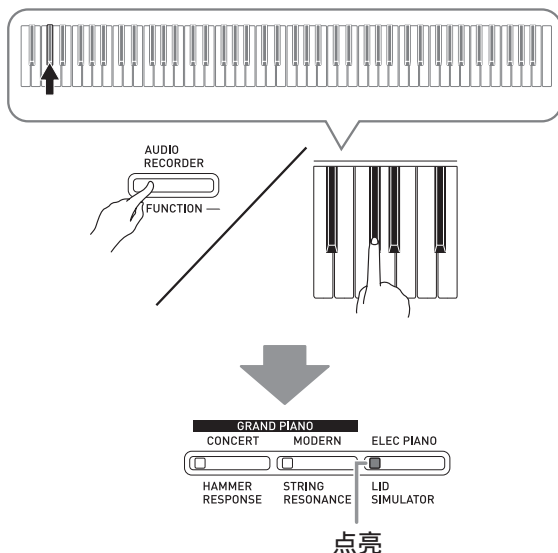

- 要退出数据删除操作时，请在按住设定 (FUNCTION) 钮的同时按 U 盘模式键。

4. 在按住设定 (FUNCTION) 钮的同时用乐曲选择 (SONG SELECT) 键盘琴键选择乐曲编号 (61 至 70)。

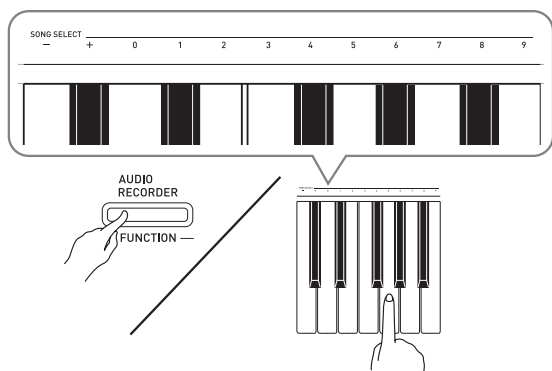

- 当您指定了正确的乐曲编号时数码钢琴发出一声短鸣，而指定了不正确的乐曲编号时发出一声长鸣。

5. 按音乐库 (SONG) ►/■ 钮。

- 钢琴开始删除所选数据。
- 当删除完毕时，L/R 灯将熄灭，表示已退出 U 盘模式。

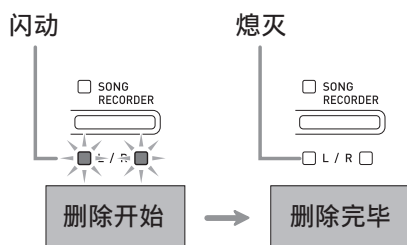





U 盘上乐曲的简易播放





使用下述操作步骤可以播放 U 盘上保存的用户乐曲 (第 CN-40 页)，而不需要将乐曲载入数码钢琴的音乐库存储器 (乐曲编号 61 至 70)。

1. 在电脑上，将要在数码钢琴上播放的数据拷贝到 U 盘上的 MUSICLIB 文件夹中。
 - 乐曲数据在 MUSICLIB 文件夹中以文件名的顺序排列，您可以选择前 99 首乐曲中的任何一个进行播放。
2. 在数码钢琴的 U 盘端口中插入 U 盘。
3. 在按住设定 (FUNCTION) 钮的同时，按对应于 U 盘模式的键盘琴键。
 - 这将使 L/R 灯闪动。
4. 按音乐库 (SONG) ►/■ 钮。
 - 乐曲数据开始播放。
 - 再次按音乐库 (SONG) ►/■ 钮可停止播放。
5. 要改变为其他乐曲时，请在按住设定 (FUNCTION) 钮的同时用乐曲选择 (SONG SELECT) 的加 (+) 及减 (-) 键盘琴键选择要欣赏的乐曲。
 - 按加 (+) 或减 (-) 键选换乐曲文件名。
 - 可以使用数字输入键 (0 至 9) 输入特定的两位数乐曲编号。
例如: 要选择乐曲 08 时，输入 0 后输入 8。
6. 要退出 U 盘乐曲播放功能时，请在按住设定 (FUNCTION) 钮的同时按 U 盘模式键。

错误指示灯

下面介绍当由于数据传输失败或一些其他原因而出现错误时，指示灯如何指示错误种类。

灯	错误种类	原因	对策
	No Media	<ol style="list-style-type: none"> 1. U 盘未插在数码钢琴的 U 盘端口中。 2. 有些操作进行过程中取出了 U 盘。 3. U 盘在写保护状态。 4. U 盘中有防病毒软件。 	<ol style="list-style-type: none"> 1. 在 U 盘端口中正确插入 U 盘。 2. 任何操作进行过程中都不要取出 U 盘。 3. 取消 U 盘的保护。 4. 使用没有防病毒软件的 U 盘。
	No File	“MUSICLIB”文件夹中没有可载入的文件或“AUDIO”文件夹中没有可播放的文件。	将要载入的文件移动到“MUSICLIB”文件夹中，或将要播放的文件移动到“AUDIO”文件夹中（第 CN-30 和 CN-33 页）。
	No Data	要向 U 盘保存数据时却没有可保存的数据。	在进行保存操作之前进行一些录音。
	Read Only	U 盘上已存在与您要使用的文件名相同的只读文件。	<ul style="list-style-type: none"> • 改变文件名后保存新的数据。 • 移除现有 U 盘文件的只读属性并用新文件覆盖。 • 使用其他的 U 盘。
	Media Full	U 盘上没有足够的空间。	删除 U 盘上的一些文件，为新数据腾出空间（第 CN-35 页），或使用其他 U 盘。
	File Full	<ol style="list-style-type: none"> 1. U 盘上的文件过多。 2. 在“AUDIO”文件夹中有名为 TAKE99.WAV 的文件。 	<ol style="list-style-type: none"> 1. 删除 U 盘上的一些文件，为新数据腾出空间。 2. 删除“AUDIO”文件夹中的 WAV 文件。
	Not SMF01	您试图播放 SMF 格式 2 的乐曲数据。	本数码钢琴只能播放格式 0 或格式 1 的 SMF。
	Size Over	U 盘上的文件过大，无法播放。	本数码钢琴只能播放最大约 65KB 的乐曲文件。

灯	错误种类	原因	对策
	Wrong Data	<ol style="list-style-type: none"> U 盘上的数据已损坏。 U 盘上含有本数码钢琴无法使用的数据。 	
	Convert	数码钢琴的存储器已没有足够的容量用于将乐曲录音器乐曲转换为 SMF 数据并保存到 U 盘上。	减小乐曲数据的大小。 例如： 删除不需要的任何音轨。
	Format	<ol style="list-style-type: none"> U 盘的格式与本数码钢琴不兼容。 U 盘已损坏。 	<ol style="list-style-type: none"> 在数码钢琴上格式化 U 盘。 使用其他的 U 盘。
	Media R/W	U 盘已损坏。	使用其他的 U 盘。

电脑的连接

您可以连接数码钢琴与电脑并在其间交换 MIDI 数据。您演奏的数据可以从数码钢琴传送到电脑上正在运行的市卖音乐软件中，或将 MIDI 数据从电脑传送到数码钢琴进行播放。

电脑系统的最低要求

要传送和接收 MIDI 数据，电脑系统必须符合下列最低要求。在与数码钢琴连接之前，请检查并确认电脑符合这些要求。

● 操作系统

Windows® XP (SP2 以上) *1

Windows Vista® *2

Windows® 7 *3

Mac OS® X (10.3.9, 10.4.11, 10.5.X, 10.6.X, 10.7.X)

*1: Windows XP Home Edition

Windows XP Professional (32 比特)

*2: Windows Vista (32 比特)

*3: Windows 7 (32 比特, 64 比特)

● USB 端口

重要!

- 不要与不符合上述要求的电脑进行连接。否则会使电脑出现问题。

如何连接数码钢琴与电脑

重要!

- 必须严格按照下述步骤进行操作。连接错误将使数据无法传送与接收。

1. 关闭数码钢琴的电源，然后启动电脑。

- 先不要启动电脑上的音乐软件!

2. 电脑启动后，用市卖 USB 电缆将其与数码钢琴连接。

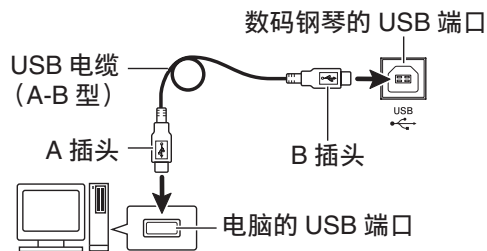

3. 打开数码钢琴的电源。

- 如果是第一次连接数码钢琴与电脑，传送及接收数据所需要的驱动软件将自动被安装在电脑上。

4. 在电脑上启动市卖音乐软件。

5. 配置音乐软件的设定，选择下列 MIDI 设备之一。

CASIO USB-MIDI : (对于 Windows Vista, Windows 7, Mac OS X)

USB 音效装置 : (对于 Windows XP)

- 有关如何选择 MIDI 设备的说明，请参阅音乐软件附带的用户文件。

重要!

- 在启动电脑上的音乐软件之前，必须先打开数码钢琴的电源。

注

- 连接成功后，当您关闭电脑及/或数码钢琴的电源时，不拔下 USB 电缆也可。
- 有关由本数码钢琴传送及接收的 MIDI 数据所符合的规格及连接的详情，请参阅下示 URL 提供的最新资讯。

<http://world.casio.com/>

MIDI 的使用

什么是 MIDI?

MIDI 是 Musical Instrument Digital Interface (乐器数字界面) 的缩写, 是关于数字信号及连接器的世界标准名称。通过 MIDI 可在不同厂家生产的乐器和电脑 (机器) 之间互传音乐数据。

注

- 有关 MIDI 实现的详细资讯, 请访问 CASIO 网站: <http://world.casio.com/>。

请参阅第 CN-28 页上的“传送频道”及“本机控制”各节。

与电脑的乐曲数据传输

要将录音存储器中的数据传送到电脑进行储存时, 或要将乐曲载入用户乐曲存储区 (音乐库 61 至 70) 时, 请使用本节中介绍的操作步骤。

重要!

- 数据保存或载入过程中关闭数码钢琴的电源会使数码钢琴存储器中保存的所有数据 (录音乐曲等) 都被清除。请小心, 不要在数据保存和载入操作过程中让钢琴意外断电。如果数据被清除, 则数码钢琴在下次开机时会需要更多的时间 (第 CN-5 页)。

1. 执行第 CN-39 页上的“如何连接数码钢琴与电脑”一节中的第 1 至第 3 步操作。

2. 将数码钢琴的 USB 装置模式变更为储存。

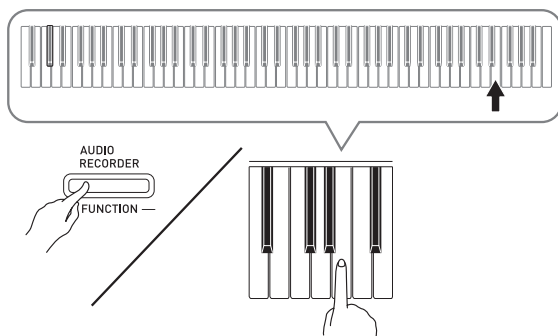

- 在按住设定 (FUNCTION) 钮的同时, 按对应于 USB 装置模式的键盘琴键。
- 当此设定被改变后, 三角钢琴 (GRAND PIANO) (音乐会 (CONCERT), 华丽 (MODERN)) 及电钢琴 (ELEC PIANO) 钮灯闪动, 而所有其他的灯熄灭。
- 有关详情请参阅第 CN-28 页上的“USB 装置模式”一节。

3. 在电脑上执行所需要的操作显示电脑的储存装置。

电脑的操作系统:	操作:
Windows XP	双击“我的电脑”。
Windows Vista, Windows 7	双击“计算机”。
Mac OS	跳过第 3 步并双击 Mac 桌面上的“PIANO”。

- 本数码钢琴的存储器将在“可移动的存储设备”中显示为“PIANO”。

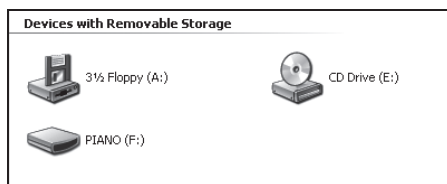

4. 双击“PIANO”。

- “PIANO”中含有名为“MUSICLIB”和“RECORDER”的文件夹。
- 要从电脑向数码钢琴传送用户乐曲时，请打开“MUSICLIB”文件夹并将乐曲放入有编号的子文件夹（61至70）之一中。各子文件夹对应各音乐库编号：子文件夹61对应音乐库61等等。
- 在“RECORDER”文件夹中的文件是用数码钢琴的录音器功能录音的乐曲。在电脑上，文件可以从“RECORDER”文件夹移动到其他地方，通过将文件放入“RECORDER”文件夹可以将录音乐曲文件返回数码钢琴。

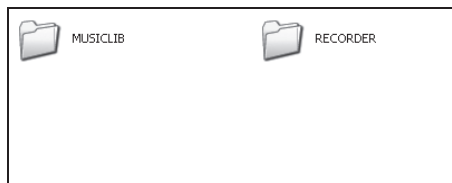

数据种类	文件夹名	文件名和扩展名*
用户乐曲	MUSICLIB	.MID:SMF 格式数据 (格式 0/1) .CM2:CASIO 原创格式数据
录音存储器数据	RECORDER	BIDREC01.CSR: CASIO 原创格式数据

* 在开始储存或载入操作之前，请首先检查文件扩展名，确保与本栏中表示的之一一致。

对于用数码钢琴的录音器功能录音的乐曲，请将其文件名改变为本栏中表示的文件名和扩展名之一。

重要!

• Windows XP, Windows Vista 及 Windows 7 的初始默认配置为隐藏文件的扩展名。要显示扩展名时请在电脑上执行下述之一的操作。

- 要在 Windows XP 下显示扩展名时
 1. 打开所需要的文件夹。
 2. 单击 [工具] 菜单上的 [文件夹选项]。
 3. 单击 [查看] 标签。在 [高级设定] 列表中清除 [隐藏已知文件类型的扩展名] 旁边的核对框。
 4. 单击 [确定]。

• 要在 Windows Vista 或 Windows 7 下显示扩展名时

1. 单击 [开始] 按钮打开文件夹选项，单击 [控制面板]，单击 [外观与个性化] 后单击 [文件夹选项]。
2. 单击 [查看] 标签。在 [高级设定] 中清除 [隐藏已知文件类型的扩展名] 核对框。
3. 单击 [确定]。

■ 如何将乐曲载入用户乐曲存储器（音乐库 61 至 70）

1. 打开 MUSICLIB 文件夹。
2. 将乐曲文件（.MID 或 .CM2）拷贝到以数字命名的子文件夹（61 至 70）中，该文件名要与您要载入乐曲的音乐库的编号一致。
 - 若 MUSICLIB 文件夹里扩展名为 .MID 和 .CM2 的两个文件都有，则只有 .MID 文件被载入用户乐曲存储区中。

■ 如何在数码钢琴与电脑之间传送录音存储器数据

要将数码钢琴的乐曲存储器中的数据传送到电脑中时，请将 RECORDER 文件夹中的文件复制到电脑上。

要将之前保存到电脑上的录音数据还原回录音存储器中时，请将其复制回 RECORDER 文件夹中（取代当前 RECORDER 文件夹中的文件）。

5. 文件复制完毕后，从 USB 装置模式返回 MIDI 模式。

- 若您使用的是 Macintosh，则执行弹出操作（将其拖入回收筒）。
- 在按住设定（**FUNCTION**）钮的同时，按相应的键盘琴键。有关详情请参阅第 CN-28 页上的“USB 装置模式”一节。
- 从 USB 装置模式返回 MIDI 将使 MUSICLIB 中的文件被载入用户乐曲存储器中，并使 RECORDER 中的文件被载入录音存储器中。

重要!

- 当音乐库（**SONG**）▶/■ 钮的两个灯、三角钢琴（**GRAND PIANO**）（音乐会（**CONCERT**），华丽（**MODERN**））及电钢琴（**ELEC PIANO**）钮灯都点亮，并且所有其他灯都熄灭时表示数据变换错误。

版权

音乐、影像、电脑程序、数据库及其他数据的创作者及版权所有者的权利受版权法保护。您只能以个人或非商业的目的复制这些作品。对于任何其他目的，所有复制（包括数据格式的变换）、修改、传播复制品、通过网络分发或任何其他未经版权所有者的使用行为均可能会因侵害版权及侵害作者个人权利而被索赔及犯法起诉。因此，必须根据相应的版权法复制和使用受版权法保护的作品。

事前准备

支架的组装

准备

- 在开始组装之前，请检查并确认下示部件齐全。
- 本支架未配备任何组装所需要的工具。最好准备一个大号（+）字头螺丝刀。

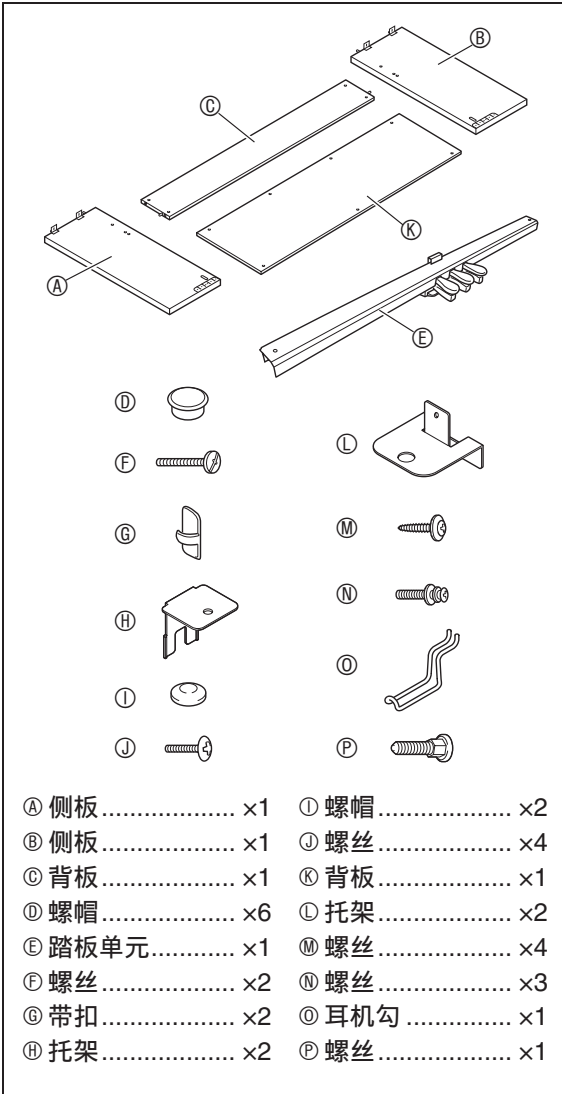

重要!

- 不要使用支架附带螺丝以外的任何螺丝。否则有可能会损坏支架及 / 或数码钢琴。
- 您可以在包装材料内的塑料袋里找到螺丝。
- 若有任何部件缺少或损坏，请与当地的CASIO服务中心联系。

注意

- 支架应由两个人一起共同组装。
- 本支架应在平坦的表面上组装。
- 直到组装完毕为止，不要揭下将键盘盖固定到位的胶带。揭下胶带会使键盘盖在组装过程中打开或关闭，有造成手及手指受到伤害的危险。
- 组装过程中，请小心不要让手指夹在部件之间。
- 将数码钢琴放到地上时，下面必须铺有柔软物品（毯子、软垫等）。不要将数码钢琴直接放在地板上。

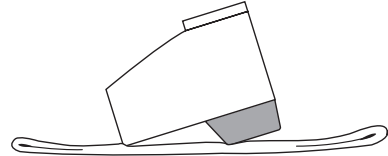

注

- 组装支架时必须按照正确的步骤进行操作。

准备

- 从踏板单元 ⑤ 中拉出踏板单元的电缆。

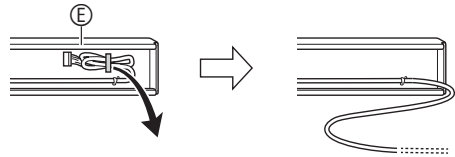

1. 从背板 ③ 拧下四个螺丝（每边两个）。

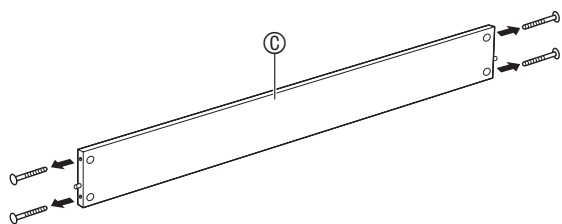

2. 将侧板 ① 及 ② 安装在背板 ③ 上。用在第 1 步拧下的螺丝将侧板 ① 及 ② 固定在背板 ③ 上。

- 固定侧板时，插入接合器处的背板 ③ 的一边应朝向支架的背面。
- 若您无法将螺丝插入接合器的螺丝孔，请用螺丝刀通过转动来调节接合器。

重要!

接合器

- 在接合器中插入螺丝时，您的手指要抵在背板 ③ 背面上的接合器孔上，以确保接合器不会从孔中伸出。

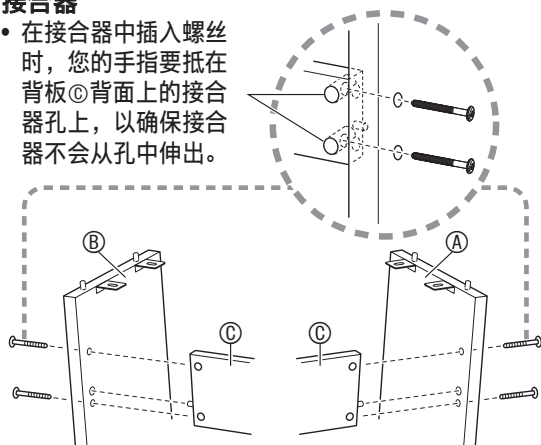

- 3-1. 钢琴与支架若不靠墙安放，则必须抽出侧板 ① 及 ② 底部的防翻倒托架。拧下固定托架的两个螺丝（各侧板的外侧各一个），然后如图所示推动托架。在抽出防翻倒托架后，请重新拧回螺丝，但此时不要将螺丝拧紧。

[侧板的内侧]

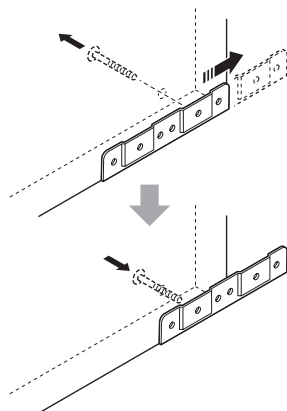

- 3-2. 钢琴及支架若靠墙安放，则请松开两个固定托架的螺丝（各侧板的外侧各一个）。在这种情况下不需要取下螺丝。

- 在这种情况下，不需要取下螺丝。只要松开便可。

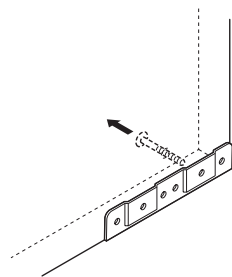

4. 在防翻倒托架与侧板之间的缝隙内插入角托 ⑧。

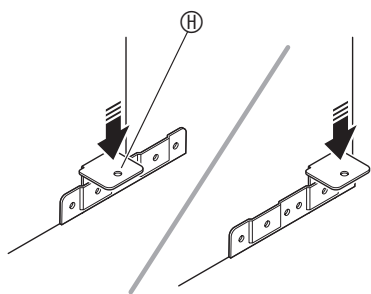

5. 从侧板 ④ 及 ⑤ 的外侧暂时拧紧您在上述第 3 步松开的螺丝。

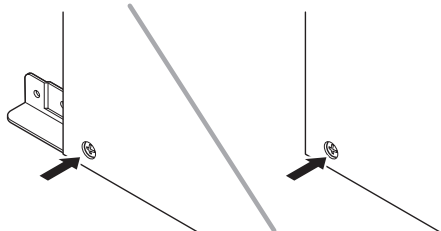

6. 在您在上述第 5 步安装的角托 ⑧ 上装上踏板单元 ⑨。

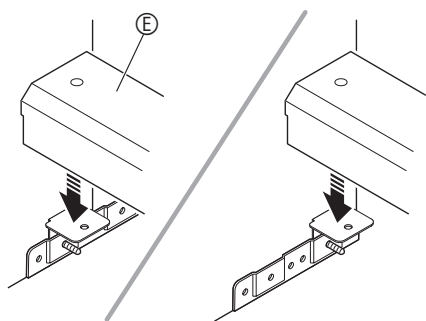

7. 将角托 ⑩ 安装在踏板单元 ⑨ 的两端。

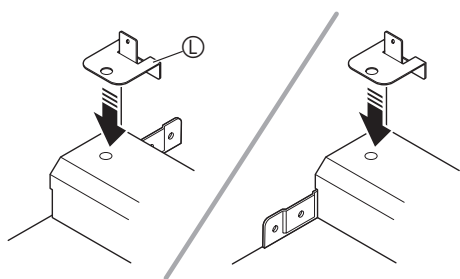

8. 用螺丝 ⑦ 将角托 ⑩ 固定在踏板单元 ⑨ 上。

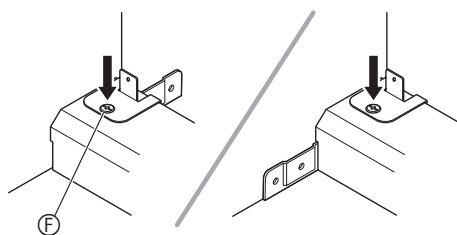

9. 在调节了踏板单元 ⑨ 的位置（高度）后，完全拧紧您在上述第 5 步暂时拧上的螺丝。

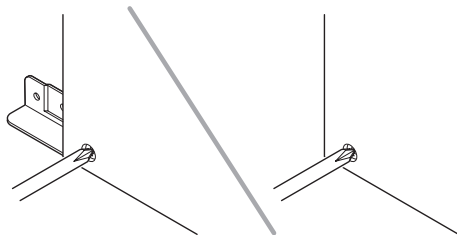

10. 在背板 ③ 上固定背板 ⑪。

- 在背板 ⑪ 的四个孔中拧入螺丝 ⑫。

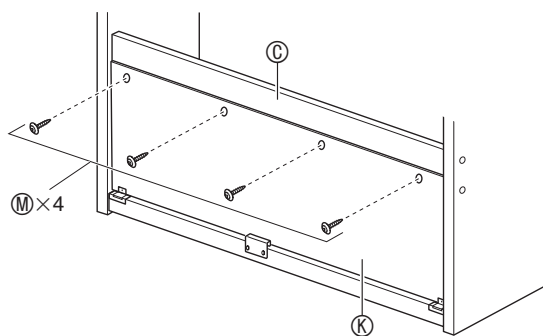

11. 请您转到数码钢琴的正面并拧紧三个螺丝①，如下图所示。

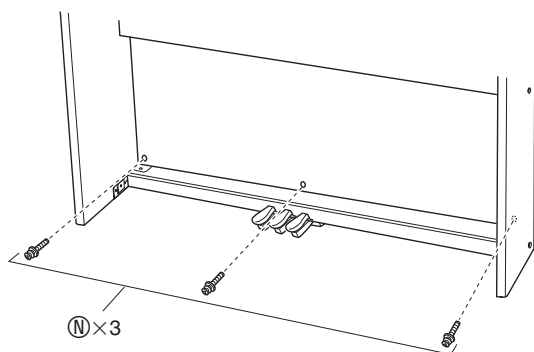

12. 将钢琴安装在支架上。将侧板①及②顶边上的销子插入钢琴底部的销子孔中。

- 请注意，此时钢琴与支架之间没有任何固定。请小心，要确保钢琴不会从支架上掉落。

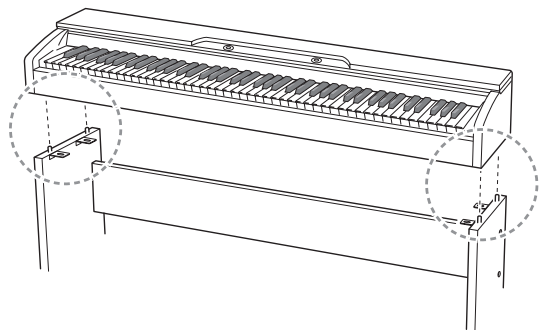

重要!

- 在把钢琴安装在了支架上之后，请检查并确认钢琴的两侧与支架的两个侧板的相对位置如图所示。

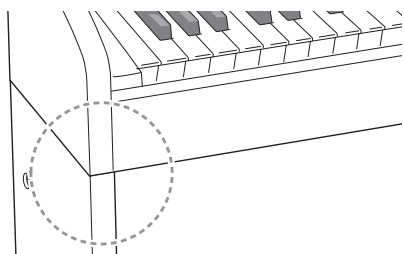

13. 用螺丝③在钢琴的底部固定好侧板①及②顶部的托架。

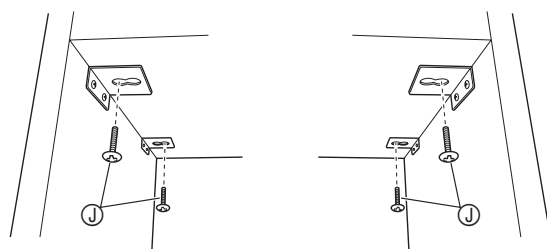

14. 在确认了固定侧板①及②的六个螺丝已完全拧紧后，用螺帽④盖住螺丝的头部。

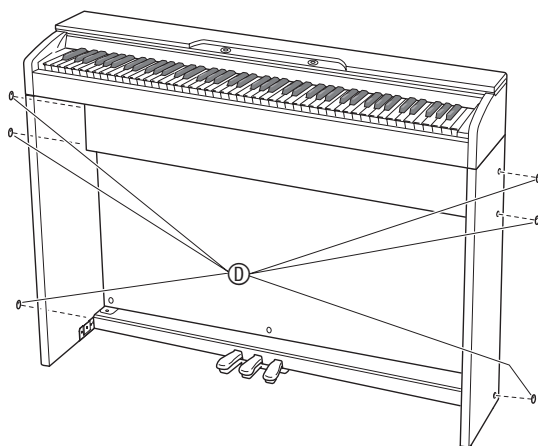

15. 将两个螺帽④盖在在第 8 步中完全拧紧的螺丝的头上。

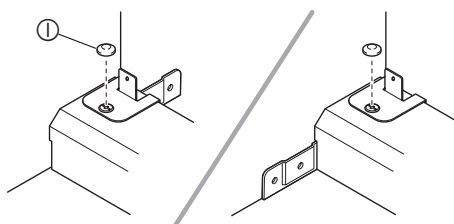

16. 安装耳机勾①。

- (16-1) 将耳机勾 ① 插入钢琴底部的两个孔内。
 (16-2) 用螺丝 ② 将耳机勾固定到位。

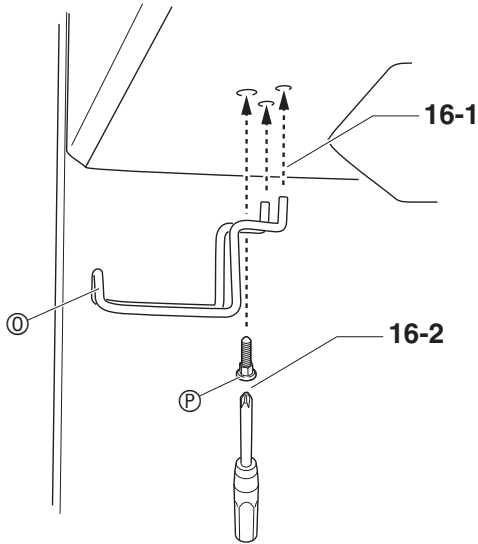

如何连接缆线

1. 确认踏板单元的电缆插头朝向下图所示方向，将其插入数码钢琴底部上的踏板接口内。
- 将插头在插口中插到底。
 - 用带扣 ③ 将踏板缆线固定在侧板 ④ 上的两个位置。

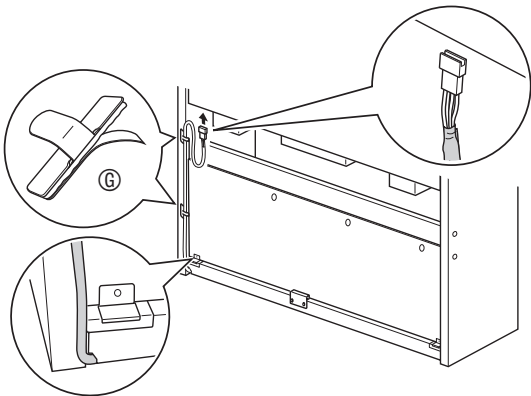

2. 将数码钢琴附带的交流电变压器的插头插入其电源终端 (DC 24V)。

交流电变压器的插头

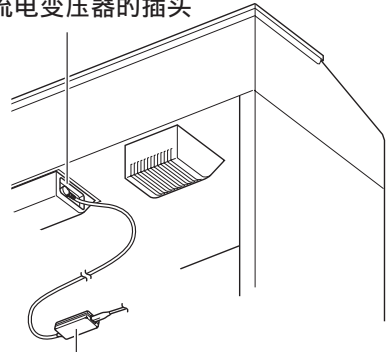

附带的交流电变压器

3. 将数码钢琴附带的交流电变压器的电源线插入室内电源插座中，如下图所示。

室内电源插座

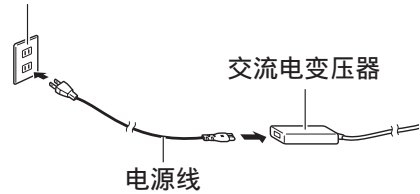

如何安装乐谱架

1. 在钢琴顶部的孔中插入乐谱架的脚，装上乐谱架。

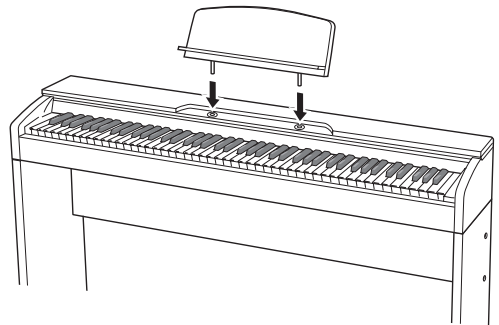

钢琴盖子的打开与关闭

重要!

- 每当打开或关闭盖子的时候请用双手，小心不要在关闭时盖在手指上。
- 不要将盖子打开得过宽。否则有损坏盖子及数码钢琴的危险。
- 打开或关闭盖子时请站在数码钢琴的右前方。

如何打开盖子

1. 如图所示抬起盖子。

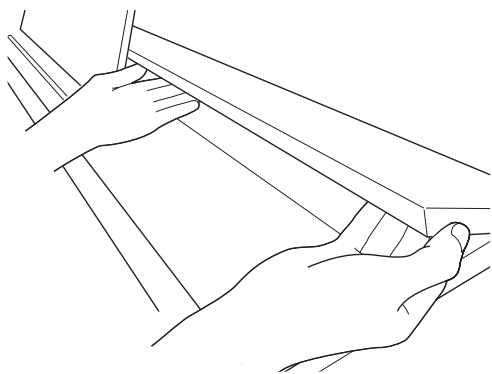

- 盖子的内表面有一个支撑角托（由插图中的星号 ★ 表示）。请检查并确认支撑角托完全立起。

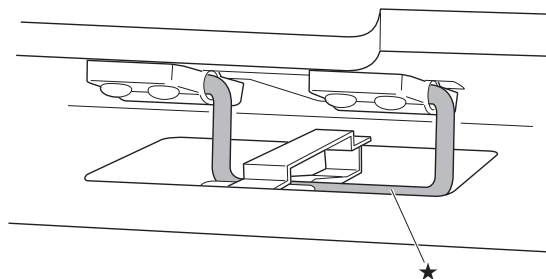

如何关闭盖子

1. 小心地轻轻抬起盖子。
2. 用左手手指按回支撑角托（★）的同时慢慢地小心地放下盖子。

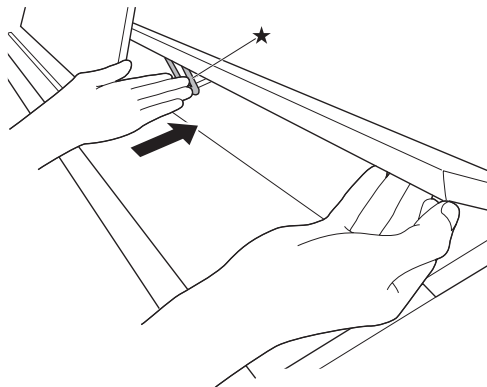

电源插座

数码钢琴可用标准室内电源供电。不使用数码钢琴时必须关闭其电源。

交流电变压器的使用

只能使用本数码钢琴附带的交流电变压器（JEITA 标准，有统一的极性插头）。使用其他种类的交流电变压器会使数码钢琴发生故障。

指定的交流电变压器：AD-E24250LW

- 用附带的电源线连接交流电变压器。

■ 关于数码钢琴附带的交流电变压器

请注意下述重要须知以防止损坏交流电变压器及电源线。

- 切勿过份用力拉扯电源线。
- 切勿反复拉扯电源线。
- 切勿在插头或接头根部弯曲电源线。
- 在移动数码钢琴之前，必须先从电源插座拔下交流电变压器。
- 请卷起并捆扎好电源线，但不要缠绕在交流电变压器上。

重要！

- 切勿将数码钢琴附带的交流电变压器插入钢琴以外的任何其他装置内。否则有发生故障的危险。
- 在插上或拔下交流电变压器之前，必须先关闭数码钢琴的电源。
- 长时间使用后，交流电变压器会变热。此为正常现象，并不表示发生了故障。
- 使用交流电变压器时，其标签面要朝下。标签面朝上时，交流电变压器会发出电磁波。

耳机的连接

前部



将市卖耳机插入 **PHONES** 插孔。将耳机插入 **PHONES** 插孔之一将切断扬声器的输出。如此可在深夜练习，而不会打扰其他人。为了保护您的听力，使用耳机时，请勿将音量设定得过高。

注

- 耳机必须在 **PHONES** 插孔中插到底。否则，耳机可能只一边有声音。
- 若您使用的耳机的插头与 **PHONES** 插孔不匹配，请使用相应的市卖插头转换器。
- 若您使用的是需要转换器插头的耳机，则在拔下耳机时一定要同时拔下转换器。否则，弹奏时扬声器不会有声音发出。

音频设备或放大器的连接

在数码钢琴上连接音频设备或乐器放大器，便可通过外部扬声器产生更加洪亮、音质更好的声音。

重要!

- 数码钢琴自动调整输出音量以适合耳机（插有耳机时）或内置扬声器（未插有耳机时）。这还将使从数码钢琴的 **LINE OUT R** 及 **L/MONO** 插孔输出的音质发生变化。
- 每当要在数码钢琴上连接装置时，应首先用音量（**VOLUME**）控制器将音量调低。连接之后，再将音量调到需要的水平。
- 要在数码钢琴上连接任何装置时，必须查阅该装置附带的用户文件。

连接至数码钢琴的 **LINE OUT** 插孔之一

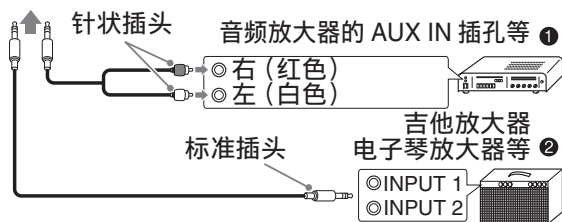

音频设备的连接 ①

用市卖连接线在数码钢琴的 **LINE OUT** 插孔上连接外部音频装置，如图 ① 所示。

LINE OUT R 插孔输出右频道的声音，而 **LINE OUT L/MONO** 插孔输出左频道的声音。您最好购买如图所示的连接电缆之一连接音频设备。在此种结构中，音频设备的输入选择器通常必须设定在与钢琴连接的终端（**AUX IN** 等）处。用钢琴的音量（**VOLUME**）控制器调节音量。

如何连接乐器放大器 ②

用市卖连接线在数码钢琴的 **LINE OUT** 插孔上连接放大器，如图 ② 所示。**LINE OUT R** 插孔输出右频道的声音，而 **LINE OUT L/MONO** 插孔输出左频道的声音。只连接至 **LINE OUT L/MONO** 插孔则输出两个频道的混合音。您最好购买如图所示的连接电缆之一连接放大器。用钢琴的音量（**VOLUME**）控制器调节音量。

重要!

- 使用 **LINE OUT** 插孔时，还要在 **PHONES** 插孔上连接耳机。**LINE OUT** 输出的音质将相应改变。

附件及选购件

只能使用本数码钢琴指定的配件。使用未指定的配件有造成火灾、触电及人身伤害的危险。

注

- 从您的经销商或从下示 URL 的卡西欧（CASIO）网站可以得到卡西欧（CASIO）的产品目录，有关本产品的另购件的资讯可以在产品目录中找到。
<http://world.casio.com/>

疑难排解

问题	原因	对策	参考页号
按键盘琴键时没有声音发出。	<ol style="list-style-type: none"> 1. 音量 (VOLUME) 控制器设定在 “最小 (MIN)” 处。 2. 有耳机或插头转换器插在 PHONES 插孔之一中。 3. MIDI 本机控制被关闭。 	<ol style="list-style-type: none"> 1. 向 “最大 (MAX)” 方向转动音量 (VOLUME) 控制器。 2. 从 PHONES 插孔拔下所有连接物。 3. 打开本机控制设定。 	<p>☞ CN-7</p> <p>☞ CN-49</p> <p>☞ CN-28</p>
数码钢琴的音调不准。	<ol style="list-style-type: none"> 1. 数码钢琴的音调设定不是 “440.0Hz”。 2. 数码钢琴的调音不正确。 3. 八度移位被启用。 4. 使用的是非标准的音律设定。 	<ol style="list-style-type: none"> 1. 将音调设定改变为 “440.0Hz”，或关闭数码钢琴的电源后再重新打开。 2. 调节数码钢琴的调音设定，或关闭数码钢琴的电源后再重新打开。 3. 将八度移位设定变更为 0。 4. 将音律设定改为现代标准音调的 “00: Equal”。 	<p>☞ CN-27</p> <p>☞ CN-27</p> <p>☞ CN-27</p> <p>☞ CN-27</p>
踏板不起任何作用。	踏板单元的电缆未连接。	正确连接电缆。	☞ CN-47
音色及/或音效的声音怪异。关机后重新开机不解决问题。 <i>例如：即使改变了按键力度，音符强度也没有变化。</i>	开启了 “备份” 功能。	关闭 “备份” 功能。然后，关机并重新开机。	☞ CN-29
数码钢琴与电脑连接后无法传送数据。	-	<ol style="list-style-type: none"> 1. 检查并确认 USB 电缆已连接在数码钢琴及电脑上，并且电脑上的音乐软件已选择了正确的设备。 2. 关闭数码钢琴的电源，然后在电脑上结束音乐软件。接着，重新打开数码钢琴的电源，然后在电脑上重新启动音乐软件。 	☞ CN-39
无法在 U 盘上保存数据或从 U 盘载入数据。	-	参阅 “错误指示灯”。	☞ CN-37

问题	原因	对策	参考页号
开机后数码钢琴需要很长时间才能使用。	因您上次钢琴正在与电脑进行数据传送时关闭了钢琴的电源，数码钢琴存储器中的数据损坏了。这种情况发生后，数码钢琴会在下一次开机时自动进行存储器的格式化操作。格式化操作进行过程中不能进行任何其他操作。	开机后存储器格式化操作需要约20秒钟的时间。请等到格式化操作结束。请注意，与电脑进行数据传送操作的过程中不要关闭数码钢琴的电源。	☞ CN-40
音色的音质及音量会依在键盘上弹奏的琴键而稍有不同。	此为数码采样所不可避免的结果，*并不表示发生了故障。采样是在低音区、中音区及高音区对原乐器进行了多种数码采样。因此，在采样区域之间，音色的音质及音量可能会有极轻微的不同。		
按按钮时，演奏的音符中断片刻或音效有轻微的变化。	在使用叠加、双钢琴模式，播放内置乐曲，录音等的情况下，当多个部分同时发声时此种情况会发生。在这些情况之一存在的情况下按按钮，音色内置的音效设定将自动改变，使音符中断片刻或使音效发生轻微的变化。		

产品规格

型号	PX-850BK/PX-850BN/PX-850WE
键盘	88 个钢琴琴键，备有力度键盘功能
最大多重音	256 音符
音色	18 种 <ul style="list-style-type: none"> • 叠加（贝司音色除外） • 分割（仅低音区贝司音色）
音效	亮度（-3 至 0 至 3），回响（4 种），合唱（4 种），DSP，制音器共鸣 琴槌灵敏度，琴弦共鸣，盖板仿效，键关模拟器
节拍器	<ul style="list-style-type: none"> • 拍数：0, 2, 3, 4, 5, 6 • 速度范围：20 至 255
双钢琴	音域可调（-1 至 2 个八度）
音乐库	<ul style="list-style-type: none"> • 乐曲数：60 首，用户乐曲：10 首乐曲（每首乐曲最大约 90KB，10 首乐曲约为 900KB）* • * 根据 1KB = 1024 字节，1MB = 1024² 字节计算 • 乐曲音量：可调 • 声部打开 / 关闭：左手（L），右手（R）
乐曲录音器	<ul style="list-style-type: none"> • 功能：实时录音，播放 • 乐曲数：1 • 音轨数：2 • 容量：共约 5,000 个音符 • 录音数据的保护：内置闪存存储器
音频录音器	<ul style="list-style-type: none"> • U 盘的实时录音与播放 * • * 线性 PCM，16 比特，44.1 kHz，立体声 .WAV 格式 • 乐曲：99 个文件 • 每个文件最长录音时间约为 25 分钟。
踏板	制音器（有半踏操作功能），柔音，抽选延音
其他功能	<ul style="list-style-type: none"> • 力度键盘选择：3 种，关 • 移调：2 个八度（-12 至 0 至 12） • 调音：415.5Hz 至 440.0Hz 至 465.9Hz（可变） • 音律 • 八度移位 • 操作锁
MIDI	16 频道多音色接收
U 盘	SMF 播放，数据储存，数据载入，U 盘格式化，数据删除，音频数据的播放
输入 / 输出	<ul style="list-style-type: none"> • PHONES 插孔：立体声标准插孔 × 2 • 电源：24V DC • LINE OUT R, L/MONO 插孔：标准插孔 × 2 输出电阻：2.3KΩ 输出电压：最大 1.8V（RMS） • USB 端口：B 类 • U 盘端口：A 类 • 踏板接口
扬声器	φ12cm × 2 + φ5cm × 2（输出 20W + 20W）
电源要求	交流电变压器：AD-E24250LW <ul style="list-style-type: none"> • 自动关机：最后操作约 4 小时后。自动关机功能可以解除。
耗电量	24V --- 20W

外形尺寸	数码钢琴及支架: 136.7 (W) × 29.9 (D) × 83.7 (H) cm
重量	数码钢琴及支架: 约 35.5kg

- 规格与设计如有变更, 恕不另行通知。

操作须知

必须阅读并遵守下述操作须知。

■ 场所

本产品应避免放置在下列场所。

- 受直射阳光照射及湿度高的地方
- 温度极端的地方
- 收音机、电视机、放像机或调谐器附近
上述装置不会使本产品发生故障，但本产品可能会干扰附近装置的音频或视频接收。

■ 用户维护保养

- 切勿使用苯、酒精、稀释剂或其他化学试剂清洁本产品。
- 要清洁本产品或其键盘时，请使用蘸有水和中性清洁剂稀释溶液的软布。请先将软布完全拧干后再进行擦拭。

■ 附件及另选件

只能使用本产品指定的配件。使用未指定的配件有造成火灾、触电及人身伤害的危险。

■ 焊线

本产品的外表可能会有线条。这些“焊线”是塑料压模成型工序的结果。不是裂纹或划痕。

■ 乐器使用礼仪

使用本产品时，应总是想到周围的人。在深夜演奏时，需要特别注意音量，不要打扰其他人。深夜演奏时您还可以关上窗户，或使用耳机。

- 不得复制本说明书或其中的任何声部。根据版权法，您可以个人使用本说明书，未经卡西欧（中国）贸易有限公司的许可不得他用。
- 卡西欧（中国）贸易有限公司对于因使用或无法使用本说明书或产品而引起的任何损失（由利益损失而产生的包含的、无限制的损害，工作中断，信息丢失）一律不负任何责任。即使卡西欧已接到此种损害可能性的警告。
- 本用户说明书的内容如有更改，恕不另行通知。

■ 交流电变压器使用须知

- 请使用距离较近的电源插座，以便在发生故障时或在其他必要的情况下能随时拔下交流电变压器。
- 交流电变压器只能在室内使用。不要在可能会溅上水或沾上湿气的环境中使用。不要在交流电变压器上放置花瓶等任何盛有液体的容器。
- 交流电变压器应在干燥的地方保管。
- 请在宽敞、通风的地方使用交流电变压器。
- 切勿将报纸、桌布、窗帘或任何其他类似的物品盖在交流电变压器上。
- 打算长期不使用数码钢琴时请从电源插座拔下交流电变压器。
- 切勿以任何方式修理或改造交流电变压器。
- 交流电变压器的使用环境
温度：0 至 40 °C
湿度：10% 至 90% RH
- 输出极性：

交流电变压器使用须知

型号：AD-E24250LW

1. 阅读本说明书。
2. 将本说明书放在手边。
3. 留意所有警告事项。
4. 遵守所有说明。
5. 不要在水边使用本产品。
6. 只使用干布进行清洁。
7. 不要在电暖炉、加热器、火炉或任何其他热源（包括放大器）附近安装。
8. 只使用厂家指定的附件及配件。
9. 所有服务必须委托给经认证的服务人员。下列任何情况发生后需要专业服务：当产品损坏时，当电源线或插头损坏时，当液体浸入产品中时，当异物掉入产品中时，当产品被雨淋或打湿时，当产品动作异常时，当产品掉落时。
10. 不要让本产品混入或溅上液体。不要在本产品上放置任何含有液体的物品。
11. 不要让电源的输出电压超出额定电压。
12. 在插入电源之前要确认四周是干燥的。
13. 确认本产品的方向正确。
14. 在雷雨天气或打算长期不使用时请拔下电源。
15. 不要让本产品的通风口被遮挡。请按照厂家的指示安装本产品。
16. 请小心不要将电源线放在容易被踩上的地方或严重弯曲，特别是离插头很近或很远的地方。
17. 交流电变压器应插在与产品尽量近电源插座中，以便紧急时能随时拔下插头。

下示标志表示警告本产品内存在有未绝缘的高电压，其可能会有导致用户触电的危险。



下示标志表示本产品附带的文件中有重要的操作及维护（服务）说明。



附录

音色列表

音色名	程序变化	库选择 MSB
三角钢琴音乐会 (GRAND PIANO CONCERT)	0	0
三角钢琴华丽 (GRAND PIANO MODERN)	0	1
三角钢琴古典 (GRAND PIANO CLASSIC)	0	2
三角钢琴润色 (GRAND PIANO MELLOW)	0	3
三角钢琴亮音 (GRAND PIANO BRIGHT)	0	4
电钢琴 (ELEC PIANO)	4	0
FM 电钢琴 (FM E.PIANO)	5	0
60 年代电钢琴 (60'S E.PIANO)	4	1
拨弦古钢琴 (HARPSICHORD)	6	0
颤音琴 (VIBRAPHONE)	11	0
弦乐合奏 1 (STRINGS 1)	49	0
弦乐合奏 2 (STRINGS 2)	48	0
管风琴 (PIPE ORGAN)	19	0
爵士风琴 (JAZZ ORGAN)	17	0
电风琴 1 (ELEC ORGAN 1)	16	0
电风琴 2 (ELEC ORGAN 2)	16	1
贝司 (低音区) 1 (BASS (LOWER) 1)	32	0
贝司 (低音区) 2 (BASS (LOWER) 2)	32	1

乐曲列表

编号	乐曲名
01	降 E 大调夜曲 作品 9 之 2
02	幻想即兴曲 作品 66 号
03	离别练习曲 作品 10 之 3
04	黑键练习曲 作品 10 之 5
05	革命练习曲 作品 10 之 12
06	蝴蝶练习曲 作品 25 之 9
07	前奏曲 作品 28 之 7
08	小狗圆舞曲
09	升 C 小调华尔兹舞曲 作品 64 之 2
10	音乐瞬间 3
11	即兴曲 作品 90 之 2
12	军队进行曲 第 1 首 (连奏)
13	春之歌 选自 [无词歌集 第 5 集]
14	快乐的农夫
15	异国 选自 [童年情景]
16	梦幻曲 选自 [童年情景]
17	坦布兰舞曲
18	G 大调小步舞曲
19	创意曲 第 1 号
20	创意曲 第 8 号
21	创意曲 第 13 号
22	前奏曲 第 1 号 选自 [平均律钢琴曲集第 1 卷]
23	杜鹃
24	加伏特舞曲
25	小奏鸣曲 作品 36 之 1 第 1 乐章
26	小奏鸣曲 作品 20 之 1 第 1 乐章
27	C 大调钢琴奏鸣曲 K.545 第 1 乐章
28	钢琴奏鸣曲 K.331 第 3 乐章 土耳其进行曲
29	D 大调回旋曲 K.485
30	献给爱丽丝
31	土耳其进行曲
32	[悲怆] 奏鸣曲 第 1 乐章
33	[悲怆] 奏鸣曲 第 2 乐章
34	[悲怆] 奏鸣曲 第 3 乐章
35	[月光] 奏鸣曲 第 1 乐章
36	狂想曲 作品 79 之 2
37	华尔兹 作品 39 之 15 (连奏)

编号	乐曲名
38	爱之梦
39	花之歌
40	少女的祈祷
41	邮政马车
42	幽默曲 作品 101 之 7
43	旋律 选自 [抒情小品集 第 2 集]
44	西西里舞曲
45	摇篮曲 选自 [洋娃娃组曲] (连奏)
46	阿拉伯风格曲 第 1 首
47	亚麻色头发的少女
48	帕斯皮耶 选自 [贝加摩组曲]
49	吉姆娜皮带
50	我爱你
51	爱的祝福
52	娱乐家
53	枫叶拉格泰姆
54	阿拉贝斯克 选自 [布格缪勒钢琴练习曲 25 首]
55	斯提利亚人 选自 [布格缪勒钢琴练习曲 25 首]
56	圣母颂 选自 [布格缪勒钢琴练习曲 25 首]
57	归来 选自 [布格缪勒钢琴练习曲 25 首]
58	骑士 选自 [布格缪勒钢琴练习曲 25 首]
59	第 13 号 选自 [车尔尼钢琴练习曲 30 首]
60	第 26 号 选自 [车尔尼钢琴练习曲 30 首]

Models : PX-850BK/PX-850BN/PX-850WE

Version : 1.0

MIDI Implementation Chart

Function	Transmitted	Recognized	Remarks
Basic Channel Default Changed	1 - 16 1 - 16	1 - 16 1 - 16	
Mode Default Messages Altered	Mode 3 X * * * * * * * * * *	Mode 3 X * * * * * * * * * *	
Note Number True voice	0 - 127 * * * * * * * * * *	0 - 127 0 - 127*1	*1: 依音色而不同
Velocity Note ON Note OFF	0 9nH v = 1 - 127 0 8nH v = 0 - 127	0 9nH v = 1 - 127 X 9nH v = 0, 0 8nH v = 0 - 127	
After Touch Key's Ch's	X X	X O	
Pitch Bender	X	O	
Control Change 0, 32, 7, 64, 66, 67, 88, 93, 121 1, 5, 6*2, 38*2, 10, 11, 16*2-19*2,	O O X X X	O O O O O	

65, 76-78, 80*2-83*2, 84, 91, 100*2, 101*2, 120	X X X X X	O O O O O	
Program Change : True #	O * * * * *	O 0 - 127	
System Exclusive	O	O	*2
System Common : Song Pos : Song Sel : Tune	X X X	X X X	
System Real Time : Clock : Commands	O O	X X	
Aux Messages : Local ON/OFF : All notes OFF : Active Sense : Reset	X O X X	X O O X	
Remarks	*2:有关详情请参阅 http://world.casio.com/ 上介绍的 MIDI 实现说明。		

Mode 1 : OMNI ON, POLY
Mode 3 : OMNI OFF, POLY

Mode 2 : OMNI ON, MONO
Mode 4 : OMNI OFF, MONO

O : Yes
X : No

卡西欧电子乐器保证书

本产品是在严格的质量管理下通过质量检验的合格品。本产品售出后，万一在正常使用状态下发生故障，本保证书约定，用户可在背面记载的规定范围内享受免费修理。

本保证书一旦遗失不予补发，请务必妥善保管。

本保证书仅在中华人民共和国大陆地区使用有效。

* 致销售店

本保证书是对用户就实施售后服务承担责任的一种明确保证。即使客户作为馈赠品或纪念品购买本产品时，也请一定填写好下表并将此保证书交于客户。

品 名		PX-850BK/PX-850BN/PX-850WE			
保 证 期		从购买日	年	月	日起算整一年
客 户	姓 名	电话号码			
	住 址	邮政编码			
商 店	店 名	电话号码			
	地 址	邮政编码			

保证规定

- 1 遵照说明书的要求正常使用本产品的情况下发生故障时，从本产品的出售日起一年内可享受免费修理。
- 2 提出保修时，请务必持本产品以及本保证书与购买本产品的商店或与卡西欧指定的维修站（详见附页）联系。
- 3 即使在保修期内，若属下列任一情况，只能作为收费修理处理。
 - 甲 由于购买后携带、运输或保管不当引起的故障或损坏。
 - 乙 由于误用、乱用或使用不当引起的故障或损坏。
 - 丙 由于火灾、地震、水灾、雷击、鼠害以及其它灾害或由于被盗窃引起的故障或损坏。
 - 丁 由于非正规修理、改装或异常电压引起的故障或损坏。
 - 戊 不出示本保证书或保证书中没有填写必要事项（如购买日期、商店名等）。
 - 己 由于电池耗尽引起的故障或损坏。
- 4 本保证书仅在中华人民共和国大陆地区使用有效。
※ 本保证书不限制用户在法律上的权利。

致用户

- 1 在购买本产品时，请务必确认本保证书上是否已填写了购买日期。
- 2 除了特殊情况（如被盗窃、天灾等引起的遗失）以外，本保证书不予补发，请务必妥善保管。
- 3 用户住址变迁后若需修理本产品时，请与卡西欧指定的维修站（详见附页）联系。

卡西欧客户咨询中心

电话号码：400 700 6655

工作时间：9:00-18:00（周末及节假日除外）

联系地址：上海市延安西路 728 号华敏翰尊大厦 4 楼 C 座

制造公司：卡西欧电子科技（中山）有限公司

© MA1312-D Printed in China

地址：广东省中山市火炬开发区科技大道西

版次：2013 年 12 月

邮政编码：528437



执行标准号：Q/CETZ 02-2012

PX850-CK-1D

© 2012 CASIO COMPUTER CO., LTD.