

# 卡西欧钢琴支架踏板单元 SP-30

## 支架的组装

# CASIO

请务必将所有用户文件妥善保管以便日后需要时查阅。

### ⚠ 注意

- 在支架上安装踏板单元时，请小心不要夹着手指。
- 请在平坦的表面上组装本支架。

### 事前准备

- 本支架组件中不含任何组装时所需要的工具。请准备一个大的十字头（+）螺丝刀。
- 在开始组装之前，请检查确认下示组件齐全。

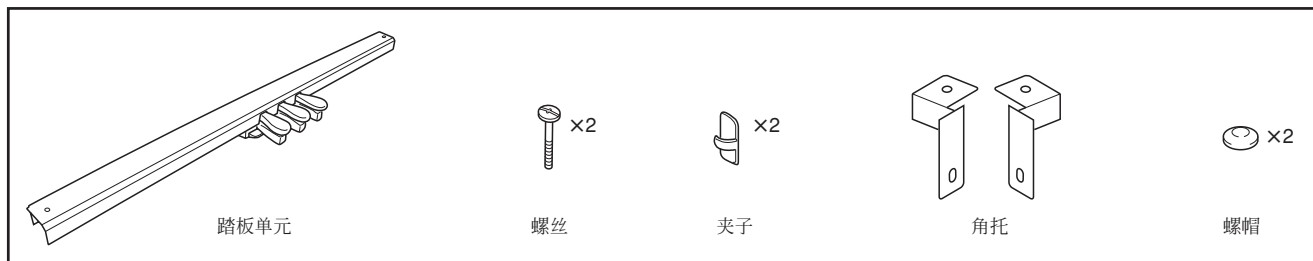

卡西欧电子科技（中山）有限公司  
 邮政编码：528437 广东省中山市火炬开发区科技大道西  
 电话：0760-8580668

MA0602-A Printed in China

- ❶ 将角托贴在踏板单元上，并用螺丝将其宽松地固定到位。

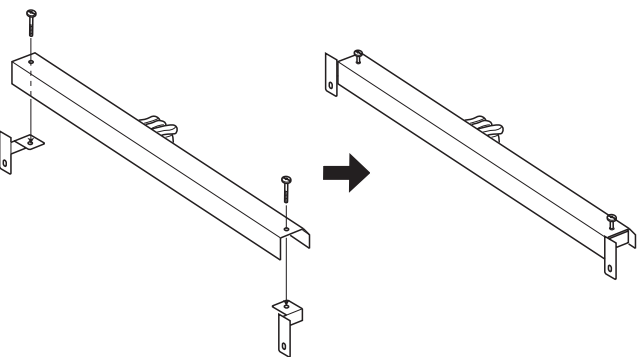

- ❷ 从支架侧板的背角（背向演奏者的角）拧下固定金属片的螺丝。

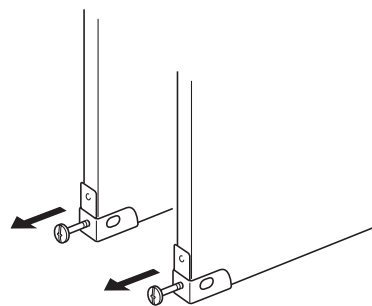

- ❸ 将踏板单元两端的插板插入侧板边缘与金属片间的空隙中。 \* 下图介绍金属片的一种安装方法，如此安装金属片能防止支架翻倒。

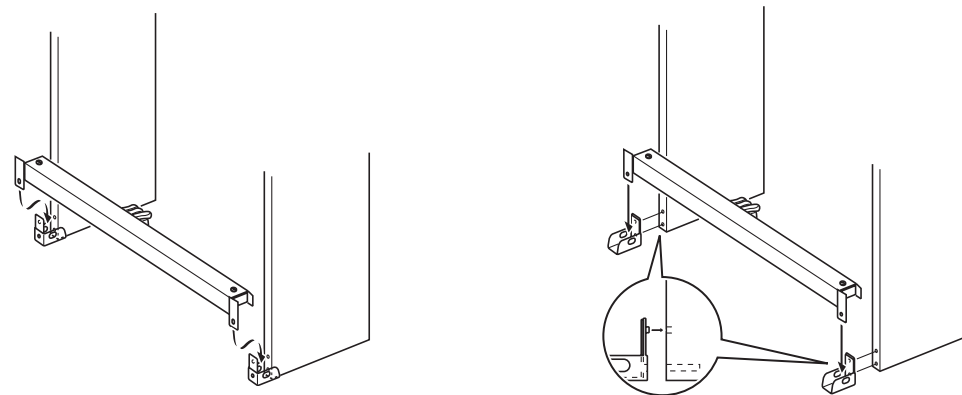

- ❹ 拧紧金属片上的螺丝，使所有组件固定到位。  
**重要！**：拧紧金属片上的螺丝时，请向下按住踏板单元以确保踏板部分与地面接触。

- 如果无法在接合器的螺丝孔中插入侧板上已事先固定好的螺栓，则请用螺丝刀转动接合器使螺栓进入孔中（图中的★）

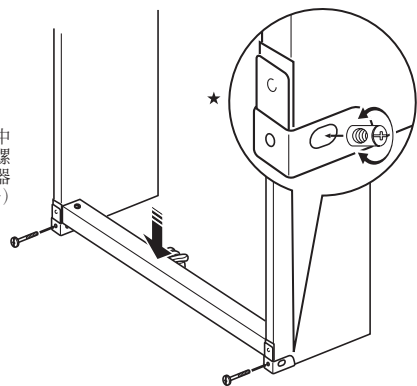

- ❺ 拧紧您在第 ❶ 步宽松拧上的螺丝。

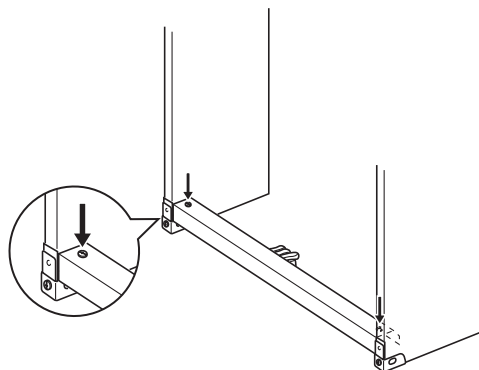

- ❻ 将螺帽盖在螺丝头上。

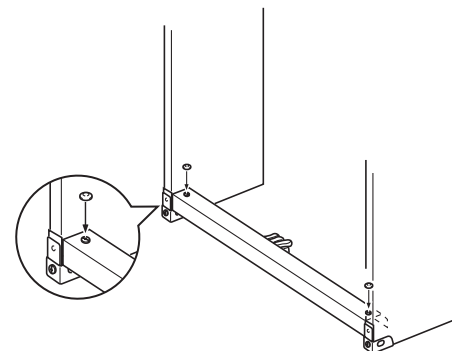

- ❼ 将踏板单元的插头如图所示摆放，并插入钢琴底部的踏板插座。用夹子固定踏板线。

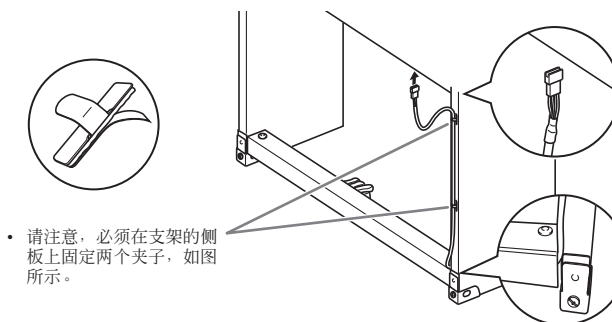

- 请注意，必须在支架的侧板上固定两个夹子，如图所示。