

卡西欧钢琴支架

CS-68P BK/WE

组装说明书

CASIO

制造公司：卡西欧电子科技(中山)有限公司
地址：广东省中山市火炬开发区科技大道西
邮政编码：528437

Printed in China

SA1901-A

版次：2019年1月

© 2019 CASIO COMPUTER CO., LTD.

请务必将所有用户文件妥善保管以便日后需要时查阅。
保留备用



CS68P-CK-1A

组装说明

重要!

- 请务必在一个平坦的表面上安装支架。
- 此支架不包括组装所需要的任何工具。进行组装时，您需要准备一把大号 (#2) Phillips 十字螺丝刀。

1 组件

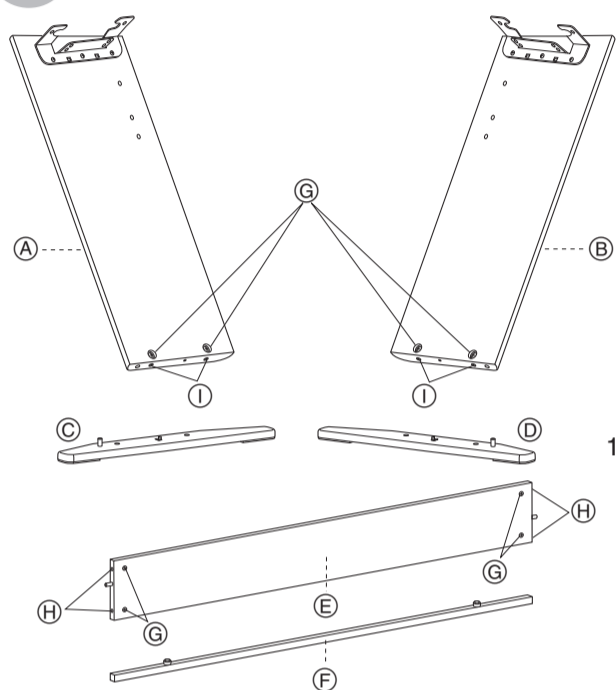

重要!：如旁边的插图所示，螺钉 G、H 和 I 已预安装。

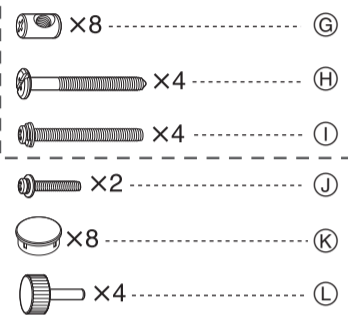

1. 首先检查部件，确认您不缺少从 A 到 L 的所有部件。螺钉 G、H 和 I 已预安装。螺钉 J、K 和 L 放在塑料袋中。

2

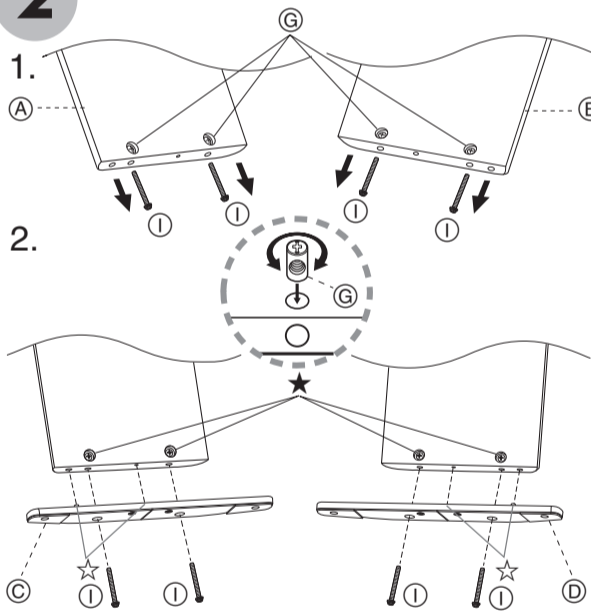

1. 拆下预装在侧板 A 和侧板 B 中的螺栓 I。
 2. 使用拆下的螺栓 I 将底板 C 和 D 安装到侧板 A 和侧板 B 上。
★安装底板时，请将其定位板与侧板底部的孔对齐。
★如果发现预装在侧板 A 和侧板 B 中的连接器 G 妨碍螺栓 I 的插入，请尝试用螺丝刀旋转连接器 G。
- 重要!**：当连接器 G 和螺栓 I 未对齐时，试图强行拧紧螺钉会使螺钉的螺纹脱丝。

3

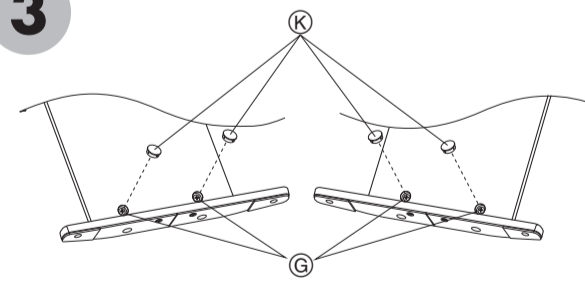

1. 将螺帽 K 盖在各个连接器 G 的孔上。

4

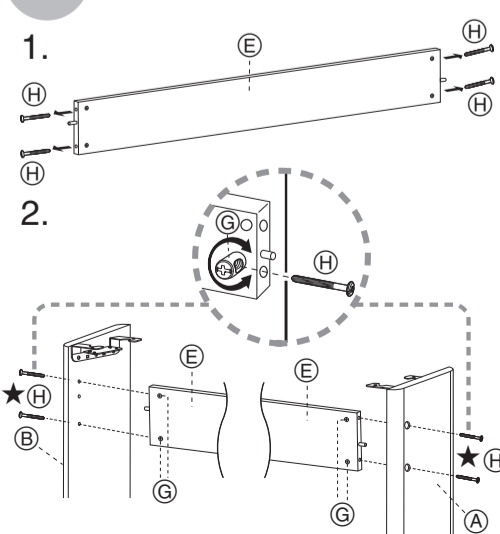

1. 拆下预装在背板 E 中的螺栓 H。
 2. 使用拆下的螺栓 H 将侧板 A 和侧板 B 安装到背板 E 上。
★如果发现预装在背板 E 中的连接器 G 妨碍螺栓 H 的插入，请尝试用螺丝刀旋转连接器 G。
- 重要!**：当连接器 G 和螺栓 H 未对齐时，试图强行拧紧螺钉会使螺钉的螺纹脱丝。

安全须知

- 请将产品、包装材料保管在婴幼儿无法触及的地方。

符号

本组装说明书以及产品本身使用了各种符号，以确保产品被安全而正确地使用，防止对用户与其他人员造成伤害以及对财产造成损害。这些符号，连同它们的含义，如下所述：

警告

此指示说明，若忽略此指示而不能正确操作产品，有引起死亡或者严重伤害的危险。

注意

此指示说明，若忽略此指示而不能正确操作产品，则会有引起伤害的危险，并可能造成身体损伤。

符号示例

⚠ 此三角形 (△) 表示注意事项。(左例为小心触电。)

⊘ 划有斜线的圆形 (⊘) 表示禁止事项。符号中或旁边的图示表示具体禁止之内容。(左例为禁止拆解。)

● 黑色圆形 (●) 表示必须遵守之事项。符号中的图示表示必须遵守事项的具体内容。(左例为必须将电源插头拨离插座。)

警告

安放在适当的位置

- 需将钢琴和支架放置在平稳表面上。切勿放置在不稳定或不平整的表面，否则可能引起钢琴掉落或支架翻倒，造成人身伤害。

注意

支架注意事项

- 此 CS-68P BK/WE 支架与 CASIO 的 PX-S 系列数码钢琴配套使用。CASIO 的 PX-S 系列与其他类型的支架一起使用或 CS-68P BK/WE 支架与其他类型的乐器一起使用会导致支架翻倒及乐器掉落，造成人身伤害。
- 请务必仅使用支架随附的螺钉。使用任何其他螺钉均可能造成损坏和故障。
- 确保将钢琴正确安装在支架上。如果未能牢固拧紧螺丝或钢琴位置不当，将导致支架翻倒和钢琴掉落，从而造成人身伤害。
- 组装期间，请务必小心操作，切勿将手指夹在零件之间。
- 钢琴相当沉重。搬动或安装时至少需要两个人共同操作。
- 由于温度和湿度变化、震动等方面的影响，支架螺钉可能会松动。在使用钢琴演奏之前，请确认是否发生松动现象。必要时重新牢固拧紧松动的螺钉。如果不拧紧螺丝，可能会导致钢琴从支架上掉落，造成人身伤害。
- 仅可将此支架与为其指定的钢琴型号配套使用。
- 请使用毛毡或其他布料，以防止支架的支脚直接与地板表面接触。直接接触可能会导致地板变色、磨损或其他损坏。

重物注意事项

切勿在钢琴上放置任何重物。否则可能导致翻倒或掉落，造成人身伤害。

保持距离

切勿坐在钢琴或支架上。幼儿在场时需要特别小心。坐在钢琴或支架上会引起其翻倒或断裂，造成人身伤害。

操作须知

- 未经许可，不得复制本说明书的任何部分或全部。版权所有。
- 卡西欧计算机株式会社对于任何第三者因使用本钢琴或本说明书而造成的任何损害、损失或索赔不负任何责任。
- 本说明书之内容如有更改，恕不另行通知。

5

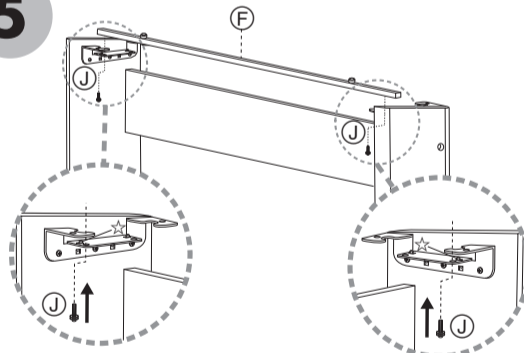

1. 将钢筋条 F 安装到支架上。使用螺钉 J 进行安装。
★使用两个侧板托架上凸向支架前部的突起正确定位钢筋条 F。

6

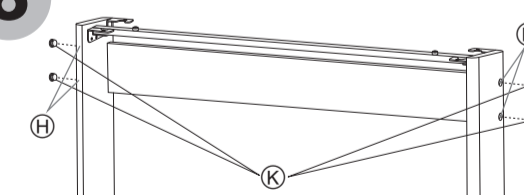

1. 将螺帽 K 盖在各个螺栓 H 的孔上。

7

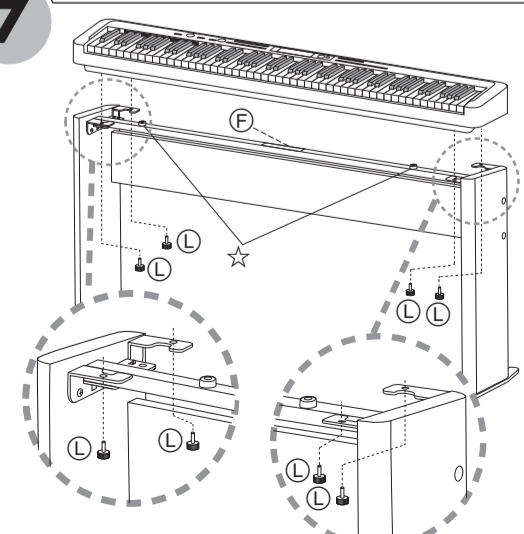

1. 使用螺钉 L 将钢琴固定到支架上。
★将钢琴放在支架上时，将钢筋 F 上的两个小凸起与钢琴底部的凹陷对齐。