



CASIO Europe GmbH
Bornbarch 10,
D-22848 Norderstedt, Germany

再生紙を使用しております。

PN410410-002 Printed in Japan

カシオ計算機株式会社

〒151-8543 東京都渋谷区本町1-6-2

CASIO COMPUTER CO., LTD.

6-2, Hon-machi 1-chome
Shibuya-ku, Tokyo 151-8543, Japan

MO0609-XXXX02A

トリガーグリップ(HA-D51TG)取扱説明書

J

- ・本書はお読みになった後も大切に保管してください。
- ・本書はトリガーグリップの取り付け方のみ記載してあります。
- ・安全上のご注意については、DT-5200の取扱説明書をご覧ください。

CASIO

トリガーグリップ(HA-D51TG)は、DT-5200のオプションです。DT-5200に取り付けて、スキャン操作を行います。

- 同梱品
- ・ネジ(4本)
 - ・取扱説明書(本書)

仕様

外形寸法	幅85×奥行77.8×高さ127mm
質量	105g

各部の名称とはたらき

本体

接続コネクタ

DT-5200の接続コネクタを接続します。

取付用シール

トリガーグリップにDT-5200を固定するためのシールです。(ここから剥離紙をはがしてください。)

トリガーボタン

バーコードをスキャンするときに押します。

グリップ部

水抜き穴

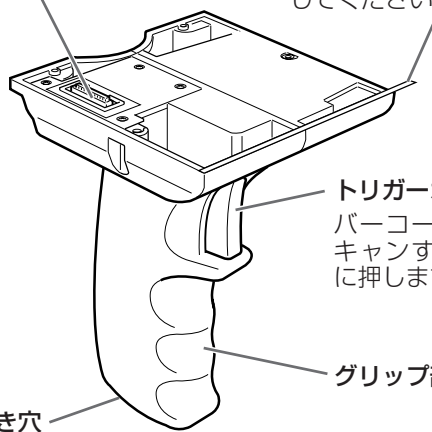

接続のしかた

- 1 DT-5200の拡張用ポートのカバーを取り外します。

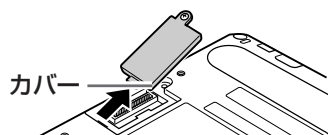
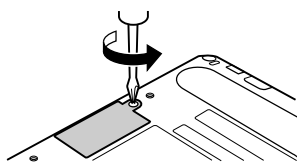

外したカバーは、なくさないように保管しておいてください。

- 2 取付用シールの剥離紙をはがし、接続コネクタが合うようまっすぐに取り付けした後、付属のネジで固定します(4カ所)。

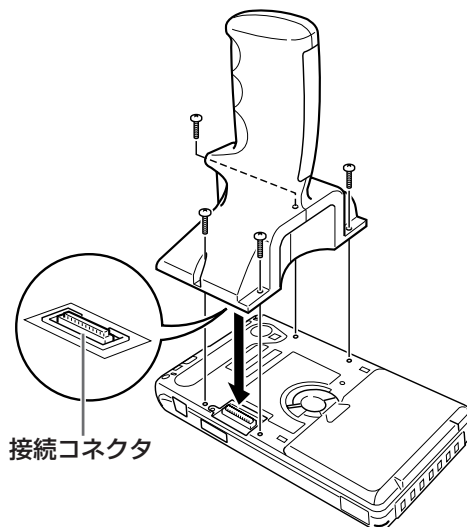

使用上のご注意

- ・DT-5200の画面に傷がつかないように注意して取り付けください。また、取り付け後に画面を下にして置かないでください。画面が損傷する原因となります。
- ・トリガーグリップはDT-5200を装着した状態で防滴仕様です。グリップ部に入った水が水抜き穴より排出されることがありますが、機能には影響ありません。
- ・一度取り付けしたトリガーグリップは外さないでください。取り外すと、取り付け用シールの粘着力が弱くなります。

警告ラベルについて



- ・このラベルはJIS C 6802に準じた、クラス2レーザー製品の警告、注意ラベルです。
- ・クラス2レーザー光は瞬間露光ですが、ビーム光を直接のぞき込むことは、絶対に避けてください。
- ・DT-5200取扱説明書に規定された内容以外の手順による取り扱いは危険ですので絶対に行わないでください。
- ・レーザー光は最大出力1mW未満、波長650nmです。

Trigger Grip (HA-D51TG) Instruction

- After reading this instruction, keep it in a safe place for future reference.
- This instruction describes only how to install the Trigger Grip on the IT-600.
- For information on safety precautions, operating precautions, etc., refer to the IT-600 User's Guide.

CASIO®

The HA-D51TG Trigger Grip (hereafter referred to as "the Grip" in this instruction) is an add-on option available for the IT-600. Follow the instruction below to install it.

- Accessories**
- Screws (4 pcs)
 - Instruction (this reference guide)

Specifications

Dimensions	85 (W) × 77.8 (D) × 127 (H) mm 3 ³ / ₈ "W × 3 ¹ / ₁₆ "D × 5"H
Weight	105 g (3.7 oz)

General Guide

Trigger Grip

① Connector

Plug this connector (male) into the connector (female) of the expansion port on the back of the IT-600. See the illustration in step no. 2 of "Installing the Trigger Grip".

② Adhesive Tape

Peel off the surface on the tape before installing the Grip.

③ Trigger Lever

Trigger this lever to scan bar codes.

④ Grip

⑤ Drip Hole

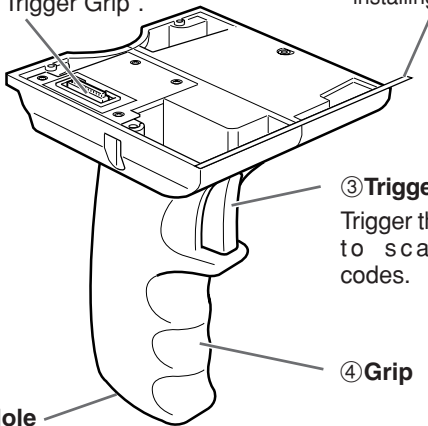

Installing the Trigger Grip

- 1** Remove the expansion port cover on the back of the IT-600.

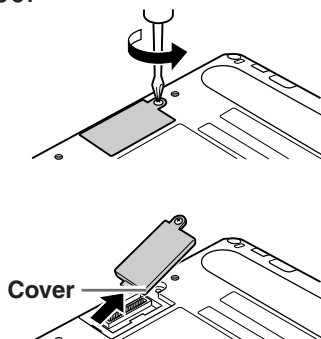

Keep the removed cover in a safe place for use in future.

- 2** Peel off the surface on the adhesive tape. Slowly descend the Grip straight down to the IT-600 and plug the connector of the expansion port. Make sure that each screw hole of the Grip is aligned with that of the IT-600 and then tighten all the screws.

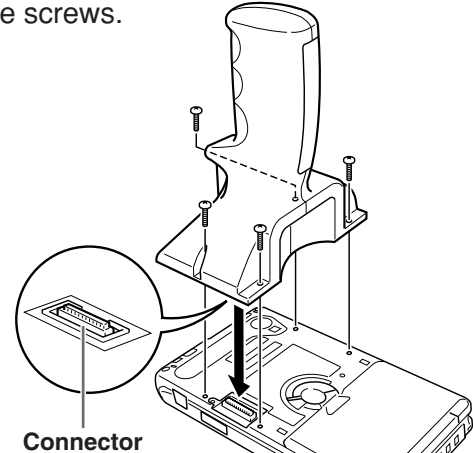

Handling Precautions

- While you are installing the Grip on the IT-600, take care not to scratch or damage the screen. After installing the Grip, do not place the IT-600 anywhere with the screen facing down as it may be a cause of damage on the screen.
- The Grip is designed to meet a level of water-splash proof. In any event if water gets the inside of the Grip, it will drain out through the drip hole. Thus, the operability of the Grip will not be affected by the ingress of water.
- The adhesive tape on the Grip may loose its adhesive power if the Grip is removed from the IT-600.

Warning Label

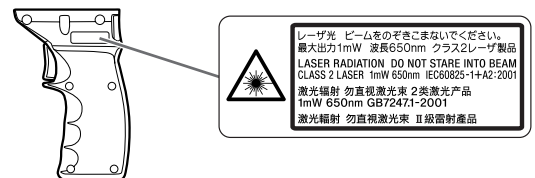

- This label is a warning and caution label for Class 2 laser products that comply with IEC60825-1:1993+A1:1997+A2:2001.
- Although Class 2 laser light is only emitted momentarily, never look directly into the beam light.
- The laser light emitted by this laser scanner has a maximum output of less than 1 mW and a wavelength of 650 nm.
- Use of controls or adjustments or performance of procedures other than those specified in the IT-600 series User's Guide may result in hazardous radiation exposure.

触发器手柄(HA-D51 TG)说明书

- 阅读本说明书后，请妥善保管以备日后参考。
- 本说明书仅说明如何在IT-600上安装本手柄。
- 关于安全须知、操作须知等内容，请参阅IT-600的用户说明书。

CASIO®

HA-D51 TG触发器手柄（下文简称“手柄”）是用于IT-600的附加型选购件。请按照以下说明进行安装。

- 附件**
- 螺钉（4颗）
 - 说明书（本参考指南）

规格	外形尺寸	85（宽）× 77.8（深）× 127（高）mm
	重量	105 g

一般指南

触发器手柄

① 连接器

将此连接器（阳性）插入IT-600背面扩展端口的连接器（阴性）。请参阅“安装触发器手柄”步骤2中的说明。

② 胶带

安装手柄之前，请剥下胶带的表层。

③ 触发杆

触动此杆进行条码扫描。

④ 把手

⑤ 滴水孔

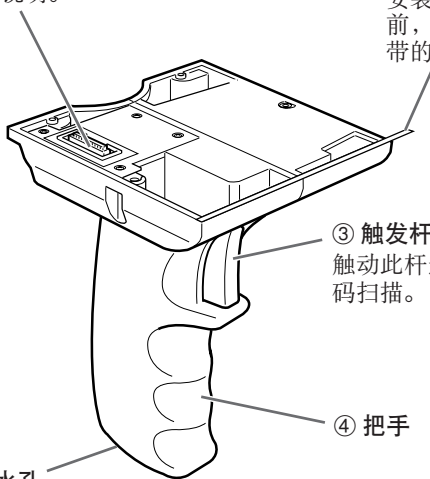

安装触发器手柄

1 拆下IT-600背面上的扩展端口盖。

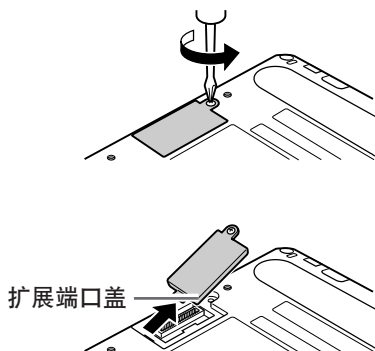

请妥善保管拆下的扩展端口盖以便于日后使用。

2 剥下胶带的表层。慢慢将手柄笔直下降到IT-600上，插入扩展端口的连接器。务必让手柄的每个螺孔与IT-600的螺孔对准，然后旋紧所有螺钉。

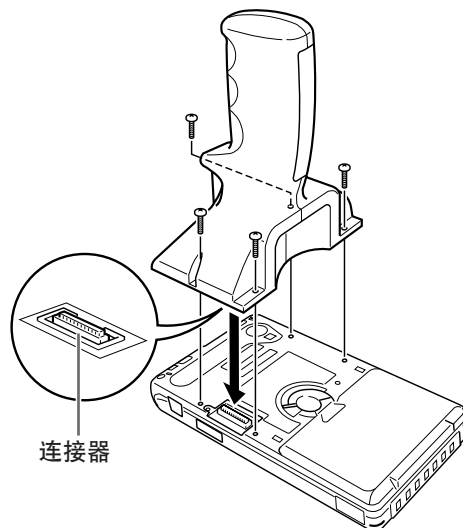

使用须知

- 在IT-600上安装手柄时，注意不要划伤或损坏屏幕。安装手柄后，请勿将IT-600屏幕向下放置，否则可能会造成屏幕的损坏。
- 该手柄的设计达到了防水溅等级。在任何情况下手柄内部进水时，水均会由滴水孔排出。因此，手柄的操作性能不会受到进水的影响。
- 从IT-600上拆下手柄后，手柄上的胶带可能会失去粘性。

警告标签

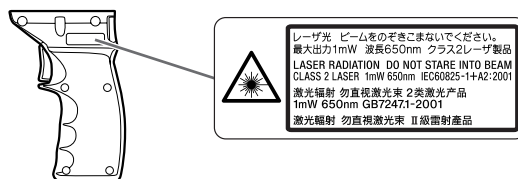

- 该标签为遵守 IEC60825-1:1993+A1:1997+A2:2001 的 2 类激光产品的警告和注意标签。
- 虽然 2 类激光仅为瞬间发光，但切勿直视激光束。
- 使用 IT-600 用户说明书规定之外的控制键，或调整或进行 IT-600 用户说明书规定之外的步骤可能会导致辐射暴露的危险。
- 该激光扫描仪所发出激光的最大输出功率低于 1 mW，波长为 650nm。