

# CTK-1100

# CTK-1150

# CTK-1200

# CTK-1250

# CTK-1300

## BEDIENUNGSANLEITUNG

Bitte bewahren Sie alle Informationen für spätere Referenz auf.



## **Wichtig!**

Bitte beachten Sie die folgenden wichtigen Informationen, bevor Sie dieses Produkt verwenden.

- Bevor Sie das optionale Netzgerät AD-E95100L für die Stromversorgung dieses Produkts verwenden, überprüfen Sie unbedingt zuerst das Netzgerät auf Beschädigungen. Kontrollieren Sie besonders sorgfältig das Stromkabel auf Schnitte, Bruch, freiliegende Drähte und andere ernsthafte Schäden. Lassen Sie niemals Kinder ein ernsthaft beschädigtes Netzgerät verwenden.
- Versuchen Sie niemals ein Aufladen der Batterien.
- Verwenden Sie keine aufladbaren Batterien.
- Mischen Sie niemals alte und neue Batterien.
- Verwenden Sie nur die empfohlenen Batterien oder gleichwertige Erzeugnisse.
- Achten Sie immer darauf, dass die positiven (+) und negativen (-) Pole der Batterien in die richtigen Richtungen weisen, wie es in der Nähe des Batteriefaches angegeben ist.
- Tauschen Sie die Batterien möglichst sofort aus, wenn ein Anzeichen von niedriger Batteriespannung festgestellt wird.
- Schließen Sie niemals die Batteriekontakte kurz.
- Dieses Produkt ist nicht für Kinder unter 3 Jahren ausgelegt.
- Verwenden Sie nur das CASIO Netzgerät AD-E95100L.
- Das Netzgerät ist kein Spielzeug.
- Trennen Sie immer das Netzgerät ab, bevor Sie das Produkt reinigen.



Diese Markierung trifft nur auf EU-Länder zu.



Manufacturer:  
CASIO COMPUTER CO.,LTD.  
6-2, Hon-machi 1-chome, Shibuya-ku, Tokyo 151-8543, Japan  
Responsible within the European Union:  
CASIO EUROPE GmbH  
Casio-Platz 1, 22848 Norderstedt, Germany

# Vorsichtsmaßnahmen hinsichtlich der Sicherheit

Bevor Sie das Instrument verwenden, lesen Sie unbedingt die in dieser Anleitung enthaltenen Instruktionen aufmerksam durch.

## Symbole

Verschiedene Symbole werden in dieser Bedienungsanleitung und am eigentlichen Produkt verwendet, um sicherzustellen, dass das Produkt sicher und richtig verwendet wird und um Verletzungen des Anwenders und anderer Personen sowie Sachschäden zu vermeiden. Dieses Symbole und ihre Bedeutungen sind nachfolgend beschrieben.

### **GEFAHR**

Dieses Symbol bezeichnet Informationen, die das Risiko von Todesfolge oder ernsthaften Verletzungen aufweisen, wenn diese Informationen ignoriert oder falsch angewendet werden.

### **WARNUNG**

Damit werden Punkte angezeigt, die das Risiko von Todesfolge oder ernsthaften Verletzungen aufweisen, wenn das Produkt unter Ignorierung dieser Anzeige falsch bedient wird.

### **VORSICHT**

Damit werden Punkte angezeigt, die das Risiko von Verletzungen aufweisen, sowie Punkte, für welche die Möglichkeit von Beschädigungen besteht, nur wenn das Produkt unter Ignorierung dieser Anzeige falsch bedient wird.

## Symbolbeispiele



Dieses Dreieckssymbol ( $\triangle$ ) bedeutet, dass der Anwender vorsichtig sein soll. (Das an der linken Seite dargestellte Beispiel weist auf die Möglichkeit von elektrischen Schlägen hin.)



Dieser Kreis mit einer durchgehenden Linie ( $\textcircled{\times}$ ) bedeutet, dass die angezeigte Aktion nicht ausgeführt werden darf. Anzeigen innerhalb oder in der Nähe dieses Symbols sind speziell verboten. (Das an der linken Seite dargestellte Beispiel weist darauf hin, dass die Demontage verboten ist.)



Der schwarze Punkt ( $\bullet$ ) bedeutet, dass die angezeigte Aktion ausgeführt werden muss. Anzeigen innerhalb dieses Symbols sind Aktionen, die speziell ausgeführt werden müssen. (Das an der linken Seite dargestellte Beispiel weist darauf hin, dass der Netzstecker von der elektrischen Steckdose abgezogen werden muss.)

### GEFAHR

#### Alkalibatterien

Führen Sie sofort die folgenden Schritte aus, wenn die Batterieflüssigkeit von Alkalibatterien in Ihre Augen gelangt.

1. Reiben Sie niemals Ihre Augen! Spülen Sie die Augen mit Frischwasser aus.
2. Wenden Sie sich unverzüglich an einen Arzt.

Falls Sie die Batterieflüssigkeit von Alkalibatterien in Ihren Augen belassen, können Sie das Sehvermögen verlieren.



### WARNUNG

#### Rauch, ungewöhnlicher Geruch, Überhitzung

Wenn das Produkt oder der Netzadapter weiterbenutzt wird, obwohl bei diesem Rauch, ein ungewöhnlicher Geruch oder Hitze auftritt, besteht Brand- und Stromschlaggefahr. Führen Sie sofort die folgenden Schritte aus.

1. Schalten Sie die Stromversorgung aus.
2. Falls Sie das Netzgerät für die Stromversorgung verwenden, ziehen Sie dieses von der Netzdose ab.
3. Wenden Sie sich an Ihren Fachhändler oder an einen autorisierten CASIO Kundendienst.

#### Netzgerät

● Falsche Verwendung des Netzgerätes führt zu Feuer- und Stromschlaggefahr. Beachten Sie immer die folgenden Vorsichtsmaßnahmen.

- Verwenden Sie nur das für dieses Produkt spezifizierte Netzgerät.
- Verwenden Sie nur eine Spannungsquelle, die innerhalb der an dem Netzgerät angegebenen Netzspannung liegt.
- Überlasten Sie nicht die elektrischen Netzdosens und Verlängerungskabel.



● Fehlerhafte Verwendung des elektrischen Kabels des Netzgerätes kann zu dessen Beschädigung und damit zu Feuer- und Stromschlaggefahr führen. Beachten Sie immer die folgenden Vorsichtsmaßnahmen.

- Stellen Sie niemals schwere Gegenstände auf dem Kabel ab und setzen Sie dieses keiner Wärme aus.
- Versuchen Sie niemals ein Modifizieren des Kabels, und biegen Sie das Kabel nicht übermäßig ab.
- Verdrehen Sie niemals das Kabel, und ziehen Sie niemals stark daran.
- Sollte das elektrische Kabel oder der Stecker beschädigt werden, wenden Sie sich sofort an Ihren Fachhändler oder an einen CASIO Kundendienst.



● Berühren Sie niemals das Netzgerät mit nassen Händen.



Anderenfalls besteht Stromschlaggefahr.

● Benutzen Sie den Netzadapter nur an Orten, an denen darauf keine Flüssigkeit\*<sup>1</sup> verspritzt wird. Durch Flüssigkeit besteht Brand- und Stromschlaggefahr.



● Bevor Sie das Haus verlassen, trennen Sie unbedingt den Netzadapter von der Netzsteckdose und verwahren Sie ihn an einem Ort, an dem sich keine von Haustieren oder anderen Tieren benutzten Objekte befinden. Wenn ein Tier am Netzkabel kaut, kann dies einen Kurzschluss verursachen, wodurch Brandgefahr besteht.



● Berühren Sie während eines Gewitters nicht den Netzadapter. Anderenfalls besteht Stromschlaggefahr.



#### Batterien

Falsche Verwendung der Batterien kann zu deren Auslaufen und damit zu einer Beschädigung benachbarter Gegenstände führen, oder die Batterien können bersten, wodurch es zu Feuer- und Verletzungsgefahr kommt. Beachten Sie immer die folgenden Vorsichtsmaßnahmen.

- Versuchen Sie niemals die Batterien zu zerlegen oder diese kurzzuschließen.
- Setzen Sie die Batterien niemals Wärme aus, und versuchen Sie niemals diese durch Verbrennen zu entsorgen.
- Mischen Sie niemals alte Batterien mit neuen Batterien.
- Mischen Sie niemals Batterien unterschiedlichen Typs.
- Versuchen Sie niemals ein Aufladen der Batterien.
- Achten Sie immer darauf, dass die Batterien mit den positiven (+) und negativen (-) Enden in die richtigen Richtungen weisend eingesetzt werden.



#### Verbrennen Sie niemals das Produkt.

Werfen Sie das Produkt niemals in ein Feuer. Anderenfalls kann es explodieren, wodurch es zu Feuer- und Verletzungsgefahr kommt.



#### Von Flüssigkeiten\*<sup>1</sup> und Fremdkörpern fernhalten

Wenn Flüssigkeiten oder Fremdkörper (wie Kleinteile aus Metall, Stifte usw.) in das Produkt geraten, besteht Brand- und Stromschlaggefahr. Führen Sie sofort die folgenden Schritte aus.



1. Schalten Sie die Stromversorgung aus.
2. Falls Sie das Netzgerät für die Stromversorgung verwenden, ziehen Sie dieses von der Netzdose ab.
3. Wenden Sie sich an Ihren Fachhändler oder an einen autorisierten CASIO Kundendienst.



### Demontage und Modifikation

Versuchen Sie niemals dieses Produkt zu zerlegen oder auf irgend eine Art zu modifizieren. Anderenfalls besteht das Risiko von elektrischen Schlägen, Verbrennungen und persönlichen Verletzungen. Lassen Sie alle Inspektionen, Einstellungen und Wartungsarbeiten von Ihrem Fachhändler oder einem autorisierten CASIO Kundendienst ausführen.



### Fallenlassen und Stöße

Die fortgesetzte Verwendung dieses Produktes, nachdem dieses durch Fallenlassen oder starke Stöße beschädigt wurde, führt zu Feuer- und Stromschlaggefahr. Führen Sie in einem solchen Fall sofort die folgenden Schritte aus.

1. Schalten Sie die Stromversorgung aus.
2. Falls Sie das Netzgerät für die Stromversorgung verwenden, ziehen Sie dieses von der Netzdose ab.
3. Wenden Sie sich an Ihren Fachhändler oder an einen autorisierten CASIO Kundendienst.



### Plastikbeutel

Stülpen Sie niemals den Plastikbeutel, in welchem dieses Produkt geliefert wird, über Ihren Kopf oder Mund. Anderenfalls besteht Erstickungsgefahr.

Besondere Vorsicht in dieser Hinsicht ist in Haushalten mit Kleinkindern geboten.



### Klettern Sie niemals auf das Produkt und den Ständer\*2.

Falls Sie auf dieses Produkt oder seinen Ständer klettern, kann dieser umfallen oder beschädigt werden. Besondere Vorsicht in dieser Hinsicht ist in Haushalten mit Kleinkindern geboten.



### Aufstellung

Vermeiden Sie die Aufstellung des Produkts auf einem instabilen Ständer, einer schrägen Unterlage oder einem anderen ungeeigneten Ort. Eine instabile Unterlage kann zu einem Umfallen des Produktes führen, wodurch es zu Verletzungsgefahr kommen kann.



## VORSICHT

### Netzgerät

- Falsche Verwendung des Netzgerätes führt zu Feuer- und Stromschlaggefahr. Beachten Sie immer die folgenden Vorsichtsmaßnahmen.
  - Ordnen Sie das elektrische Kabel niemals in der Nähe eines Ofens oder einer anderen Wärmequelle an.
  - Ziehen Sie niemals am Kabel, wenn Sie das Netzgerät von der Netzdose abtrennen. Ziehen Sie immer am Netzgerät selbst, um dieses abzutrennen.
  - Stecken Sie das Netzgerät immer bis zum Anschlag in die Netzdose ein.
  - Von der Netzsteckdose trennen, bevor Sie verreisen oder anderweitig länger abwesend sind.
  - Trennen Sie mindestens einmal jährlich das Netzgerät von der Netzdose ab, und wischen Sie den an den Kontakten des Steckers angesammelten Staub ab.
  - Verwenden Sie zum Reinigen des Netzkabels, insbesondere Stecker und Klinken, keine chemischen Mittel.



### Neuaufstellung des Produkts

Bevor Sie das Produkt an einem neuen Ort aufstellen, ziehen Sie immer das Netzgerät von der Netzdose ab, und trennen Sie alle anderen Kabel und Verbindungskabel ab. Falls Sie die Kabel angeschlossen belassen, können die Kabel beschädigt werden, wodurch es zu Feuer- und Stromschlaggefahr kommt.



### Reinigung

Bevor Sie das Produkt reinigen, ziehen Sie immer das Netzgerät von der Netzdose ab. Falls Sie das Netzgerät an die Netzdose angeschlossen belassen, besteht das Risiko einer Beschädigung des Netzgerätes, wodurch es zu Feuer- und Stromschlaggefahr kommen kann.



### Batterien

Fehlerhafte Verwendung der Batterien kann zu deren Auslaufen führen, wodurch Gegenstände in der Nähe beschädigt werden können. Oder die Batterien können explodieren, wodurch es zu Feuer- und Verletzungsgefahr kommt. Beachten Sie daher immer die folgenden Vorsichtsmaßnahmen.

- Verwenden Sie nur die für dieses Produkt vorgeschriebenen Batterien.
- Entfernen Sie die Batterien aus dem Produkt, wenn Sie dieses für längere Zeit nicht verwenden werden.

### Steckerbuchsen

Schließen Sie nur die vorgeschriebenen Geräte und Ausrüstungen an die Steckerbuchsen dieses Gerätes an. Der Anschluss eines nicht spezifizierten Gerätes oder einer nicht spezifizierten Ausrüstung kann zu Feuer- und Stromschlaggefahr führen.



### Aufstellungsort

Vermeiden Sie die folgenden Aufstellungsorte für dieses Produkt. Solche Aufstellungsorte führen zu Feuer- und Stromschlaggefahr.



- Orte, die hoher Luftfeuchtigkeit oder starker Staubentwicklung ausgesetzt sind.
- Orte, an welchen Lebensmittel verarbeitet werden, oder die auf andere Weise ölhaltiger Luft ausgesetzt sind.
- Orte in der Nähe von Klimageräten, auf beheizten Teppichen, in direktem Sonnenschein, in einem im prallen Sonnenlicht geparkten Fahrzeug oder an einem anderen Ort mit hoher Temperatur.

### Flüssigkristallanzeige

- Drücken Sie niemals gegen das LCD-Panel, und setzen Sie dieses keinen starken Stößen aus. Anderenfalls kann das Glas brechen, wodurch es zu Verletzungsgefahr kommt.
- Sollte das LCD-Panel jemals splintern oder brechen, berühren Sie niemals die Flüssigkeit in dem Panel. Die Flüssigkeit im Inneren des LCD-Panels kann zu Entzündungen der Haut führen.
- Falls die Flüssigkeit des LCD-Panels jemals in Ihren Mund gelangen sollte, spülen Sie sofort Ihren Mund mit Frischwasser aus, und suchen Sie danach einen Arzt auf.
- Sollte die Flüssigkeit des LCD-Panels jemals in Ihre Augen oder auf Ihre Haut gelangen, spülen Sie die Augen bzw. die betroffene Stelle für mindestens 15 Minuten mit Frischwasser, und suchen Sie danach einen Arzt auf.



### Lautstärke

Hören Sie niemals Musik für längere Zeit mit hoher Lautstärke. Besondere Vorsicht ist bei der Verwendung von Kopfhörern geboten. Eine hohe Lautstärkeeinstellung kann zu Gehörschäden führen.



### Schwere Gegenstände

Stellen Sie niemals schwere Gegenstände auf diesem Produkt ab.

Anderenfalls kann das Produkt umfallen oder die Gegenstände können herunter fallen, wodurch es zu persönlichen Verletzungen kommen kann.



### Richtige Montage des Ständers\*<sup>2</sup>

Ein falsch montierter Ständer kann umkippen, sodass das Produkt herunterfällt und persönliche Verletzungen verursachen kann.



Achten Sie auf richtige Montage des Ständers, wie es in der damit mitgelieferten Montageanleitung angegeben ist. Bringen Sie auch das Produkt richtig auf dem Ständer an.

\*1 Wasser, Sportgetränke, Meerwasser, Haustier- und anderer Urin usw.

\*2 Der Ständer ist als Option erhältlich.

### WICHTIG!

Sofort die Batterien auswechseln oder das Netzgerät verwenden, wenn die folgenden Symptome auftreten.

- Instrument schaltet nicht ein
- Display flimmert, ist blass oder kann nur schwer abgelesen werden
- Ungewöhnlich niedrige Lautsprecher/Kopfhörer-Lautstärke
- Verzerrungen im ausgegebenen Sound
- Manchmalige Unterbrechung des Sounds beim Spielen mit hoher Lautstärke
- Plötzlicher Stromausfall beim Spielen mit hoher Lautstärke
- Flimmern oder Verblässen des Displays, wenn mit hoher Lautstärke gespielt wird
- Kontinuierliche Sound-Ausgabe nachdem Sie eine Taste freigeben
- Eine vollständig unterschiedliche Klangfarbe ertönt
- Ein abnormales Rhythmusmuster und Song Bank Musikstück wird gespielt



# Einleitung

---

Herzlichen Glückwunsch zur Wahl dieses Musikinstruments von CASIO. Dieses Keyboard weist die folgenden Merkmale und Funktionen auf.

## **100 Klangfarben**

- Wählen Sie zwischen Orchester-Sounds, synthetisierten Sounds und mehr.

## **100 Rhythmen**

- 100 vielseitige Rhythmen sorgen für Leben in allen Ihren Keyboard-Darbietungen.

## **Automatische Begleitung**

- Einfach einen Akkord spielen und die entsprechenden Rhythmus-, Bass- und Akkordteile werden automatisch gespielt.

## **Song Bank mit 100 Musikstücken**

- Eine große Auswahl an Musikstücken, einschließlich „ODE TO JOY“ und „JINGLE BELLS“, steht zum Mithören oder Mitspielen zur Verfügung. Eine einfache Operation lässt Sie den Melodienteil oder den Begleitungs teil eines Musikstückes ausschalten, damit Sie auf dem Keyboard mitspielen können.

## **Vorsichtsmaßnahmen**

***hinsichtlich der Sicherheit .. G-1***

***Einleitung ..... G-5***

***Allgemeine Anleitung ..... G-8***

## **Song Bank**

***Schnellnachschatz ..... G-10***

Wiedergabe eines  
Song Bank Musikstückes ..... G-10

***Stromversorgung ..... G-12***

Benutzen einer Haushaltsnetzdose ..... G-12

Betrieb mit Batterien ..... G-12

Ausschaltautomatik ..... G-13

Einstellungen ..... G-13

***Anschlüsse ..... G-14***

Kopfhörer/Ausgangsbuchse ..... G-14

Zubehör und Sonderzubehör ..... G-14

## **Grundlegende**

***Operationen ..... G-15***

Spielen des Keyboards ..... G-15

Wahl einer Klangfarbe ..... G-15

***Verwendung der automatischen  
Begleitung ..... G-17***

Wahl eines Rhythmus ..... G-17

Spielen eines Rhythmus ..... G-17

Einstellung des Tempos ..... G-18

Verwendung der automatischen  
Begleitung ..... G-18

Verwendung eines Fill-in-Musters ..... G-21

Synchronstart der Begleitung  
mit dem Rhythmus ..... G-21

Einstellen der Begleitungslautstärke .... G-21

## **Verwendung der**

***Song Bank ..... G-22***

Wiedergabe eines  
Song Bank Musikstückes ..... G-22

Anzeige des Song Bank Modus ..... G-23

Einstellung des Tempos eines  
Song Bank Musikstückes ..... G-24

Ändern der Klangfarbe der Melodie  
eines Song Bank Musikstückes ..... G-24

Mitspielen mit einem  
Song Bank Musikstück ..... G-25

Applausen ..... G-26

Fortlaufende Wiedergabe aller  
Song Bank Musikstücke ..... G-26

## **Verwendung des**

***Akkordbuches ..... G-27***

Auffinden eines Akkords unter  
Verwendung des Akkordbuches ..... G-28

***Keyboard-Einstellungen .... G-31***

Transponierung des Keyboards ..... G-31

Stimmung des Keyboards ..... G-32

***Störungsbeseitigung ..... G-33***





**Technische Daten..... G-34**

**Vorsichtsmaßregeln zur  
Benutzung..... G-35**

**Anhang ..... A-1**

Klangfarbenliste ..... A-1

Tabellen der gegriffenen Akkorde ..... A-2

Liste der Perkussioninstrumente ..... A-4

Rhythmus-Liste ..... A-5

Songliste ..... A-6

# Allgemeine Anleitung

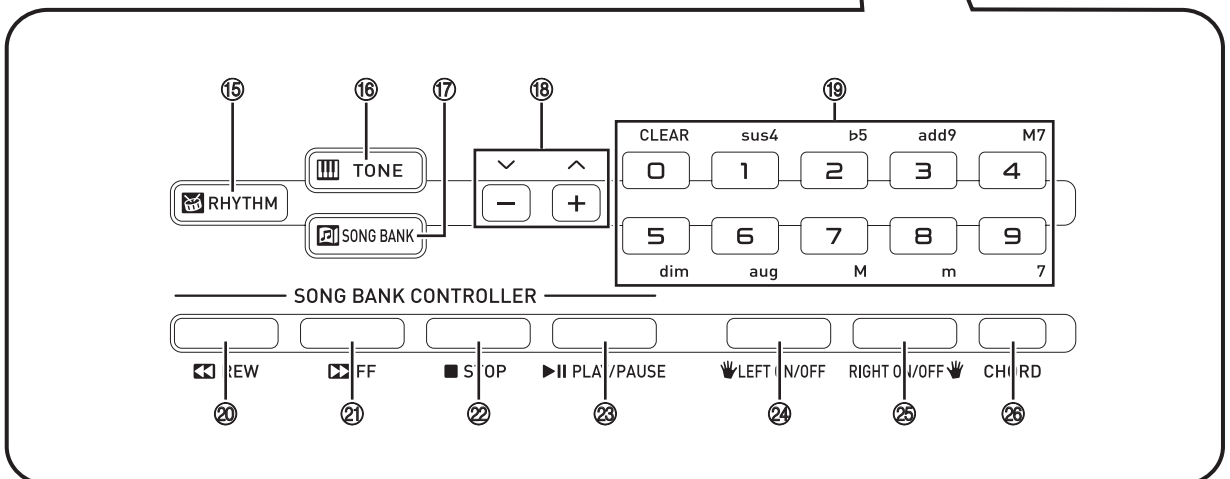
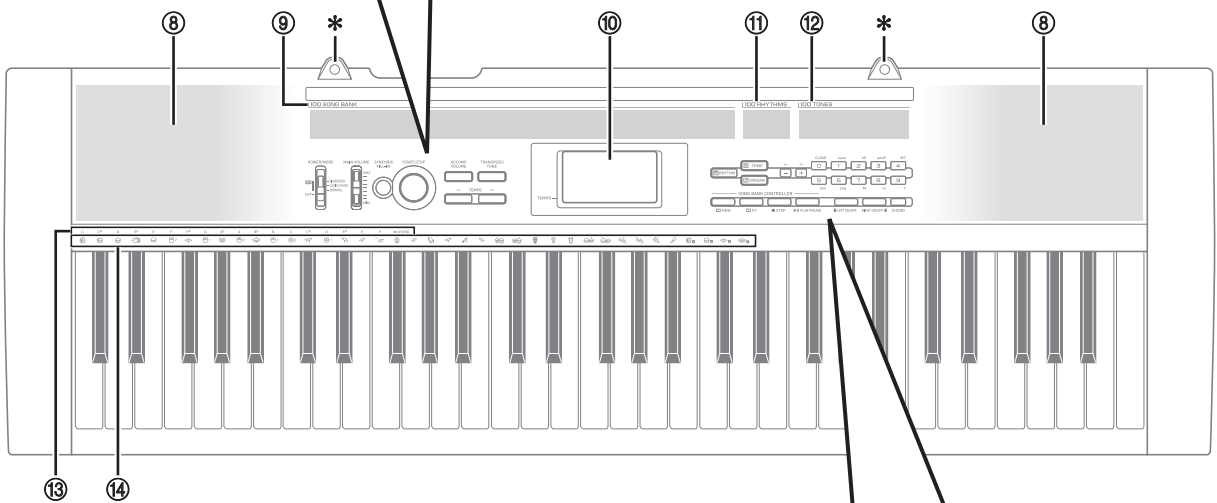
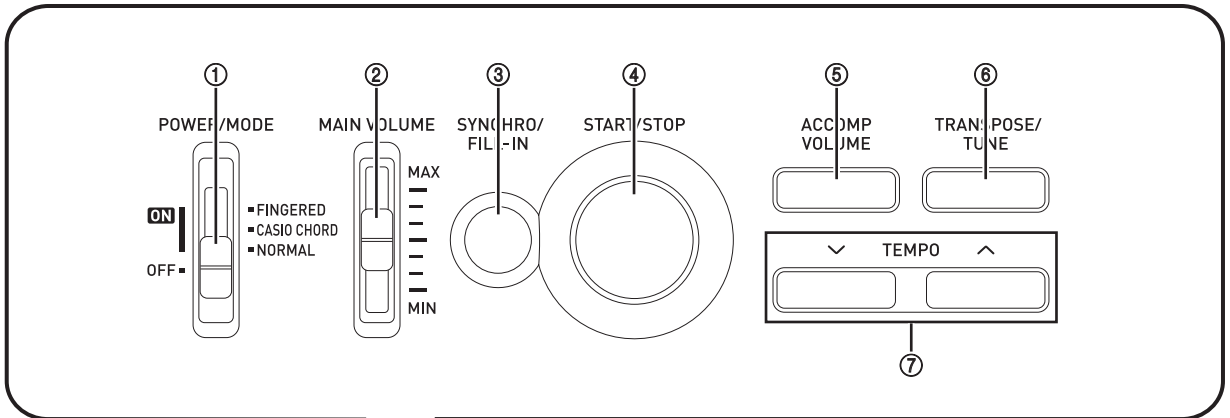

- ① Strom/Modusschalter (POWER/MODE)
- ② Hauptlautstärkereger (MAIN VOLUME)
- ③ Synchron/Fill-in-Taste (SYNCHRO/FILL-IN)
- ④ Start/Stopp-Taste (START/STOP)
- ⑤ Begleitungslautstärkereger (ACCOMP VOLUME)
- ⑥ Transponierungs/Stimmungstaste (TRANSPOSE/TUNE)
- ⑦ Tempo-Tasten (TEMPO)
- ⑧ Lautsprecher
- ⑨ Song Bank-Liste
- ⑩ Display
- ⑪ Rhythmus-Liste
- ⑫ Klangfarbenliste
- ⑬ Akkordbezeichnung
- ⑭ Liste der Perkussioninstrumente
- ⑮ Rhythmus-Taste (RHYTHM)
- ⑯ Klangfarben-Taste (TONE)
- ⑰ Song Bank-Taste (SONG BANK)
- ⑱ [+] / [-]-Tasten
  - Negative Werte können nur unter Verwendung der [+] und [-]-Taste geändert werden, indem der angezeigte Wert erhöht bzw. vermindert wird.
- ⑲ Zifferntasten/Akkord-Spezifikationstasten
  - Für die Eingabe von Zahlen, um die angezeigten Einstellungen zu ändern.
  - Für die Eingabe der Akkord-Spezifikationsdaten, wenn das Akkordbuch verwendet wird.
- ⑳ Rücklaufaste (REW)
- ㉑ Schnellvorlaufaste (FF)
- ㉒ Stoptaste (STOP)
- ㉓ Wiedergabe/Pausetaste (PLAY/PAUSE)
- ㉔ Links Ein/Aus-Taste (LEFT ON/OFF)
- ㉕ Rechts Ein/Aus-Taste (RIGHT ON/OFF)
- ㉖ Akkordtaste (CHORD)

## Rückseite

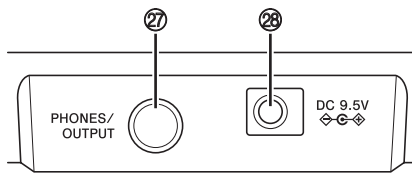

- ⑲ Kopfhörer/Ausgangsbuchse (PHONES/OUTPUT)
- ⑳ DC 9,5V Buchse (DC 9.5V)

## \*Anbringen des Notenständers

Beide Enden des mit dem Keyboard mitgelieferten Notenständers in die beiden Bohrungen an der Oberseite einsetzen.

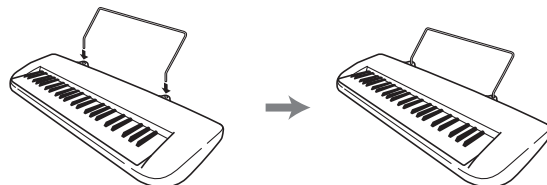

# Song Bank Schnellnachschlag

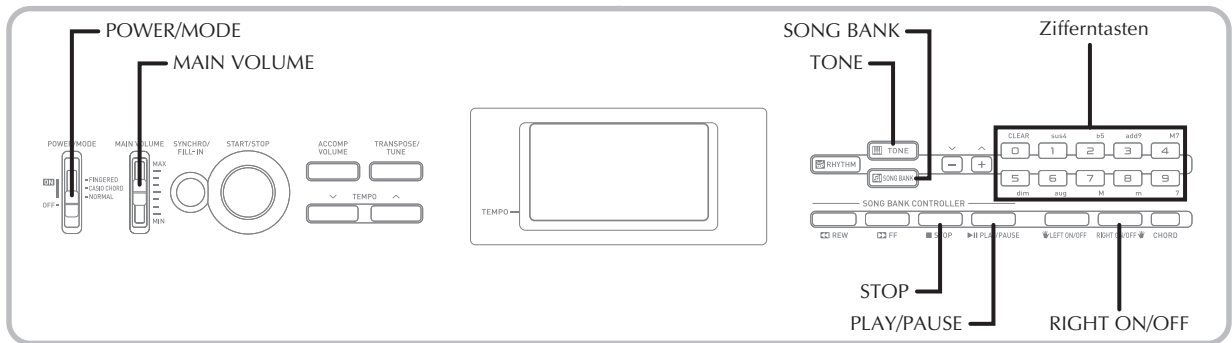

Eine Auswahl von 100 Song Bank Musikstücken ist für das Hörvergnügen oder das Mitspielen in dieses Keyboard eingebaut. Durch einen einfachen Vorgang können Sie den Melodienteil oder den Begleitungsteil des Musikstückes ausschalten, so dass Sie mit dem anderen Teil auf dem Keyboard mitspielen können. Für Einzelheiten über das Mitspielen mit Song Bank Musikstücken siehe "Verwendung der Song Bank" auf Seite G-22.

## Wiedergabe eines Song Bank Musikstückes

### Wiedergabe eines Song Bank Musikstückes

- 1 Den POWER/MODE-Schalter auf NORMAL stellen.
- 2 Den MAIN VOLUME-Regler verwenden, um die Lautstärke des Keyboards auf einen relativ niedrigen Pegel abzusinken.
- 3 Die SONG BANK-Taste drücken, um den Song Bank Modus aufzurufen.

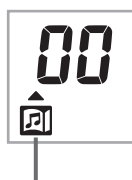

Erscheint, wenn die SONG BANK-Taste gedrückt wird.

- 4 Die Song Bank Liste verwenden, um das wiederzugebende Musikstück aufzufinden, und danach die Zifferntasten verwenden, um die zweistellige Nummer dieses Musikstückes einzugeben.

*Beispiel:* Um z.B. „68“ zu wählen, 6 und danach 8 eingeben.

- Nicht alle der verfügbaren Songs sind auch in der Song Bank Liste auf der Keyboard-Konsole aufgeführt. Eine vollständige Liste finden Sie unter „Songliste“ auf Seite A-6.

- 5 Die PLAY/PAUSE-Taste drücken, um die Wiedergabe des Musikstückes zu beginnen.

- Das Musikstück wird in einer Endlosschleife wiedergegeben, d.h. es wird erneut gestartet, nachdem das Ende erreicht wurde.

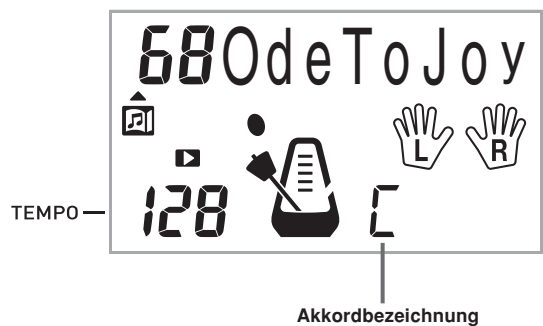



- 6 Die RIGHT ON/OFF-Taste drücken, um den Melodienteil der rechten Hand auszuschalten, und versuchen Sie auf dem Keyboard mitzuspielen.

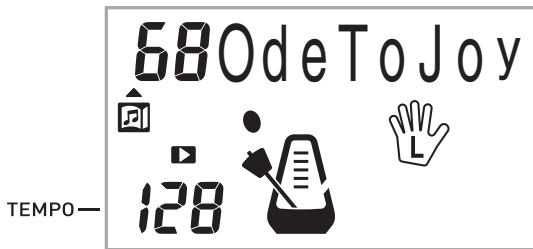

- 7 Die RIGHT ON/OFF-Taste erneut drücken, um den Melodienteil wieder einzuschalten.
- Durch Drücken der LEFT ON/OFF-Taste können Sie auch den Begleitungsteil ein- oder ausschalten.
- 8 Die STOP-Taste drücken, um die Wiedergabe des Song Bank Musikstückes zu stoppen.
- 9 Die TONE-Taste drücken, um den Song Bank Modus zu verlassen und an die Klangfarben- und Rhythmuswahlanzeige zurückzukehren.

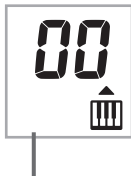

Anzeige wird ausgeschaltet.

#### HINWEIS

- Während der Wiedergabe eines Song Bank Musikstückes können Sie die folgenden Operationen ausführen.
  - Pause: Drücken Sie die PLAY/PAUSE-Taste.
  - Schnellvorlauf: Drücken Sie die FF-Taste (Fast Forward).
  - Rücklauf: Drücken Sie die REW-Taste (Rewind).

# Stromversorgung

Bitte bereiten Sie eine Haushaltsnetzdose oder Batterien vor.

## WICHTIG!

- Beachten Sie unbedingt die Hinweise unter „Vorsichtsmaßnahmen hinsichtlich der Sicherheit“ in dieser Bedienungsanleitung. Bei unsachgemäßer Benutzung dieses Produkts besteht Stromschlag- und Brandgefahr.
- Stellen Sie sicher, dass das Digital-Keyboard ausgeschaltet ist, bevor Sie das Netzgerät anschließen oder abtrennen oder die Batterien einsetzen oder entnehmen.

## Benutzen einer Haushaltsnetzdose

Für Netzbetrieb darf nur das für dieses Keyboard vorgeschriebene Netzgerät verwendet werden. Der Gebrauch eines anderen Netzgerät könnte einen Defekt verursachen.

**Vorgeschriebenes Netzgerät:  
AD-E95100L (JEITA-Standardstecker)**

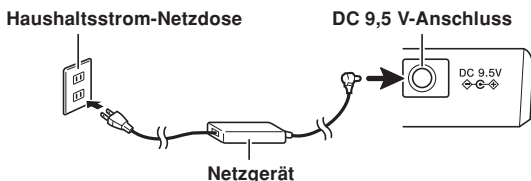

## WICHTIG!

- Bei langem Gebrauch wird das Netzgerät fühlbar warm. Dies ist normal und kein Hinweis auf ein Funktionsproblem.
- Um einem Drahtbruch vorzubeugen, sorgen Sie bitte dafür, dass keine Lasten jedweder Art auf das Netzkabel gestellt werden.

**Nicht biegen!**



**Betrieb mit Batterien!**

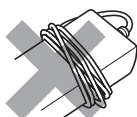

- Stecken Sie auf keinen Fall Metallobjekte, Stifte oder andere Gegenstände in den DC 9,5 V-Anschluss des Produkts. Anderenfalls besteht Unfallgefahr.

## Betrieb mit Batterien

Die Stromversorgung ist über sechs Mignonzellen (AA) möglich.

- Verwenden Sie Alkali- oder Zink-Kohle-Batterien. Verwenden Sie auf keinen Fall Oxyride-Batterien oder andere Batterien auf Nickelbasis.

Öffnen Sie den Batteriefachdeckel am Boden des Digital-Keyboards, legen Sie die Batterien ein und schließen Sie den Deckel wieder.

- Vergewissern Sie sich, dass die Batterien mit den Polen (+) und Minus (-) richtig ausgerichtet sind.

- 1 Den Batteriefachdeckel abnehmen.

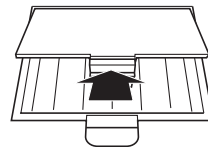

- 2 Sechs Monozellen in das Batteriefach einsetzen.
  - Darauf achten, dass die positiven (+) und negativen (-) Enden der Batterien richtig ausgerichtet sind.

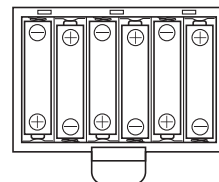

- 3 Die Laschen am Batteriefachdeckel in die dafür vorgesehenen Löcher einsetzen und den Deckel schließen.

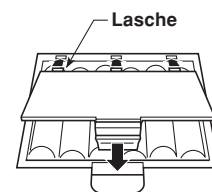



## Wichtige Informationen hinsichtlich der Batterien

- Nachfolgend ist die ungefähre Lebensdauer der Batterien aufgeführt.

### Zink-Kohle-Batterien ..... 2 Stunden\*

\* Der obige Wert entspricht der Standard-Batterielebensdauer bei normaler Temperatur, wenn die Lautstärke des Keyboards auf den mittleren Pegel eingestellt ist. Die Batterielebensdauer kann durch extreme Temperaturen oder das Spielen bei sehr hoher Lautstärke-Einstellung verkürzt werden.

- Jedes der folgenden Symptome weist auf niedrige Batteriespannung hin. Wenn eines dieser Symptome auftritt, die Batterien möglichst bald austauschen.
  - Instrument schaltet nicht ein
  - Display flimmert, ist blass oder kann nur schwer abgelesen werden
  - Ungewöhnlich niedrige Lautsprecher/Kopfhörer-Lautstärke
  - Verzerrungen im ausgegebenen Sound
  - Manchmalige Unterbrechung des Sounds beim Spielen mit hoher Lautstärke
  - Plötzlicher Stromausfall beim Spielen mit hoher Lautstärke
  - Flimmern oder Verblässen des Displays, wenn mit hoher Lautstärke gespielt wird
  - Kontinuierliche Sound-Ausgabe nachdem Sie eine Taste freigeben
  - Eine vollständig unterschiedliche Klangfarbe ertönt
  - Ein abnormales Rhythmuspattern und Song Bank Musikstück wird gespielt

## Ausschaltautomatik

Um Strom zu sparen, schaltet sich das Digital-Keyboard automatisch aus, wenn länger als etwa sechs Minuten keine Bedienung erfolgt.

### Außerbetriebsetzung der Ausschaltautomatik

Die TONE-Taste gedrückt halten, während das Keyboard eingeschaltet wird, um die Ausschaltautomatik außer Betrieb zu setzen.

#### HINWEIS

- Wenn die Ausschaltautomatik außer Betrieb gesetzt ist, wird das Keyboard nicht automatisch ausgeschaltet, unabhängig davon, wie lange keine Operation ausgeführt wird.
- Die Ausschaltautomatik wird mit dem Einschalten der Stromversorgung des Keyboards automatisch aktiviert.

## Einstellungen

Alle Keyboard-Einstellungen werden auf ihre anfänglichen Vorgaben zurückgestellt, wenn die Stromversorgung des Keyboards eingeschaltet wird, nachdem sie durch Betätigung des POWER/MODE-Schalter oder durch die Abschaltautomatik ausgeschaltet wurde.

# Anschlüsse

## Kopfhörer/Ausgangsbuchse

Bevor Kopfhörer oder andere externe Geräte angeschlossen werden, unbedingt zuerst die Lautstärkeeinstellung des Keyboards und des anzuschließenden Gerätes vermindern. Die gewünschte Lautstärke kann nach Beendigung der Anschlüsse wieder eingestellt werden.

### [Rückseite]

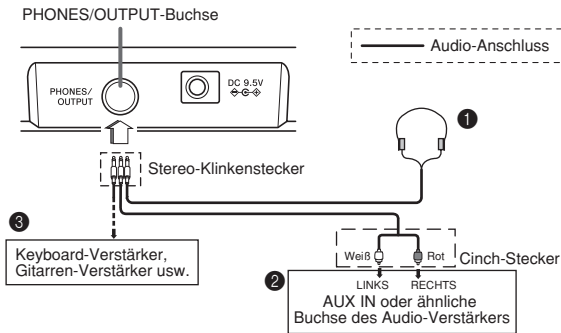

### Anschließen der Kopfhörer (Abb. ①)

Durch das Anschließen der Kopfhörer wird der Ausgang von den eingebauten Lautsprechern des Keyboards automatisch ausgeschaltet, so dass Sie auch zu späten Nachtstunden spielen können, ohne jemanden zu stören.

### Audio-Gerät (Abb. ②)

Das Keyboard an ein Audio-Gerät anschließen, wobei ein im Fachhandel erhältliches Verbindungskabel zu verwenden ist, das an einem Ende einen Stereo-Klinkenstecker und am anderen Ende zwei Cinch-Stecker aufweist. Bei dem an das Keyboard angeschlossenen Stecker muss es sich um einen Stereo-Stecker handeln, da sonst nur ein Stereo-Kanal ausgegeben wird. In dieser Konfiguration ist der Eingangswahlschalter des Audio-Gerätes normalerweise auf die Eingangsbuchse (mit AUX IN oder dgl. markiert) einzustellen, an die das Kabel von dem Keyboard angeschlossen ist. Für weitere Einzelheiten siehe die mit dem Audio-Gerät mitgelieferte Bedienungsanleitung.

### Verstärker für Musikinstrumente (Abb. ③)

Ein im Fachhandel erhältliches Verbindungskabel\* verwenden, um das Keyboard an den Verstärker für Musikinstrumente anzuschließen.

\* Unbedingt ein Verbindungskabel verwenden, das einen Stereo-Stecker an dem an das Keyboard angeschlossenen Ende und einen Stecker für zwei Kanäle (links und rechts) an der Seite des Verstärkers aufweist. Der falsche Steckertyp an einem Ende führt dazu, dass einer der Stereo-Kanäle verloren wird.

Nach dem Anschluss an einen Verstärker für Musikinstrumente ist die Lautstärke des Keyboards auf einen relativ niedrigen Pegel einzustellen, worauf die gewünschte Lautstärke mit den Reglern des Verstärkers einzustellen ist.

### [Anschlussbeispiel]

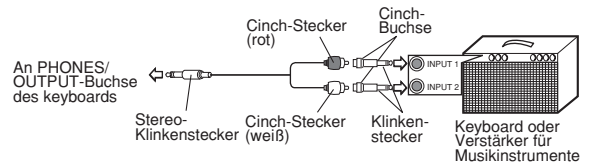

## Zubehör und Sonderzubehör

Nur das für dieses Keyboard vorgeschriebene Zubehör und Sonderzubehör verwenden. Bei Verwendung von nicht autorisierten Geräten kann es zu Feuer-, Stromschlag- und Verletzungsgefahr kommen.

- Näheres über separat für dieses Produkt erhältliches Zubehör finden Sie im CASIO Katalog, der beim Fachhändler sowie über die CASIO Website unter folgender Adresse (URL) verfügbar ist:  
<http://world.casio.com/>



# Grundlegende Operationen

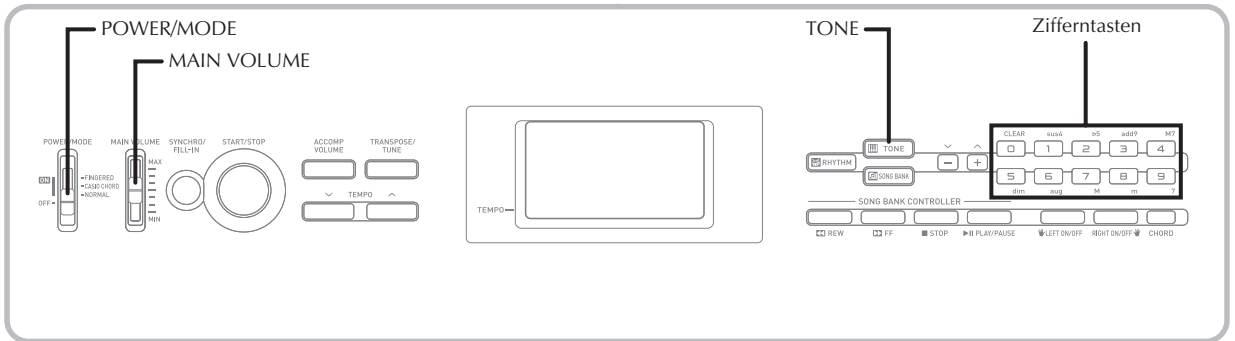

Dieser Abschnitt enthält Informationen über die Ausführung von grundlegenden Keyboard-Operationen.

## Spielen des Keyboards

### Spielen des Keyboards

- 1 Den POWER/MODE-Schalter auf NORMAL stellen.
- 2 Den MAIN VOLUME-Regler verwenden, um die Lautstärke des Keyboards abzusenken.
  - Die Lautstärke des Keyboards sollte vor dem Spielen immer auf einen relativ niedrigen Pegel eingestellt werden.
- 3 Spielen Sie etwas auf dem Keyboard.

## Wahl einer Klangfarbe

Dieses Keyboard weist 100 eingebaute Klangfarben auf. Verwenden Sie den folgenden Vorgang, um die gewünschte Klangfarbe zu wählen.

### Wählen einer Klangfarbe

- 1 Die gewünschte Klangfarbe in der TONE-Liste des Keyboards aufsuchen und deren Klangfarbennummer ablesen.
  - Achten Sie darauf, dass nicht alle verfügbaren Klangfarben in der Klangfarbenliste aufgeführt sind, die auf der Konsole des Keyboards aufgedruckt ist. Für eine vollständige Liste siehe die „Klangfarbenliste“ auf Seite A-1.

- 2 Die TONE-Taste drücken.

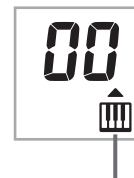

Erscheint, wenn die TONE-Taste gedrückt wird

- 3 Die Zifferntasten verwenden, um die zweistellige Klangfarbennummer der gewünschten Klangfarbe einzugeben.  
*Beispiel:* Um „26“ zu wählen, 2 und danach 6 eingeben.

### HINWEIS

- Immer beide Stellen der Klangfarbennummer eingeben, einschließlich einer vorgestellten Null (wenn vorhanden). Falls Sie nur eine Stelle eingeben und danach stoppen, wird das Display nach einigen Sekunden Ihre Eingabe automatisch löschen.
- Sie können die angezeigte Klangfarbennummer auch erhöhen oder vermindern, indem Sie die [+] -Taste bzw. [-] -Taste drücken.

### Kombinations-Klangfarben

Nachfolgend sind die zwei Typen der verfügbaren Kombinations-Klangfarben beschrieben.

#### **Überlagerte Klangfarben (Klangfarben-Nummern: 80 bis 89)**

*Beispiel:* 80 STR PIANO

Diese Klangfarbe überlagert eine Saiten-Klangfarbe mit einer Piano-Klangfarbe, so dass diese beide ertönen, wenn eine Taste des Keyboards gedrückt wird.

#### **Aufgetrennte Klangfarben (Klangfarben-Nummern: 90 bis 96)**

*Beispiel:* 90 BASS/PIANO

Diese Klangfarbe trennt das Keyboard auf, so dass einem Bereich eine Bass-Klangfarbe und einem anderen Bereich eine Piano-Klangfarbe zugeordnet ist.

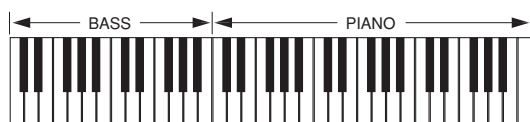

#### **Perkussion-Sounds**

*Beispiel:* 99 PERCUSSION

Diese Klangfarbe ordnet verschiedene Perkussion-Sounds dem Keyboard zu. Für volle Einzelheiten siehe die „Liste der Perkussioninstrumente“ auf Seite A-4.

#### **Klangeffekt-Klangfarben**

Mit den Klangeffekt-Klangfarben 77 bis 79 hängt der erzeugte Klangtyp von der Oktave ab, in der die von Ihnen gedrückte Taste angeordnet ist. Wenn 78 PHONE gewählt ist, sind die verfügbaren Klangtypen PUSH TONE 1, PUSH TONE 2, RING 1, RING 2 und BUSY SIGNAL.

### Polyphonie

Der Ausdruck Polyphonie bezeichnet die maximale Anzahl von Noten, die Sie gleichzeitig spielen können. Dieses Keyboard weist 12notige Polyphonie auf, die die von Ihnen gespielten Noten sowie auch die vom Keyboard gespielten Rhythmus- und automatischen Begleitungsmuster einschließt. Dies bedeutet, dass die Anzahl der für das Spielen des Keyboards verfügbaren Noten (Polyphonie) reduziert wird, wenn ein Rhythmus- oder automatisches Begleitungsmuster vom Keyboard gespielt wird. Achten Sie auch darauf, dass manche Klangfarben nur 6notige Polyphonie aufweisen.

#### **HINWEIS**

- Wenn der Rhythmus oder die automatische Begleitung gespielt wird, wird die Anzahl der gleichzeitig gespielten Sounds reduziert.

### Digital-Sampling

Eine Anzahl der mit diesem Keyboard verwendeten Klangfarben wurden mit einer als Digital-Sampling bezeichneten Technik aufgezeichnet und verarbeitet. Um hohe Qualität der Klangfarben sicherzustellen, werden dabei die niedrigen, mittleren und hohen Bereiche abgetastet und danach kombiniert, um Ihnen Sounds bieten zu können, die verblüffend ähnlich zu den Originalen sind. Sie können vielleicht geringe Unterschiede in der Lautstärke oder Klangqualität bei manchen Klangfarben feststellen, wenn Sie diese an unterschiedlichen Position am Keyboard spielen. Dies ist ein unvermeidliches Ergebnis der Mehrfach-Abtastung und ist kein Anzeichen von Fehlbetrieb.

# Verwendung der automatischen Begleitung

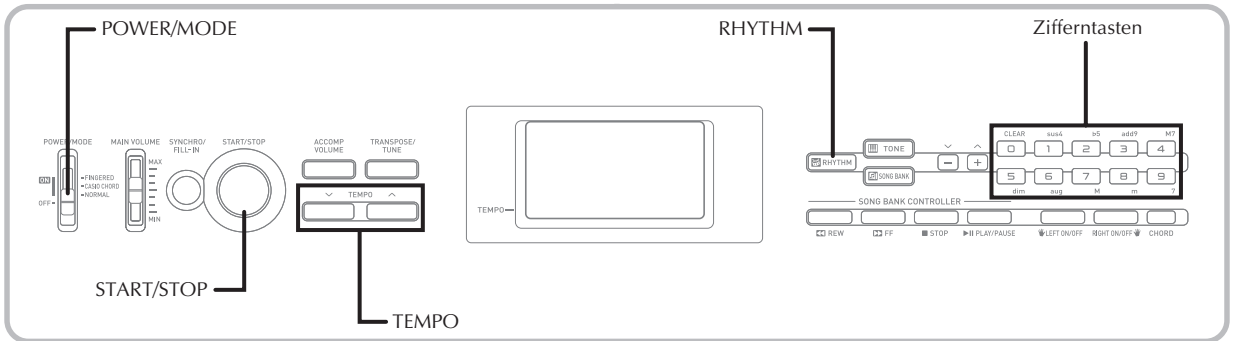

Dieses Keyboard spielt automatisch die Bass- und Akkordteile in Abhängigkeit von den gegriffenen Akkorden. Die Bass- und Akkordteile werden unter Verwendung von Sounds und Klangfarben gespielt, die automatisch in Abhängigkeit von dem verwendeten Rhythmus gewählt werden. Dies bedeutet, dass Sie vollständige und realistische Begleitungen für die Melodien-Noten erhalten, die Sie mit der rechten Hand spielen, um die Stimmung eines aus einer Person bestehenden Ensembles zu kreieren.

## Wahl eines Rhythmus

Dieses Keyboard ist mit 100 erregenden Rhythmen ausgerüstet, die Sie gemäß folgendem Vorgang wählen können.

### Wählen eines Rhythmus

- 1 Den gewünschten Rhythmus in der „Rhythmus-Liste“ auffinden und seine Rhythmusnummer ablesen.
  - Nicht alle der verfügbaren Rhythmen sind in der auf der Konsole des Keyboards aufgedruckten Rhythmusliste enthalten. Für eine vollständige Liste der Rhythmen siehe die „Rhythmus-Liste“ auf Seite A-5.
- 2 Die RHYTHM-Taste drücken.

Erscheint, wenn die RHYTHM-Taste gedrückt wird.

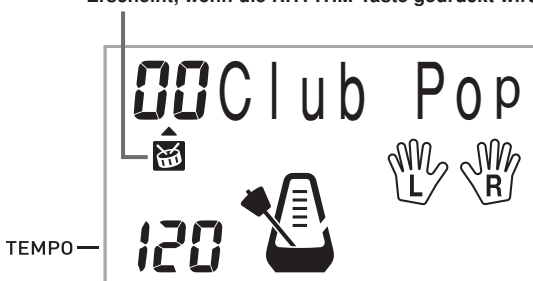

- 3 Die Zifferntasten verwenden, um die zweistellige Rhythmusnummer für den gewünschten Rhythmus einzugeben.  
*Beispiel:* Um „64“ zu wählen, 6 und danach 4 eingeben.

### HINWEIS

- „00“ ist die anfängliche Vorgabe-Rhythmus-Einstellung, die mit dem Einschalten der Stromversorgung des Keyboards erhalten wird.
- Sie können die angezeigte Rhythmusnummer auch erhöhen oder vermindern, indem Sie die [+]-Taste bzw. [-]-Taste drücken.

## Spielen eines Rhythmus

Verwenden Sie den folgenden Vorgang, um das Spielen eines Rhythmus zu starten und zu stoppen.

### Spielen eines Rhythmus

- 1 Den POWER/MODE-Schalter auf Position NORMAL stellen.
- 2 Die START/STOP-Taste drücken, um mit dem Spielen des gegenwärtig gewählten Rhythmus zu beginnen.
- 3 Um den gespielten Rhythmus zu stoppen, die START/STOP-Taste erneut drücken.

### HINWEIS

- Alle Keyboard-Tasten sind Melodien-Tasten, wenn der POWER/MODE-Schalter auf Position NORMAL gestellt ist.

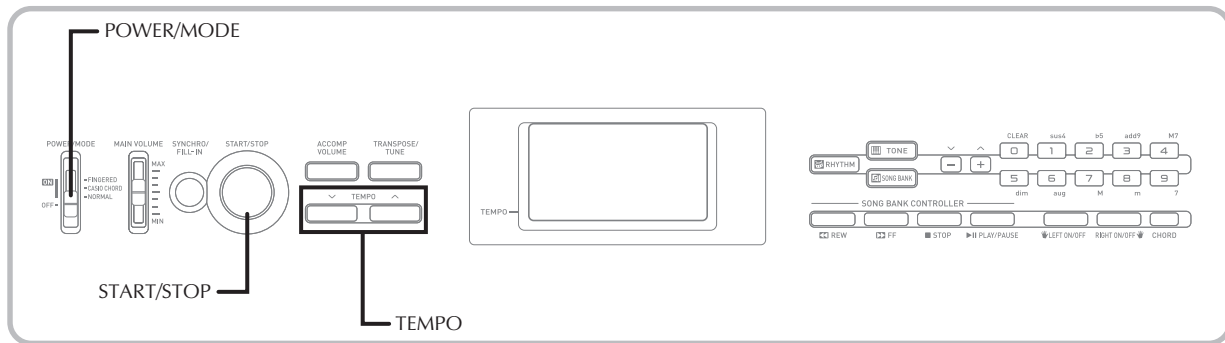

## Einstellung des Tempos

Sie können das Tempo des gespielten Rhythmus in einem Bereich von 20 bis 255 Taktschlägen pro Minute einstellen. Die Tempo-Einstellung wird an die Wiedergabe der Begleitungsautomatik-Akkorde und die Song Bank Operationen angelegt.

### Einstellen des Tempos

- Die TEMPO-Tasten (▲ / ▼) verwenden, um das Tempo einzustellen.
  - ▲ : Erhöht den Tempowert.
  - ▼ : Vermindert den Tempowert.

Beispiel: Die ▼-Taste niederhalten, bis der Tempowert 110 auf dem Display angezeigt wird.



#### HINWEIS

- Durch gleichzeitiges drücken beider TEMPO-Tasten (▲ und ▼) wird das Tempo auf den Vorgabe-Wert des gegenwärtig gewählten Rhythmus zurückgestellt.

## Verwendung der automatischen Begleitung

Der folgende Vorgang beschreibt, wie die automatische Begleitung des Keyboards verwendet werden kann. Bevor Sie damit beginnen, sollten Sie zuerst den gewünschten Rhythmus wählen und das Tempo des Rhythmus auf den gewünschten Wert einstellen.

### Verwenden der automatischen Begleitung

- Den POWER/MODE-Schalter auf Position CASIO CHORD oder FINGERED stellen.
- Die START/STOP-Taste drücken, um mit dem Spielen des gegenwärtig gewählten Rhythmus zu beginnen.
- Einen Akkord spielen.
  - Der tatsächlich zu verwendende Vorgang für das Spielen eines Akkords hängt von der gegenwärtigen Position des POWER/MODE-Schalters ab. Für Einzelheiten über das Spielen von Akkorden siehe die folgenden Seiten.

CASIO CHORD ..... Seite G-19  
 FINGERED ..... Seite G-20



- Um das Spielen der automatischen Begleitung zu stoppen, erneut die START/STOP-Taste drücken.

## CASIO CHORD

Diese Methode für das Spielen von Akkorden ermöglicht jedermann das einfache Spielen von Akkorden, unabhängig von dem früheren musikalischen Können und der Erfahrung. Nachfolgend sind das CASIO CHORD „Begleitungs-Keyboard“ und „Melodien-Keyboard“ beschrieben und die Vorgänge für das Spielen von CASIO CHORDs aufgeführt.

### CASIO CHORD Begleitungs-Keyboard und Melodien-Keyboard

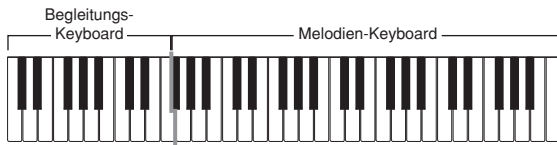

#### HINWEIS

- Das Begleitungs-Keyboard kann nur für das Spielen von Akkorden verwendet werden. Kein Ton wird erzeugt, wenn Sie das Spielen der einzelnen Noten der Melodie auf dem Begleitungs-Keyboard versuchen.

### Akkord-Typen

Die CASIO CHORD Begleitung lässt Sie vier Akkord-Typen mit minimalem Greifvorgang spielen.

Akkord-Typen	Beispiel
<p><b>Dur-Akkorde</b></p> <p>Die Dur-Akkord-Bezeichnungen sind über dem Tasten des Begleitungs-Keyboards markiert. Achten Sie darauf, dass der durch das Drücken des Begleitungs-Keyboards gespielte Akkord nicht die Oktave wechselt, unabhängig davon, welche Taste Sie für das Spielen dieses Akkords verwenden.</p>	<p>C-Dur (C)</p>
<p><b>Moll-Akkorde (m)</b></p> <p>Um einen Moll-Akkord zu spielen, die Dur-Akkord-Taste gedrückt halten und eine beliebige Begleitungs-Keyboard-Taste rechts von der Dur-Akkord-Taste drücken.</p>	<p>C-Moll (Cm)</p>
<p><b>Septimen-Akkorde (7)</b></p> <p>Um einen Septimen-Akkord zu spielen, die Dur-Akkord-Taste gedrückt halten und zwei beliebige Begleitungs-Keyboard-Tasten rechts von der Dur-Akkord-Taste drücken.</p>	<p>C-Septime (C7)</p>
<p><b>Moll-Septimen-Akkorde (m7)</b></p> <p>Um einen Moll-Septimen-Akkord zu spielen, die Dur-Akkord-Taste gedrückt halten und drei beliebige Begleitungs-Keyboard-Tasten rechts von der Dur-Akkord-Taste drücken.</p>	<p>C-Moll-Septime (Cm7)</p>

#### HINWEIS

- Es macht keinen Unterschied, ob Sie schwarze oder weiße Tasten rechts von der Dur-Akkord-Taste drücken, wenn Sie Moll- und Septimen-Akkorde spielen.

## FINGERED

FINGERED gestattet Ihnen das Spielen von insgesamt 15 unterschiedlichen Akkord-Typen. Nachfolgend sind das FINGERED „Begleitungs-Keyboard“ und „Melodien-Keyboard“ beschrieben und die Vorgänge für das Spielen eines C-Akkords mit FINGERED aufgeführt.

### FINGERED Begleitungs-Keyboard und Melodien-Keyboard

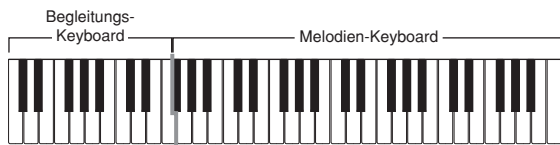

### HINWEIS

- Mit Ausnahme der im obigen Hinweis<sup>\*1</sup> spezifizierten Akkorde, werden durch das invertierte Greifen (z.B. durch Spielen von E-G-C oder G-C-E anstelle von C-E-G) die gleichen Akkorde wie durch das normale Greifen erzeugt.
- Mit Ausnahme der im obigen Hinweis<sup>\*2</sup> spezifizierten Ausnahme, müssen alle Tasten gedrückt werden, die den Akkord ausmachen. Falls auch nur eine Taste nicht gedrückt wird, wird der gewünschte FINGERED Akkord nicht gespielt.

### HINWEIS

- Das Begleitungs-Keyboard kann nur für das Spielen von Akkorden verwendet werden. Kein Ton wird erzeugt, wenn Sie das Spielen der einzelnen Noten der Melodie auf dem Begleitungs-Keyboard versuchen.

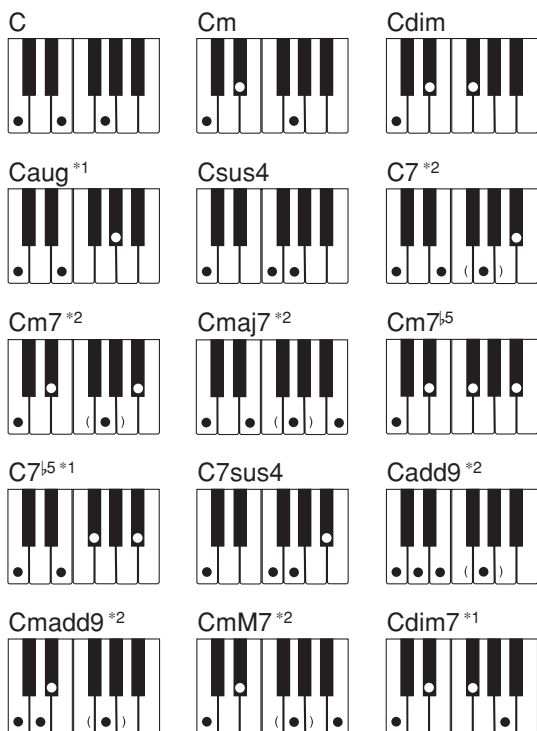

Für Einzelheiten über das Spielen von Akkorden mit anderen Grundtönen siehe die „Tabellen der gegriffenen Akkorde“ auf Seite A-2.

<sup>\*1</sup>: Invertiertes Greifen kann nicht verwendet werden. Die niedrigste Note ist der Grundton.

<sup>\*2</sup>: Der gleiche Akkord kann gespielt werden, ohne daß die fünfte G-Taste gedrückt werden muss.

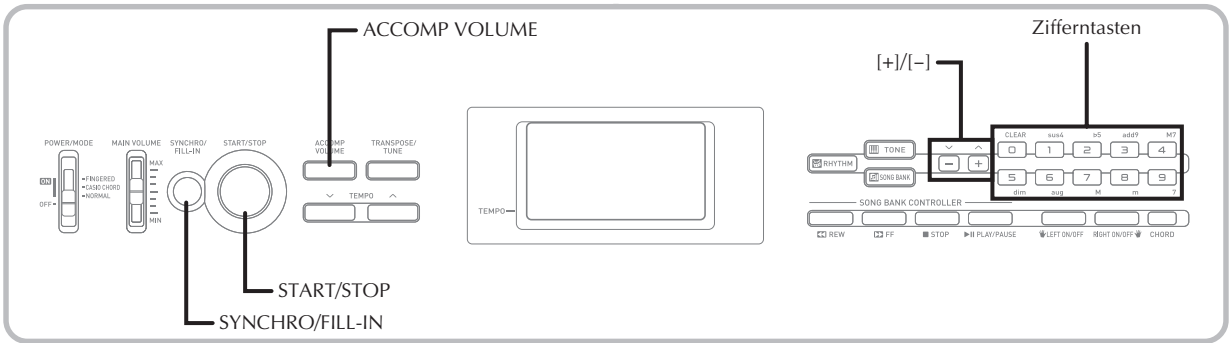

## Verwendung eines Fill-in-Musters

Fill-in-Muster lassen Sie momentan das Rhythmusmuster ändern, um eine interessante Variation Ihrer Darbietung hinzuzufügen.

Der folgende Vorgang beschreibt die Verwendung der Fill-in-Funktion.

### Einfügen eines Fill-in-Musters

- 1 Die START/STOP-Taste drücken, um mit dem Spielen des Rhythmus zu beginnen.
- 2 Die SYNCHRO/FILL-IN-Taste drücken, um ein Fill-in-Muster für den verwendeten Rhythmus einzufügen.

## Synchronstart der Begleitung mit dem Rhythmus

Sie können das Keyboard so einstellen, dass der Rhythmus gleichzeitig mit Ihrem Spielen der Begleitung auf dem Keyboard gestartet wird.

Der nachfolgende Vorgang beschreibt, wie Synchronstart zu verwenden ist. Bevor Sie beginnen, sollten Sie zuerst den gewünschten Rhythmus wählen, das Tempo einstellen und den POWER/MODE-Schalter verwenden, um die gewünschte Methode für das Spielen der Akkorde (CASIO CHORD, FINGERED) zu wählen.

### Verwenden von Synchronstart

- 1 Die SYNCHRO/FILL-IN-Taste drücken, um das Keyboard auf die Synchronstart-Bereitschaft zu schalten.

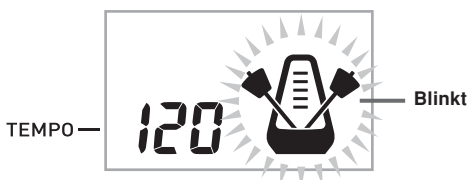

- 2 Einen Akkord auf dem Begleitungs-Keyboard spielen, wodurch das Rhythmusmuster automatisch einsetzt.

### HINWEIS

- Falls der POWER/MODE-Schalter auf Position NORMAL gestellt ist, wird nur der Rhythmus gespielt (ohne einem Akkord), wenn Sie auf dem Keyboard spielen.
- Um die Synchronstart-Bereitschaft freizugeben, die SYNCHRO/FILL-IN-Taste nochmals drücken.

## Einstellen der Begleitungslautstärke

Sie können die Lautstärke der Begleitungsteile als Wert im Bereich von 0 (Minimum) bis 9 einstellen.

- 1 Die ACCOMP VOLUME-Taste drücken.

Gegenwärtige Einstellung der Begleitungslautstärke



- 2 Die Zifferntasten oder die +/--Tasten verwenden, um den gegenwärtigen Lautstärken-Einstellwert zu ändern.

Beispiel: 5



### HINWEIS

- Der in Schritt 1 erscheinende, gegenwärtige Begleitungslautstärkenwert verschwindet automatisch aus dem Display, wenn Sie innerhalb von etwa fünf Sekunden nichts eingeben.
- Durch gleichzeitiges Drücken der +/-- und [-]-Tasten wird die Begleitungslautstärke automatisch auf 7 eingestellt.

# Verwendung der Song Bank

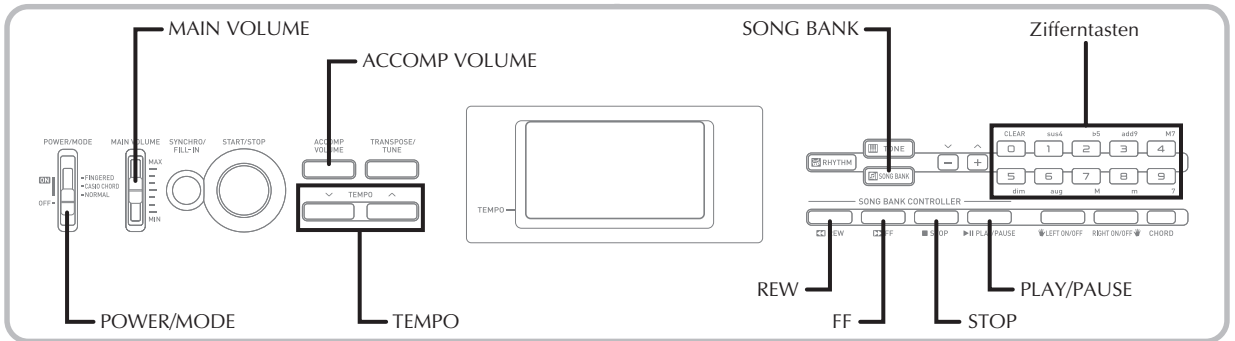

Eine Auswahl von 100 Song Bank Musikstücken steht zum Mithören oder Mitspielen zur Verfügung. Sie können den Teil der linken oder rechten Hand ausschalten und mit dem verbleibenden Teil üben.

## Wiedergabe eines Song Bank Musikstückes

### Wiedergabe eines Song Bank Musikstückes

- 1 Den POWER/MODE-Schalter auf NORMAL stellen.
- 2 Die Hauptlautstärke und die Begleitungs Lautstärke einstellen.
- 3 Die SONG BANK-Taste drücken, um den Song Bank Modus aufzurufen.



Erscheint, wenn die SONG BANK-Taste gedrückt wird.

- 4 Verwenden Sie die Song Bank Liste, um das wiederzugebende Musikstück aufzufinden, und verwenden Sie danach die Zifferntasten, um die zweistellige Nummer des Musikstückes einzugeben.

Beispiel: Um z.B. „50“ zu wählen, 5 und danach 0 eingeben.

- Nicht alle der verfügbaren Songs sind auch in der Song Bank Liste auf der Keyboard-Konsole aufgeführt. Eine vollständige Liste finden Sie unter „Songliste“ auf Seite A-6.

### HINWEIS

- „00“ ist die anfängliche Song Bank Musikstück-Vorgabe-Einstellung, wenn Sie die Stromversorgung des Keyboards einschalten.
- Sie können auch die angezeigte Musikstücknummer durch Drücken der [+] - oder [-] -Taste erhöhen bzw. vermindern.
- Bevor Sie mit dem nächsten Schritt fortsetzen, der die Wiedergabe startet, können Sie das Tempo einstellen (Seite G-18), eine Klangfarbe für den Melodienteil auswählen (Seite G-15) oder den Teil für die linke oder rechte Hand ausschalten (Seite G-25).

- 5 Die PLAY/PAUSE-Taste drücken, um mit der Wiedergabe des Musikstückes zu beginnen.

Erscheint, wenn die PLAY/PAUSE-Taste gedrückt wird.



- 6 Die STOP-Taste drücken, um die Wiedergabe des Song Bank Musikstückes zu stoppen.



### Pause während der Wiedergabe eines Song Bank Musikstückes

- 1 Während ein Song Bank Musikstück wiedergegeben wird, die PLAY/PAUSE-Taste drücken, um auf Pause zu schalten.

Die Anzeige „||“ erscheint auf dem Display, wenn während einer Musikstück-Wiedergabe auf Pause geschaltet ist.

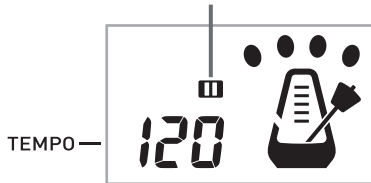

- 2 Um mit der Wiedergabe wieder fortzusetzen, erneut die PLAY/PAUSE-Taste drücken.

### Schneller Rücklauf während der Wiedergabe

- 1 Während der Wiedergabe die REW-Taste gedrückt halten.

Die Anzeige „◀◀“ erscheint auf dem Display, während die Schnelrücklaufoperation ausgeführt wird.



- Pieptöne ertönen während des Schnelrücklaufs, um Ihnen eine Idee darüber zu geben, wo Sie sich in dem Musikstück befinden.  
1 Piepton: Zeigt die Änderung auf einen anderen Takt an.  
2 Pieptöne: Zeigen den Beginn des Musikstückes an.

- 2 Um wiederum mit der normalen Wiedergabe fortzusetzen, die REW-Taste freigeben.

### Schneller Vorlauf während der Wiedergabe

- 1 Während der Wiedergabe die FF-Taste gedrückt halten.

Die Anzeige „▶▶“ erscheint auf dem Display, während die Schnellvorlaufoperation ausgeführt wird.

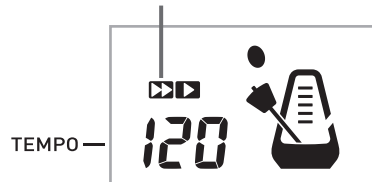

- Pieptöne ertönen während des Schnellvorlaufs, um Ihnen eine Idee darüber zu geben, wo Sie sich in dem Musikstück befinden.  
1 Piepton: Zeigt die Änderung auf einen anderen Takt an.  
3 Pieptöne: Zeigen das Ende des Musikstückes an.

- 2 Um wiederum mit der normalen Wiedergabe fortzusetzen, die FF-Taste freigeben.

#### HINWEIS

- Mit jedem Wählen eines neuen Song Bank Musikstücks wechseln Klangfarbe, Tempo und Rhythmus des Keyboards auf die für das Musikstück programmierten Einstellungen und der Lautstärkepegel der Begleitung wechselt auf 7.
- Sie können während der Wiedergabe eines Musikstückes die Klangfarbe und das Tempo ändern, der eingestellte Rhythmus kann jedoch nicht geändert werden kann.
- Sie können auch die Begleitungslautstärke (Seite G-21) der Musikstücke 00 bis 80 einstellen.

### Anzeige des Song Bank Modus

In dem Song Bank Modus zeigt das Display verschiedene Informationen über das wiedergegebene Musikstück an.

#### [Wiedergabe-Display]

##### Gespielte Noten



#### HINWEIS

- Die Akkordbezeichnungen werden für die Songs 81 bis 99 nicht angezeigt.

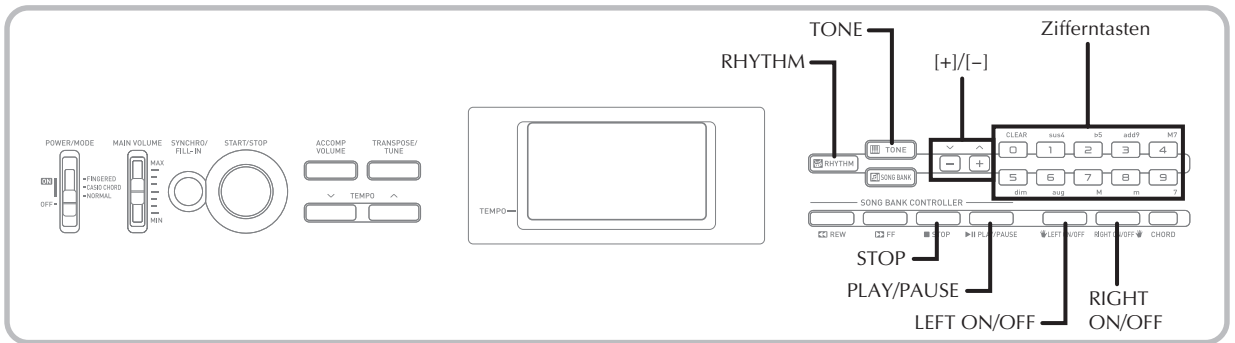

### Einstellung des Tempos eines Song Bank Musikstückes

#### Ändern des Tempos eines Song Bank Musikstückes

Das Tempo kann innerhalb des Bereichs von 20 bis 255 Taktschlägen pro Minute eingestellt werden. Die Tempo-Einstellung kann vorgenommen werden, während das Musikstück gestoppt ist, wiedergegeben wird oder durch die Pause-Einstellung angehalten ist.

- Die TEMPO-Tasten (▲ / ▼) verwenden, um das Tempo einzustellen.  
 ▲ : Mit jedem Drücken wird der Wert erhöht  
 ▼ : Mit jedem Drücken wird der Wert vermindert

#### HINWEIS

- Durch gleichzeitiges Drücken der [▲] und [▼]-TEMPO-Tasten wird die Tempo-Einstellung auf den voreingestellten Wert für das gegenwärtig gewählte Musikstück zurückgestellt.
- Die Song Bank Musikstücke 81 bis 99 sind so arrangiert, dass ihr Tempo während der Wiedergabe dieser Musikstücke geändert wird. Falls Sie aber den obigen Vorgang für die Änderung der Tempo-Einstellung während der Wiedergabe eines dieser Musikstücke verwenden, wird das von Ihnen eingestellte Tempo für das gesamte Musikstück verwendet, ohne dass das Tempo während der Wiedergabe geändert wird.

### Ändern der Klangfarbe der Melodie eines Song Bank Musikstückes

Sie können eine der 100 Klangfarben des Keyboards für die Wiedergabe des Melodienteils eines Song Bank Musikstückes wählen. Die Klangfarben-Einstellung kann geändert werden, während das Musikstück gestoppt ist oder wiedergegeben wird.

- Während ein Song wiedergegeben wird, die TONE-Taste drücken.

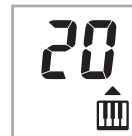

- Die gewünschte Klangfarbe in der Klangfarbenliste auffinden, und danach die Zifferntasten oder die [+]- und [-]-Tasten verwenden, um die Klangfarbennummer zu spezifizieren.  
*Beispiel:* Um „30“ zu wählen, 3 und danach 0 eingeben.

#### HINWEIS

- Durch gleichzeitiges Drücken der [+]- und [-]-Tasten wird „00“ gewählt.
- Bei zweihändigen Musikstücken (81 bis 99) können Sie Klangfarben für den Teil der linken Hand und den Teil der rechten Hand wählen.
- Um ein Song Bank Musikstück auf seine anfänglichen Einstellungen zurückzustellen, einfach dieses Musikstück nochmals wählen.

## Mitspielen mit einem Song Bank Musikstück

Jedes Song Bank Musikstück weist einen Teil für die linke Hand (Begleitung) und einen Teil für die rechte Hand (Melodie) auf. Sie können den Teil für die linke Hand oder den Teil für die rechte Hand eines Song Bank Musikstückes ausschalten und mit dem verbleibenden Teil auf dem Keyboard mitspielen.

Musikstücknummern	00 bis 80	81 bis 99
Begleitungstyp	Begleitungsautomatik	Piano-Solo
Teil der linken Hand	Begleitungsautomatik (Perkussion, Bass, Akkorde)	Noten für linke Hand
Teil der rechten Hand	Melodie	Noten für rechte Hand

### Mitspielen mit einem Song Bank Musikstück

- 1 Führen Sie die unter „Wiedergabe eines Song Bank Musikstückes“ auf Seite G-22 beschriebenen Schritte 1 bis 4 aus, um den Song zu wählen, mit dem Sie mitspielen möchten.
- 2 Drücken Sie die RIGHT ON/OFF- oder LEFT ON/OFF-Taste für den Teil, den Sie ausschalten möchten.
  - Drücken Sie die RIGHT ON/OFF-Taste oder die LEFT ON/OFF-Taste, um den Teil für die rechte Hand (Melodie) bzw. den Teil für die linke Hand (Begleitung) auszuschalten.
  - Das Display zeigt den Ein/Aus-Status der Teile.  
*Beispiel:* Teil linke Hand ein, Teil rechte Hand aus



- 3 Drücken Sie die PLAY/PAUSE-Taste, um mit der Wiedergabe des Song Bank Musikstückes zu beginnen.
  - Nur der jeweils eingeschaltete Teil (Melodie oder Begleitung) wird wiedergegeben, so dass Sie den anderen Teil auf dem Keyboard spielen können.
  - Sie können die RIGHT ON/OFF-Taste und die LEFT ON/OFF-Taste auch während der Wiedergabe drücken, um Teile ein- und auszuschalten.
- 4 Um die Wiedergabe zu beenden, drücken Sie die STOP-Taste.

#### Begleitungsautomatik-Musikstücke (Musikstücknummern 00 bis 80)

Während der Wiedergabe dieser Musikstücke in dem Song Bank Modus ist die spezifizierte Akkordmethode für die linke Hand dieser Musikstücke immer FINGERED.

#### Zweihändige Musikstücke (Musikstücknummern 81 bis 99)

Während der Wiedergabe dieser Musikstücke funktioniert das gesamte Keyboard als Melodien-Keyboards.

#### HINWEIS

- Bei den zweihändigen Musikstücken (81 bis 99) können Sie sowohl den Teil der linken Hand als auch den Teil der rechten Hand gleichzeitig ausschalten.
- Das gewählte Song Bank Musikstück wird wiederholt, bis Sie die Wiedergabe durch Drücken der STOP-Taste stoppen.
- Die Begleitungslautstärkeinstellung (Seite G-21) beeinflusst nur die Begleitungsautomatik-Musikstücke (00 bis 80).
- Die Akkordbezeichnungen werden während der Wiedergabe von zweihändigen Musikstücken (81 bis 99) nicht angezeigt.
- Durch Abschalten sowohl des Teils für die linke Hand als auch des Teils für die rechte Hand der Begleitungsautomatik-Musikstücke (00 bis 80) wird die Obligato-Begleitung gespielt.

### **Applauston**

Wenn Sie den Teil der linken oder rechten Hand eines Song Bank Musikstückes ausschalten und dieses Musikstück wiedergeben, ertönt ein Applaus, wenn das Ende des Musikstückes erreicht wird.

#### **Um den Applaus auszuschalten**

- 1 Gleichzeitig die STOP-Taste und die LEFT ON/OFF-Taste oder RIGHT ON/OFF-Taste drücken.

Ap | s = Off

- Durch erneutes gleichzeitiges Drücken der STOP-Taste und der LEFT ON/OFF-Taste oder RIGHT ON/OFF-Taste wird der Applaus wieder eingeschaltet.

### **Fortlaufende Wiedergabe aller Song Bank Musikstücke**

- 1 Die TONE- oder RHYTHM-Taste verwenden, um auf einen anderen Modus als den Song Bank Modus zu schalten.

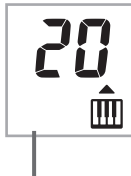

Anzeige wird ausgeschaltet.

- 2 Die PLAY/PAUSE-Taste drücken, um die Wiedergabe der Song Bank Musikstücke ab Musikstück 00 zu beginnen.
- 3 Um die Wiedergabe der Song Bank Musikstücke zu stoppen, die STOP-Taste drücken.
  - Wird während der Wiedergabe auf Pause geschaltet, dann wird die fortlaufende Wiedergabe aller Song Bank Musikstücke automatisch freigegeben. Wird danach die Wiedergabe wieder gestartet, dann wird nur das gegenwärtige Musikstück wiederholt wiedergegeben.

# Verwendung des Akkordbuches

Im Akkordbuch-Modus dieses Keyboards können Sie einen Akkord durch Bedienung im Bedienfeld wiedergeben, ohne ihn dazu auf der Tastatur anschlagen zu müssen. Durch Anweisen eines Akkords im Akkordbuch wird auch die dazugehörige automatische Begleitung gespielt.

## Was ist ein Akkord?

Ein Akkord besteht aus einem Grundton, dem eine Anzahl anderer Noten überschrieben ist. Eine Vielzahl verschiedener Akkorde kann kreiert werden, indem die einem Grundton überschriebenen Noten geändert werden.

<Beispiel: C-Akkord>

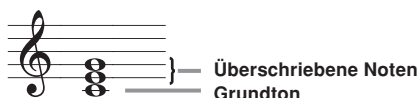

## Akkordbezeichnungen

Die Akkorde werden mit einem Großbuchstaben von A bis G bezeichnet, der den Grundton des Akkords angibt. Falls der Grundton um einen Halbton erhöht oder erniedrigt ist, ist der Akkord selbst ebenfalls um einen Halbton erhöht oder erniedrigt. Eine Akkordbezeichnung kann auch von einer Gradnummer oder von anderen Symbolen gefolgt werden, die bestimmte Eigenschaften des Akkords anzeigen.

<Beispiel>

<b>C</b> Grundton	Halbton- erhöhung <b>F#</b> Grundton	Halbton- ver- minderung <b>Bb</b> Grundton	Moll <b>Am</b> Grundton	Halbtonerhöhung   Verminderung <b>C# dim</b> Grundton
Septime <b>G7</b> — Grad Grundton	Dur-Septime <b>FM7</b> — Grad Grundton	Schwebungs- Quarte <b>Esus4</b> Grundton		

<Notenbezeichnungen>

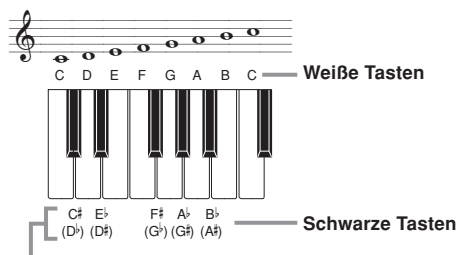

Die Halbtonerhöhungen und Halbtonverminderungen können mit jeder der hier gezeigten Bezeichnung (Namen) verwendet werden. Die Bezeichnungen in der oberen Reihe dieser Abbildung werden von diesem Keyboard verwendet, da sie die am häufigsten in der Notenschreibweise verwendeten Bezeichnungen (Namen) sind.

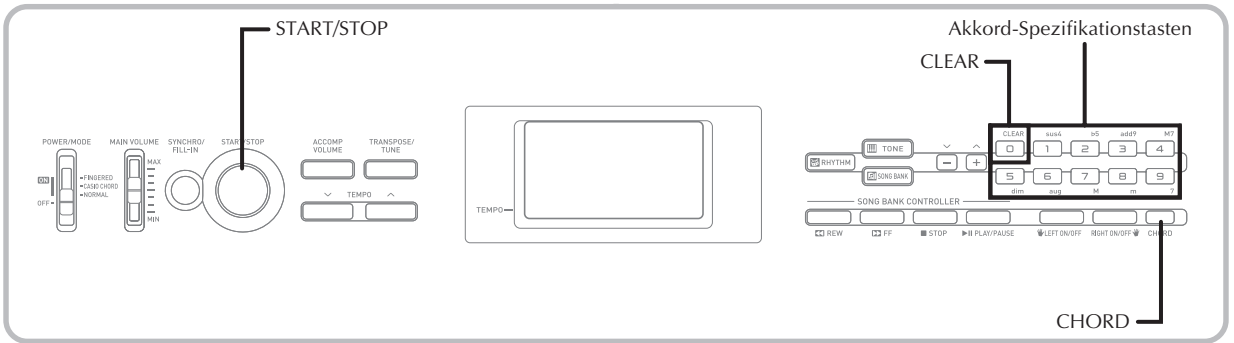

## Auffinden eines Akkords unter Verwendung des Akkordbuches

- 1 Die CHORD-Taste drücken, um den Akkordbuch-Modus aufzurufen.



- 2 Die CLEAR-Taste drücken.
  - Dieser Schritt ist erforderlich, um früher eingegebene Akkordbezeichnungen zu löschen.

- 3 Falls es sich bei der Akkordbezeichnung, die Sie eingeben möchten, um einen Nicht-Dur-Akkord handelt, die Akkord-spezifikationstasten verwenden, um den Akkordtyp zu spezifizieren.
  - Die Akkordtypen sind durch die kleinen Buchstaben über den Akkordspezifikationstasten angegeben.
  - Nicht-Dur-Akkorde schließen Moll-, Septime-, Anhaltungs-Akkorde usw. ein.
  - Für Einzelheiten über die Modifikationstasten siehe Seite G-30.
  - Überspringen Sie Schritt 3, wenn Sie eine Dur-Akkordbezeichnung eingeben möchten.

<Beispiel: F#m7-5>

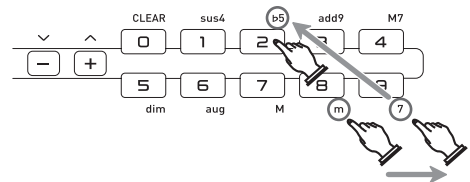

- 4 Die Taste des Begleitungs-Keyboards drücken, die dem Grundton des Akkords entspricht.
- Dies lässt den entsprechenden Akkord ertönen.
  - Ein Gedankenstrich erscheint anstelle der Akkordbezeichnung, wenn der Akkord von dem Keyboard nicht erkannt werden kann.
  - Um z.B. F# zu spezifizieren, die F# Taste drücken.

<Beispiel: F#m7-5>

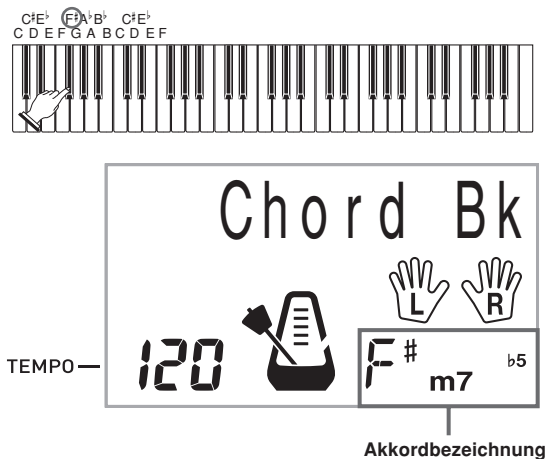

- 5 Darauf achten, dass die auf dem Display angezeigte Akkordbezeichnung die gewünschte Bezeichnung ist. Ist dies nicht der Fall, den obigen Vorgang ab Schritt 2 wiederholen.

#### HINWEIS

- Sie können auch die [+]- und [-]-Tasten verwenden, um die angezeigte Akkordbezeichnung zu ändern.
- Die Klangfarbe, die Sie bei Verwendung des Akkordbuches für das Spielen der Akkorde auf dem Begleitungs-Keyboard verwenden, ist die gleiche Klangfarbe, die von dem Begleitungsteil des Rhythmus verwendet wird, der vor dem Aufrufen des Akkordbuch-Modus gewählt war. Abhängig von dem Rhythmus, der gewählt war, können manche der Noten, die einen Akkord ausmachen, weggelassen werden, wenn Sie den Akkord in dem Akkordbuch-Modus auf dem Begleitungs-Keyboard spielen. Dies ist auf die interne Akkordumwandlungsfunktion, die Arrangements und die Polyphonie-Begrenzungen zurückzuführen.
- Sie können auch die Wiedergabe eines Rhythmusmusters mit der START/STOP-Taste starten und dann über das Akkordbuch einen Akkord anweisen. Dadurch ändert sich das Rhythmusmuster gemäß dem angewiesenen Akkord.
- Wenn Sie auf ein anderes Rhythmusmuster (Rhythmusnummer) wechseln, verlässt das Gerät den Akkordbuch-Modus.

## Akkordbezeichnungs-Modifikationstasten

Akkordtyp	Symbol und Bezeichnung	Referenz	Modifikationstaste
Dur	C (C-Dur)		_____
Moll	Cm (C-Moll)		
aug	Caug (C-Augment)	C+5	
sus 4	Csus4 (C-Schwebungs-Quarte)		
dim	Cdim (C-Verringerung)	C°	
7th	C7 (C-Septime)		
M7	CM7 (C-Dur-Septime)	Cmaj7 CΔ7	
minor 7	Cm7 (C-Moll-Septime)		
minor M7	CmM7 (C-Moll-Dur-Septime)		
minor 7-5	Cm7-5 (C-Moll-Septime halbtönenverminderte Quinte)	C°	

Akkordtyp	Symbol und Bezeichnung	Referenz	Modifikationstaste
7sus 4	C7sus4 (C-Septime schwebende Quarte)		
add 9	Cadd9 (C-addierte None)		
m add 9	Cm add9 (C-Moll addierte None)		
7th-5	Cs7-5 (C-Septime halbtönenverminderte Quinte)	C7b5	
dim7	Cdim7 (C-Verringerungs-Septime)		

### HINWEIS

- Während eine Akkordbezeichnung auf dem Display angezeigt wird, können Sie Tasten auf dem Begleitungs-Keyboard drücken, um das Greifen des gleichen Akkords mit einem unterschiedlichen Grundton herauszufinden.
- Sie können auch unter Verwendung der [+] - und [-] -Tasten durch die Akkordbezeichnungen scrollen.



# Keyboard-Einstellungen

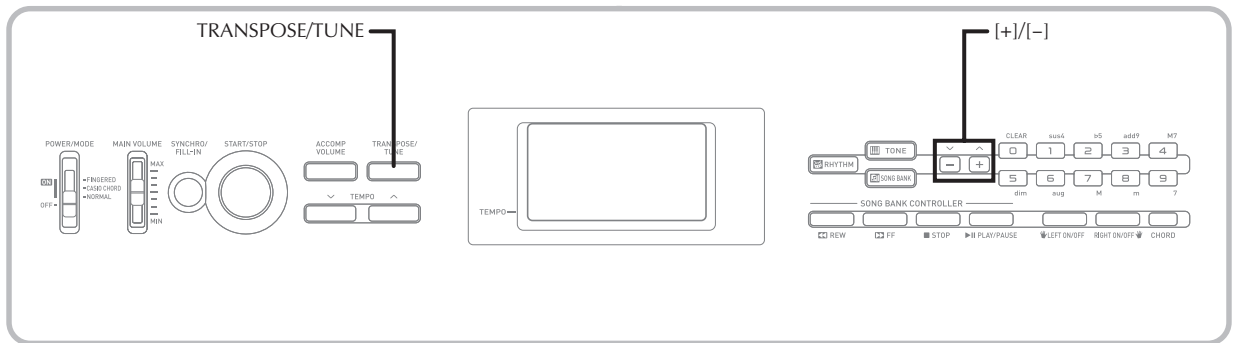

## Transponierung des Keyboards

Die Transponierung lässt Sie die gesamte Tonart des Keyboards in Halbtönen anheben und absenken. Falls Sie eine Begleitung für einen Sänger spielen möchten, der in einer von dem Keyboard abweichenden Tonart singt, dann können Sie mit der Transponierung einfach die Tonart des Keyboards ändern.

### Transponieren des Keyboards

- 1 Die TRANSPOSE/TUNE-Taste drücken, bis die Transponierungsanzeige auf dem Display erscheint.

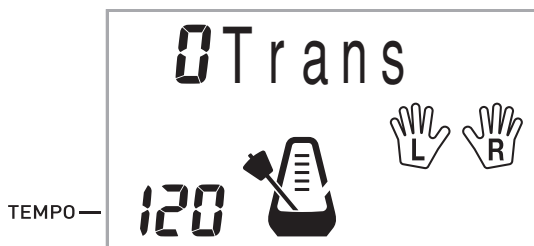

- 2 Die [+] - und [-] -Tasten verwenden, um die Transponierungs-Einstellung des Keyboards zu ändern.  
*Beispiel:* Das Keyboard ist um fünf Halbtöne nach oben zu transponieren.



## HINWEIS

- Das Keyboard kann innerhalb eines Bereichs von -6 bis +5 transponiert werden.
- Die Vorgabe-Transponierungs-Einstellung ist „0“, wenn die Stromversorgung des Keyboards eingeschaltet wird.
- Falls Sie die Transponierungsanzeige für etwa fünf Sekunden auf dem Display belassen, ohne etwas auszuführen, dann wird diese Anzeige automatisch gelöscht.
- Die Transponierungseinstellung beeinflusst auch die Begleitungsautomatik.
- Durch die Wiedergabe eines Song Bank Musikstückes wird die Transponierungseinstellung automatisch auf den Standard-Vorgabewert von „0“ zurückgestellt.
- Der zulässige Tonhöhenbereich, in dem Sie transponieren können, hängt von der verwendeten Klangfarbe ab. Falls eine Transponierungsoperation dazu führt, dass eine Note der verwendeten Klangfarbe außerhalb des Tonhöhenbereichs liegt, dann spielt das Keyboard automatisch die gleiche Note in der nächsten Oktave, die innerhalb des Tonhöhenbereichs der von Ihnen verwendeten Klangfarbe fällt.

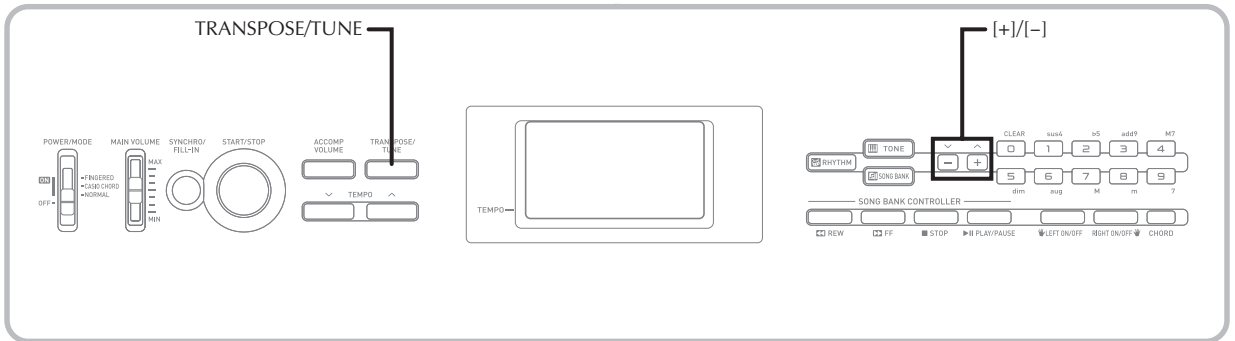

## Stimmung des Keyboards

Die Stimmungsfunktion lässt Sie eine Feinabstimmung des Keyboards ausführen, um dieses an die Stimmung von anderen Musikinstrumenten anzupassen.

### Stimmen des Keyboards

- 1 Die TRANPOSE/TUNE-Taste zweimal drücken, um die Abstimmanzeige anzuzeigen.



- 2 Die [+] und [-]-Tasten verwenden, um die Stimmungseinstellung des Keyboards zu ändern.  
Beispiel: Absenken der Stimmung um 20.



#### HINWEIS

- Das Keyboard kann innerhalb eines Bereichs von -50 Cent bis +50 Cent gestimmt werden.  
\*100 Cent entsprechen einem Halbton.
- Die Vorgabe-Stimmungseinstellung ist „00“, wenn die Stromversorgung des Keyboards eingeschaltet wird.
- Falls Sie die Stimmungsanzeige für etwa fünf Sekunden auf dem Display belassen, ohne etwas auszuführen, wird die Anzeige automatisch gelöscht.
- Die Stimmungseinstellung beeinflusst auch die Begleitungsautomatik.
- Durch die Wiedergabe eines Song Bank Musikstückes wird die Stimmungseinstellung automatisch auf den Standard-Vorgabewert von „00“ zurückgestellt.

# Störungsbeseitigung

Problem	Mögliche Ursache	Abhilfe	Siehe Seite
Kein Keyboard-Sound	<ol style="list-style-type: none"> <li>1. Problem mit der Stromversorgung.</li> <li>2. Die Stromversorgung ist nicht eingeschaltet.</li> <li>3. Lautstärke-Einstellung zu niedrig.</li> <li>4. Der POWER/MODE-Schalter ist auf Position CASIO CHORD oder FINGERED gestellt.</li> </ol>	<ol style="list-style-type: none"> <li>1. Das Netzgerät richtig anschließen, auf richtige Polung (+/-) der Batterien achten und sicherstellen, dass die Batterien nicht verbraucht sind.</li> <li>2. Den POWER/MODE-Schalter auf Position NORMAL stellen.</li> <li>3. Den MAIN VOLUME-Regler verwenden, um die Lautstärke zu erhöhen.</li> <li>4. Normales Spielen auf dem Begleitungs-Keyboard ist nicht möglich, wenn der POWER/MODE-Schalter auf CASIO CHORD oder FINGERED gestellt ist. Die Einstellung des POWER/MODE-Schalters auf NORMAL ändern.</li> </ol>	<p>Seiten G-12, 13</p> <p>Seite G-15</p> <p>Seite G-15</p> <p>Seite G-15</p>
Eines der folgenden Symptome bei Batteriebetrieb.	Niedrige Batteriespannung	Die Batterien erneuern oder das Netzgerät verwenden.	Seiten G-12, 13
<ul style="list-style-type: none"> <li>• Instrument schaltet nicht ein</li> <li>• Display flimmert, ist blass oder kann nur schwer abgelesen werden</li> <li>• Ungewöhnlich niedrige Lautsprecher/ Kopfhörer-Lautstärke</li> <li>• Verzerrungen im ausgegebenen Sound</li> <li>• Manchmalige Unterbrechung des Sounds beim Spielen mit hoher Lautstärke</li> <li>• Plötzlicher Stromausfall beim Spielen mit hoher Lautstärke</li> <li>• Flimmern oder Verlassen des Displays, wenn mit hoher Lautstärke gespielt wird</li> <li>• Kontinuierliche Sound-Ausgabe nachdem Sie eine Taste freigeben</li> <li>• Eine vollständig unterschiedliche Klangfarbe ertönt</li> <li>• Ein abnormales Rhythmuspattern und Song Bank Musikstück wird gespielt</li> </ul>			
Die automatische Begleitung ertönt nicht.	Begleitungslautstärke auf 0 eingestellt.	Die ACCOMP VOLUME-Tasten verwenden, um die Lautstärke zu erhöhen.	Seite G-21
Tonart oder Stimmung passt nicht, wenn mit einem anderen Instrument mitgespielt wird.	Der Stimmungs- oder Transponierungs-Parameter ist auf einen anderen Wert als 0 oder 00 eingestellt.	Den Transponierungs- oder Stimmungs-Parameter auf 0 oder 00 ändern.	Seiten G-31, 32
Fehlendes Song Bank Musikstück.	<ol style="list-style-type: none"> <li>1. Teil für linke Hand oder rechte Hand ist ausgeschaltet.</li> <li>2. Begleitungslautstärke auf 0 eingestellt.</li> </ol>	<ol style="list-style-type: none"> <li>1. Das Display überprüfen, ob die Anzeige für einen der Teile nicht angezeigt wird. Ist dies der Fall, die Taste des entsprechenden Teils drücken (LEFT ON /OFF, RIGHT ON/ OFF), um diesen Teil einzuschalten.</li> <li>2. Die Begleitungslautstärke einstellen.</li> </ol>	<p>Seite G-25</p> <p>Seite G-21</p>

# Technische Daten

<b>Modell:</b>	CTK-1100/CTK-1150/CTK-1200/CTK-1250/CTK-1300
<b>Keyboard:</b>	61 Tasten der Normalgröße, 5 Oktaven
<b>Klangfarben:</b>	100
<b>Polyphonie:</b>	Max. 12notig (6notig für bestimmte Klangfarben)
<b>Automatische Begleitung</b> Rhythmusmuster: Tempo: Akkorde: Rhythmus-Controller: Begleitungslautstärke:	100 Variabel (236 Schritte, ♩ = 20 bis 255) 2 Greifmethoden (CASIO CHORD, FINGERED) START/STOP (Start/Stop), SYNCHRO/FILL-IN (Synchron/Fill-in) 0 bis 9 (10 Schritte)
<b>Song Bank</b> Musikstücke: Controller:	100 PLAY/PAUSE (Wiedergabe/Pause), STOP (Stopp), REW (Rücklauf), FF (Schnellvorlauf), LEFT ON/OFF (ACCOMP) (Links Ein/Aus (Begleitung)), RIGHT ON/OFF (MELODY) (Rechts Ein/Aus (Melodie))
<b>Andere Funktionen</b> Transponierung: Stimmung:	12 Schritte (-6 Halbtöne bis +5 Halbtöne) Variabel (A4 = etwa 440 Hz, ±50 Cent)
<b>Anschlüsse</b> Kopfhörer/Ausgangsbuchse:  Stromversorgungsanschluss:	Stereo-Klinkenbuchse (Der Ausgang ist monophon.) Ausgangsimpedanz: 78 Ω Ausgangsspannung: Max. 4 V (bewertet) 9,5 V DC (9,5 V Gleichstrom)
<b>Stromversorgung:</b> Batterien:  Netzgerät: Abschaltautomatik:	Zwei Stromversorgungssysteme 6 Zink-Kohle- oder Alkalibatterien Größe Mignon (AA) Batterielebensdauer: Circa 2 Stunden Dauerbetrieb mit Zink-Kohle-Batterien AD-E95100L Automatisches Abschalten der Stromversorgung etwa 6 Minuten nach der letzten Tastenbetätigung.
<b>Lautsprecher-Ausgangsleistung:</b>	2,0 W + 2,0 W
<b>Leistungsaufnahme:</b>	9,5 V ∴ 7,7 W
<b>Abmessungen:</b>	94,9 × 30,4 × 9,3 cm
<b>Gewicht:</b>	Etwa 3,3 kg (einschließlich Batterien)

## HINWEIS

- Änderungen der technischen Daten und des Designs ohne Vorankündigung vorbehalten.

# Vorsichtsmaßregeln zur Benutzung

Bitte lesen und beachten Sie die nachstehenden Vorsichtsmaßregeln zur Benutzung des Gerätes.

## □ **Aufstellung**

Vermeiden Sie bei der Aufstellung die folgenden Orte.

- Orte mit direkter Sonnenbestrahlung und hoher Feuchtigkeit
- Orte mit übermäßigen Temperaturen
- Nahe an Radios, Fernsehgeräten, Videorecordern oder Empfängern Die obigen Geräte verursachen keine Funktionsprobleme dieses Gerätes, es können aber durch dieses Gerät Ton- und Bildstörungen bei anderen in der Nähe befindlichen Geräten auftreten.

## □ **Pflege durch den Benutzer**

- Verwenden Sie niemals Benzin, Alkohol, Verdünnern oder andere chemische Mittel zum Reinigen dieses Gerätes.
- Wischen Sie das Gerät und die Tastatur zum Reinigen mit einem weichen Tuch ab, das in einer schwachen Lösung aus Wasser und einem milden, neutralen Reinigungsmittel angefeuchtet wurde. Wringen Sie das Tuch vor dem Abwischen gründlich aus.

## □ **Mitgeliefertes und optionales Zubehör**

Verwenden Sie ausschließlich das für dieses Gerät angegebene Zubehör.

Bei Verwendung von nicht zulässigem Zubehör besteht Brand-, Stromschlag- und Verletzungsgefahr.

## □ **Vorsichtsmaßnahmen zur Handhabung des Netzadapters**

- Verwenden Sie eine gut zugängliche Netzsteckdose, damit problemlos der Netzadapter abgetrennt werden kann, wenn eine Störung auftreten oder dies anderweitig erforderlich sein sollte.
- Der Netzadapter ist ausschließlich für die Benutzung in Gebäuden bestimmt. Benutzen Sie ihn nicht an Orten, an denen er Spritzwasser oder Feuchtigkeit ausgesetzt sein könnte. Stellen Sie auf den Netzadapter keine Flüssigkeit enthaltenden Behälter wie Blumenvasen.
- Lagern Sie den Netzadapter an einem trockenen Ort.
- Verwenden Sie den Netzadapter in einem offenen, gut belüfteten Bereich.
- Bedecken Sie den Netzadapter nicht mit Zeitungen, Tischtüchern, Vorhängen oder ähnlichen anderen Gegenständen.
- Trennen Sie den Netzadapter von der Netzsteckdose, wenn das Produkt über lange Zeit nicht benutzt wird.
- Versuchen Sie nicht, denn Netzadapter selbst zu reparieren oder in irgendeiner Weise zu modifizieren.
- Zulässige Umgebungsbedingungen für den Betrieb des Netzadapters  
Temperatur: 0 bis 40°C  
Luftfeuchtigkeit: 10% bis 90% rel. Luftfeuchte
- Ausgangspolarität: 

## □ **Schweißlinien**

Im Finish des Gehäuses sind möglicherweise Linien erkennbar. Dies sind sogenannte „Schweißlinien“, die aus dem Kunststoffprozess zurückbleiben. Es handelt sich nicht um Risse oder Kratzer.

## □ **Musikinstrument-Etikette**

Bitte nehmen Sie stets Rücksicht auf Ihre Umgebung, wenn Sie dieses Gerät benutzen. Besonders wenn Sie spät nachts noch spielen, denken Sie bitte daran, die Lautstärke so weit zurückzunehmen, dass andere nicht gestört werden. Weitere Maßnahmen für das Spielen zu später Stunde sind, das Fenster zu schließen und einen Kopfhörer zu benutzen.

- Eine Vervielfältigung des Inhalts dieser Bedienungsanleitung, vollständig oder teilweise, ist untersagt. Eine von CASIO nicht genehmigte Verwendung von Inhalten dieser Bedienungsanleitung für andere Zwecke als den eigenen persönlichen Gebrauch ist durch das Urheberrecht untersagt.
- CASIO IST NICHT HAFTBAR FÜR ETWAIGE SCHÄDEN (EINSCHLIESSLICH, ABER NICHT BEGRENZT AUF, SCHÄDEN DURCH GEWINNAUSFALL, GESCHÄFTSUNTERBRECHUNGEN ODER DEN VERLUST VON INFORMATIONEN), DIE SICH AUS DER BENUTZUNG ODER NICHTBENUTZBARKEIT DIESER BEDIENUNGSANLEITUNG ODER DES PRODUKTS ERGEBEN KÖNNTEN, AUCH WENN CASIO AUF DIE MÖGLICHKEIT SOLCHER SCHÄDEN HINGEWIESEN WORDEN IST.
- Änderungen am Inhalt dieser Bedienungsanleitung bleiben ohne vorausgehende Ankündigung vorbehalten.
- Das tatsächliche Aussehen des Produkts kann vom Aussehen in den Illustrationen in dieser Bedienungsanleitung abweichen.
- In dieser Bedienungsanleitung genannte Firmen- und Produktnamen sind eventuell eingetragene Marken anderer Firmen.

# Anhang

## Klangfarbenliste

PIANO	
00	PIANO 1
01	PIANO 2
02	HONKY-TONK
03	STUDIO PIANO
04	ELEC PIANO 1
05	ELEC PIANO 2
06	ELEC PIANO 3
07	ELEC PIANO 4
08	HARPSICHORD
09	CLAVELECTRO
ORGAN	
10	ELEC ORGAN 1
11	ELEC ORGAN 2
12	ELEC ORGAN 3
13	ELEC ORGAN 4
14	CHURCH ORGAN
15	PIPE ORGAN
16	REED ORGAN
17	ACCORDION
18	BANDONEON
19	HARMONICA
GUITAR/BASS	
20	GUT GUITAR
21	ACOUS GUITAR
22	JAZZ GUITAR
23	ELEC GUITAR
24	MUTE GUITAR
25	DIST GUITAR
26	WOOD BASS
27	ELEC BASS
28	SLAP BASS
29	BANJO
STRINGS/ENSEMBLE	
30	VIOLIN
31	CELLO
32	HARP
33	STRINGS 1
34	STRINGS 2
35	STRINGS 3
36	SYNTH-STR 1
37	SYNTH-STR 2
38	CHOIR
39	VOICE OOH

BRASS/REED/PIPE	
40	TRUMPET
41	TUBA
42	BRASS ENS
43	FR.HORN 1
44	FR.HORN 2
45	BRASS 1
46	BRASS 2
47	SYN-BRASS 1
48	SYN-BRASS 2
49	SYN-BRASS 3
50	SOPRANO SAX
51	ALTO SAX
52	TENOR SAX
53	OBOE
54	CLARINET
55	PICCOLO
56	FLUTE
57	RECORDER
58	PAN FLUTE
59	WHISTLE
SYNTH-SOUND	
60	SYN-LEAD 1
61	SYN-LEAD 2
62	SYN-LEAD 3
63	SYN-CALLIOPE
64	SYN-PAD 1
65	SYN-PAD 2
66	SYN-PAD 3
67	GLASS HMCA
68	COUNTRY FARM
69	SYN-BASS
70	PEARL DROP
71	COSMIC SOUND
72	SOUNDTRACK
73	SPACE PAD
74	VOICE BASS
75	APPLAUSE
76	SYNTH-SFX
77	VEHICLE
78	PHONE
79	FUNNY

LAYER	
80	STR PIANO
81	STR E.PIANO
82	CHOIR E.P
83	CHOIR ORGAN
84	STR GUITAR
85	STR HARP
86	BRASS STR
87	VIB PAD
88	12 STR GTR
89	CHOIR STR
SPLIT/PERCUSSION	
90	BASS/PIANO
91	BASS/E.PIANO
92	BASS/VIB
93	BASS/GUT GTR
94	VBASS/OOH
95	STR/PIANO
96	STR/TRUMPET
97	VIBRAPHONE
98	MARIMBA
99	PERCUSSION

## Tabellen der gegriffenen Akkorde

Diese Tabelle zeigt das Greifen einer Anzahl von oft verwendeten Akkorden (einschließlich invertierter Formen) mit der linken Hand.

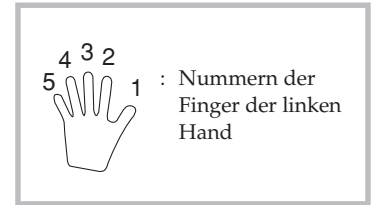

Chord Root	M	m	7	m7	dim7	M7	m7-5	dim
C	[5, 3, 1]	[5, 3, 1]	[5, 3, 2, 1]	[5, 3, 2, 1]	[5, 3, 2, 1]	[5, 3, 2, 1]	[5, 3, 2, 1]	[5, 3, 2]
C# (Db)	[5, 3, 1]	[5, 3, 1]	[5, 3, 2, 1]	[5, 3, 2, 1]	[5, 3, 2, 1]	[5, 3, 2, 1]	[5, 3, 2, 1]	[5, 3, 2]
D	[5, 3, 1]	[5, 3, 1]	[5, 3, 2, 1]	[5, 3, 2, 1]	[5, 3, 2, 1]	[5, 3, 2, 1]	[5, 3, 2, 1]	[5, 3, 2]
Eb (D#)	[5, 3, 1]	[5, 3, 1]	[5, 3, 2, 1]	[5, 3, 2, 1]	[5, 3, 2, 1]	[5, 3, 2, 1]	[5, 3, 2, 1]	[5, 3, 2]
E	[5, 3, 1]	[5, 3, 1]	[5, 3, 2, 1]	[5, 3, 2, 1]	[5, 3, 2, 1]	[5, 3, 2, 1]	[5, 3, 2, 1]	[5, 3, 2]
F	[5, 3, 1]	[5, 3, 1]	[5, 3, 2, 1]	[5, 3, 2, 1]	[5, 3, 2, 1]	[5, 3, 2, 1]	[5, 3, 2, 1]	[5, 3, 2]
F# (Gb)	[5, 3, 1]	[5, 3, 1]	[5, 3, 2, 1]	[5, 3, 2, 1]	[5, 3, 2, 1]	[5, 3, 2, 1]	[5, 3, 2, 1]	[5, 3, 2]
G	[5, 3, 1]	[5, 3, 1]	[5, 3, 2, 1]	[5, 3, 2, 1]	[5, 3, 2, 1]	[5, 4, 2, 1]	[5, 3, 2, 1]	[5, 3, 2]
Ab (G#)	[5, 3, 1]	[5, 3, 1]	[5, 4, 2, 1]	[5, 4, 2, 1]	[5, 3, 2, 1]	[5, 4, 2, 1]	[5, 4, 2, 1]	[5, 3, 2]
A	[5, 3, 1]	[5, 3, 1]	[5, 4, 2, 1]	[5, 4, 2, 1]	*	[5, 4, 2, 1]	[5, 4, 2, 1]	[5, 3, 2]
Bb (A#)	[5, 3, 1]	[5, 3, 1]	[5, 4, 2, 1]	[5, 4, 2, 1]	*	[5, 4, 2, 1]	[5, 4, 2, 1]	[5, 3, 2]
B	[5, 2, 1]	[5, 2, 1]	[5, 3, 2, 1]	[5, 3, 2, 1]	*	[5, 3, 2, 1]	[5, 4, 2, 1]	[5, 3, 2]

Die mit einem Asteriskus (\*) markierten Akkorde können in dem FINGERED-Modus nicht auf diesem Keyboard gespielt werden.

Chord Root Type	aug	sus4	7 sus4	m add9	m M7	7-5	add9
C	[5, 3, 1]	[5, 2, 1]	[5, 3, 2, 1]	[4, 3, 2, 1]	[5, 3, 2, 1]	[5, 3, 2, 1]	[4, 3, 2, 1]
C# (Db)	[5, 3, 1]	[5, 2, 1]	[5, 3, 2, 1]	[4, 3, 2, 1]	[5, 3, 2, 1]	[5, 3, 2, 1]	[4, 3, 2, 1]
D	[5, 3, 1]	[5, 2, 1]	[5, 3, 2, 1]	[4, 3, 2, 1]	[5, 3, 2, 1]	[5, 3, 2, 1]	[4, 3, 2, 1]
Eb (D#)	[5, 3, 1]	[5, 2, 1]	[5, 3, 2, 1]	[4, 3, 2, 1]	[5, 3, 2, 1]	[5, 3, 2, 1]	[4, 3, 2, 1]
E	[5, 3, 1]	[5, 2, 1]	[5, 3, 2, 1]	[4, 3, 2, 1]	[5, 3, 2, 1]	[5, 3, 2, 1]	[4, 3, 2, 1]
F	[5, 3, 1]	[5, 2, 1]	[5, 3, 2, 1]	[4, 3, 2, 1]	[5, 3, 2, 1]	[5, 3, 2, 1]	[4, 3, 2, 1]
F# (Gb)	[5, 3, 1]	[5, 2, 1]	[5, 3, 2, 1]	[4, 3, 2, 1]	[5, 3, 2, 1]	[5, 3, 2, 1]	[4, 3, 2, 1]
G	[5, 3, 1]	[5, 2, 1]	[5, 3, 2, 1]	[4, 3, 2, 1]	[5, 4, 2, 1]	[5, 3, 2, 1]	[4, 3, 2, 1]
Ab (G#)	[5, 3, 1]	[5, 2, 1]	[5, 4, 2, 1]	[4, 3, 2, 1]	[5, 4, 2, 1]	[5, 4, 2, 1]	[4, 3, 2, 1]
A	[5, 3, 1]	[5, 2, 1]	[5, 4, 2, 1]	[4, 3, 2, 1]	[5, 4, 2, 1]	[5, 4, 2, 1]	[4, 3, 2, 1]
Bb (A#)	*	[5, 2, 1]	[5, 4, 2, 1]	[4, 3, 2, 1]	[5, 4, 2, 1]	[5, 4, 2, 1]	[4, 3, 2, 1]
B	*	[5, 2, 1]	[5, 3, 2, 1]	[5, 3, 2, 1]	[5, 3, 2, 1]	[4, 3, 2, 1]	[5, 3, 2, 1]



## Liste der Perkussioninstrumente

- PERCUSSION (Nr. 99) ordnet 39 Percussion-Sounds dem Keyboard zu, wie es nachfolgend dargestellt ist. Die den einzelnen Tasten zugeordneten Sounds sind über dem Keyboard angegeben.

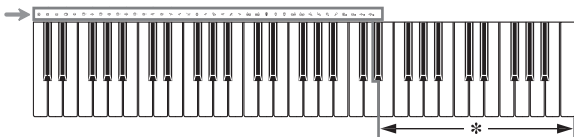

\* Kein Ton wird erzeugt, wenn die Tasten in diesem Bereich gedrückt werden.

BASS DRUM	OPEN HI-HAT	COWBELL	LOW TIMBALE
SIDE STICK	MID TOM 1	CRASH CYMBAL 2	HIGH AGOGO
ACOUSTIC SNARE	HIGH TOM 2	CLAVES	LOW AGOGO
HAND CLAP	CRASH CYMBAL 1	RIDE CYMBAL 2	CABASA
ELECTRIC SNARE	HIGH TOM 1	RIDE CYMBAL 1	MARACAS
LOW TOM 2	CHINESE CYMBAL	HIGH BONGO	VOICE BASS DRUM
CLOSED HI-HAT	RIDE BELL	LOW BONGO	VOICE SNARE
LOW TOM 1	TAMBOURINE	MUTE HIGH CONGA	VOICE CLOSED HI-HAT
PEDAL HI-HAT	SPLASH CYMBAL	OPEN HIGH CONGA	VOICE OPEN HI-HAT
MID TOM 2		LOW CONGA	
		HIGH TIMBALE	



## Rhythmus-Liste

<b>POPS I</b>		<b>JAZZ/FUSION</b>		<b>LATIN</b>	
00	CLUB POP	40	BIG BAND	70	BOSSA NOVA
01	VOCAL POP	41	SLOW SWING	71	SAMBA
02	RAP POP	42	SWING	72	MAMBO
03	FUNKY POP 1	43	FOX TROT	73	RHUMBA
04	SOUL BALLAD	44	JAZZ WALTZ	74	CHA-CHA-CHA
05	POP BALLAD	45	MODERN JAZZ	75	MERENGUE
06	LOVE BALLAD	46	COOL	76	REGGAE
07	FUNKY POP 2	47	HARD BOP	77	BOLERO
08	EPIC BALLAD	48	ACID JAZZ	78	TANGO 2
09	LITE POP	49	LATIN FUSION	79	LAMBADA
<b>POPS II</b>		<b>DANCE/FUNK</b>		80	PUNTA
10	16 BEAT SHFL	50	VOCAL GROOVE	81	CUMBIA
11	16 BEAT POP	51	RAVE	82	SKA
12	16 BEAT FUNK	52	CLUB GROOVE	83	TEX-MEX
13	8 BEAT POP	53	TECHNO	84	SALSA
14	8 BEAT SOUL	54	TRANCE	85	FOLKLORE
15	8 BEAT SHFL	55	HOUSE	86	PASODOBLE
16	DANCE POP 1	56	GROOVE SOUL	87	RUMBA CATALANA
17	DANCE POP 2	57	DISCO	88	SEVILLANA
18	POP FUSION	58	RAP	<b>VARIOUS</b>	
19	FOLKIE POP	59	FUNK	89	FOLK
<b>ROCK</b>		<b>EUROPEAN</b>		90	COUNTRY
20	ROCK WALTZ	60	POLKA 1	91	BLUEGRASS
21	SLOW ROCK 1	61	POLKA 2	92	TOWNSHIP
22	SLOW ROCK 2	62	MARCH 1	93	FAST GOSPEL
23	SOFT ROCK 1	63	MARCH 2	94	SLOW GOSPEL
24	SOFT ROCK 2	64	WALTZ	95	ADANI
25	SOFT ROCK 3	65	VIENNESE WALTZ	96	BALADI
26	POP ROCK 1	66	FRENCH WALTZ	97	BAROQUE
27	POP ROCK 2	67	SLOW WALTZ	98	ENKA
28	50'S ROCK	68	SERENADE	99	NEW AGE
29	60'S SOUL	69	TANGO 1		
30	4 BEAT ROCK				
31	ROCK				
32	HEAVY ROCK				
33	8 BEAT ROCK				
34	STRAIGHT ROCK				
35	HEAVY METAL				
36	TWIST				
37	NEW ORLNS R&R				
38	CHICAGO BLUES				
39	R&B				

## Songliste

## SONG BANK

00	JUPITER FROM "THE PLANETS"	34	MY WILD IRISH ROSE	72	LA DONNA É MOBILE FROM "RIGOLETTE"
01	DECK THE HALL	35	DOWN IN THE VALLEY	73	POLKA FROM "THE BARTERED BRIDE"
02	WE WISH YOU A MERRY CHRISTMAS	36	SHE WORE A YELLOW RIBBON	74	CHANSON DU TOREADOR FROM "CARMEN"
03	JINGLE BELLS	37	HOUSE OF THE RISING SUN	75	HABANERA FROM "CARMEN"
04	SILENT NIGHT	38	AURA LEE	76	PRELUDE FROM "L'ARLÉSIENNE"
05	JOY TO THE WORLD	39	WHEN JOHNNY COMES MARCHING HOME	77	LE CYGNE FROM "LE CARNAVAL DES ANIMAUX"
06	O CHRISTMAS TREE	40	CAMPTOWN RACES	78	MARCH FROM "THE NUTCRACKER"
07	WHEN THE SAINTS GO MARCHING IN	41	SWANEE RIVER (OLD FOLKS AT HOME)	79	SCENE FROM "SWAN LAKE"
08	GREENSLEEVES	42	JEANNIE WITH THE LIGHT BROWN HAIR	80	THAIS MEDITATION
09	AMAZING GRACE	43	YANKEE DOODLE	81	MINUET IN G MAJOR
10	JOSHUA FOUGHT THE BATTLE OF JERICHO	44	RED RIVER VALLEY	82	JESUS BLEIBET MEINE FREUDE
11	AULD LANG SYNE	45	MY OLD KENTUCKY HOME	83	GAVOTTE (GOSSEC)
12	TWINKLE TWINKLE LITTLE STAR	46	HOME ON THE RANGE	84	CANON (PACHELBEL)
13	LIGHTLY ROW	47	OH! SUSANNA	85	LARGO (HÄNDEL)
14	ACH DU LIEBER AUGUSTIN	48	BEAUTIFUL DREAMER	86	CHOPSTICKS
15	LONDON BRIDGE	49	TURKEY IN THE STRAW	87	AMERICAN PATROL
16	J'AI PERDU LE DO DE MA CLARINETTE	50	ALOHA OE	88	THE ENTERTAINER
17	SUR LE PONT D'AVIGNON	51	JAMAICA FAREWELL	89	GOING HOME FROM "FROM THE NEW WORLD"
18	GRANDFATHER'S CLOCK	52	HOLDIRIDIA	90	FRÖHLICHER LANDMANN
19	I'VE BEEN WORKING ON THE RAILROAD	53	SANTA LUCIA	91	PIANO SONATA op.13 "PATHÉTIQUE" 2nd Mov.
20	LITTLE BROWN JUG	54	LA CUCARACHA	92	FÜR ELISE
21	LONG LONG AGO	55	LA PALOMA	93	TURKISH MARCH (MOZART)
22	MICHAEL ROW THE BOAT ASHORE	56	CIELITO LINDO	94	PIANO SONATA K.545 1st Mov.
23	THE NOBLE DUKE OF YORK	57	TROIKA	95	WEDDING MARCH FROM "MIDSUMMER NIGHT'S DREAM"
24	SIPPIN' CIDER THROUGH A STRAW	58	SZLA DZIEWECZKA	96	HUNGARIAN DANCES no.5
25	UNDER THE SPREADING CHESTNUT TREE	59	WALTZING MATILDA	97	NOCTURNE op.9-2 (CHOPIN)
26	SUMM SUMM SUMM	60	AJO MAMMA	98	ETUDE op.10-3 "CHANSON DE L'ADIEU"
27	THE MUFFIN MAN	61	RASA SAYANG	99	VALSE op.64-1 "PETIT CHIEN"
28	ANNIE LAURIE	62	SAKURA SAKURA		
29	DANNY BOY	63	AIR FROM "SUITE no.3"		
30	MY BONNIE	64	SPRING FROM "THE FOUR SEASONS"		
31	IF YOU'RE HAPPY AND YOU KNOW IT, CLAP YOUR HANDS	65	TOY SYMPHONY		
32	MY DARLING CLEMENTINE	66	SYMPHONY no.101 "CLOCK" 2nd Mov.		
33	HOME SWEET HOME	67	SERENADE FROM "EINE KLEINE NACHTMUSIK"		
		68	ODE TO JOY		
		69	BRIDAL MARCH FROM "LOHENGRIN"		
		70	TRIUMPHAL MARCH FROM "AIDA"		
		71	BRINDISI FROM "LA TRAVIATA"		



Die Recycling-Marke zeigt an, dass die Verpackung den  
Umweltschutzbestimmungen in Deutschland entspricht.

**CASIO®**

**CASIO COMPUTER CO.,LTD.**  
6-2, Hon-machi 1-chome  
Shibuya-ku, Tokyo 151-8543, Japan

 MA1309-E Printed in China



CTK1100/1150G1D