

Intelligentes Touchscreen-Terminal

QT-6000

Bedienungsanleitung

Einleitung

Inhaltsverzeichnis

Vorstellung des QT-6000

Anzeige/Tastatur

Grundlegende Operationen und Einstellungen

Registrierungen

Programme

Weiterführende Operationen

Nützliche Merkmale

Berichte

Störungsbeseitigung

Fehlercodetabelle

Index

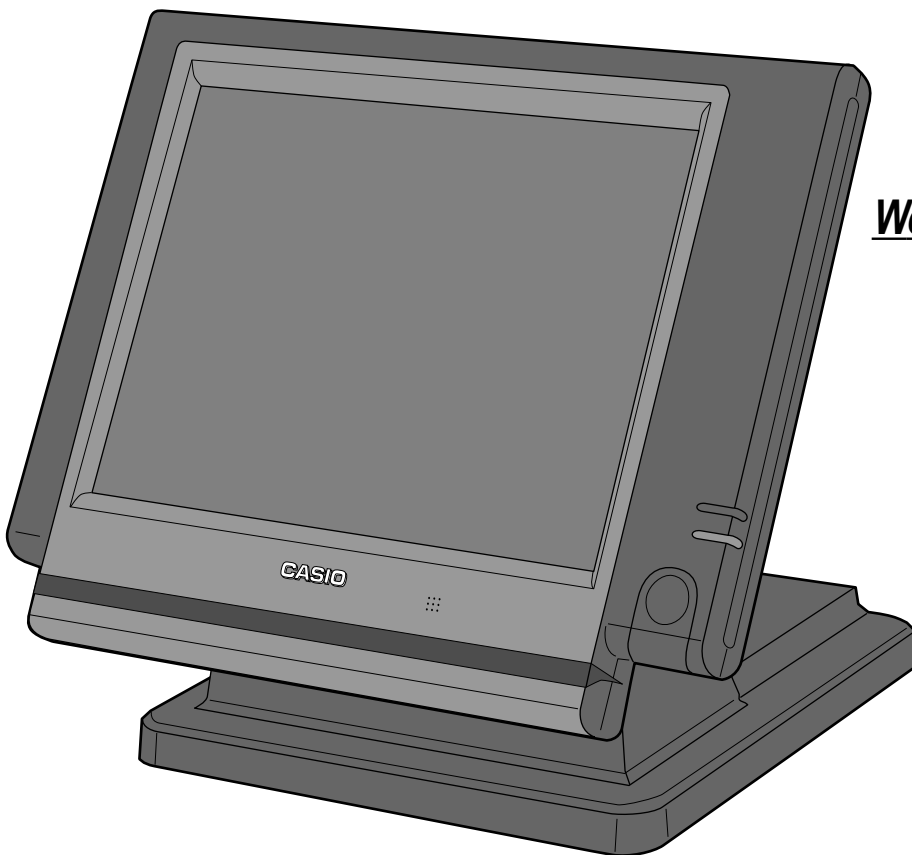

Eu

Di

U.K.

Cl

Canada

CASIO®

Einleitung



Wir möchten uns bei dieser Gelegenheit dafür bedanken, dass Sie sich für das intelligente Touchscreen-Terminal QT-6000 von CASIO entschieden haben. Dieses Terminal (diese Registrierkasse) beruht auf fortschrittlichster Elektroniktechnologie und gewährleistet außergewöhnliche Vielseitigkeit und Zuverlässigkeit. Vereinfachte Bedienung wird durch einen speziell konstruierten Touchscreen und durch eine große Auswahl an automatischen, programmierbaren Funktionen sichergestellt. Die speziell konstruierte und ausgelegte Tastatur und eine helle, ableserefreundliche Farbanzeige helfen mit, um Ermüdung bei stundenlanger Bedienung zu vermeiden.

 Casio Europe GmbH
Bornbarch 10, 22848 Norderstedt
Germany

Warnung: Dies ist ein Produkt der Klasse A. Im Haushalt kann dieses Produkt zu Interferenz mit dem Rundfunkempfang führen. In einem solchen Fall muss der Benutzer die erforderlichen Maßnahmen treffen.

Bitte bewahren Sie alle Informationen für spätere Referenz auf.

Apparaten skall anslutas till jordat nätuttag.

 Batterij niet Weggooien, maar inleveren als KCA. 

Dieses Produkt enthält Quecksilber und muss daher entsprechend wiederverwertet oder richtig entsorgt werden.

Zur Trennung vom Netz ist der Netzstecker aus der Steckdose zu ziehen, welche sich in der Nähe des Gerätes befinden muss und leicht zugänglich sein soll.

In den in dieser Anleitung enthaltenen Bedienungsbeispielen entsprechen die Druckausgabe- und Anzeigebeispiele nicht den aktuellen Größen. Auch handelt es sich bei diesen Beispielen nur um einfache Abbildungen.

Sicherheitsmaßnahmen

- Um dieses Produkt sicher und richtig verwenden zu können, lesen Sie diese Bedienungsanleitung aufmerksam durch, und halten Sie die beschriebenen Bedienungsvorgänge ein.
Nach dem Lesen der Anleitung, bewahren Sie diese für spätere Nachschlagzwecke sorgfältig auf.
Bewahren Sie alle Informationen für spätere Referenz sorgfältig auf.
- Beachten Sie immer die unter Warnung und Vorsicht an dem Produkt angegebenen Informationen.

Über die Icons

In dieser Anleitung werden verschiedene Icons verwendet, um sicheren Betrieb dieses Produktes hervorzuheben und Verletzungen des Kassierers und anderen Personals sowie Sachschäden und Beschädigungen dieses Produktes zu vermeiden. Diese Icons und Definitionen sind nachfolgend aufgeführt.



Zeigt an, dass ernsthafte Verletzungs- oder Todesgefahr vorliegt, wenn falsch verwendet.



Zeigt an, dass Verletzungs- oder Beschädigungsgefahr vorliegt, wenn falsch verwendet.

Beispiele für die Icons

Um die Risiken und möglichen Beschädigungen anzuzeigen, werden die folgenden Typen von Icons verwendet.



Das Symbol des gleichseitigen Dreiecks \triangle schließt Warnsymbole ein. In diesem gleichseitigen Dreieck ist der eigentliche Typ der Vorsichtsmaßnahme dargestellt (in diesem Beispiel: Stromschlaggefahr).



Das Kreissymbol mit der durchgehenden diagonalen Linie \otimes zeigt an, dass etwas verboten ist (in diesem Beispiel: Demontage ist verboten).



Das schwarze Kreissymbol \bullet gibt eine Information an, die ausgeführt werden muss. In diesem Symbol ist der Typ des tatsächlich auszuführenden Vorganges aufgeführt (in diesem Beispiel: der Netzstecker ist von der Netzdose abzuziehen).

Warnung!

Handhabung des Terminals



Sollte es jemals zu Fehlbetrieb des Terminals kommen, sollte diese Rauch oder ungewöhnlichen Geruch entwickeln, oder sollte ein anderer nicht normaler Zustand auftreten, schalten Sie sofort die Stromversorgung aus, und ziehen Sie den Netzstecker von der Netzdose ab. Fortgesetzte Verwendung unter diesen Bedingungen führt zu Feuer- und Stromschlaggefahr.

- Wenden Sie sich an einen CASIO-Kundendienst.



Stellen Sie niemals mit Flüssigkeiten gefüllte Behälter in der Nähe des Terminals ab, und achten Sie darauf, dass keine Fremdkörper in das Terminal eindringen. Sollten jemals Wasser oder Fremdkörper in das Innere der Registrierkasse gelangen, schalten Sie sofort die Stromversorgung aus, und ziehen Sie den Netzstecker von der Netzdose ab. Fortgesetzte Verwendung unter diesen Bedingungen führt zu Kurzschluss-, Feuer- und Stromschlaggefahr.

- Wenden Sie sich an einen CASIO-Kundendienst.



Sollten Sie jemals das Terminal fallen lassen oder beschädigen, schalten Sie sofort die Stromversorgung aus, und ziehen Sie den Netzstecker von der Netzdose ab. Fortgesetzte Verwendung unter diesen Bedingungen führt zu Kurzschluss-, Feuer- und Stromschlaggefahr.

- Versuchen Sie niemals Reparaturen selbst auszuführen, da dies äußerst gefährlich ist. Wenden Sie sich an einen CASIO-Kundendienst.
-

Warnung!



Versuchen Sie niemals ein Zerlegen oder Modifizieren dieses Terminals. Die an bestimmten Komponenten im Inneren des Gerätes anliegende Hochspannung führt zu Feuer- und Stromschlaggefahr.

- Bitte wenden Sie sich für alle Reparatur- und Wartungsarbeiten an einen CASIO-Kundendienst.
-

Netzgerät, Netzstecker und Netzdose



Verwenden Sie nur eine geeignete Netzdose (100 V bis 240 V). Die Verwendung einer Netzdose mit abweichender Netzspannung führt zu Fehlbetrieb, Feuer- und Stromschlaggefahr. Eine Überlastung der elektrischen Netzdose kann Überhitzungs- und Feuergefahr verursachen.

Bitte verwenden Sie nur das für dieses Terminal vorgeschriebene Netzgerät (ADP820A). Die Verwendung eines anderen Netzgerätes kann zu Feuer, Stromschlag oder Fehlbetrieb führen.



Achten Sie darauf, dass der Netzstecker bis zum Anschlag in die Netzdose eingesteckt wird. Ein lose angesteckter Stecker führt zu Feuer, Stromschlag oder Fehlbetrieb.

- Verwenden Sie niemals das Terminal, wenn der Netzstecker beschädigt ist. Schließen Sie den Netzstecker niemals an eine defekte Netzdose an.
-



Verwenden Sie ein trockenes Tuch, um den an den Kontakten des Netzsteckers angesammelten Staub zu entfernen. Feuchtigkeit kann zu schlechter Isolation und damit zu Stromschlaggefahr führen, wenn der Staub an den Kontakten des Netzsteckers verbleibt.



Achten Sie darauf, dass das Netzkabel und der Netzstecker nicht beschädigt werden, und versuchen Sie niemals eine Modifikation dieser Teile. Fortgesetzte Verwendung mit einem beschädigten Netzkabel kann zu Verschlechterung der Isolation, Freilegung der internen Drähte und Kurzschluss führen, wodurch es zu Stromschlag- und Feuergefahr kommt.

- Wenden Sie sich an einen CASIO-Kundendienst, wenn Reparatur- oder Wartungsarbeiten am Netzkabel oder Netzstecker ausgeführt werden müssen.
-

Vorsicht!



Stellen Sie das Terminal niemals auf einer instabilen oder schrägen Fläche ab. Anderenfalls kann das Terminal, besonders wenn die Schublade geöffnet wird, herunter fallen, wodurch es zu Fehlbetrieb sowie Feuer- und Stromschlaggefahr kommen kann.



Stellen Sie das Terminal nicht an den folgenden Stellen auf.

- Bereiche, in welchen das Terminal hoher Luftfeuchtigkeit oder starker Staubeentwicklung bzw. heißer oder kalter Luft ausgesetzt wird.
 - Bereiche mit direkter Sonneneinstrahlung, in einem geschlossenen Kraftfahrzeug oder an einem Ort mit sehr hohen Temperaturen.
-

Die obigen Bedingungen können zu Fehlbetrieb sowie zu Feuergefahr führen.



Biegen Sie das Netzkabel niemals übermäßig ab, achten Sie darauf, dass dieses nicht zwischen Tisch und Möbeln eingeklemmt wird, und stellen Sie niemals schwere Gegenstände auf dem Netzkabel ab. Anderenfalls kann das Netzkabel beschädigt oder kurzgeschlossen werden, wodurch Feuer- und Stromschlaggefahr verursacht werden können.



Fassen Sie immer den Netzstecker an, wenn Sie diesen von der Netzdose abtrennen. Ziehen Sie niemals direkt an dem Netzkabel, da dieses sonst beschädigt oder kurzgeschlossen werden kann, wodurch es zu Feuer- und Stromschlaggefahr kommt.



Berühren Sie niemals den Netzstecker mit nassen Händen. Anderenfalls besteht Stromschlaggefahr. Ziehen Sie niemals direkt an dem Netzkabel, da dieses sonst beschädigt oder kurzgeschlossen werden kann, wodurch es zu Feuer- und Stromschlaggefahr kommt. Berühren Sie niemals den Druckkopf und die Walze.

Einleitung und Inhalt	6
Vorstellung des QT-6000	10
Allgemeine Anleitung	10
Touchscreen-Anzeigetafel	13
Hauptanzeigeteil	14
Tastaturteil	16
Tastaturteil mit Abruffenster	18
Liste dem Abruffenster	18
Zahlzettelnummer-Aufruffenster	18
Zuordnungsbare Funktionen	19
Tasten in dem Zahlzettelnummer-Aufruffenster	21
Grundlegende Operationen und Einstellungen	22
Verwendung Ihres Terminals	22
An-/Abmelden eines Verkäufers und Modusänderung	23
Zuordnung eines Verkäufers	23
Verkäufertaste	23
Verkäufernummerntaste	23
i-Schalttaste	23
Modusänderung	24
Modusaufruffenster	24
Anzeige von Zeit und Datum	25
Anzeigen und Löschen des Datums und der Zeit	25
Einstellung von Zeit und Datum	25
Einstellen der Zeit	25
Einstellen des Datums	25
Vorbereitung und Verwendung der PLU-Folientasten	26
Registrieren von PLU-Folientasten	26
Programmierung der PLU-Folientasten	27
Programmierungsvorgang für PLU-Folientasten-Einheitspreis	27
Programmierungsvorgang für PLU-Folientasten-Warengruppenverknüpfung/Steuerstatus/ Listenkapazität	28
Registrieren PLU-Folientasten durch Programmieren der Daten	29
Voreingestellter Preis	29
Voreingestellter Steuerstatus	29
Begrenzung des Höchstbetrags	29
Vorbereitung und Verwendung von Diskonts/Abschlags	30
Programmierung des Diskontsatzes und des Abschlagbetrags	30
Registrieren von Diskonts	31
Diskont für Artikel und Zwischensummen	31
Registrierung von Abschlägen	32
Abschläge für Artikel	32
Abschlag für Zwischensumme	32
Registrieren von Kredit- und Scheckzahlungen	33
Scheck	33
Kredit	33
Gemischte Bezahlung (Bargeld, Kredit, Scheck)	33
Registrierung sowohl von Euro als auch der Landeswährung	34
Registrieren von zurückgegebenen Artikeln im REG-Modus	36
Registrieren von zurückgegebenen Artikeln im REF-Modus	37

Normale Rückzahlung	37
Abschlag bei Rückzahlungsbetrag	37
Registrieren von Einzahlungen	38
Registrieren von Auszahlungen	38
Berichtigungen bei der Registrierung	39
Berichtigung eines eingegebenen, aber noch nicht registrierten Artikels	39
Berichtigung eines eingegebenen und registrierten Artikels	40
Berichtigen des vorher für diesen Kassenbon registrierten Postens	41
Stornieren aller Artikel einer Transaktion	41
Registrieren eines Nichtverkaufs	41
Ausdrucken des täglichen Verkaufsrückstellberichts	42
Vorgang	42
Druckausgabe (mittels optionalem Ferndrucker)	43
Weiterführende Operationen	44
Ausgabe eines Kassenbons nach Transaktionsabschluss	44
Eingeben der Kundenzahl	45
Verkäufer-Unterbrechungsfunktion	46
Quittungsdruck	47
Drucken von Quittungen	47
Automatischer Stapeldruck 1	47
Automatischer Stapeldruck 2	48
Maximale Anzahl der Quittungszeilen	48
Tisch-Verfolgungssystem	48
Tisch-Verfolgungssystem	48
Öffnen eines Tisches	49
Addieren zu einem Tisch	49
Ausgeben eines Gäste-Kassenbons	50
Schließen eines Tischspeichers	50
Tastenoperation für neuen/alten Tisch	51
Hinzugefügter Tisch	52
Separater Tisch	53
Verkäuferwechsel	54
Tischwechsel	54
Zutat/Vorbereitungs-PLUs	55
Aufrufen von Text	55
Registrieren eines Depots	56
Depot vom Kunden	56
Depot vom Kunden während Verkaufstransaktion	56
Registrierungen mittels Listennummer (List-#)	56
Rechnungskopie	57
Gesamtbetrag in Schublade	58
Mehrfachposten-Summierungsfunktion	58
Einstellungsmenü	59
Trinkgelder	59
Kontrolle des Lagerbestands	60
Abfrage der tatsächlichen Lagerbestandsmenge	60

Einzelposten-Bargeldverkauf	61
Addition	62
Addition (plus)	62
Aufschlag (%+)	62
Kupontransaktion	63
Kuponregistrierung mittels <COUPON> (Kupontaste)	63
Kuponregistrierung mittels <CPN2> (Kupontaste 2)	63
Registrierung des zweiten Einheitspreises	64
Voreingestellter Übergabebetrag	66
Registrierungen der Arrangementtasten	67
Währungsumwandlungsfunktion	68
Registrieren von Fremdwährung	68
Übergebener Gesamtbetrag in Fremdwährung	68
Teilweise Bezahlung in Fremdwährung	69
Vorübergehende Freigabe von Pflichteingaben	70
Separates Ausdrucken der Mehrwertsteuer	71
Registrieren von Darlehen	72
Registrieren von Abholungsbeträgen	72
Wechseln des Zahlungsmittels in der Schublade	72
Abtast-PLU	73
Registrierung von Posten	73
Abfrage des Einheitspreises	73
Programmierung für Verkäufer	74
Programmierungsvorgang	74
Programmierung von Beschreibungen und Meldungen	75
Programmierungsvorgang für Postenbeschreibung (PLU-Folientaste)	75
Programmierungsvorgang für Funktionstastenzeichen	76
Programmierungsvorgang für Kassenbon/Quittungsmeldung	77
Eingeben von Zeichen	78
Eingabe von Zeichen	78
Editieren der Zeichen	80
Berichtigung eines eben eingegebenen Zeichens	80
Korrektur und Hinzufügung/Löschung einer bereits eingestellten Postenbeschreibung	80
Ausdrucken der Auslese/Rückstellberichte	81
Der Baum des X/Z-Menüfensters	81
Ausdrucken des individuellen Ausleseberichts (Warengruppen-, Sub-Warengruppen-, PLU-/PLU-Folien-, Funktionstasten)	82
Vorgang	82
Bericht (mittels optionalem Ferndrucker)	82
Ausdrucken des finanziellen Ausleseberichts	83
Vorgang	83
Bericht (mittels optionalem Ferndrucker)	83
Auslesen des individuellen Verkäufer-Auslese/Rückstellberichts	84
Vorgang	84
Bericht (mittels optionalem Ferndrucker)	84
Ausdrucken des täglichen Verkaufs-Auslese/Rückstellberichts	85

Ausdrucken der periodischen Verkaufs-Auslese/Rückstellberichte 1/2	85
Vorgang	85
Bericht (mittels optionalem Ferndrucker)	85
Ausdrucken des PLU Auslese/Rückstellberichts	86
Vorgang	86
Bericht (mittels optionalem Ferndrucker)	86
Ausdrucken des stündlichen Verkaufs-Auslese/Rückstellberichts	87
Vorgang	87
Bericht (mittels optionalem Ferndrucker)	87
Ausdrucken des monatlichen Verkaufs-Auslese/Rückstellberichts	88
Vorgang	88
Bericht (mittels optionalem Ferndrucker)	88
Auslesen des Programms des Terminals	89
Der Baum des P6-Menüfensters (Programmauslesung)	89
Vorgang	90
Berichtbeispiel	90
Einheitspreis und Stückzahl	90
Postenbeschreibung	91
Zeichen und Meldungen	92
Verkäufer	92
Tastenmerkmale	92
Störungsbeseitigung	94
Wenn ein Fehler auftritt	94
Wenn das Terminal nicht arbeitet	97
Bei Stromausfall	98
Optionen	98
Technische Daten	99
Index	100

Hinweis:

In dieser Anleitung wird generell ein Dezimalpunkt an Stelle eines Kommas verwendet.

Vorstellung des QT-6000

Allgemeine Anleitung

Dieser Teil der Anleitung enthält eine allgemeine Erläuterung der verschiedenen Teile Ihres Terminals.

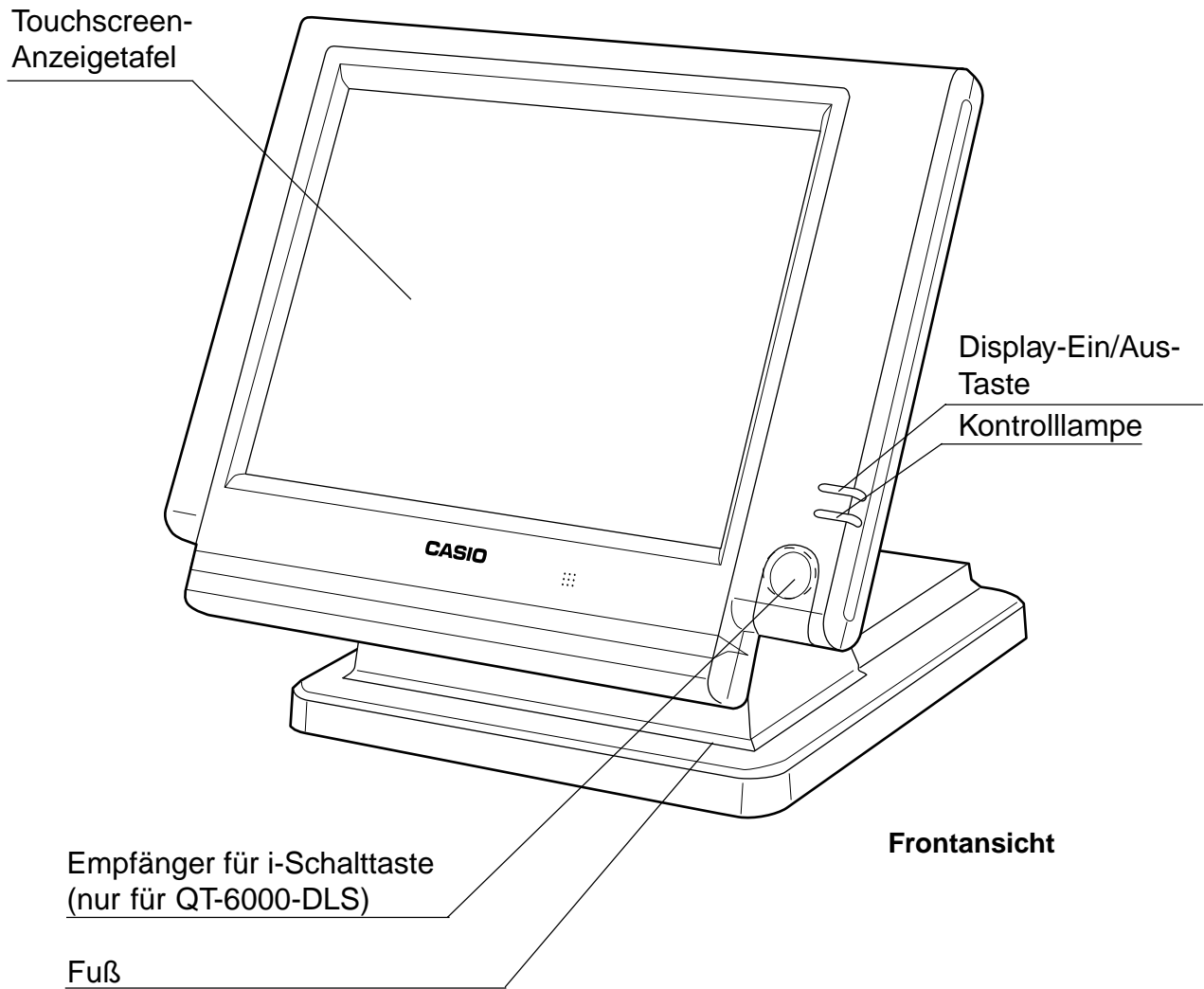

Zubehör

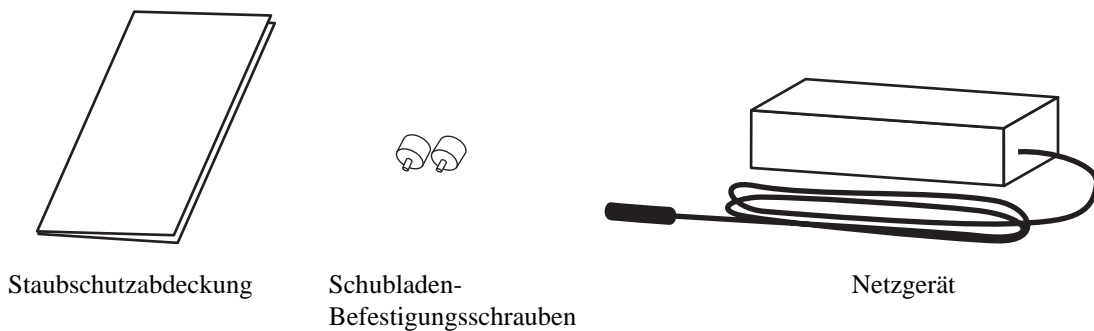

Kartenslotabdeckung

Anzeigetafel-
Befestigungsschrauben

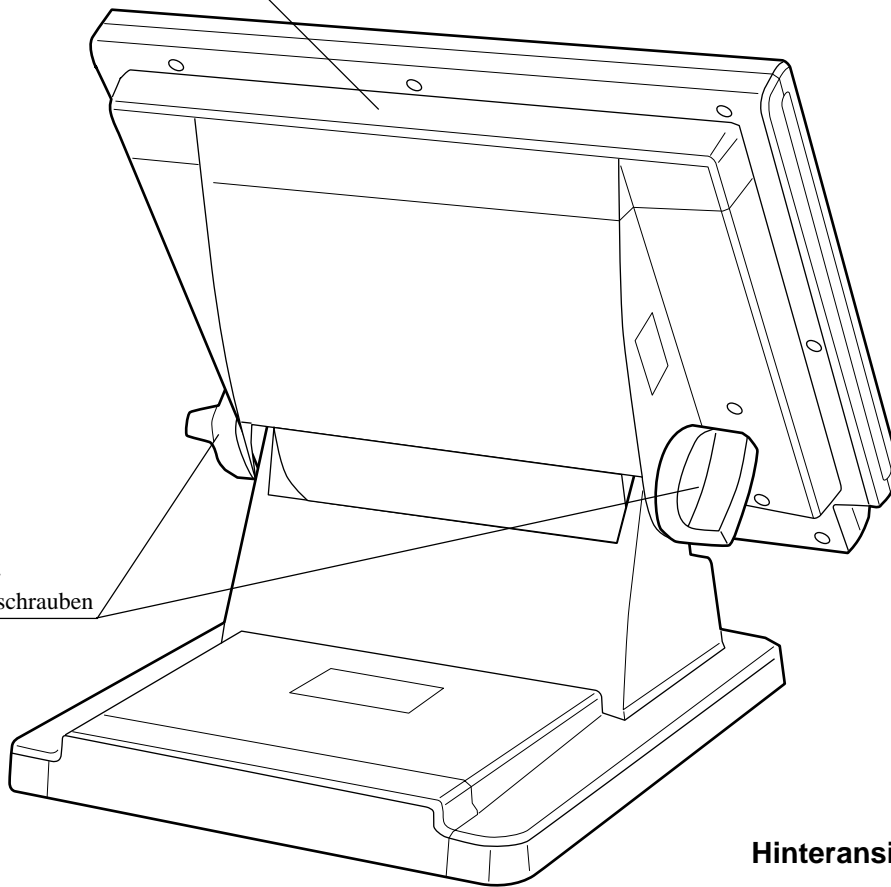

Hinteransicht

Neigen der Touchscreen-Anzeigetafel

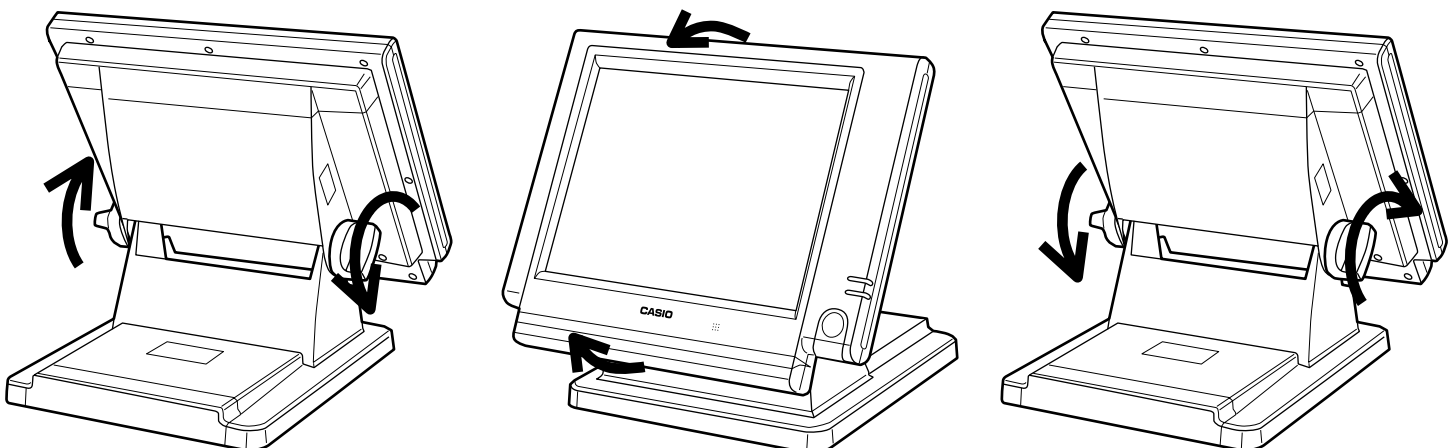

1. Lösen Sie die Anzeigetafel-Befestigungsschrauben. (Drehen Sie jede Schraube um mehr als eine Umdrehung.)

2. Neigen Sie die Touchscreen-Anzeigetafel.

3. Ziehen Sie die Anzeigetafel-Befestigungsschrauben fest.

Wichtig!

Versuchen Sie niemals ein Neigen der Anzeigetafel ohne die Schrauben zu lösen.

Vorstellung des QT-6000

Display-Ein/Aus-Taste

Mit dieser Taste können Sie das Display des Terminals ein- oder ausschalten.

i-Schalttaste (nur für QT-6000-DLS)

Sie können einer Verkäufer oder Kassierer zuordnen, indem Sie eine i-Schalttaste an dem Empfänger anbringen.

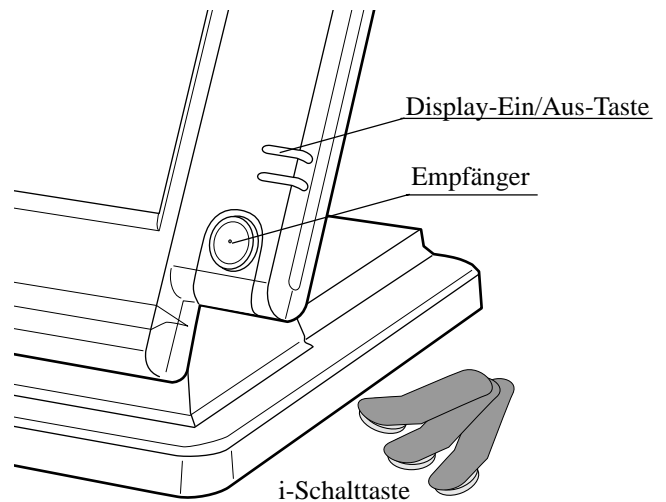

Schublade (Option)

Die Schublade öffnet automatisch, wenn Sie eine Registrierung abschließen und einen Auslese- oder Rückstellungsbericht ausgeben.

Schubladenschloss (für mittelgroße Schublade)

Verwenden Sie den Schubladenschlüssel, um die Schublade abzusperrern oder zu entriegeln.

Schubladen-Öffnungsschlüssel (für große Schublade)

Verwenden Sie den Schubladenschlüssel, um die Schublade zu öffnen.

Wenn die Geldlade nicht öffnet! (nur für mittelgroße Schublade)

Bei Stromausfall oder wenn es zu Fehlbetrieb der Registrierkasse kommt, öffnet die Geldlade nicht automatisch. Aber auch in einem solchen Fall können Sie die Geldlade öffnen, indem Sie an dem Geldladen-Entriegelungshebel (siehe unten) ziehen.

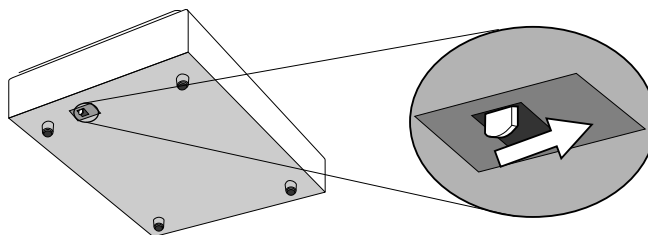

Wichtig!

Die Geldlade öffnet nicht, wenn sie mit dem Schlüssel für das Geldladenschloss abgesperrt ist.

Touchscreen-Anzeigetafel

Diese Tafel besteht sowohl aus einem Display als auch aus einer Tastatur.

- Diese Tafel besteht aus zwei Teilen: Display und Tastatur.
- ① Hauptanzeigeteil: Dient für die Anzeige der numerischen Eingaben, der Registrierungen, der Zwischensummen usw.
- ② Menüebenen-Anzeigeteil: Dient für die Anzeige des aktuellen abrufbaren, umschaltbaren Festpreisartikels (Umschalt-PLU), die Menüseite und die zweite Einheitspreisebene.
- ③ Tastaturteil: Dient hauptsächlich als Tastatur (wird manchmal für Abrufenster verwendet).

REG C01 31-10-04 12:34 001234							Shift PLU ② Menu1 2nd@					
①							PAGE UP	PLU010	PLU020	PLU030	PLU040	PLU050
							↑	PLU009	PLU019	PLU029	PLU039	PLU049
							HOME	PLU008	PLU018	PLU028	PLU038	PLU048
							↓	PLU007	PLU017	PLU027	PLU037	PLU047
							PAGE DOWN	PLU006	PLU016	PLU026	PLU036	PLU046
ESC/SKIP	C	X	VOID	←	YES	NO	→	PLU005	PLU015	PLU025	PLU035	PLU045
CLK4	7	8	9	MODE	CLK#	COVERS	MENU	PLU004	PLU014	PLU024	PLU034	PLU044
CLK3	4	5	6	#/NS	FUN LIST	REP CHK	TBL TRANS	PLU003	PLU013	PLU023	PLU033	PLU043
CLK2	1	2	3	SUBTOTAL		FIN. LIST	NB	PLU002	PLU012	PLU022	PLU032	PLU042
CLK1	0	00	.	CASH/AMT /TEND		RECEIPT	NEW/OLD CHK	PLU001	PLU011	PLU021	PLU031	PLU041

Hinweis:

Verwenden Sie nur Ihre Finger für die Bedienung des Touchscreens. Verwenden Sie niemals einen Bleistift, einen mechanischen Schreibstift oder einen spitzen Gegenstand. Solche Gegenstände können den Touchscreen beschädigen.

Vorstellung des QT-6000

Hauptanzeigeteil

Betriebsmodus	Verkäufer	Datum	Zeit	Fortlaufende Nummer
REG	C01	31-10-04	12:34 PM	001234
1	Spagetti		·20.00	T1
1	Spagetti		·20.00	T1
	7.5%			
	%-		-1.75	T1
1	Coffee		·8.00	
1	Hamburger		·2.00	T1
	15%			
	%-		-0.30	T1
1	Milk		·2.00	
2	Apple Juice		·5.00	
1	Coffee		·8.00	!
Spagetti			·20.00	
☰  A 12			·76.50	
Statusicons			Stückzahl	Betrag (Summe/Wechselgeld)

Rollbereich

Aktuelle Transaktion

- Kommunikation: ☰
- Master/BM-Fehler: ☒
- Master- oder BM-Ausschaltung: !
- Kassenbonausgabe eingeschaltet: 
- Zeichenumschaltung:
 Doppelte Größe: A
 Standardgröße: A

Menüebenen-Anzeigeteil

SHIFT PLU 1	Menu shift 1	2nd@
Ebene für aufrufbare, umschaltbare Festpreisartikel (Umschalt-PLU) (1 ~ 8)	Menüseite (1 ~ 15)	Zweite Einheitspreisebene (1 ~ 2)

Beispiel für Hauptanzeigeteil

Normale Registrierung

Item	Quantity	Price	Tax
PLU0001	1	1.00	T1
PLU0002	2	2.00	
PLU0003	1	3.00	
TL		6.00	
CASH		10.00	
CG		4.00	

REG C01 31-10-04 12:34 PM 000123

CG 4.00

Please sign on

① **Registrierte Stückzahl**

Dieser Teil des Displays zeigt die gewählte Stückzahl für jeden Posten an.

② **Posten-/Funktionen**

Wenn Sie eine Warengruppe/PLU/Scan-PLU oder eine Transaktion registrieren, erscheint hier die Postenbezeichnung oder die Transaktionsbezeichnung.

③ **Steuerstatus**

Wenn Sie einen steuerpflichtigen Posten registrieren, erscheint hier durch Programmierung der entsprechende Steuerstatus.

Tisch Registrierung

Item	Quantity	Price
PLU0001	1	1.00
PLU0002	2	2.00
PLU0003	1	3.00
PLU0004	1	2.00
PLU0005	3	3.00
PLU0006	2	2.00
PLU0007	1	3.00
PLU0008	1	2.00
PLU0009	3	3.00
PLU0010	1	1.00

REG C01 31-10-04 12:34 PM 000123

CHECK No. 123456 5CT #001029

PLU0010 1.00

22 102.00

④ **Tischnummer**

Wenn Sie eine Tischnummer eingeben, erscheint diese hier.

⑤ **Kundenzahl**

Wenn Sie die Anzahl der Kunden eingeben, erscheint diese hier.

⑥ **Referenznummer**

Wenn Sie eine Referenznummer eingeben, erscheint diese hier.



















Vorstellung des QT-6000

Tastaturteil

REG C01 31-10-04 12:34 PM 001234										19	26										
											PAGE UP	PLU010	PLU020	PLU030	PLU040	PLU050					
											7	↑	PLU009	PLU019	PLU029	PLU039	PLU049				
											20	HOME	PLU008	PLU018	PLU028	PLU038	PLU048				
											7	↓	PLU007	PLU017	PLU027	PLU037	PLU047				
											21	PAGE DOWN	PLU006	PLU016	PLU026	PLU036	PLU046				
											7	→	PLU005	PLU015	PLU025	PLU035	PLU045				
1	2	3	4	5	6	7	8	9	10	11	12	13	14	15	16	17	18	19	20	21	22
ESC/SKIP	C	X	VOID	←	YES	NO	→	PLU005	PLU015	PLU025	PLU035	PLU045									
CLK4	7	8	9	MODE	CLK#	COVERS	MENU	PLU004	PLU014	PLU024	PLU034	PLU044									
CLK3	4	5	6	#/NS	FUNC LIST	SEP CHK	TBL TRANS	PLU003	PLU013	PLU023	PLU033	PLU043									
CLK2	1	2	3	SUBTOTAL	FIN. LIST	NB		PLU002	PLU012	PLU022	PLU032	PLU042									
CLK1	0	00	.	CASH/AMT /TEND	RECEIPT	NEW/OLD CHK		PLU001	PLU011	PLU021	PLU031	PLU041									

• Registriermodus

- ① **Escape/Überspringentaste** ESC/SKIP
Verwenden Sie diese Taste, um eine Programmsequenz oder eine X/Z-Sequenz abzuschließen und an den Primärstatus zurückzukehren. Sie können diese Taste auch verwenden, um die Ausgabe eines Berichts in dem PGM-, X- und Z-Betriebsmodus abzubrechen.
- ② **Verkäuferntaste** CLK1, CLK2 ~ CLK4
Verwenden Sie diese Taste, um einen Verkäufer für die Verwendung dieses Terminals an- oder abzumelden.
Verkäufernummerntaste CLK#
Verwenden Sie diese Taste, um einen Verkäufer mittels Verkäufernummer für die Verwendung dieses Terminals an- oder abzumelden.
- ③ **Löschtaste** C
Verwenden Sie diese Taste, um die noch nicht registrierte Eingabe zu löschen.
- ④ **Ziffern- und Dezimalpunktstasten** 0, 1 ~ 9, 00, .
Verwenden Sie diese Tasten für die Eingabe von Zahlen.
- ⑤ **Multiplikations/Datums/Zeittaste** X
Verwenden Sie diese Taste, um eine Menge für eine Multiplikation einzugeben. Zwischen den Transaktionen kann mit dieser Taste die aktuelle Zeit und das Datum angezeigt werden.
- ⑥ **Fehlerberichtigungs-/Ungültigkeitstaste** VOID
Verwenden Sie diese Taste, um den zuletzt registrierten Posten, Rabatt, Aufschlag, übergebenen Betrag usw. zu berichtigen. Diese Taste macht auch die für PLUs oder Einstellmenüs usw. vorhergehend registrierten Daten ungültig.
- ⑦ **Links-, Rechts-, Aufwärtspfeil-, Abwärtspfeiltaste**
←, →, ↑, ↓
Verwenden Sie diese Tasten, um den Cursor zu verschieben.
- ⑧ **Modustaste** MODE
Verwenden Sie diese Taste zum Umschalten des Modus. Durch Drücken dieser Taste werden die zulässigen Modustasten in dem Abrufenfenster angezeigt.
- ⑨ **Nichtaddier/Nichtverkaufstaste** #/NS
Nichtaddiertaste: Um eine Referenznummer (z.B. Schecknummer, Kreditkarte usw.) während einer Transaktion auszudrucken, verwenden Sie diese Taste nach den numerischen Eingaben.
Nichtverkaufstaste: Verwenden Sie diese Taste zum Öffnen der Schublade, ohne etwas zu registrieren.
- ⑩ **Zwischensummentaste** SUB TOTAL
Verwenden Sie diese Taste, um die gegenwärtige Zwischensumme (einschließlich Umsatzsteuer) anzuzeigen und auszudrucken.

- ⑪ **Taste für übergebenen Bargeldbetrag**  Verwenden Sie diese Taste, um den übergebenen Bargeldbetrag zu registrieren.
- ⑫ **Ja-Taste**  Verwenden Sie diese Taste, um den gewählten Schritt und die vorhergehenden Schritte zu bestätigen.
- ⑬ **Funktionslistentaste**  Verwenden Sie diese Taste zur Anzeige der programmierten Funktionstastenliste. Verwenden Sie diese Taste für das Registrieren einer Funktionstaste, die sich nicht auf der Tastatur befindet, aber dem Speicher zugeordnet ist.
- ⑭ **Nein-Taste**  Verwenden Sie diese Taste, um den gewählten Schritt und die vorhergehenden Schritte zu stornieren.
- ⑮ **Kundenzahlentaste**  Verwenden Sie diese Taste für das Registrieren der Anzahl der Kunden.
- ⑯ **Taste für separaten Zahlzettel**  Verwenden Sie diese Taste in einem Zahlzettel-Verwaltungssystem, um ausgewählte Artikel von einem Zahlzettel zu einem anderen Zahlzettel zu trennen. Falls diese Taste registriert ist, erscheint durch das Drücken dieser Taste ein Abrufenfenster für das Trennen der Zahlzettel.
- ⑰ **Abschlusslistentaste**  Verwenden Sie diese Taste, um eine programmierte Abschlusstastenliste anzuzeigen. Verwenden Sie diese Taste für das Registrieren einer Abschlusstaste, die sich nicht auf der Tastatur befindet, aber dem Speicher zugeordnet ist.
- ⑱ **Taste für Kassenbon nach Transaktionsabschluss**  Verwenden Sie diese Taste, um nach dem Abschluss einer Transaktion einen Kassenbon auszugeben.
- ⑲ **Taste für nächste Seite**  Verwenden Sie diese Taste, um auf das nächste Fenster (die nächste Seite) weiterzuschalten.
- ⑳ **Taste für Ausgangsposition**  Verwenden Sie diese Taste, um den Cursor an die Ausgangsposition zurückzubringen.
- ㉑ **Taste für vorhergehende Seite**  Drücken Sie diese Taste, um auf das vorhergehende Fenster (die vorhergehende Seite) zurückzushalten.
- ㉒ **Menüumschalttaste**  Verwenden Sie diese Taste, um die PLU-Folientaste auf das n-te (1 – 15) Menü umzuschalten.
- ㉓ **Tischwechseltaste**  Verwenden Sie diese Taste, um den Inhalt eines Tisches auf einen anderen Tisch zu übertragen.
- ㉔ **Neuer Saldotaste**  Verwenden Sie diese Taste, um den aktuell registrierten Gesamtbetrag zu dem vorhergehenden Saldo zu addieren, um den neuen Saldo zu erhalten. Wenn Sie diese Taste drücken, wird der Gesamtbetrag der Transaktion berechnet. Normalerweise wird ein Kassenbon ausgegeben.
- ㉕ **Neuer/Alter Tischtaste**  Verwenden Sie diese Taste in einem Tisch-Verfolgungssystem, um Tischnummern einzugeben, wenn neue Tische geöffnet oder vorhandene Tische erneut geöffnet werden sollen. Wenn der Verkäufer eine Tischnummer eingibt, überprüft die Registrierkasse, ob diese Nummer bereits in dem Tisch-Verfolgungsspeicher vorhanden ist. Falls keine übereinstimmende Nummer in dem Speicher vorhanden ist, wird ein neuer Tische unter der eingegebenen Nummer geöffnet. Falls die eingegebene Tischnummer mit einer bereits im Speicher abgespeicherten Nummer übereinstimmt, wird dieser Tische erneut für weitere Registrierung oder Abschluss geöffnet.
- ㉖ **PLU-Folientasten** ,  ~  Verwenden Sie diese Tasten, um die abrufbaren Festpreisartikel für die PLU-Folientasten zu registrieren.

Vorstellung des QT-6000

Tastaturteil mit Abrufenster

Liste dem Abrufenster

REG C01 31-10-04 12:34 PM 001234								Shift PLU1 Menu1 2nd@				
· 0.00								PAGE UP	FUNC LIST			
								↑	SEAT#	CANCEL		
								HOME	ADDCHK	-		
								↓	VAT	%-		
								PAGE DOWN	MEDIA CHG	RC		
								→	RCT ON/OFF	PD		
ESC/SKIP	C	X	VOID	←	YES	NO	→					
CLK4	7	8	9	MODE	CLK#	COVERS	MENU					
CLK3	4	5	6	#/NS	FUNC LIST	SEP CHK	TBL TRANS					
CLK2	1	2	3	SUBTOTAL		FIN. LIST	NB	PLU002	PLU012	PLU022	PLU032	PLU042
CLK1	0	00	.	CASH/AMT /TEND		RECEIPT	NEW/OLD CHK	PLU001	PLU011	PLU021	PLU031	PLU041

REG C01 31-10-04 12:34 PM 001234								Shift PLU1 Menu1 2nd@				
· 0.00								PAGE UP	How to Cook 0/1-1			
								↑	Rare			
								HOME	Medium			
								↓	Well done			
								PAGE DOWN				
								→				
ESC/SKIP	C	X	VOID	←	YES	NO	→					
CLK4	7	8	9	MODE	CLK#	COVERS	MENU					
CLK3	4	5	6	#/NS	FUNC LIST	SEP CHK	TBL TRANS					
CLK2	1	2	3	SUBTOTAL		FIN. LIST	NB	PLU002	PLU012	PLU022	PLU032	PLU042
CLK1	0	00	.	CASH/AMT /TEND		RECEIPT	NEW/OLD CHK	PLU001	PLU011	PLU021	PLU031	PLU041

CLK1	0	00	.	CASH/AMT /TEND		RECEIPT	NEW/OLD CHK	PLU001	PLU011	PLU021	PLU031	PLU041
------	---	----	---	----------------	--	---------	-------------	--------	--------	--------	--------	--------

Tasten der Liste

Arretierbare Zähler
(Registrierte/Minimal-/Maximalanzahl)

Zahzzettelnummer-Aufrufenster

REG C01 31-10-04 12:34 PM 001234								Shift PLU1 Menu1 2nd@		
· 0.00								PAGE UP	Select Check/Table number	
								↑	#1 -1.45	#2 -23.00
								HOME	#3 -76.45	#4 -7.00
								↓	#5 -1.95	#6 -8.01
								PAGE DOWN	#7 -231.45	#9 -4.00
								→	#12 -2,356.45	#17 -9.98
ESC/SKIP	C	X	VOID	←	YES	NO	→			
CLK4	7	8	9	MODE	CLK#	COVERS	MENU			
CLK3	4	5	6	#/NS	FUNC LIST	SEP CHK	TBL TRANS			
CLK2	1	2	3	SUBTOTAL		FIN. LIST	NB			
CLK1	0	00	.	CASH/AMT /TEND		RECEIPT	NEW/OLD CHK			

REG C01 31-10-04 12:34 PM 001234								Shift PLU1 Menu1 2nd@			
· 0.00								PAGE UP	Select Check/Table number		
								↑	#1 -1.45	☀	
								HOME	☀	#2 -7.00	
								↓	#3 -1.95	#4 -8.01	
								PAGE DOWN	#5 -231.45	#6 -4.00	
								→	#7 -2,356.45	☀	
ESC/SKIP	C	X	VOID	←	YES	NO	→				
CLK4	7	8	9	MODE	CLK#	COVERS	MENU				
CLK3	4	5	6	#/NS	FUNC LIST	SEP CHK	TBL TRANS				
CLK2	1	2	3	SUBTOTAL		FIN. LIST	NB				
CLK1	0	00	.	CASH/AMT /TEND		RECEIPT	NEW/OLD CHK	Next	Prev	Rcpt	Esc

CLK1	0	00	.	CASH/AMT /TEND		RECEIPT	NEW/OLD CHK	View-1	View-2	View-3	View-4
------	---	----	---	----------------	--	---------	-------------	--------	--------	--------	--------

Zahzzettel-/Tischnummernfenster

Typ für Hinzufügen neuer Nummern

Typ für Anzeige des Tabellenlayouts

Zuordnungsbare Funktionen

Sie können die Tastatur genau auf die Anforderungen Ihres Geschäftes anpassen.

Für Einzelheiten wenden Sie sich an Ihren CASIO Fachhändler.

Add check (Hinzufügen von Tischen)

Verwenden Sie diese Taste in einem Tisch-Verfolgungssystem, um die Einzelheiten von mehr als einem Tisch in einen einzigen Tisch zu kombinieren.

Arrangement

Verwenden Sie diese Taste, um ein Arrangementprogramm zu aktivieren, das in der Arrangementdatei programmiert ist. Jede Operation, die von der Tastatur aus ausgeführt werden kann, sowie jeder Modus können in einem Arrangementprogramm programmiert und danach einfach durch Drücken nur dieser Taste ausgeführt werden. Zusätzlich kann eine numerische Eingabe in ein Arrangementprogramm eingeschlossen werden. In diesem Fall müssen Sie die Zahl eingeben und danach diese Taste drücken. Die Modussteuerfunktion dieser Taste kann für alle Modi mit Ausnahme des OFF- Modus programmiert werden.

Bill copy (Rechnungskopie)

Verwenden Sie diese Taste, um eine Rechnungskopie auszugeben.

Break-in/out (Pausenbeginn/Pausenende)

Verwenden Sie diese Taste, um die Start/Endzeit zu registrieren, wenn die Beschäftigten eine Pause einlegen.

Charge (Anschreibungs)

Verwenden Sie diese Taste, um einen Anschreibungsverkauf zu registrieren.

Check (Scheck)

Verwenden Sie diese Taste für das Registrieren eines übergebenen Schecks.

Check endorsement (Scheck-Indossament)

Verwenden Sie diese Taste, um eine Scheck-Indossamentmeldung unter Verwendung des Quittungsdruckers auszudrucken.

Check print (Rechnungsdruck)

Verwenden Sie diese Taste, um die Tischrechnung auf dem Quittungsdrucker auszudrucken.

Clerk number (Verkäufernummer)

Verwenden Sie diese Taste, um die Geheimnummer eines Verkäufers zuzuordnen.

Clerk transfer (Verkäuferwechsel)

Verwenden Sie diese Taste um offene Tische an einen anderen Verkäufer zu übertragen.

Clock-in/out (Arbeitsbeginn/Arbeitsende)

Verwenden Sie diese Taste, um die Zeit zu registrieren, zu der die Beschäftigten die Arbeit beginnen/beenden.

Coupon (Kupon)

Verwenden Sie diese Taste, um Kupons zu registrieren.

Coupon number (Kuponnummer)

Verwenden Sie diese Taste für das Registrieren gemischten und angepassten Rabatts durch Eingabe der Kuponnummer.

Coupon 2 (Kupon 2)

Verwenden Sie dieses Taste, um den nächsten zu registrierenden Posten als Kupon zu deklarieren.

Credit (Kredit)

Verwenden Sie diese Taste für das Registrieren eines Kreditverkaufs.

Cube (Kubik)

Dieses Taste führt die gleiche Funktion wie die Quadrierungstaste aus. Bei Additionen hat diese Taste auch eine Kubik-Multiplikationsfunktion.

Currency exchange (Währungswechsel)

Verwenden Sie dieses Taste, um eine Fremdwährung in die Landeswährung umzuwandeln, und umgekehrt, indem Sie den voreingestellten Wechselkurs für die Taste verwenden. Das Ergebnis wird angezeigt.

Verwenden Sie dieses Taste, um die Landeswährungs-Zwischensumme oder die Verkaufsgut-Zwischensumme in den äquivalenten Betrag der Währung eines anderen Landes umzuwandeln.

Verwenden Sie dieses Taste für die Umwandlung einer Fremdwährung in den äquivalenten Betrag der Landeswährung.

Customer ID Number (Kundenidentifikationsnummer)

Verwenden Sie diese Taste für die Eingabe einer Kundenidentifikationsnummer.

Declaration (Deklaration)

Verwenden Sie diese Taste, um den Betrag in der Geldlade für die Gelddeklaration zu deklarieren.

Department (Warengruppe)

Verwenden Sie diese Taste für das Registrieren einer Warengruppe.

Department number (Warengruppennummer)

Verwenden Sie diese Taste für die Eingabe von Warengruppennummer.

Deposit (Depot)

Verwenden Sie diese Taste zum Registrieren von Depots.

Discount (Rabatt)

Verwenden Sie diese Taste für das Registrieren eines Rabatts.

Display mode (Anzeigemodus)

Verwenden Sie diese Taste zur Wahl der des Artikelkonsolidations-Anzeigeformats oder des Nicht-Artikelkonsolidations-Anzeigeformats.

Dutch account (Getrennte Rechnung)

Verwenden Sie diese Taste, wenn die Gäste den Gesamtbetrag getrennt bezahlen.

Eat-in (Lokalservice)

Verwenden Sie diese Taste, um zu spezifizieren, wenn der Gast seine Bestellung in dem Restaurant isst. Drücken Sie diese Taste, bevor Sie die Transaktion abschließen.

EBT (Electronic Benefit Transfer = Elektronische Leistungsübertragung)

Verwenden Sie diese Taste für das Registrieren des Betrags der elektronischen Leistungsübertragung, der mit einem übergebenen Betrag eingegeben wird.

Electronic journal display (Display für elektronisches Journal)

Verwenden Sie diese Taste, um das abgespeicherte elektronische Journal anzuzeigen.

Euro/Paid out (Euro/Auszahlung)

Euro-Taste: Verwenden Sie diese Taste, um die Hauptwährung in die Subwährung (Euro/Landeswährung) umzurechnen, wenn Sie einen Zwischensummenbetrag registrieren. Sie können diese Taste auch verwenden, um die Subwährung zu spezifizieren, wenn Sie den Zahlungsbetrag eingeben.

Auszahlungstaste: Verwenden Sie diese Taste nach einer numerischen Eingabe, um einen aus der Schublade ausgezahlten Geldbetrag zu registrieren.

1st unit price (Erster Einheitspreis)

Verwenden Sie diese Taste, um einen bestimmten Posten als den ersten Einheitspreis zu registrieren.

Food stamp shift (Lebensmittelmarkenumschaltung)

Verwenden Sie diese Taste zur Änderung des Lebensmittelmarkenstatus.

Food stamp subtotal (Lebensmittelmarken-Zwischensumme)

Verwenden Sie diese Taste, um den für die Lebensmittelmarken zutreffenden Betrag zu erhalten.

Food stamp tender (Übergebene Lebensmittelmarken)

Verwenden Sie diese Taste für das Registrieren eines Lebensmittelmarken-Zahlungsbetrags mit der Eingabe eines übergebenen Betrags.

House Bon (Geschäftsbon)

Verwenden Sie diese Taste, um Posten für die Verwendung in dem Geschäft zu registrieren.

Item search (Artikelsuche)

Verwenden Sie diese Taste für die Suche nach einem Artikel in Abhängigkeit von dessen Bezeichnung.

List (Liste)

Verwenden Sie diese Taste, um die Menülisten anzuzeigen.

List number (Listennummer)

Verwenden Sie diese Taste, um eine Listennummer einzugeben.

Loan (Darlehen)

Verwenden Sie diese Taste, um den Geldbetrag einzugeben, der für Geldwechsel eingebracht wurde.

Location change (Standortwahl)

Verwenden Sie diese Taste für die Wahl eines Fensters, die das Tischlayout jedes Geschosses/Abschnittes eines Restaurants darstellt.

Ketten Bon (Kettenbon)

Verwenden Sie diese Taste, um Mengen für Multiplikationen einzugeben. Eine Multiplikation mit dieser Taste gibt einen einzelnen Bestellsdruck aus.

Media change (Zahlungsmittelwechsel)

Verwenden Sie diese Taste, um das Zahlungsmittel der in der Schublade befindlichen Beträge zu wechseln.

Merchandise subtotal (Verkaufsartikel-Zwischensumme)

Verwenden Sie diese Taste, um die Zwischensumme ohne Umsatzsteuerbetrag und den vorhergehenden Saldo zu erhalten.

Minus

Verwenden Sie diese Taste für das Registrieren einer Subtraktion.

New check (Neuer Tisch)

Verwenden Sie diese Taste in einem Tisch-Verfolgungssystem, um eine neue Tischnummer einzugeben, wenn ein neuer Tisch unter dieser Nummer geöffnet werden soll.

No sale (Nichtverkauf)

Verwenden Sie diese Taste, um die Schublade zwischen den Transaktionen zu öffnen.

Non-add (Nichtaddier)

Verwenden Sie diese Taste für das Ausdrucken von Referenznummern (persönliche Schecknummer, Kreditkartennummer usw.)

Normal receipt (Normaler Kassenbon)

Verwenden Sie diese Taste, um den Bestellstatus von „Bon“ auf „Normal“ zu ändern.

OBR

(Optical Barcode Reader = Optisches Strichcode-Lesegerät)

Verwenden Sie diese Taste, um die optischen Strichcodes manuell einzugeben.

Old check (Alter Tisch)

Verwenden Sie diese Taste in einem Tisch-Verfolgungssystem, um die Nummer eines vorhandenen Tisches (vorher mittels Taste für neuen Tisch kreiert) einzugeben, dessen Einzelheiten in dem Tisch-Verfolgungsspeicher abgelegt sind. Vorhandene Tische werden erneut geöffnet, um weitere Registrierung oder den Abschluss ausführen zu können.

Open (Öffnen)

Verwenden Sie diese Taste, um vorübergehend eine Begrenzung der Anzahl der Stellen freizugeben, die Sie für einen Einheitspreis eingeben können.

Open 2 (Öffnen 2)

Verwenden Sie diese Taste, um die eingabepflichtigen Spezifikationen aufzuheben.

Open check (Offene Rechnungen)

Verwenden Sie diese Taste, um einen Bericht über alle offenen Tische/Rechnungen eines zugeordneten Verkäufers auszugeben.

Operator number (Bedienernummer)

Verwenden Sie diese Taste, um eine Verkäufernummer während des Verkäuferwechsels einzugeben.

Operator X/Z (Bediener X/Z)

Verwenden Sie diese Taste, um den individuellen X/Z-Bericht eines Verkäufers auszugeben.

Order character change (Bestellungszeichenwahl)

Verwenden Sie diese Taste, um das Bestellungszeichen zu ändern. Sie können nicht nur die Bestellungszeichen des Artikels sondern auch die in der Tabelle aufgeführten Bestellungszeichen ausdrucken.

Payment (Zahlung)

Verwenden Sie diese Taste, um die folgenden Transaktionen als Zahlung zu deklarieren.

PLU number (PLU-Nummer)

Verwenden Sie diese Taste, um eine PLU-Nummer einzugeben.

Plus

Verwenden Sie diese Taste für das Registrieren von Zuschlagsgebühren.

Pick up (Abholung)

Verwenden Sie diese Taste, um die Auszahlung eines Zahlungsmittels aus der Schublade zu registrieren.

Premium (Aufschlag)

Verwenden Sie diese Taste, um den voreingestellten Prozentsatz anzuwenden, oder geben Sie manuell den Prozentsatz ein, um den Aufschlagbetrag für den zuletzt registrierten Artikel oder die Zwischensumme zu erhalten.

Price (Preis)

Verwenden Sie diese Taste, um einen offenen PLU zu registrieren.

Price inquiry (Preisabfrage)

Verwenden Sie diese Taste, um den Preis und die Beschreibung für einen PLU abzufragen, ohne diesen zu registrieren.

Price shift (Preisumschaltung)

Verwenden Sie diese Taste zur Umschaltung einer PLU-Artikel-/Flat-PLU-Taste oder eines Abtast-PLU-Artikels auf den ersten oder zweiten Einheitspreis.

Post entry (Nachträgliche Eingabe)

Verwenden Sie diese Taste, um einen reservierten Posten des Einstellmenüs anzugeben und diesen später als Festposten zu registrieren.

Post receipt (Ausgabe eines Kassenbons nach Transaktionsabschluss)

Verwenden Sie diese Taste für die Ausgabe eines Kassenbons nach Transaktionsabschluss.

Quantity/for (Menge/für)

Diese Taste weist die gleichen Funktionen wie die Multiplikationstaste auf. Zusätzlich weist diese Taste auch eine Funktion für getrennten Preis auf.

Recall (Rückruf)

Verwenden Sie diese Taste für den Rückruf einer mittels Speichertaste übertragenen Tischnummer. Wenn Sie diese Taste drücken, erscheint die Tischnummer in der Reihenfolge der ältesten Aufzeichnung.

Receipt on/off (Kassenbon-Ein/Aus)

Verwenden Sie diese Taste, um die Einstellung „Ausgabe eines Kassenbons“/„Keine Ausgabe eines Kassenbons“ in dem REG/REF/REG—Modi zu ändern. Achten Sie dabei darauf, dass Sie diese Taste zweimal drücken müssen.

Received on account (Einzahlung)

Verwenden Sie diese Taste nach einer numerischen Eingabe, um den empfangenen Geldbetrag für eine Nichtverkaufstransaktion zu registrieren.

Refund (Rückzahlung)

Verwenden Sie diese Taste, um die Rückzahlungsbeträge einzugeben und bestimmte Einträge zu stornieren.

Round repeat (Wiederholung)

Verwenden Sie diese Taste, um die gleichen Posten zu registrieren, die unmittelbar davor bestellt wurden.

Seat number (Sitznummer)

Verwenden Sie diese Taste, um die Sitznummer einzugeben und auszudrucken.

2nd unit price (Zweiter Einheitspreis)

Verwenden Sie diese Taste, um einen bestimmten Posten als zweiten Einheitspreis zu registrieren.

Separate check (Separater Tisch)

Verwenden Sie diese Taste in einem Tisch-Verfolgungssystem, um gewählte Posten von einem Tisch separat auf einen anderen Tisch zu übertragen.

Selective item subtotal (Zwischensumme für ausgewählte Posten)

Verwenden Sie diese Taste, um den Zwischensummenbetrag der ausgewählten Posten 1/2 zu berechnen.

Shift PLU (PLU-Umschaltung)

Verwenden Sie diese Taste, um eine PLU-Folientaste auf die n-te (1 – 8) Ebene umzuschalten.

Slip feed/release (Quittungs-Vorschub/Freigabe)

Verwenden Sie diese Taste, um die in den Quittungsdrucker eingelegte Quittung vorzuschieben. Dies erfolgt durch Spezifizieren der Anzahl der Vorschubzeilen. Diese Taste wird auch verwendet, um den Quittungspapierhalter freizugeben, wenn keine Zahlen eingegeben werden.

Slip back feed/release (Quittungs-Rückschub/Freigabe)

Verwenden Sie diese Taste, um die in den Quittungsdrucker eingelegte Quittung zurückzuschieben. Dies erfolgt durch Spezifizieren der Anzahl der Rückschubzeilen. Diese Taste wird auch verwendet, um den Quittungspapierhalter freizugeben, wenn keine Zahlen eingegeben werden.

Slip print (Quittungsdruck)

Verwenden Sie diese Taste, um den Quittungsdruck auf dem Quittungsdrucker auszuführen. Durch Drücken dieser Taste werden die Verkaufseinzelheiten ausgedruckt. Das tatsächliche Ausdrucken erfolgt nach Ausgabe des Kassensbons.

Square (Quadrieren)

Diese Taste weist die gleiche Funktion wie die Multiplikationstaste auf. Zusätzlich weist diese Taste auch eine Quadrierungs-Multiplikationsfunktion auf.

Stock inquiry (Abfrage des Lagerbestands)

Verwenden Sie diese Taste, um den gegenwärtigen Lagerbestand für einen PLU abzufragen, ohne diesen zu registrieren.

Store (Speicherung)

Verwenden Sie diese Taste für die Speicherung der Tischnummer der registrierten Posten. Wenn Sie diese Taste drücken, werden die registrierten Postendaten abgespeichert, worauf diese Daten an die jüngste Tischnummer übertragen werden.

Subdepartment (Unterwarengruppe)

Verwenden Sie diese Taste, um Posten für die Unterwarengruppe zu registrieren.

Subdepartment number (Unterwarengruppennummer)

Verwenden Sie diese Taste, um die Nummer der Unterwarengruppe einzugeben.

Substitution (Substitution)

Verwenden Sie diese Taste, um einen Gruppen-PLU durch einen PLU zu ersetzen, der in dem Pulldown-Menü nicht voreingestellt ist.

Table number (Referenznummer)

Verwenden Sie diese Taste, um die Referenznummern einzugeben.

Table sharing (Tischunterteilung)

Verwenden Sie diese Taste, um eine Tisch zwei oder mehreren Gästegruppen zuzuordnen.

Takeout (Heimservice)

Verwenden Sie diese Taste, um zu spezifizieren, dass der Kunde die Posten nicht im Restaurant konsumiert, sondern nach Hause mitnimmt. Vor dem Abschluss einer Transaktion drücken Sie diese Taste für einen steuerfreien Verkauf.

Tax exempt (Steuerfrei)

Verwenden Sie diese Taste, um einen steuerpflichtigen Betrag auf einen steuerfreien Betrag umzuwandeln.

Tax shift (Steuerumschaltung)

Verwenden Sie diese Taste, um die Steuertabelle zu aktivieren, die für den gleichen Steuerstatus für diese Taste programmiert ist.

Taxable amount subtotal

(Steuerpflichtiger Zwischensummenbetrag)

Verwenden Sie diese Taste, um die Zwischensumme des steuerpflichtigen Betrags zu erhalten.

Text print (Textdruck)

Verwenden Sie diese Taste, um Zeichen für das Ausdrucken einzugeben.

Text recall (Textaufruf)

Verwenden Sie diese Taste, um voreingestellte Zeichen auszudrucken.

Tip (Trinkgeld)

Verwenden Sie diese Taste, um Trinkgelder zu registrieren.

Tray total (Kassensoll)

Verwenden Sie diese Taste, um den Gesamtbetrag für alle Transaktion von der letzten Registrierung bis zum Drücken dieser Taste oder für die Registrierungen zwischen den Betätigungen dieser Taste anzuzeigen.

Validation (Bestätigung)

Verwenden Sie diese Taste, um Posten- oder Transaktionsbeträge auf der Quittung zu bestätigen.

VAT (Mehrwertsteuer)

Verwenden Sie diese Taste, um die Mehrwertsteuer separat auszudrucken.

Tasten in dem Zahlzettelnummer-Aufrufenster

Spezielle Funktionstasten für die Steuerung des Zahlzettelnummer-Aufrufensters befinden sich an der Unterseite des Bildschirms.

Next (Page up) (Weiter (Nächste Seite))

Verwenden Sie diese Taste zum Weiterschalten des Aufrufensters.

Previous (Page down) (Zurück (Vorhergehende Seite))

Verwenden Sie diese Taste zum Zurückschalten des Aufrufensters.

Escape (Abbruch)

Verwenden Sie diese Taste, um den Betrieb des Aufrufensters abubrechen und diese zu schließen.

View-1 - View-4 (Location change) (Ansicht 1 bis Ansicht 4 (Standortwahl))

Verwenden Sie diese Taste zur Wahl des Aufrufensters, die das Tischlayout jedes Geschosses/Abschnittes des Restaurants darstellt.

Verwendung Ihres Terminals

Nachfolgend sind die allgemeinen Vorgänge beschrieben, die Sie verwenden sollten, um das Terminal optimal verwenden zu können.

VOR den Geschäftsstunden ...

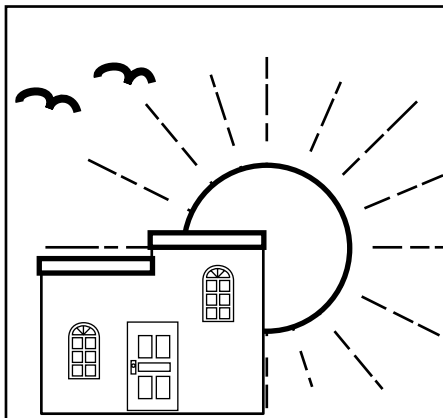

- Achten Sie darauf, dass das Terminal richtig angeschlossen ist.
- Stellen Sie sicher, dass die Papierrolle des Ferndruckers ausreichend Papier enthält.
- Lesen Sie die finanziellen Summen aus, um sicherzustellen, dass alle Null sind.
- Überprüfen Sie das Datum und die Zeit.

Seite 83

Seite 25

WÄHREND der Geschäftsstunden ...

- Registrieren Sie die Transaktionen.
- Lesen Sie periodisch die Summen.

Seite 26 ~

Seite 81

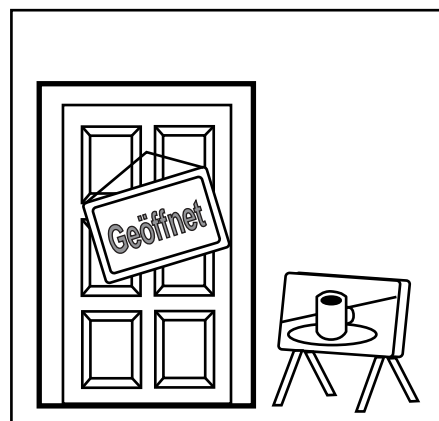

NACH den Geschäftsstunden ...

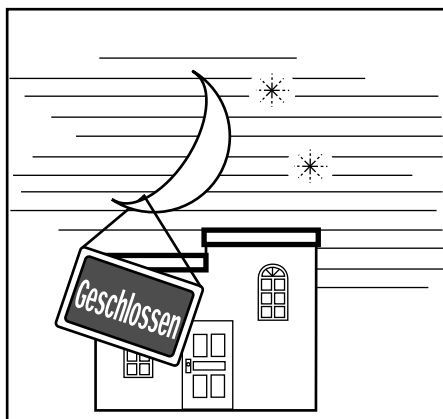

- Stellen Sie die täglichen Summenregister zurück. Seite 42
- Lesen Sie das elektronische Journal. Seite 81
- Leeren Sie die Geldlade und lassen Sie diese geöffnet. Seite 12
- Bringen Sie das Bargeld in das Büro.

An-/Abmelden eines Verkäufers und Modusänderung

Zuordnung eines Verkäufers



In Deutschland können Sie Verkäufer zuordnen, indem Sie entweder eine i-Schalttaste an dem Empfänger anbringen oder die Verkäufersnummer eingeben.
In anderen Gebieten können Sie die Verkäufer unter Verwendung der Verkäufertaste oder durch Eingabe der Verkäufergeheimzahl zuordnen. Die von Ihnen zu verwendende Methode für die Zuordnung der Verkäufer hängt von der Programmierung des Terminals ab.

Verkäufertaste

Sie können einen Verkäufer oder Kassierer zuordnen, indem Sie die vier Tasten (bis) auf der Tastatur oder das Verkäufericon in dem Verkäuferabrufenfenster verwenden.

Verkäufernummerntaste

Verwenden Sie die -Taste für die Eingabe der Verkäufergeheimzahl.

i-Schalttaste

Sie können einer Verkäufer oder Kassierer zuordnen, indem Sie eine i-Schalttaste an dem Empfänger anbringen.

Anmeldung von Verkäufern

	Verkäufertaste	BEDIENUNG Verkäufernummerntaste	i-Schalttaste
Anmelden von Verkäufer 1:	<input type="button" value="CLK1"/>	* <input type="button" value="1"/> <input type="button" value="CLK#"/>	Bringen Sie die i-Schalttaste 1 an.
Anmelden von Verkäufer 2:	<input type="button" value="CLK2"/>	* <input type="button" value="2"/> <input type="button" value="CLK#"/>	Bringen Sie die i-Schalttaste 2 an.
		⋮	⋮
Anmelden von Verkäufer 6:	--	* <input type="button" value="6"/> <input type="button" value="CLK#"/>	Bringen Sie die i-Schalttaste 6 an.

Geheimnummer des Verkäufers
(1 ~ 6 ist als Vorgabe eingestellt.)

* Falls Sie die Geheimnummer des Verkäufers nicht am Display anzeigen möchten, drücken Sie die -Taste, bevor Sie die Nummer eingeben.

Abmeldung von Verkäufern

	Verkäufertaste	BEDIENUNG Verkäufernummerntaste	i-Schalttaste
Abmelden des Verkäufers:	<input type="button" value="0"/> <input type="button" value="CLK1"/> (~ <input type="button" value="CLK4"/>)	<input type="button" value="0"/> <input type="button" value="CLK#"/>	Entfernen Sie die i-Schalttaste.

- Der aktuelle Verkäufer wird auch abgemeldet, wenn Sie das Terminal ausschalten oder eine Transaktion abschließen.

Wichtig!

- Ein Verkäufer kann sich nicht anmelden, wenn sich nicht zuerst der andere Verkäufer abgemeldet hat.
- Der angemeldete Verkäufer wird auf dem Kassenbon/Journalstreifen ausgewiesen.

Grundlegende Operationen und Einstellungen

Modusänderung

Obwohl auf dem Terminal kein Modusschalter vorhanden ist, können Sie den Modus des Terminals umschalten, indem Sie die **MODE**-Taste drücken.

Modusauffenster

Falls Sie die **MODE**-Taste drücken, erscheint das Modusauffenster. In dem Modusauffenster erscheinen nur die für den angemeldeten Verkäufer zulässigen Modusicons. Sie können den Modus des Terminals umschalten, indem Sie das entsprechende Modusicon in dem Modusauffenster drücken.

• Wenn sich ein Manager anmeldet:

REG C01 31-10-04 12:34 PM 001234								Shift PLU1	Menu1	2nd@	
<div style="border: 1px solid black; padding: 5px; text-align: right;">· 0.00</div>								PAGE UP	Select mode		
								↑	REG	RF	REG-
								HOME	REG2		
								↓	X/Z	Manager	Inline
								PAGE DOWN			
ESC/SKIP	C	X	VOID	←	YES	NO	→	AUTO PGM	CF CARD		
CLK4	7	8	9	MODE	CLK#	COVERS	MENU	PGM1	PGM2	PGM3	
CLK3	4	5	6	#/NS	FUNC LIST	SEP CHK	TBL TRANS	PGM4	PGM5	PGM6	
CLK2	1	2	3	SUBTOTAL		FIN. LIST	NB				
CLK1	0	00	.	CASH/AMT/TEND		RECEIPT	NEW/OLD CHK				

Modusauffenster

Modusicons

Alle für den Manager verfügbaren Modi werden angezeigt.

• Wenn sich ein Verkäufer anmeldet:

REG C01 31-10-04 12:34 PM 001234								Shift PLU1	Menu1	2nd@	
<div style="border: 1px solid black; padding: 5px; text-align: right;">· 0.00</div>								PAGE UP	Select mode		
								↑	REG		
								HOME			
								↓	X/Z	Inline	
								PAGE DOWN			
ESC/SKIP	C	X	VOID	←	YES	NO	→				
CLK4	7	8	9	MODE	CLK#	COVERS	MENU				
CLK3	4	5	6	#/NS	FUNC LIST	SEP CHK	TBL TRANS	PGM1			
CLK2	1	2	3	SUBTOTAL		FIN. LIST	NB				
CLK1	0	00	.	CASH/AMT/TEND		RECEIPT	NEW/OLD CHK				

Modusauffenster

Modusicons

Alle für den Verkäufer verfügbaren Modi werden angezeigt.

Anzeige von Zeit und Datum



Sie können die Zeit oder das Datum am Display des Terminals anzeigen, wenn keine Registrierung ausgeführt wird.

Anzeigen und Löschen des Datums und der Zeit

BEDIENUNG



Datum/Zeit erscheint am Display



Löscht die Datums-/Zeitanzeige

ANZEIGE

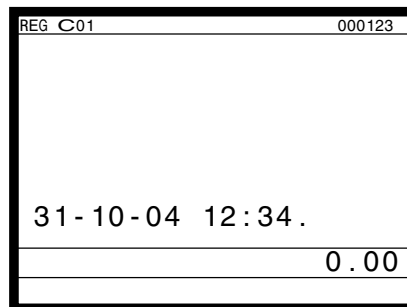

Einstellung von Zeit und Datum



Sie können die Zeit oder das Datum in dem Modus PGM 1 einstellen.

Einstellen der Zeit

BEDIENUNG



Drücken Sie die <MODE>-Taste, und betätigen Sie danach das <PGM1>-Icon.



Geben Sie die aktuelle Zeit mit vier Stellen (in der Reihenfolge der Stunden und Minuten) ein, und drücken Sie danach die **X**-Taste.



Löschen Sie die Datums-/Zeitanzeige.

ANZEIGE

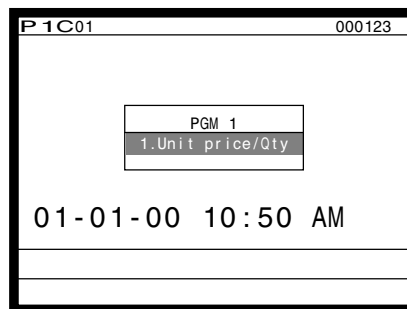

Einstellen des Datums

BEDIENUNG



Drücken Sie die <MODE>-Taste, und betätigen Sie danach das <PGM1>-Icon.



Geben Sie das aktuelle Datum mit sechs Stellen (in der Reihenfolge von Jahr, Monat und Kalendertag) ein, und drücken Sie danach die **X**-Taste.



Löschen Sie die Datums-/Zeitanzeige.

ANZEIGE

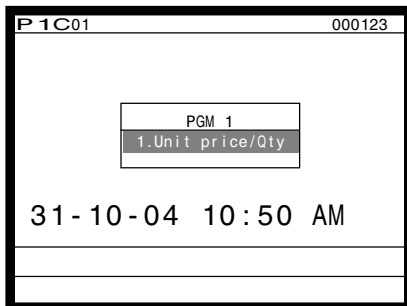

Vorbereitung und Verwendung der PLU-Folientasten

Registrieren von PLU-Folientasten



Die folgenden Beispiele zeigen, wie Sie die PLU-Folientasten in verschiedenen Arten von Registrierungen verwenden können.

Einzelpostenverkauf

Beispiel 1

Posten	Einheitspreis	\$1,00
	Stückzahl	1
	PLU-Folientasten	1
Zahlungsmittel	Bargeld	\$1,00

BEDIENUNG

1 00

Einheitspreis

PLU 001

PLU-Folientasten

CA/AMT TEND

DRUCKAUSGABE (mittels optionalem Ferndrucker)

REG	C01	31-10-2004 09:05 AM	000002	MC #01	Maschinen-Nr. Modus/Verkäufer/Datum/ Zeit/Fortlaufende Nr.
1	PLU001			. 1.00	PLU-Nr./Einheitspreis
	TL			- 1.00	Gesamtbetrag
	CASH			. 1.00	

Beispiel 2 (Registrieren der Zwischensumme und Berechnung des Wechselgeldes)

Posten	Einheitspreis	\$12,34
	Stückzahl	1
	PLU-Folientasten	1
Zahlungsmittel	Bargeld	\$20,00

BEDIENUNG

1 2 3 4

Einheitspreis

PLU 001

PLU-Folientaste

SUB TOTAL

2 0 00 **CA/AMT TEND**

Übergebener Betrag

DRUCKAUSGABE (mittels optionalem Ferndrucker)

REG	C01	31-10-2004 09:10 AM	000003	MC #01	Maschinen-Nr. Modus/Verkäufer/Datum/ Zeit/Fortlaufende Nr.
1	PLU001			. 12.34	Gesamtbetrag
	TL			- 12.34	Übergebener Betrag
	CASH			. 20.00	Wechselgeld
	CG			- 7.66	

Wiederholung, Menüumschaltung

Posten1	Einheitspreis	\$1,50
	Stückzahl	3
	PLU-Folientasten	1
Posten2	Einheitspreis	\$2,50
	Stückzahl	2
	PLU-Folientasten	51
Zahlungsmittel	Bargeld	\$10,00

BEDIENUNG

1 5 0 **PLU 001**

PLU 001

PLU 001

MENU

2 5 0 **PLU 001**

PLU 001

SUB TOTAL

1 0 00 **CA/AMT TEND**

DRUCKAUSGABE (mittels optionalem Ferndrucker)

REG	C01	31-10-2004 09:15 AM	000004	MC #01	Maschinen-Nr. Modus/Verkäufer/Datum/ Zeit/Fortlaufende Nr.
1	PLU001			. 1.50	Wiederholung
1	PLU001			. 1.50	Wiederholung
1	PLU001			. 1.50	Wiederholung
1	PLU051			. 2.50	Wiederholung
1	PLU051			. 2.50	Wiederholung
	TL			- 9.50	
	CASH			. 10.00	
	CG			- 0.50	

Multiplikation

BEDIENUNG

DRUCKAUSGABE (mittels optionalem Ferndrucker)

Posten	Einheitspreis	\$1,00
	Stückzahl	12
	PLU-Folientaste	1
Zahlungsmittel	Bargeld	\$20,00

1 2 X
 Stückzahl
 (4-stellige Ganzzahl/3 Dezimalstellen)

1 00 PLU 001
2 0 00 CA/AMT TEND

		MC #01	
REG	C01	31-10-2004 09:20 AM	000005
12	PLU001		. 12.00
12		@1/ 1.00	
12	PLU001		. 12.00
TL			- 12.00
CASH			. 20.00
CG			. 8.00

Stückzahl/Ergebnis
 oder
 Stückzahl/
 Einheitsmenge/@
 Ergebnis

Programmierung der PLU-Folientasten

Programmierungsvorgang für PLU-Folientasten-Einheitspreis

- Schritt 1. Drücken Sie **MODE** und das <PGM1>-Icon, um „PGM-1“ einzuschalten, und betätigen Sie danach **YES**.
- Schritt 2. Wählen Sie „1.PLU“, und drücken Sie danach die **YES**-Taste.

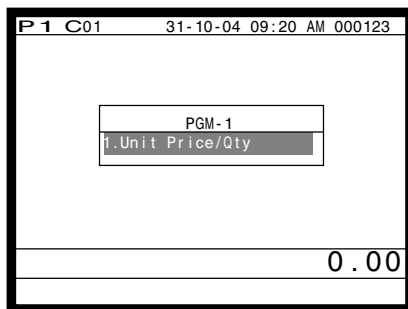

Anzeige in Schritt 1

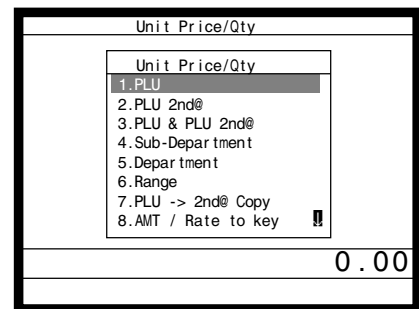

Anzeige in Schritt 2

- Schritt 3. Wählen Sie den zu programmierenden PLU-Datensatz, indem Sie die PLU-Folientaste direkt drücken, die PLU-Datensatznummer eingeben und die **YES**-Taste drücken, oder den PLU-Zufallscode eingeben und die **PLU**-Taste drücken.
- Schritt 4. Geben Sie den geeigneten Einheitspreis ein, und drücken Sie die **YES**-Taste.

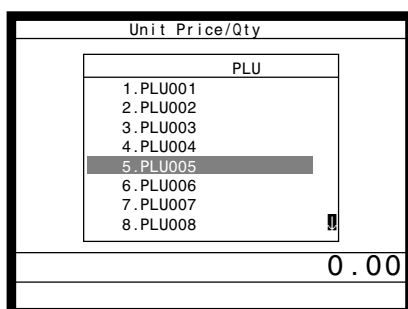

Anzeige in Schritt 3

No.	Descriptor	Price
5	PLU005	@50.00
6	PLU006	@0.00
7	PLU007	@0.00
8	PLU008	@0.00
9	PLU009	@0.00
10	PLU010	@0.00
11	PLU011	@0.00
12	PLU012	@0.00
13	PLU013	@0.00
14	PLU014	@0.00
15	PLU015	@0.00!!
		0.00

Anzeige in Schritt 4

- Schritt 5. Wiederholen Sie den Schritt 4, wenn Sie den nächsten Datensatz programmieren möchten. Drücken Sie die **ESC/SKIP**-Taste, und wiederholen Sie die Schritte 3 und 4, wenn Sie einen anderen Datensatz programmieren möchten.
- Schritt 6. Drücken Sie wiederholt die **ESC/SKIP**-Taste, um an die „Anzeige in Schritt 1“ zurückzukehren.

Grundlegende Operationen und Einstellungen

Programmierungsvorgang für PLU-Folientasten-Warengruppenverknüpfung/ Steuerstatus/Listenkapazität

Schritt 1. Drücken Sie **MODE** und das <PGM3>-Icon, um „PGM-3“ einzuschalten.

Schritt 2. Wählen Sie „3.Key Feature“, und drücken Sie die **YES**-Taste; wählen Sie danach „1.PLU“, und drücken Sie die **YES**-Taste.

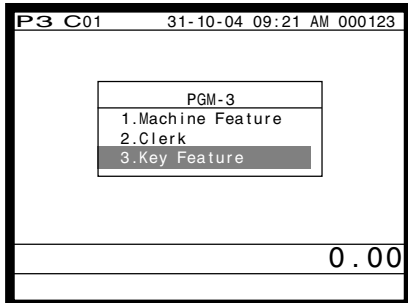

Anzeige in Schritt 1

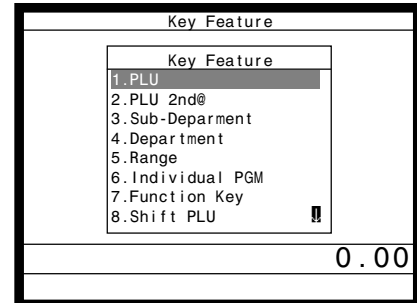

Anzeige in Schritt 2

Schritt 3. Wählen Sie den zu programmierenden PLU-Datensatz, indem Sie die PLU-Folientaste direkt drücken, die PLU-Datensatznummer eingeben und die **YES**-Taste drücken, oder den Datensatznummer/ PLU-Zufallscode eingeben und die **PLU**-Taste drücken.

Schritt 4. Programmierung der Warengruppenverknüpfung:

Wählen Sie „Dept Link“, drücken Sie die **YES**-Taste, wählen Sie die entsprechende zu verknüpfende Warengruppe, und drücken Sie die **YES**-Taste.

Programmierung des Steuerstatus:

Wählen Sie die Zeile „Taxable status“, und drücken Sie die **YES**-Taste, um den entsprechenden Steuerstatus zu wählen.

Programmierung der Listenkapazität:

Wählen Sie die Zeile „High Amount Limit“ (drücken Sie die **PAGE DOWN**-Taste drei Mal), geben Sie den Betrag ein, und drücken Sie die **YES**-Taste.

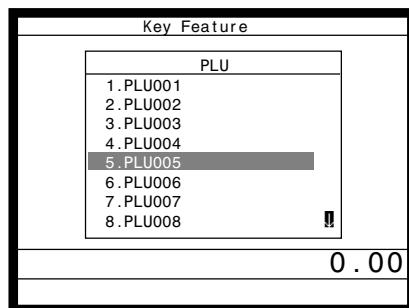

Anzeige in Schritt 3

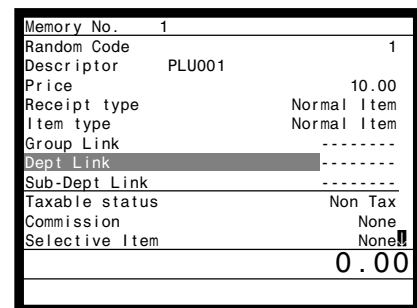

Anzeige in Schritt 4-1

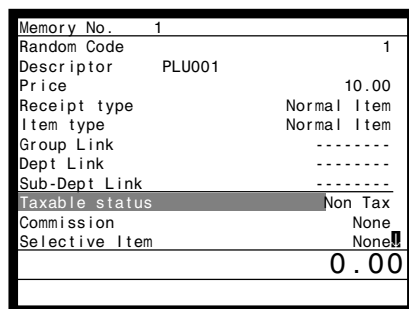

Anzeige in Schritt 4-2

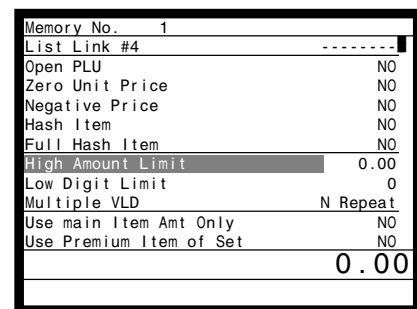

Anzeige in Schritt 4-3

Schritt 5. Drücken Sie die **ESC/SKIP**-Taste, und wiederholen Sie die Schritte 3 und 4, wenn Sie einen anderen Datensatz programmieren möchten.

Schritt 6. Drücken Sie wiederholt die **ESC/SKIP**-Taste, um an die „Anzeige in Schritt 1“ zurückzukehren.

Registrieren PLU-Folientasten durch Programmieren der Daten



Voreingestellter Preis

Posten	Einheitspreis	(\$1,00) voreingestellt
	Stückzahl	1
	PLU-Folientasten	2
Zahlungsmittel	Bargeld	\$1,00

BEDIENUNG

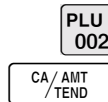

DRUCKAUSGABE (mittels optionalem Ferndrucker)

		MC #01	
REG	C01	31-10-2004 09:30 AM 000007	
1	PLU002		·1.00
	TL		- 1.00
	CASH		·1.00

Voreingestellter Steuerstatus

Posten 1	Einheitspreis	(\$2,00) voreingestellt
	Stückzahl	5
	PLU-Folientasten	3
	Steuerpflichtig	(1) voreingestellt
Posten 2	Einheitspreis	(\$2,00) voreingestellt
	Stückzahl	1
	PLU-Folientasten	4
	Steuerpflichtig	(2) voreingestellt
Zahlungsmittel	Bargeld	\$20,00

BEDIENUNG

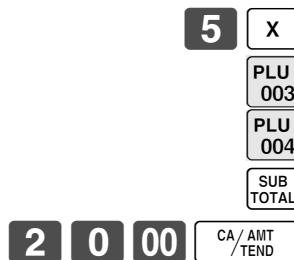

DRUCKAUSGABE (mittels optionalem Ferndrucker)

		MC #01	
REG	C01	31-10-2004 09:35 AM 000008	
5	PLU003		·10.00 T1
1	PLU004		·2.00 T2
	TA1		·10.00
	TX1		·0.40
	TA2		·2.00
	TX2		·0.20
	TL		- 12.60
	CASH		·20.00
	CG		·7.40

Steuerstatus
Steuerpflichtiger Betrag 1
Steuer 1
Steuerpflichtiger Betrag 2
Steuer 2

* Vor dieser Registrierung ist das Programmieren der Steuertabelle erforderlich.

Begrenzung des Höchstbetrags

Item	Einheitspreis	\$1,05
	Stückzahl	1
	PLU-Folientasten	3
	Maximalbetrag	(\$10,00) voreingestellt
Zahlungsmittel	Bargeld	\$2,00

BEDIENUNG

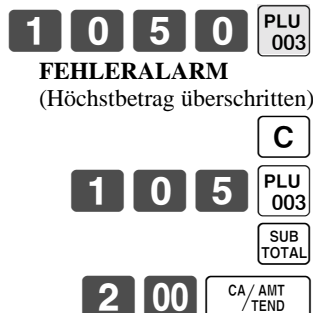

DRUCKAUSGABE (mittels optionalem Ferndrucker)

		MC #01	
REG	C01	31-10-2004 09:40 AM 000009	
1	PLU003		·1.05
	TL		- 1.05
	CASH		·2.00
	CG		·0.95

Vorbereitung und Verwendung von Diskonts/Abschlags

Dieser Abschnitt beschreibt, wie Sie Diskonts/Abschlags vorbereiten und registrieren können.

Programmierung des Diskontsatzes und des Abschlagbetrags

Schritt 1. Drücken Sie **MODE** und das <PGM1>-Icon, um „PGM-1“ einzuschalten, und betätigen Sie danach **YES**.

Schritt 2. Drücken Sie **PAGE DOWN** zwei Mal, wählen Sie „10.Pulldown Group“ (Abrufgruppe), und betätigen Sie danach **YES**.

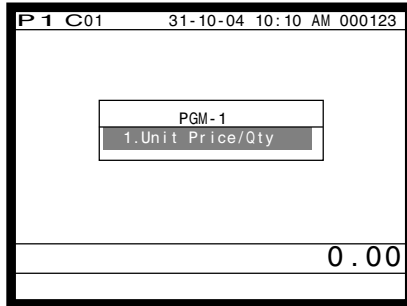

Anzeige in Schritt 1

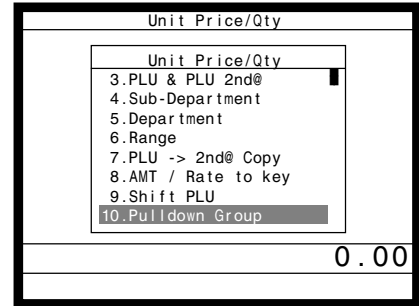

Anzeige in Schritt 2

Schritt 3. Drücken Sie **PAGE DOWN** fünf Mal, und betätigen Sie danach **YES**.

Schritt 4. Rabattrate: Wählen Sie den %-Datensatz, geben Sie die Rabattrate ein (z.B. 12,34% → 123400), und betätigen Sie danach **YES**.

Reduktionsbetrag: Wählen Sie den -Datensatz, geben Sie den Reduktionsbetrag ein, und betätigen Sie danach **YES**.

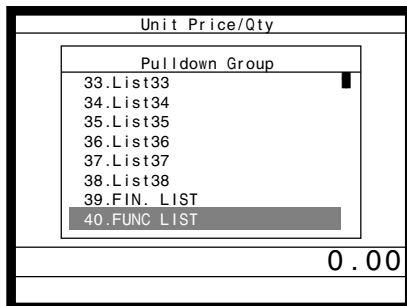

Anzeige in Schritt 3

No.	Descriptor	Price
	SEAT#	00000000
	CANCEL	00000000
	ADD CHK	00000000
	-	00001000
	VAT	00000000
	%-	00123400
	MEDIA CHG	00000000
	RC	00000000
	RCT ON/OFF	00000000
	PD	00000000
	-----	00000000!
	-	@ 10.00

Anzeige in Schritt 4

Schritt 5. Drücken Sie wiederholt **ESC/SKIP**, um an die „Anzeige in Schritt 1“ zurückzukehren.

HINWEIS:

Falls Sie eine Rate oder einen Betrag für eine aktuelle Taste (nicht in dem Listenfenster) programmieren, wählen Sie „8.AMT/Rate to key“ (Betrag/Rate für Taste) in Schritt 2, geben Sie die entsprechende Rate oder den entsprechenden Betrag ein, und drücken Sie die Taste.

Registrieren von Diskonts



Das folgende Beispiel zeigt, wie Sie die **%-**-Taste in verschiedenen Arten von Registrierungen verwenden können.

Diskont für Artikel und Zwischensummen

BEDIENUNG			DRUCKAUSGABE (mittels optionalem Ferndrucker)		
	Einheitspreis	\$5,00	5 00	PLU 001	
Posten 1	PLU-Folientaste	1		PLU 002	
	Steuerpflichtig	(1) <small>voreingestellt</small>		FUNC LIST	%-
Posten 2	Einheitspreis	(\$10,00) <small>voreingestellt</small>	Legt den voreingestellten Diskontsatz an den zuletzt registrierten Posten an.		
	PLU-Folientaste	2		SUB TOTAL	
	Steuerpflichtig	(2) <small>voreingestellt</small>	FUNC LIST	3 . 5	%-
Diskont	Satz	(5%) <small>voreingestellt</small>	Der eingegebene Wert hat Vorrang über den voreingestellten Wert.		
Diskont auf Zwischensumme	Satz	3,5%		SUB TOTAL	
	Steuerpflichtig	Steuerfrei	1 5 00	CA / AMT / TEND	
Zahlungsmittel	Bargeld	\$15,00			

MC #01

REG C01 31-10-2004 10:15 AM 000016

1	PLU001	·5.00	T1
1	PLU002	·10.00	T2
	5%		
	%-	-0.50	T2
	ST	·14.50	
	3.5%		
	%-	-0.51	
	TA1	·5.00	
	TX1	·0.20	
	TA2	·9.50	
	TX2	·0.48	
	TL	- 14.67	
	CASH	·15.00	
	CG	·0.33	

- Sie können den Diskontsatz manuell mit bis zu 4 Stellen (0.01% bis 99.99%) eingeben.

Steuerpflichtiger Status für die **%-**-Taste

- Wenn Sie eine Diskontoperation an dem zuletzt registrierten Posten durchführen, wird die Steuerberechnung für den Diskontbetrag in Übereinstimmung mit dem für diesen Posten programmierten Steuerstatus ausgeführt.
- Wenn Sie eine Diskontoperation an einer Zwischensumme ausführen, wird die Steuerberechnung für die Zwischensumme in Übereinstimmung mit dem für die **%-**-Taste programmierten Steuerstatus ausgeführt.

Grundlegende Operationen und Einstellungen

Registrierung von Abschlägen



Das folgende Beispiel zeigt, wie Sie die **[-]**-Taste in verschiedenen Arten der Registrierung verwenden können.

Abschläge für Artikel

BEDIENUNG

DRUCKAUSGABE (mittels optionalem Ferndrucker)

Posten 1	Einheitspreis	\$5,00
	PLU-Folientaste	1
	Steuerpflichtig	(1) voreingestellt
Abschlag	Betrag	\$0,25
Posten 2	Einheitspreis	(\$6,00) voringestellt
	PLU-Folientaste	2
	Steuerpflichtig	(1) voreingestellt
Abschlag	Betrag	(\$0,50) voreingestellt
Zahlungsmittel	Bargeld	\$11,00

5 00 **PLU 001**
2 5 **[-]**
 Reduziert den zuletzt registrierten Betrag um den eingegebenen Wert.
1 1 00 **CA/AMT TEND**

```

MC #01
REG C01 31-10-2004 10:20 AM 000017
1 PLU001          -5.00 T1
-                -0.25 T1
1 PLU002          -6.00 T1
-                -0.50 T1
TA1              -10.25
TX1              -0.41
TL               -10.66
CASH             -11.00
CG               -0.34
    
```

- Sie können manuellen einen Abschlagswert mit bis zu 7 Stellen eingeben.
- Falls Sie den Abschlagsbetrag von einem Warengruppen- oder PLU-Summenregister subtrahieren möchten, programmieren Sie „Netto-Summierung“.

Abschlag für Zwischensumme

BEDIENUNG

DRUCKAUSGABE (mittels optionalem Ferndrucker)

Posten 1	Einheitspreis	\$3,00
	PLU-Folientaste	1
	Steuerpflichtig	(1) voreingestellt
Posten 2	Einheitspreis	\$4,00
	PLU-Folientaste	2
	Steuerpflichtig	(2) voreingestellt
Abschlag auf Zwischensumme	Betrag	\$0,75
	Steuerpflichtig	(No) voreingestellt
Zahlungsmittel	Bargeld	\$7,00

3 00 **PLU 001**
4 00 **PLU 002**
7 5 **[-]**
 Reduziert die Zwischensumme um den hier eingegebenen Wert.
7 00 **CA/AMT TEND**

```

MC #01
REG C01 31-10-2004 10:25 AM 000018
1 PLU001          -3.00 T1
1 PLU002          4.00 T2
-                -0.75
TA1              -3.00
TX1              -0.12
TA2              -4.00
TX2              -0.20
TL               -6.57
CASH             -7.00
CG               -0.43
    
```

Registrieren von Kredit- und Scheckzahlungen

REG

Betriebsmodus

Die folgenden Beispiele zeigen, wie Kredit- und Scheckzahlungen registriert werden können.

Scheck

BEDIENUNG

Posten	Einheitspreis	\$11,00
	PLU-Folientaste	1
Zahlungsmittel	Scheck	\$20,00

1 1 00 PLU 001
 SUB TOTAL
 FIN. LIST 2 0 00
 CHK/TEND

DRUCKAUSGABE (mittels optionalem Ferndrucker)

```

MC #01
REG C01 31-10-2004 10:30 AM 000019
1 PLU001 .11.00
TL - 11.00
CHECK .20.00
CG .9.00
  
```

Kredit

BEDIENUNG

Posten	Einheitspreis	\$15,00
	PLU-Folientaste	1
Referenz	Nummer	1234
Zahlungsmittel	Kredit	\$15,00

1 5 00 PLU 001
 SUB TOTAL
 1 2 3 4 #/NS
 FIN. LIST CR

DRUCKAUSGABE (mittels optionalem Ferndrucker)

```

MC #01
REG C01 31-10-2004 10:35 AM 000020
1 PLU001 .15.00
#/NS 1234
TL - 15.00
CREDIT .15.00
  
```

Referenz-Nr.

Gemischte Bezahlung (Bargeld, Kredit, Scheck)

BEDIENUNG

Posten	Einheitspreis	\$55,00
	PLU-Folientaste	1
Zahlungsmittel	Scheck	\$30,00
	Bargeld	\$5,00
	Kredit	\$20,00

5 5 00 PLU 001
 SUB TOTAL
 FIN. LIST 3 0 00 CHK/TEND
 5 00 CA/AMT TEND
 FIN. LIST CR

DRUCKAUSGABE (mittels optionalem Ferndrucker)

```

MC #01
REG C01 31-10-2004 10:40 AM 000021
1 PLU001 .55.00
TL - 55.00
CHECK .30.00
CASH .5.00
CREDIT .20.00
  
```

Registrierung sowohl von Euro als auch der Landeswährung

REG

Betriebsmodus

Die folgenden Beispiele zeigen die grundlegende Operation, die Sie für die Währungsumwandlung verwenden müssen.

Fall A

Hauptwährung	Landeswährung
Zahlungsmittel	Euro
Umwandlung	Landeswährung
Wechselkurs	1 Euro = 0,5 FFr

BEDIENUNG

6 0 0 **PLU 001**

FUNC LIST **PD**

↩ Drücken Sie die **PD**-Taste, welche den Zwischensummenbetrag unter Verwendung des voreingestellten Wechselkurses in die Nebenwährung umwandelt. Und die Zwischensumme in der Nebenwährung wird am Display angezeigt.

1 5 00 **CA/AMT/TEND**

↩ Drücken Sie die **CA/AMT/TEND**-Taste, wenn Sie als Zahlungsmittel die Nebenwährung eingeben. Das Wechselgeld wird in der programmierten Währung angezeigt.

ANZEIGE

REG C01	31-10-04	10:45 AM	000023
PLU001			-6.00
TL			-6.00
			EUR12.00
CASH			EUR15.00
	-7.50		
CG			-1.50
	EUR3.00		
CG			EUR3.00

DRUCKAUSGABE (mittels optionalem Ferndrucker)

REG C01	31-10-2004	10:45 AM	000022	MC #01
1 PLU001				-6.00
TL				-6.00
				EUR12.00
CASH				EUR15.00
	-7.50			
CG				-1.50
	EUR3.00			

Fall B

Hauptwahrung	Euro
Zahlungsmittel	Landeswahrung
Umwandlung	Euro
Wechselkurs	1 Euro = 0,5 FFr

BEDIENUNG

1 **2** **00** **PLU**
001

FUNC
LIST **PD**

⇐ Drucken Sie die **PD**-Taste, welche den Zwischensummenbetrag unter Verwendung des voreingestellten Wechselkurses in die Nebenwahrung umwandelt. Und die Zwischensumme in der Nebenwahrung wird am Display angezeigt.

6 **00** **CA/AMT**
/TEND

⇐ Drucken Sie die **CA/AMT/TEND**-Taste, um die Transaktion abzuschlieen. Das Wechselgeld wird in der programmierten Wahrung angezeigt.

ANZEIGE

REG	C01	31-10-04	10:45 AM	000024
PLU001			EUR12.00	
TL			EUR12.00	
			-6.00	
CASH			.6.00	
CG	EUR12.00			EURO.00
	.0.00			
CG				.0.00

DRUCKAUSGABE (mittels optionalem Ferndrucker)

REG	C01	31-10-2004	10:50 AM	000024	MC #01
1	PLU001			EUR12.00	
	TL			EUR12.00	
				-6.00	
	CASH			.6.00	
	CG	EUR12.00			EURO.00
		.0.00			

Registrieren von zurückgegebenen Artikeln im REG-Modus

Das folgende Beispiel zeigt, wie Sie die **RF**-Taste in dem REG-Modus verwenden können, um von Kunden zurückgegebene Artikel zu registrieren.



BEDIENUNG DRUCKAUSGABE (mittels optionalem Ferndrucker)

Posten 1	Einheitspreis	\$2,35
	PLU-Folientaste	1
Posten 2	Einheitspreis	\$2,00
	PLU-Folientaste	2
Posten 3	Einheitspreis	(\$1,20) <small>voreingestellt</small>
	PLU-Folientaste	3
Zurück-gegebener Posten 1	Einheitspreis	\$2,35
	PLU-Folientaste	1
Zurück-gegebener Posten 3	Einheitspreis	(\$1,20) <small>voreingestellt</small>
	PLU-Folientaste	3
Zahlungsmittel	Bargeld	\$2,00

2 3 5 PLU 001
2 00 PLU 002
PLU 003
RF
2 3 5 PLU 001
 Drücken Sie die **RF**-Taste vor dem zurückzugebenden Posten.
RF
PLU 003
SUB TOTAL
CA/AMT TEND

		MC #01	
REG	C01	31-10-2004	11:00 AM 000025
1	PLU001		-2.35
1	PLU002		-2.00
1	PLU003		-1.20
	RF	
1	PLU001		-2.35
	RF	
1	PLU003		-1.20
	TL		- 2.00
	CASH		-2.00

HINWEIS:

- Zuerst müssen Sie die **RF**-Taste auf der Tastatur oder in der Funktionstastenliste zuordnen.

Registrieren von zurückgegebenen Artikeln im REF-Modus

REF

Betriebsmodus

Die folgenden Beispiele zeigen, wie Sie den REF-Modus verwenden können, um von den Kunden zurückgegebene Artikel zu registrieren.

Drücken Sie **MODE** und das **<REG MODE>**-Icon, um den REF-Modus einzuschalten.

Normale Rückzahlung

BEDIENUNG

Zurück-gegebener Posten 1	Einheitspreis	\$1,50
	Stückzahl	2
Zurück-gegebener Posten 2	PLU 2	(\$1,20) <small>voreingestellt</small>
	Stückzahl	6
Zahlungsmittel	Bargeld	\$10,20

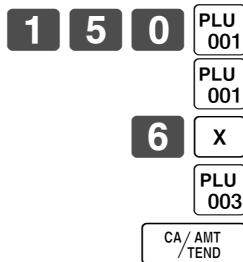

DRUCKAUSGABE (mittels optionalem Ferndrucker)

MC #01	
RF C01	31-10-2004 11:00 AM 000026
1 PLU001	.1.50
1 PLU001	.1.50
6 PLU003	.7.20
TL	- 10.20
CASH	.10.20

Symbol für REF-Modus

Abschlag bei Rückzahlungsbetrag

BEDIENUNG

Zurück-gegebener Posten 1	Einheitspreis	\$4,00
	Stückzahl	1
Abschlag	Betrag	\$0,15
Zurück-gegebener Posten 2	Einheitspreis	(\$1,20) <small>voreingestellt</small>
	Stückzahl	1
Diskont	Satz	(5%) <small>voreingestellt</small>
Zahlungsmittel	Bargeld	\$5,20

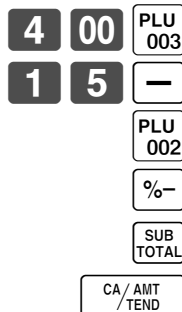

DRUCKAUSGABE (mittels optionalem Ferndrucker)

MC #01	
RF C01	31-10-2004 11:10 AM 000027
1 PLU003	-4.00 T1
-	-0.15 T1
1 PLU002	-1.20 T2
5%	
%-	-0.06 T2
TA1	.3.85
TX1	.0.15
TA2	.1.14
TX2	.0.06
TL	- 5.20
CASH	.5.20

Wichtig!

- Um fehlerhafte Registrierung in dem REF-Modus zu vermeiden, stellen Sie den Betriebsmodus sofort auf seine frühere Position zurück.

Registrieren von Einzahlungen

REG

Betriebsmodus

Das folgende Beispiel zeigt, wie Sie Einzahlungen registrieren können. Diese Registrierung muss außerhalb eines Verkaufs ausgeführt werden.

BEDIENUNG

DRUCKAUSGABE
(mittels optionalem Ferndrucker)

Eingezahlter Betrag \$700,00

FUNC LIST **7** **00** **00** **RC**

Betrag mit bis zu 8 Stellen

```
MC #01
REG C01 31-10-2004 11:15 AM 000028
RC .700.00
```

Registrieren von Auszahlungen

REG

Betriebsmodus

Das folgende Beispiel zeigt, wie Sie einen aus dem Terminal ausgezahlten Betrag registrieren können. Diese Registrierung muss außerhalb eines Verkaufs ausgeführt werden.

BEDIENUNG

DRUCKAUSGABE
(mittels optionalem Ferndrucker)

Ausgezahlter Betrag \$1,50

FUNC LIST **1** **5** **0** **PD**

Betrag mit bis zu 8 Stellen

```
MC #01
REG C01 31-10-2004 11:20 AM 000029
PD .1.50
```

Berichtigungen bei der Registrierung

REG

Betriebsmodus

- Es gibt vier Verfahren, wie Sie Berichtigungen bei der Registrierung ausführen können.
- Berichtigen eines Postens, den Sie eingegeben, aber noch nicht registriert haben.
 - Berichtigen des Postens, den Sie zuletzt eingegeben und bereits registriert haben.
 - Berichtigen des Postens, den Sie bereits vorher für die Transaktion registriert haben.
 - Stornieren aller Posten in einer Transaktion.

Berichtigung eines eingegebenen, aber noch nicht registrierten Artikels

BEDIENUNG

DRUCKAUSGABE
(mittels optionalem Ferndrucker)

<p>2 00</p> <p>1 00</p> <p>1 2</p> <p>1 1</p> <p>2 00</p> <p>1 0 00</p> <p>1 5 00</p>	<p>C</p> <p>PLU 001</p> <p>X</p> <p>C</p> <p>X</p> <p>PLU 002</p> <p>SUB TOTAL</p> <p>C</p> <p>CA/AMT /TEND</p> <p>CR</p>	<p>— Berichtigung des Einheitspreises</p> <p>— Berichtigung der Stückzahl</p> <p>— Berichtigung eines teilweise übergebenen Geldbetrags</p>	<p style="text-align: right;">MC #01</p> <p>REG C01 31-10-2004 11:40 AM 000033</p> <table border="0" style="width: 100%;"> <tr> <td>1</td> <td>PLU001</td> <td style="text-align: right;">·1.00</td> </tr> <tr> <td>11</td> <td>PLU002</td> <td style="text-align: right;">·22.00</td> </tr> <tr> <td></td> <td>TL</td> <td style="text-align: right;">- 23.00</td> </tr> <tr> <td></td> <td>CASH</td> <td style="text-align: right;">·15.00</td> </tr> <tr> <td></td> <td>CREDIT</td> <td style="text-align: right;">·8.00</td> </tr> </table>	1	PLU001	·1.00	11	PLU002	·22.00		TL	- 23.00		CASH	·15.00		CREDIT	·8.00
1	PLU001	·1.00																
11	PLU002	·22.00																
	TL	- 23.00																
	CASH	·15.00																
	CREDIT	·8.00																

Grundlegende Operationen und Einstellungen

Berichtigung eines eingegebenen und registrierten Artikels

BEDIENUNG

DRUCKAUSGABE (mittels optionalem Ferndrucker)

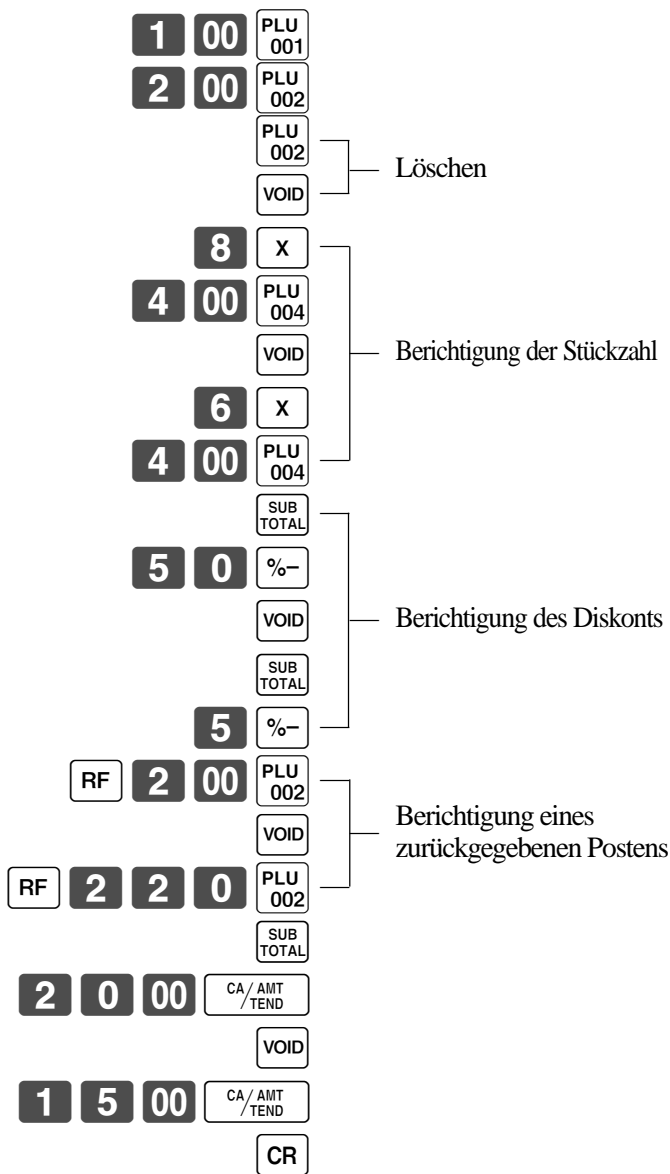

		MC #01	
REG	C01	31-10-2004 11:45 AM 000034	
1	PLU001		·1.00
1	PLU002		·2.00
1	PLU002		·2.00
	VOID		·2.00
8	PLU003		·32.00
	VOID		·32.00
6	PLU003		·24.00
	ST		·27.00
	50%		
	%-		·19.25
	VOID		·19.25
	ST		·27.00
	5%		
	%-		·1.35
	RF		·.....
-1	PLU002		·2.00
	VOID		·2.00
	RF		·.....
-1	PLU002		·2.20
	TL		·23.45
	CASH		·20.00
	VOID		·20.00
	CASH		·15.00
	CREDIT		·8.45

* Diese Posten werden nur auf dem Journalstreifen ausgedruckt.

Berichtigen des vorher für diesen Kassensbon registrierten Postens

BEDIENUNG

DRUCKAUSGABE
(mittels optionalem Ferndrucker)

8 X

1 00 PLU 001

2 00 PLU 002

3 00 PLU 003

↑

↑

↑

VOID

6 X

1 00 PLU 001

SUB TOTAL

CA/AMT /TEND

Schalten Sie drei Zeilen weiter, um den Posten zu bezeichnen.

		MC #01	
REG	C01	31-10-2004	11:50 AM 000035
1	PLU002		-2.00
1	PLU003		-3.00
6	PLU001		-6.00
	TL		- 11.00
	CASH		-11.00

Stornieren aller Artikel einer Transaktion

BEDIENUNG

DRUCKAUSGABE
(mittels optionalem Ferndrucker)

1 00 PLU 001

2 00 PLU 002

3 00 PLU 003

4 00 PLU 004

FUNC LIST CANCEL

YES

		MC #01	
REG	C01	31-10-2004	11:55 AM 000036
1	PLU001		-1.00
1	PLU002		-2.00
1	PLU003		-3.00
1	PLU004		-4.00
	CANCEL	

Sie müssen die **YES**-Taste drücken, um die Transaktion zu stornieren.

Registrieren eines Nichtverkaufs

REG

Betriebsmodus

Sie können den folgenden Vorgang verwenden, um die Schublade zu öffnen, ohne einen Verkauf zu registrieren. Diese Operation muss außerhalb eines Verkaufs ausgeführt werden.

BEDIENUNG

DRUCKAUSGABE
(mittels optionalem Ferndrucker)

#/NS

Kassensbon wird nicht ausgegeben.

Ausdrucken des täglichen Verkaufsrückstellberichts

Dieser Bericht zeigt die täglichen Verkaufssummen.

Vorgang

Schritt 1. Drücken Sie **MODE** und das **<X/Z>**-Icon, um den „X/Z Report“ einzuschalten.

Schritt 2. Wählen Sie „4.Daily Z“, und drücken Sie danach die **YES**-Taste.

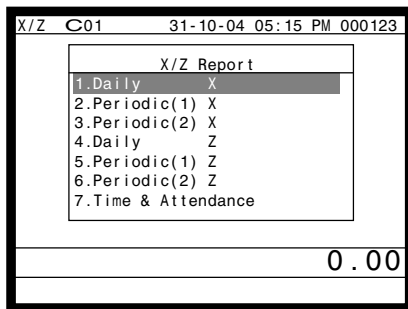

Anzeige in Schritt 1

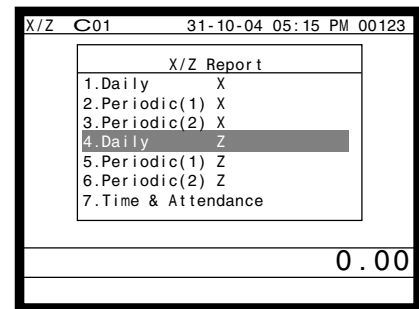

Anzeige in Schritt 2

Schritt 3. Wählen Sie „1.Batch“, und drücken Sie danach die **YES**-Taste.

Schritt 4. Wählen Sie „1.Batch(1)“, und drücken Sie danach die **YES**-Taste.

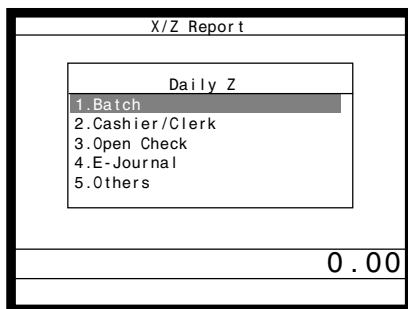

Anzeige in Schritt 3

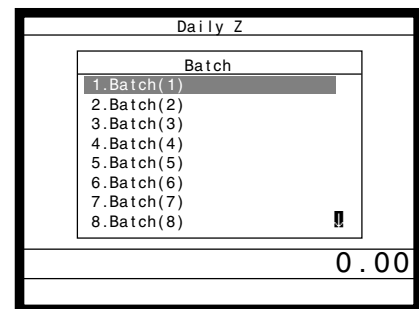

Anzeige in Schritt 4

Schritt 5. Drücken Sie wiederholt die **ESC/SKIP**-Taste, um an die „Anzeige in Schritt 1“ zurückzukehren.

Druckausgabe (mittels optionalem Ferndrucker)

			MC #01		Maschinen-Nr.
Z	C01	31-10-2004	05:15 PM	000237	Verkäufer/Datum/Zeit/Fortlaufende Nr.
Z	0001011	FIXED TTL		1	Berichtcode/Titel/Rückstellungszähler
GROSS		981.250			Bruttosumme *2
NET	No	111			Nettosumme *2
CAID					Bargeld in Schublade *2
CKID					Scheck in Schublade *2
CRID					Kredit in Schublade *2
RF	No	3			Rückzahlungsmouds *2
DC					Diskontsumme *2
REF					Rückzahlungstaste *2
CLEAR	No	85			Löschtastenzählung *2
TA1					Steuerpflichtiger Betrag 1 *2
TX1					Steuerbetrag 1 *2
EX1	No	0			Steuerpflichtiger Betrag 2 *2
TA2					Steuerbetrag 2 *2
TX2					
EX2	No	0			
TA10					
TX10					
EX10	No	0			
GT1					Gesamtbetrag 1 *2
GT2					Gesamtbetrag 2 *2
GT3					Gesamtbetrag 3 *2
Z	0001012	FREE FUNCTION		1	Berichtcode/Titel/Rückstellungszähler
CASH	No	362			Funktionstastenzählung/Betrag *1
CHECK	No	56			
RC	No	4			
PD	No	5			
-	No	3			
%-	No	5			
VOID	No	14			
RCT	No	3			
NS	No	5			
CANCEL	No	1			
Z	0001015	DEPT		1	Berichtcode/Titel/Rückstellungszähler
DEPT01		203.25			Warengruppenzählung/Betrag *1
DISCOUNT					Diskontsumme
DEPT02		183			
DISCOUNT					
DEPT03		5			
DISCOUNT					
TL		421.25			Warengruppensumme
DISCOUNT					
Z	0001017	CASHIER/CLERK		1	Berichtcode/Titel/Rückstellungszähler
C01					Verkäufername/Schubladen-Nr. *1
GROSS		421.254			Bruttosumme *1
NET	No	111			Nettosumme *1
CAID					Bargeld in Schublade *1
CRID					Kredit in Schublade *1
CKID					Scheck in Schublade *1
C02					Verkäufername/Schubladen-Nr.

*1 Nullsummen für Warengruppen/Funktionen/Verkäufer werden über das Programm nicht ausgedruckt.

*2 Diese Posten können über das Programm ausgelassen werden.

Weiterführende Operationen

Dieses Kapitel beschreibt weiterführende Operationen, die Sie in Abhängigkeit von Ihrem Verkaufsumfeld verwenden können.

Ausgabe eines Kassenbons nach Transaktionsabschluss

Mit dieser Funktion können Sie einen Kassenbon nach dem Transaktionsabschluss ausgeben.

Achten Sie darauf, dass die folgenden Bedingungen erfüllt sein müssen.

- Der Kassenbon-Ausgabestatus muss ausgeschaltet (OFF) sein.
- Die Transaktion muss in dem Modus REG, REF oder REG- unter Verwendung der <CASH>-, <CHARGE>-, <CREDIT>- oder <CHECK>-Taste abgeschlossen worden sein.

Beispiel für den Kassenbon

BEDIENUNG

Posten 1	Folientaste 1	\$10,00
	Stückzahl	1
Posten 2	Folientaste 2	\$20,00
	Stückzahl	1
Zahlungsmittel	Bargeld	\$30,00

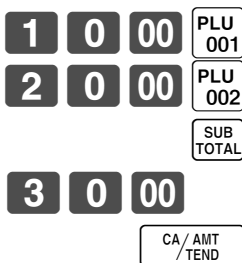

Kassenbon wird nicht ausgegeben.

Einen Verkäufer anmelden (wenn erforderlich).

RECEIPT

Kassenbon nach Transaktionsabschluss wird ausgegeben.

DRUCKAUSGABE (mittels optionalem Ferndrucker)

		MC #01
REG	C01	31-10-2004 01:00 PM 001050
1	PLU001	. 10.00
1	PLU002	. 20.00
	TL	. 30.00
	CASH	. 30.00
	CG	. 0.00

Wichtig!

- Nach der Initialisierung kann das Terminal nur einen Kassenbon nach Transaktionsabschluss pro Transaktion ausgeben.

Hinweis

- Diese Taste wird während der Tisch-Verfolgungsoperation als „GUEST RECEIPT“-Taste verwendet.

Eingeben der Kundenzahl

Beispiel 1

Kunden	Anzahl	2
Posten 1	Folientaste 1	\$15,00
	Stückzahl	1
Posten 2	Folientaste 2	\$5,00
	Stückzahl	1
Zahlungsmittel	Bargeld	\$20,00

BEDIENUNG **DRUCKAUSGABE**
(mittels optionalem Ferndrucker)

2 COVERS

1 5 00 PLU 001

5 00 PLU 002

SUB TOTAL

2 0 00 CA/AMT TEND

MC #01

REG C01 31-10-2004 01:10 PM 001051
2CT

1 PLU001 .15.00
1 PLU002 .5.00
TL -20.00
CASH -20.00
CG -0.00

Beispiel 2

Sie können nur die folgende Operation verwenden, um die Kundenzahl nochmals einzugeben, wenn die COVERS-Taste (Kundenzahl-taste) für die nochmalige Eingabe programmiert ist. Wenn das Programm eine nochmalige Eingabe der Anzahl der Kunden verbietet, kommt es durch diese Operation zu einem Fehler.

BEDIENUNG **DRUCKAUSGABE**
(mittels optionalem Ferndrucker)

3 COVERS

1 5 00 PLU 001

5 00 PLU 002

2 COVERS

SUB TOTAL

2 0 00 CA/AMT TEND

MC #01

REG C01 31-10-2004 01:15 PM 001052
2CT

1 PLU001 .15.00
1 PLU002 .5.00
TL -20.00
CASH -20.00
CG -0.00

Sie können die Anzahl der Kunden unmittelbar nach der anfänglichen Eingabe oder während der späteren Registrierung nochmals eingeben.

Beispiel 3

Sie können die folgende Operation verwenden, um Kunden zu eine ursprünglich eingegebenen Kundenzahl zu addieren (wenn eine Addition zu der Kundenzahl gestattet ist).

BEDIENUNG **DRUCKAUSGABE**
(mittels optionalem Ferndrucker)

3 COVERS

1 5 00 PLU 001

5 00 PLU 002

2 COVERS

SUB TOTAL

2 0 00 CA/AMT TEND

MC #01

REG C01 31-10-2004 01:20 PM 001055
5CT

1 PLU001 .15.00
1 PLU002 .5.00
TL -20.00
CASH -20.00
CG -0.00

Hinweis

- Nach der Initialisierung druckt das Terminal die Anzahl der Kunden nicht auf den Kassenbons aus.

Verkäufer-Unterbrechungsfunktion

Es gibt zwei Arten der Verkäufer-Unterbrechungsfunktion, wie sie nachfolgend in Vorgang 1 und Vorgang 2 dargestellt sind.

- In Vorgang 1 besitzt jeder Verkäufer einen eigenen Verkäufer-Unterbrechungspuffer, sodass die Verkäufer-Unterbrechungsfunktion jeden individuellen Verkäufer in die Lage versetzt, eine unabhängige Registrierungsoperation auszuführen. In diesem Fall ist jeder Verkäufer individuell mit einem eigenen Verkäufer-Unterbrechungspuffer verknüpft.
- In Vorgang 2 verwenden mehrere Verkäufer den gleichen Verkäufer-Unterbrechungspuffer, sodass eine einzelne Verkäufer-Unterbrechungsoperation (Wechsel des Verkäufers während der Registrierung) auch während der Registrierung ausgeführt werden kann. In diesem Fall sind mehrerer Verkäufer mit einem einzigen Verkäufer-Unterbrechungspuffer verknüpft.

In diesem Vorgang ist das Programm „Öffnen einer einem anderen Verkäufer zugeordneten Tischnummer durch den Verkäufer gestattet“ erforderlich.

Achten Sie auf die folgenden wichtigen Punkte, welche die Verkäufer-Unterbrechungsfunktion betreffen.

- Das Terminal muss so programmiert sein, dass sie die Verkäufer-Unterbrechungsfunktion gestattet.
- In den REG, REF und REG--Modi können die Verkäufer gewechselt werden, während die Transaktion ausgeführt wird, sodass mehrere Verkäufer gleichzeitig Registrierungen im gleichen Modus unter Verwendung eines Terminals ausführen können. Falls zum Beispiel der Verkäufer 1 während der Registrierung einer Transaktion unterbrochen wird, kann der Verkäufer 2 die gleiche Maschine verwenden, um eine unterschiedliche Transaktion zu registrieren. Danach kann der Verkäufer 1 ab dem Punkt der Unterbrechung mit der ursprünglichen Registrierung fortsetzen.

Vorgang 1

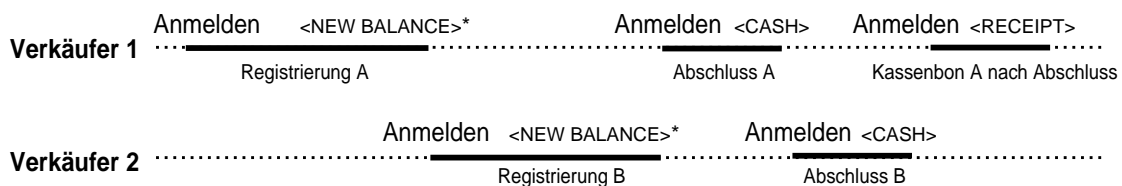

* Kann weggelassen werden

Vorgang 2



* Kann weggelassen werden

Hinweise

- Eine Stornierung kann während der Registrierung von jedem der Verkäufer ausgeführt werden. Wenn sich Verkäufer 1 wieder anmeldet (nachdem er durch den Verkäufer 2 unterbrochen wurde), werden durch die Stornierungsoperation nur die nach dem Wiederanmelden registrierten Posten (nur dieser Kassenbon) oder vom Beginn der Transaktion storniert. Dies kann über das Tastenprogramm gewählt werden.
- Eine <NB>-Taste muss programmiert sein, um die Verkäufer-Unterbrechungsfunktion verwenden zu können.

Quittungsdruck

Um den Stapeldruck auf dem Quittungsdrucker auszuführen, müssen Sie zuerst den Quittungsdrucker (SP-1300: Option) anschließen und die Speicherzuordnungsoperation (siehe Programmierungsmodus 5 in der Programmieranleitung) verwenden, um Pufferspeicher für die Registrierung zu reservieren. Die Kapazität des Registrierungspufferspeichers wird von der Anzahl der Datensätze des durch die Speicherzuordnungsoperation reservierten Registrierungspufferspeichers bestimmt.

Es gibt zwei Wege für das Ausdrucken von Quittungen:

1. Ausdrucken aller bis zum Ausdrucken der letzten Quittung registrierten Posten.
2. Ausdrucken nur der zusätzlichen Posten, die bis zur Ausgabe des letzten Kassensbons registriert wurden (z.B. Anschreibsystem). Falls Sie „Option 2“ wählen, programmieren Sie auch „Automatisches Finden der Zeile“.

Drucken von Quittungen

Das Terminal kann an den optionalen Quittungsdrucker SP-1300 angeschlossen werden, der sich durch eine automatische Vorschubfunktion und eine automatische Rückschubfunktion auszeichnet.

• Automatische Vorschubfunktion

Diese Funktion ermöglicht ein Programmieren der Anzahl an Vorschubzeilen, die an der normalen Startposition für das Drucken eingefügt werden sollen, bevor mit dem Drucken begonnen wird. Auch wenn der Zeilenvorschub für diese Funktion programmiert ist, werden diese für den Bestätigungsdruck, den Scheck-Indossamentdruck und den mittels Quittungsdrucker ausgeführten Scheckdruck nicht ausgeführt.

• Automatische Rückschubfunktion

Diese Funktion führt den automatischen Rückschub nach dem Quittungsdruck, Bestätigungsdruck und Indossamentdruck auf dem Quittungsdrucker aus. Das Quittungspapier wird freigegeben, sobald die Rückschuboperation beendet ist.

• Manuelle Vorschubfunktion

Sie können die <SLIP FEED/RELEASE>-Taste (Quittungsvorschub/Freigabetaste: der Tastatur des Terminals unter Verwendung des Programmiermodus 4 zugeordnet) für den manuellen Vorschub des Quittungspapiers verwenden. Sie können den manuellen Vorschub ausführen, indem Sie einen Wert für die Anzahl der Zeilen (bis zu zwei Stellen im Bereich von 1 bis 99) eingeben und danach die <SLIP FEED/RELEASE>-Taste drücken.

• Manuelle Rückschubfunktion

Die <SLIP BACK FEED/RELEASE>-Taste (Quittungsrückschub/Freigabetaste: der Tastatur des Terminals unter Verwendung des Programmiermodus 4 zugeordnet) kann für den manuellen Rückschub des Quittungspapiers verwendet werden. Sie können den manuellen Rückschub ausführen, indem Sie einen Wert für die Anzahl der Zeilen (bis zu zwei Stellen im Bereich von 1 bis 99) eingeben und danach die <SLIP BACK FEED/RELEASE>-Taste drücken.

Sie können die Quittung ausdrucken, indem Sie den automatischen oder manuellen Stapeldruck verwenden.

Der Quittungsdruck kann nur in den REG, REF und REG--Modi ausgeführt werden.

Falls Sie eine Registrierung abschließen, ohne ein Quittungspapier in den Quittungsdrucker einzugeben, wenn das Terminal als „Pflicht für automatischen Quittungsstapeldruck“ programmiert ist, kommt es zu einem Fehler.

Automatischer Stapeldruck 1

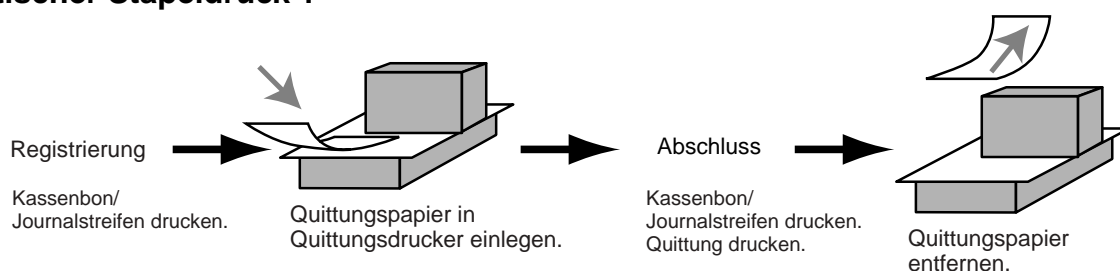

Automatischer Stapeldruck 2

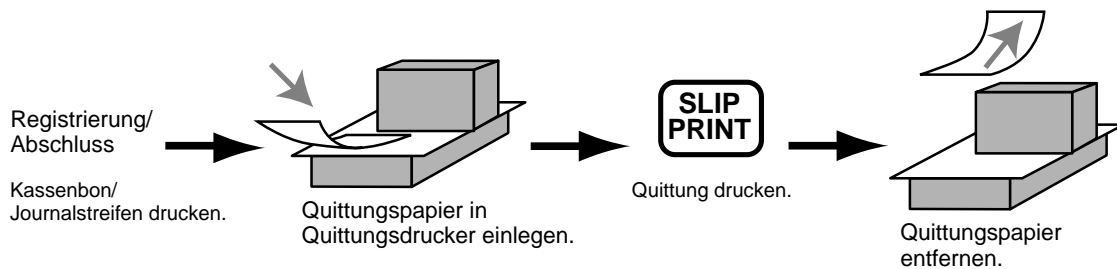

Maximale Anzahl der Quittungszeilen

Sie können die maximale Anzahl an Zeilen programmieren, die auf einer Quittung ausgedruckt werden können. Sobald Sie dies ausgeführt haben, kommt es zu einem Fehler, wenn eine Überschreitung des voreingestellten Maximums versucht wird. Falls es zu einem solchen Fehler kommt, wechseln Sie das Quittungspapier aus und drücken Sie die <SLIP PRINT>-Taste, um mit dem Drucken neu zu beginnen.

Tisch-Verfolgungssystem

Tisch-Verfolgungssystem

Mit dem Tisch-Verfolgungssystem werden der Betrag, die Tischnummer, die Anzahl der Zeilen des Quittungsdruckers, die Maschinenummer, Datum/Zeit und detaillierte Daten der Registrierung in zwei Dateien (Tisch-Verfolgungsindex-Datei und Tisch-Verfolgungsdetail-Datei) abgespeichert.

- Die Tisch-Verfolgungsindex-Datei und Tisch-Verfolgungsdetail-Datei werden durch die folgenden Vorgänge gelöscht:
 - Tischnummernmethode:** Die gleiche Tischnummer wird nicht während des täglichen Betriebs verwendet. Der Tisch wird gelöscht, nachdem Abschlussdaten auf einer Quittung oder einem Gäste-Kassenbon ausgedruckt wurden; oder der Tisch wird auch gelöscht, wenn eine Operation für einen neuen oder alten Tisch auf der Registrierkasse ausgeführt wird, welche die Transaktion abgeschlossen hat.
 - Referenznummernmethode:** Die gleiche Tischnummer wird während des täglichen Betriebs verwendet. Der Tisch wird gelöscht, nachdem die Abschlussdaten auf einer Quittung oder einem Gäste-Kassenbon ausgedruckt wurden; der Tisch wird auch gelöscht, wenn die gleiche abgeschlossene Tischnummer in einer Operation für einen neuen Tisch zugeordnet wird.

Sie können eine dieser Optionen durch die Programmierung wählen.

- Funktion für automatischen neuen Saldo
Sie können das Terminal so programmieren, dass ein <NEW BALANCE>-Bedienungsvorgang (neuer Kreditsaldo) automatisch ausgeführt wird, um den geöffneten Zahlzettel vorläufig abzuschließen, wenn sich ein Verkäufer bei geöffnetem Zahlzettel abmeldet (mittels i-Steuertaste).
- Sie können einen Bereich der Tische spezifizieren, die von jedem Verkäufer geöffnet werden können. Sobald Sie dies ausgeführt haben, kommt es zu einem Fehler, wenn ein Verkäufer das Öffnen eines Tisches unter Verwendung einer Nummer außerhalb des spezifizierten Bereiches versucht.
- Eine der beiden folgenden Operationen kann verwendet werden, um die Eingabe einer falschen Tischnummer zu korrigieren.
 - <NEW CHECK>, <NEW/OLD>
Geben Sie erneut die richtige Tischnummer ein oder löschen Sie die ursprüngliche Tischnummer, geben Sie einen Kassenbon aus und geben Sie danach die richtige Tischnummer ein.
 - <OLD CHECK>, <NEW/OLD>
Schließen Sie vorübergehend die ursprüngliche Tischnummer ab, geben Sie einen Kassenbon aus und geben Sie danach erneut die richtige Tischnummer ein.Die Druckbeispiele sind unter der Programmierung „Ausdrucken nur zusätzlicher Posten“ beschrieben.

Öffnen eines Tisches

Beispiel

Tisch-Nr.		1234
Tisch-Nr.		33
Posten 1	Folientaste 1	\$10,00
	Stückzahl	2
Posten 2	Folientaste 2	\$20,00
	Stückzahl	2
Posten 3	Folientaste 3	\$30,00
	Stückzahl	1

BEDIENUNG

1 **2** **3** **4** **NEW CHECK**
3 **3** **TABLE #**
1 **0** **00** **PLU 001**
2 **0** **00** **PLU 002**
3 **0** **00** **PLU 003**
Quittung einlegen
NB

DRUCKAUSGABE (mittels optionalem Ferndrucker)

REG	C01	31-10-2004	01:30 PM	001056	MC #01
CHECK No.	1234				#000033
1	PLU001				·10.00
1	PLU001				·10.00
1	PLU002				·20.00
1	PLU002				·20.00
1	PLU003				·30.00
	+				·0.50
	SRVC TL				- 90.50

Zahlzettel-Nr./Tisch-Nr.

Neuer Betrag

Quittung entfernen

Drücken Sie die <NEW BALANCE>-Taste, um die Transaktion vorübergehend abzuschließen. Falls Sie einen Tisch sofort abschließen möchten, verwenden Sie die <CASH>- , <CHARGE>- , <CREDIT>- oder <CHECK>-Taste.

Addieren zu einem Tisch

Beispiel

Tisch-Nr.		1234
Tisch-Nr.		33
Posten 1	Folientaste 1	\$30,00
	Stückzahl	1
Posten 2	Folientaste 2	\$10,00
	Stückzahl	1

BEDIENUNG

1 **2** **3** **4** **OLD CHECK**
3 **0** **00** **PLU 001**
1 **0** **00** **PLU 002**
Quittung einlegen
NB

DRUCKAUSGABE (mittels optionalem Ferndrucker)

REG	C01	31-10-2004	01:35 PM	001057	MC #01
CHECK No.	1234				#000033
	ST				·90.50
1	PLU001				·30.00
1	PLU002				·10.00
	+				·0.50
	SRVC TL				- 131.00

Quittung entfernen

- * Anstatt eine alte Zahlzettelnummer direkt zu bezeichnen, können Sie auch die einschlägige alte Zahlzettelnummer (Icon) in dem Zahlzettelnummern-Abrufenfenster registrieren (siehe Seite 18 dieser Anleitung).
- Die Referenznummer wird in dem Tisch-Verfolgungsindex-Speicher abgespeichert, sodass ihre Eingabe in dieser Operation nicht erforderlich ist, auch wenn Eingabepflicht für die Referenznummer voreingestellt ist. Die Referenznummer darf auch nach der Tischnummer eingegeben werden, ohne dass es zu einem Fehler kommt.
- Sobald ein Tisch unter einer Nummer in dem REG-Modus geöffnet wurde, muss der gleiche Modus für Additionen zu dem Tisch verwendet werden.

Weiterführende Operationen

Ausgeben eines Gäste-Kassenbons

Sie können die folgende Operation verwenden, um den Saldo eines vorübergehend abgeschlossenen Tisches auszudrucken.

Beispiel

BEDIENUNG	DRUCKAUSGABE (mittels optionalem Ferndrucker)
<div style="display: flex; justify-content: space-around; align-items: center; margin-bottom: 5px;"> 1 2 3 4 RECEIPT </div> <p>Geben Sie die Nummer des gewünschten Tisches ein.</p>	<div style="border: 1px solid black; padding: 5px; font-family: monospace; font-size: 10px;"> <div style="text-align: right; margin-bottom: 5px;">MC #01</div> REG C01 31-10-2004 01:30 PM 001056 CHECK No 1234 #000033 1 PLU001 -10.00 1 PLU001 -10.00 1 PLU002 -20.00 1 PLU002 -20.00 1 PLU003 -30.00 + -0.50 1 PLU001 -30.00 1 PLU002 -10.00 + -0.50 SRVC TL - 131.00 **** GUEST BOTTOM MESSAGE 1 **** **** GUEST BOTTOM MESSAGE 2 **** **** GUEST BOTTOM MESSAGE 3 **** : **** **** GUEST BOTTOM MESSAGE10 **** </div>

Gäste-Kassenbon-
Meldung

Schließen eines Tischspeichers

Beispiel

BEDIENUNG	DRUCKAUSGABE (mittels optionalem Ferndrucker)
<div style="display: flex; justify-content: space-around; align-items: center; margin-bottom: 5px;"> 1 2 3 4 OLD CHECK </div> <p style="text-align: center; margin-bottom: 5px;">Quittung einlegen</p> <div style="display: flex; justify-content: space-around; align-items: center;"> 1 5 0 00 CA/AMT TEND </div>	<div style="border: 1px solid black; padding: 5px; font-family: monospace; font-size: 10px;"> <div style="text-align: right; margin-bottom: 5px;">MC #01</div> REG C01 31-10-2004 01:40 PM 001058 CHECK No. 1234 #000033 ST -131.00 TL - 131.00 CASH -150.00 CG -19.00 </div>

DRUCKAUSGABE
(mittels optionalem Ferndrucker)

REG	C01	31-10-2004 01:40 PM	001058	MC #01
CHECK No.	1234		#000033	
1	PLU001		-10.00	
1	PLU001		-10.00	
1	PLU002		-20.00	
1	PLU002		-20.00	
1	PLU003		-30.00	
	+		-0.50	
#11	SRVC TL		-90.50	
1	PLU001		-30.00	
1	PLU002		-10.00	
	+		-0.50	
#15	SRVC TL		-131.00	
	TL		-131.00	
	CASH		-150.00	
	CG		-19.00	

Tastenoperation für neuen/alten Tisch

Wenn Sie <NEW/OLD> drücken, wird das Zahlzettelnummern-Abrufenfenster geöffnet. Falls die Zahlzettelnummer, die Sie verwenden möchten, in dem Fenster vorhanden ist, drücken Sie einfach das Icon und setzen Sie mit der Registrierung fort.

Beispiel: Die Zahlzettelnummer ist in dem Fenster vorhanden

Drücken Sie einfach das Icon, anstatt die Zahlzettelnummer einzugeben, und setzen Sie mit der Registrierung fort.

BEDIENUNG **DRUCKAUSGABE**
(mittels optionalem Ferndrucker)

Drücken Sie das Zahlzettelicon 3456.

1	0	00	PLU 001
2	0	00	PLU 002
			NB

REG	C01	31-10-2004 01:50 PM	001060	MC #01
CHECK No.	3456			
	ST		-10.00	
1	PLU001		-10.00	
1	PLU002		-20.00	
	+		-0.50	
	SRVC TL		-40.50	

Beispiel: Die Zahlzettelnummer ist in dem Fenster nicht enthalten

Falls die einschlägige Zahlzettelnummer in dem Fenster nicht enthalten ist, geben Sie die einschlägige Zahlzettelnummer ein, und drücken Sie danach die <NEW/OLD>-Taste. In diesem Bedienungsvorgang wird die <NEW/OLD>-Taste als <NEW>-Taste behandelt.

BEDIENUNG **DRUCKAUSGABE**
(mittels optionalem Ferndrucker)

Geben Sie eine Zahlzettelnummer ein, und drücken Sie <NEW/OLD>.

3	3	3	3	NEW/OLD
1	0	00	PLU 001	
2	0	00	PLU 002	
			NB	

REG	C01	31-10-2004 01:56 PM	001061	MC #01
CHECK No.	3333			
1	PLU001		-10.00	
1	PLU002		-20.00	
	+		-0.50	
	SRVC TL		-30.50	

Weiterführende Operationen

Hinzugefügter Tisch

Diese Operation lässt Sie die Beträge von mehr als einem Tisch in einem einzigen Tisch kombinieren.

Beispiel

Registrierung für Tischnummer 1234

Original-Tisch			BEDIENUNG	DRUCKAUSGABE (mittels optionalem Ferndrucker)																								
Tisch-Nr.		1234	<div style="display: flex; flex-direction: column; align-items: center;"> <div style="display: flex; gap: 5px;"> 1 2 3 4 NEW /OLD </div> <div style="display: flex; gap: 5px; margin: 5px 0;"> 3 3 TABLE # </div> <div style="display: flex; gap: 5px; margin: 5px 0;"> 1 0 00 PLU 001 </div> <div style="display: flex; gap: 5px; margin: 5px 0;"> 2 0 00 PLU 002 </div> NB </div>	<table style="width: 100%; border-collapse: collapse;"> <tr> <td colspan="2"></td> <td style="text-align: right;">MC #01</td> </tr> <tr> <td>REG</td> <td>C01</td> <td style="text-align: right;">31-10-2004 02:00 PM 001062</td> </tr> <tr> <td>CHECK</td> <td>No. 1234</td> <td style="text-align: right;">#00033</td> </tr> <tr> <td colspan="3"> </td> </tr> <tr> <td>1</td> <td>PLU001</td> <td style="text-align: right;">-10.00</td> </tr> <tr> <td>1</td> <td>PLU002</td> <td style="text-align: right;">-20.00</td> </tr> <tr> <td></td> <td>+</td> <td style="text-align: right;">-0.50</td> </tr> <tr> <td></td> <td>SRVC TL</td> <td style="text-align: right;">-30.50</td> </tr> </table>			MC #01	REG	C01	31-10-2004 02:00 PM 001062	CHECK	No. 1234	#00033				1	PLU001	-10.00	1	PLU002	-20.00		+	-0.50		SRVC TL	-30.50
		MC #01																										
REG	C01	31-10-2004 02:00 PM 001062																										
CHECK	No. 1234	#00033																										
1	PLU001	-10.00																										
1	PLU002	-20.00																										
	+	-0.50																										
	SRVC TL	-30.50																										
Posten 1	Folientaste 1	\$10,00																										
	Stückzahl	1																										
Posten 2	Folientaste 2	\$20,00																										
	Stückzahl	1																										

Registrierung für Tischnummer 3456

Hinzugefügter Tisch			BEDIENUNG	DRUCKAUSGABE (mittels optionalem Ferndrucker)																					
Tisch-Nr.		3456	<div style="display: flex; flex-direction: column; align-items: center;"> <div style="display: flex; gap: 5px;"> 3 4 5 6 NEW /OLD </div> <div style="display: flex; gap: 5px; margin: 5px 0;"> 3 0 00 PLU 001 </div> NB </div>	<table style="width: 100%; border-collapse: collapse;"> <tr> <td colspan="2"></td> <td style="text-align: right;">MC #01</td> </tr> <tr> <td>REG</td> <td>C01</td> <td style="text-align: right;">31-10-2004 02:05 PM 001063</td> </tr> <tr> <td>CHECK</td> <td>No. 3456</td> <td></td> </tr> <tr> <td colspan="3"> </td> </tr> <tr> <td>1</td> <td>PLU001</td> <td style="text-align: right;">-30.00</td> </tr> <tr> <td></td> <td>+</td> <td style="text-align: right;">-0.50</td> </tr> <tr> <td></td> <td>SRVC TL</td> <td style="text-align: right;">-30.50</td> </tr> </table>			MC #01	REG	C01	31-10-2004 02:05 PM 001063	CHECK	No. 3456					1	PLU001	-30.00		+	-0.50		SRVC TL	-30.50
		MC #01																							
REG	C01	31-10-2004 02:05 PM 001063																							
CHECK	No. 3456																								
1	PLU001	-30.00																							
	+	-0.50																							
	SRVC TL	-30.50																							
Posten	Folientaste 1	\$30,00																							
	Stückzahl	1																							

Registrierung für Tischnummer 1234

	BEDIENUNG	DRUCKAUSGABE (mittels optionalem Ferndrucker)																											
<div style="border: 1px solid black; padding: 5px; width: 80px; float: left; margin-right: 20px;">Tisch-Nr. : 1234</div> <div style="border: 1px dashed black; padding: 5px; width: 120px; float: left; margin-right: 20px;">Tisch-Nr. : 3456</div> <div style="clear: both;"></div> <div style="border: 1px dashed black; width: 100px; height: 60px; margin-top: 20px; position: relative;"> <div style="position: absolute; top: -20px; left: 50px; width: 100px; border-bottom: 1px dashed black;"></div> <div style="position: absolute; bottom: -20px; left: 50px; width: 100px; border-top: 1px dashed black;"></div> </div>	<p>Drücken Sie das Zahlzettelicon 1234.</p> <div style="display: flex; flex-direction: column; align-items: center;"> <div style="display: flex; gap: 5px;"> 3 4 5 6 NEW /OLD </div> <div style="display: flex; gap: 5px; margin: 5px 0;"> ADD CHECK </div> NB </div>	<table style="width: 100%; border-collapse: collapse;"> <tr> <td colspan="2"></td> <td style="text-align: right;">MC #01</td> </tr> <tr> <td>REG</td> <td>C01</td> <td style="text-align: right;">31-10-2004 02:10 PM 001064</td> </tr> <tr> <td>CHECK</td> <td>No. 1234</td> <td style="text-align: right;">#0033</td> </tr> <tr> <td colspan="3"> </td> </tr> <tr> <td></td> <td>ST</td> <td style="text-align: right;">-30.50</td> </tr> <tr> <td></td> <td>ADD CHK</td> <td style="text-align: right;">3456</td> </tr> <tr> <td></td> <td>ST</td> <td style="text-align: right;">-30.50</td> </tr> <tr> <td></td> <td>+</td> <td style="text-align: right;">-0.50</td> </tr> <tr> <td></td> <td>SRVC TL</td> <td style="text-align: right;">-61.50</td> </tr> </table>			MC #01	REG	C01	31-10-2004 02:10 PM 001064	CHECK	No. 1234	#0033					ST	-30.50		ADD CHK	3456		ST	-30.50		+	-0.50		SRVC TL	-61.50
		MC #01																											
REG	C01	31-10-2004 02:10 PM 001064																											
CHECK	No. 1234	#0033																											
	ST	-30.50																											
	ADD CHK	3456																											
	ST	-30.50																											
	+	-0.50																											
	SRVC TL	-61.50																											

Diese Zeilen werden auf dem Kassenbon nicht ausgedruckt.

Separater Tisch

Diese Operation ermöglicht das Auftrennen eines einzelnen Tisches in separate Tisch.

Beispiel

Tisch-Nr.		1234
Posten 1	Folientaste 1	\$10,00
	Stückzahl	1
Posten 2	Folientaste 2	\$20,00
	Stückzahl	1
Posten 3	Folientaste 3	\$30,00
	Stückzahl	2
Posten 4	Folientaste 4	\$40,00
	Stückzahl	1

→

↗

Tisch-Nr.		3456
Posten 1	Folientaste 1	\$10,00
	Stückzahl	1
Posten 2	Folientaste 3	\$30,00
	Stückzahl	1
Zahlungsmittel	Bargeld	\$40,00

BEDIENUNG

3 4 5 6 NEW / OLD

SEPARATE CHECK

Zahlzettel-Abrufenster ist geöffnet.

Drücken Sie das Zahlzettelicon 1234.

Fenster für separate Zahlzettel ist geöffnet.

Berühren Sie den Artikel 1 und den Artikel 3 des ursprünglichen Zahlzettels.

Artikel 1 und Artikel 3 werden von dem Original zurück an den separaten Zahlzettel gebracht.

Drücken Sie <OK>.

4 0 00 CA / AMT TEND

ANZEIGE

1	PLU001	*10.00
1	PLU002	*20.00
2	PLU003	*60.00
1	PLU004	*40.00
		*130.00

		*0.00
--	--	-------

1	PLU002	*20.00
1	PLU003	*30.00
1	PLU004	*40.00
		*90.00

1	PLU001	*10.00
1	PLU003	*30.00
		*40.00

DRUCKAUSGABE (mittels optionalem Ferndrucker)

		MC #01
REG	C01	31-10-2004 02:15 PM 001065
CHECK No.		3456
1	PLU001	·10.00
1	PLU003	·30.00
		- 40.00
CASH		·40.00
CG		·0.00

Weiterführende Operationen

Verkäuferwechsel

Diese Operation lässt Sie den Verkäufer, der für eine bestimmte offene Tischnummer zuständig ist, wechseln.

Beispiel

Der für die Tischnummer 1234 zuständige Verkäufer ist von Verkäufer 1 auf Verkäufer 4 zu wechseln.

BEDIENUNG	DRUCKAUSGABE (mittels optionalem Ferndrucker)																									
<p>Drücken Sie diese Taste, wenn Sie nicht wollen, dass die Verkäufer-Nr. oder die Geheim-Nr. des Verkäufers am Display erscheinen soll.</p> <p>1 CLK TRANS</p> <p>Geben Sie die Verkäufer-Nr. des Verkäufers ein, der gegenwärtig für die Tisch-Nr. 1234 (Ziel-Tisch) zuständig ist.</p> <p>4 OP#</p> <p>Geben Sie die Verkäufer-Nr. des Verkäufers ein, der die Tisch-Nr. 1234 (Ziel-Tisch) übernehmen soll.</p> <p>1 2 3 4 NEW CHECK</p> <p>Geben Sie die Ziel-Tisch-Nr. ein, die von Verkäufer 1 auf Verkäufer 4 übertragen wurde. Sie können entweder die <OLD CHK>- oder die <NEW/OLD>-Taste verwenden. Achten Sie darauf, dass alle gegenwärtig dem Verkäufer 1 zugeordneten Tischnummern an den Verkäufer 4 übertragen werden, wenn Sie diesen Schritt auslassen.</p> <p>CLK TRANS</p>	<table border="1"> <tr> <td>REG</td> <td>C01</td> <td>31-10-2004 02:20 PM</td> <td>001067</td> <td>MC #01</td> </tr> <tr> <td>CLK TRANS</td> <td>C01</td> <td>C04</td> <td></td> <td></td> </tr> <tr> <td></td> <td>1234</td> <td></td> <td></td> <td>-60.50</td> </tr> <tr> <td colspan="5">-----</td> </tr> <tr> <td></td> <td>TL</td> <td></td> <td></td> <td>-60.50</td> </tr> </table> <p>Tisch-Nr./ Neuer Betrag</p>	REG	C01	31-10-2004 02:20 PM	001067	MC #01	CLK TRANS	C01	C04				1234			-60.50	-----						TL			-60.50
REG	C01	31-10-2004 02:20 PM	001067	MC #01																						
CLK TRANS	C01	C04																								
	1234			-60.50																						

	TL			-60.50																						

Tischwechsel

Mit dieser Operation können Sie die Tischnummer ändern.

Beispiel 1

Die Tischnummer 1234 ist auf 1111 (die neu geöffnet wird) zu ändern.

BEDIENUNG	DRUCKAUSGABE (mittels optionalem Ferndrucker)																																			
<p>1111 <TBL TRN></p> <p>Tisch-Nr.: 1234</p> <p>Tisch-Nr.: 1111</p> <p>Geben Sie die neue Tisch-Nr. ein.</p> <p>1 2 3 4 NEW CHECK</p> <p>1 0 0 0 PLU 001</p> <p>1 1 1 1 TABLE TRANS</p>	<table border="1"> <tr> <td>REG</td> <td>C01</td> <td>31-10-2004 02:25 PM</td> <td>001066</td> <td>MC #01</td> </tr> <tr> <td>CHECK No.</td> <td>1234</td> <td></td> <td></td> <td></td> </tr> <tr> <td>1</td> <td>PLU001</td> <td></td> <td></td> <td>-10.00</td> </tr> <tr> <td></td> <td>Check No.</td> <td></td> <td></td> <td>1234</td> </tr> <tr> <td></td> <td>ST</td> <td></td> <td></td> <td>-10.00</td> </tr> <tr> <td></td> <td>TBL TRANS</td> <td></td> <td></td> <td>1111</td> </tr> <tr> <td></td> <td>SRVC TL</td> <td></td> <td></td> <td>-10.00</td> </tr> </table>	REG	C01	31-10-2004 02:25 PM	001066	MC #01	CHECK No.	1234				1	PLU001			-10.00		Check No.			1234		ST			-10.00		TBL TRANS			1111		SRVC TL			-10.00
REG	C01	31-10-2004 02:25 PM	001066	MC #01																																
CHECK No.	1234																																			
1	PLU001			-10.00																																
	Check No.			1234																																
	ST			-10.00																																
	TBL TRANS			1111																																
	SRVC TL			-10.00																																

Beispiel 2

Die Tischnummer 3456 ist auf 2222 (die bereits geöffnet wurde) zu ändern.

BEDIENUNG	DRUCKAUSGABE (mittels optionalem Ferndrucker)																																								
<p>2222 <TBL TRN></p> <p>Tisch-Nr.: 3456</p> <p>Tisch-Nr.: 2222</p> <p>Hinzugefügt</p> <p>3 4 5 6 OLD CHECK</p> <p>1 0 0 0 PLU 001</p> <p>2 2 2 2 TABLE TRANS</p>	<table border="1"> <tr> <td>REG</td> <td>C01</td> <td>31-10-2004 02:30 PM</td> <td>001069</td> <td>MC #01</td> </tr> <tr> <td>CHECK No.</td> <td>3456</td> <td></td> <td></td> <td></td> </tr> <tr> <td></td> <td>ST</td> <td></td> <td></td> <td>-10.00</td> </tr> <tr> <td>1</td> <td>PLU001</td> <td></td> <td></td> <td>-10.00</td> </tr> <tr> <td></td> <td>Check No.</td> <td></td> <td></td> <td>3456</td> </tr> <tr> <td></td> <td>ST</td> <td></td> <td></td> <td>-20.00</td> </tr> <tr> <td></td> <td>TBL TRANS</td> <td></td> <td></td> <td>2222</td> </tr> <tr> <td></td> <td>SRVC TL</td> <td></td> <td></td> <td>-30.00</td> </tr> </table>	REG	C01	31-10-2004 02:30 PM	001069	MC #01	CHECK No.	3456					ST			-10.00	1	PLU001			-10.00		Check No.			3456		ST			-20.00		TBL TRANS			2222		SRVC TL			-30.00
REG	C01	31-10-2004 02:30 PM	001069	MC #01																																					
CHECK No.	3456																																								
	ST			-10.00																																					
1	PLU001			-10.00																																					
	Check No.			3456																																					
	ST			-20.00																																					
	TBL TRANS			2222																																					
	SRVC TL			-30.00																																					

Zutat/Vorbereitungs-PLUs

Sie können die Eingabe eines Zutat- oder Vorbereitungs-PLU nach der Registrierung des Haupt-PLU über das Programm erzwingen.

Beispiel (Zutat-PLU)

Hauptposten	Folientaste 1	\$10,00
Zutat	Folientaste 3	\$0,10
	PLU 12	\$0,20
	PLU 13	\$0,30
Zahlungsmittel	Bargeld	\$10,60

Registrierung der Haupt-PLU.
Im Falle von Zutaten-Eingabepflicht kommt es zu einer Fehlerbedingung, wenn die Zutaten nicht registriert werden.

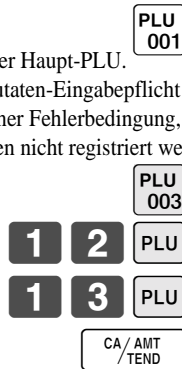

DRUCKAUSGABE (mittels optionalem Ferndrucker)

		MC #01
REG	C01	31-10-2004 02:50 PM 001080
1	PLU001	-10.00
1	PLU003	-0.10
1	PLU012	-0.20
1	PLU013	-0.30
	TL	- 10.60
	CASH	-10.60

Beispiel (Vorbereitungs-PLU)

Hauptposten	Folientaste 2	\$20,00
Vorbereitung	Folientaste 4	\$0,00
	PLU 22	\$0,00
	PLU 23	\$0,00
Zahlungsmittel	Bargeld	\$20,00

Registrierung des Haupt-PLU.

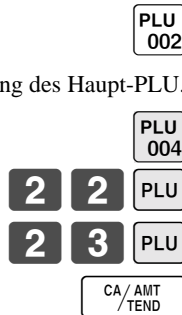

DRUCKAUSGABE (mittels optionalem Ferndrucker)

		MC #01
REG	C01	31-10-2004 02:55 PM 001081
1	PLU002	-20.00
1	PLU004	
1	PLU022	
1	PLU023	
	TL	- 20.00
	CASH	-20.00

Aufrufen von Text

Dieser Vorgang wird verwendet, um Text aufzurufen, indem Sie die Adresse eingeben, an welcher der Text gespeichert ist. Der aufgerufene Text wird auf Kassenbon und Journalstreifen ausgedruckt. Sie können das Aufrufen von Text auch durch das Textaufruf-Hilfsfenster wählen, das durch direktes Drücken der <TEXT RECALL>-Taste angezeigt wird.

Beispiel

Posten 1	Folientaste 1	\$46,00
	Stückzahl	1
Posten 2	Folientaste 2	\$10,00
	Stückzahl	1
Zahlungsmittel	Bargeld	\$56,00
Text 1	MEDIUM SIZE (MITTLERE GRÖSSE)	
Text 2	SMALL SIZE (KLEINE GRÖSSE)	

BEDIENUNG

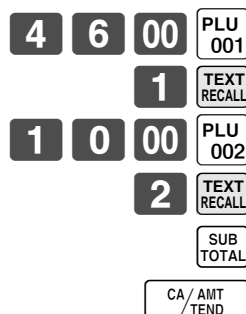

DRUCKAUSGABE (mittels optionalem Ferndrucker)

		MC #01
REG	C01	31-10-2004 03:00 PM 001082
1	PLU001	-46.00
	MEDIUM SIZE	
1	PLU002	-10.00
	SMALL SIZE	
	TL	- 56.00
	CASH	-56.00

Registrieren eines Depots

Verwenden Sie den folgenden Vorgang, um ein Depot zu registrieren.

Depot vom Kunden

	BEDIENUNG	DRUCKAUSGABE (mittels optionalem Ferndrucker)													
<table border="1" style="width: 100%; border-collapse: collapse;"> <tr> <td style="width: 33%;">Depot</td> <td style="width: 33%;">Bargeld</td> <td style="width: 34%; text-align: right;">\$50,00</td> </tr> </table>	Depot	Bargeld	\$50,00	<div style="display: flex; justify-content: space-around; align-items: center;"> 5 0 00 <div style="border: 1px solid black; padding: 2px; font-size: 0.8em;">DEPOSIT -</div> </div> <div style="margin-top: 5px;"> <div style="border: 1px solid black; padding: 2px; display: inline-block; font-size: 0.8em;">CA/AMT TEND</div> </div>	<table style="width: 100%; border-collapse: collapse;"> <tr> <td style="width: 50%;"></td> <td style="width: 50%; text-align: right;">MC #01</td> </tr> <tr> <td>REG C01</td> <td style="text-align: right;">31-10-2004 03:05 PM 001083</td> </tr> <tr> <td>DEPO-</td> <td style="text-align: right;">-50.00</td> </tr> <tr> <td>TL</td> <td style="text-align: right;">-50.00</td> </tr> <tr> <td>CASH</td> <td style="text-align: right;">-50.00</td> </tr> </table>		MC #01	REG C01	31-10-2004 03:05 PM 001083	DEPO-	-50.00	TL	-50.00	CASH	-50.00
Depot	Bargeld	\$50,00													
	MC #01														
REG C01	31-10-2004 03:05 PM 001083														
DEPO-	-50.00														
TL	-50.00														
CASH	-50.00														

Depot vom Kunden während Verkaufstransaktion

	BEDIENUNG	DRUCKAUSGABE (mittels optionalem Ferndrucker)																										
<table border="1" style="width: 100%; border-collapse: collapse;"> <tr> <td style="width: 33%;">Posten</td> <td style="width: 33%;">Folientaste 1</td> <td style="width: 34%; text-align: right;">\$10,00</td> </tr> <tr> <td></td> <td>Folientaste 2</td> <td style="text-align: right;">\$20,00</td> </tr> <tr> <td>Depot</td> <td></td> <td style="text-align: right;">\$20,00</td> </tr> <tr> <td>Zahlungsmittel</td> <td>Bargeld</td> <td style="text-align: right;">\$10,00</td> </tr> </table>	Posten	Folientaste 1	\$10,00		Folientaste 2	\$20,00	Depot		\$20,00	Zahlungsmittel	Bargeld	\$10,00	<div style="display: flex; justify-content: space-around; align-items: center;"> 1 0 00 <div style="border: 1px solid black; padding: 2px; font-size: 0.8em;">PLU 001</div> </div> <div style="margin-top: 5px;"> <div style="border: 1px solid black; padding: 2px; display: inline-block; font-size: 0.8em;">2 0 00</div> <div style="border: 1px solid black; padding: 2px; display: inline-block; font-size: 0.8em;">PLU 002</div> </div> <div style="margin-top: 5px;"> <div style="border: 1px solid black; padding: 2px; display: inline-block; font-size: 0.8em;">2 0 00</div> <div style="border: 1px solid black; padding: 2px; display: inline-block; font-size: 0.8em;">DEPOSIT +</div> </div> <div style="margin-top: 5px;"> <div style="border: 1px solid black; padding: 2px; display: inline-block; font-size: 0.8em;">CA/AMT TEND</div> </div>	<table style="width: 100%; border-collapse: collapse;"> <tr> <td style="width: 50%;"></td> <td style="width: 50%; text-align: right;">MC #01</td> </tr> <tr> <td>REG C01</td> <td style="text-align: right;">31-10-2004 03:10 PM 001084</td> </tr> <tr> <td>1 PLU001</td> <td style="text-align: right;">-10.00</td> </tr> <tr> <td>1 PLU002</td> <td style="text-align: right;">-20.00</td> </tr> <tr> <td>DEPO+</td> <td style="text-align: right;">-20.00</td> </tr> <tr> <td>TL</td> <td style="text-align: right;">-10.00</td> </tr> <tr> <td>CASH</td> <td style="text-align: right;">-10.00</td> </tr> </table>		MC #01	REG C01	31-10-2004 03:10 PM 001084	1 PLU001	-10.00	1 PLU002	-20.00	DEPO+	-20.00	TL	-10.00	CASH	-10.00
Posten	Folientaste 1	\$10,00																										
	Folientaste 2	\$20,00																										
Depot		\$20,00																										
Zahlungsmittel	Bargeld	\$10,00																										
	MC #01																											
REG C01	31-10-2004 03:10 PM 001084																											
1 PLU001	-10.00																											
1 PLU002	-20.00																											
DEPO+	-20.00																											
TL	-10.00																											
CASH	-10.00																											

- Sie können durch die Programmierung „DEPO+“ oder „DEPO-“ wählen.

Registrierungen mittels Listennummer (List-#)

Durch Verwendung von <LIST#> können Sie den Artikel registrieren, indem Sie die Artikel in dem „LIST“-Abrufenster wählen.

Beispiel

	BEDIENUNG	ANZEIGE																			
<table border="1" style="width: 100%; border-collapse: collapse;"> <tr> <th colspan="3" style="text-align: center;">Liste 10</th> </tr> <tr> <td style="width: 33%;">1. PLU0010</td> <td style="width: 33%;"></td> <td style="width: 34%; text-align: right;">\$1,00</td> </tr> <tr> <td>2. PLU0012</td> <td></td> <td style="text-align: right;">\$2,00</td> </tr> <tr> <td>3. PLU0015</td> <td></td> <td style="text-align: right;">\$5,00</td> </tr> <tr> <td>4. PLU0100</td> <td></td> <td style="text-align: right;">\$1,25</td> </tr> <tr> <td>5. PLU0111</td> <td></td> <td style="text-align: right;">\$12,98</td> </tr> </table>	Liste 10			1. PLU0010		\$1,00	2. PLU0012		\$2,00	3. PLU0015		\$5,00	4. PLU0100		\$1,25	5. PLU0111		\$12,98	<div style="display: flex; justify-content: space-around; align-items: center;"> 1 0 <div style="border: 1px solid black; padding: 2px; font-size: 0.8em;">LIST#</div> </div> <p style="font-size: 0.8em; margin-top: 10px;">Berühren Sie den entsprechenden Eintrag in dem „LIST“-Abrufenster.</p> <div style="margin-top: 20px;"> <div style="border: 1px solid black; padding: 2px; display: inline-block; font-size: 0.8em;">CA/AMT TEND</div> </div>	<p style="font-size: 0.8em;">Siehe Seite 18 dieser Anleitung.</p>	
Liste 10																					
1. PLU0010		\$1,00																			
2. PLU0012		\$2,00																			
3. PLU0015		\$5,00																			
4. PLU0100		\$1,25																			
5. PLU0111		\$12,98																			
<table border="1" style="width: 100%; border-collapse: collapse;"> <tr> <td style="width: 33%;">Posten</td> <td style="width: 33%;">PLU0015</td> <td style="width: 34%; text-align: right;">\$5,00</td> </tr> <tr> <td></td> <td>Stückzahl</td> <td style="text-align: center;">1</td> </tr> <tr> <td>Zahlungsmittel</td> <td>Bargeld</td> <td style="text-align: right;">\$5,00</td> </tr> </table>	Posten	PLU0015	\$5,00		Stückzahl	1	Zahlungsmittel	Bargeld	\$5,00		<table style="width: 100%; border-collapse: collapse;"> <tr> <td style="width: 50%;"></td> <td style="width: 50%; text-align: right;">MC #01</td> </tr> <tr> <td>REG C01</td> <td style="text-align: right;">31-10-2004 03:15 PM 001085</td> </tr> <tr> <td>1 PLU015</td> <td style="text-align: right;">-5.00</td> </tr> <tr> <td>TL</td> <td style="text-align: right;">-5.00</td> </tr> <tr> <td>CASH</td> <td style="text-align: right;">-5.00</td> </tr> </table>		MC #01	REG C01	31-10-2004 03:15 PM 001085	1 PLU015	-5.00	TL	-5.00	CASH	-5.00
Posten	PLU0015	\$5,00																			
	Stückzahl	1																			
Zahlungsmittel	Bargeld	\$5,00																			
	MC #01																				
REG C01	31-10-2004 03:15 PM 001085																				
1 PLU015	-5.00																				
TL	-5.00																				
CASH	-5.00																				

Rechnungskopie

Beispiel

Auszustellen ist eine Kopie für eine Quittung mit dem Datum 30. September 2004 über den Bargeldbetrag von \$35,00.

BEDIENUNG	DRUCKAUSGABE (mittels optionalem Ferndrucker)
3 0 0 9 0 4 BILL COPY	***** BILL TOP MESSAGE 1 ***** ***** BILL TOP MESSAGE 2 ***** ***** BILL TOP MESSAGE 3 ***** ***** BILL TOP MESSAGE 4 *****
Geben Sie das Datum in der gewählten Reihenfolge ein.	Kopfzeile der Rechnung * ¹
3 5 00 CA/AMT TEND	REG C01 30-09-2004 MC #01
	***** BILL COPY MESSAGE 1 ***** ***** BILL COPY MESSAGE 2 ***** ***** BILL COPY MESSAGE 3 ***** ***** BILL COPY MESSAGE 4 *****
	Werbespruch der Rechnung * ¹
	TA1 .35.00 TX1 .3.50 TL .38.50 CASH .38.50
	Steuerbetrag
	***** BILL BTM MESSAGE 1 ***** ***** BILL BTM MESSAGE 2 ***** ***** BILL BTM MESSAGE 3 ***** ***** BILL BTM MESSAGE 4 *****
	Fußzeile der Rechnung * ¹

*¹ Als Option programmierbar.

Achten Sie darauf, dass Sie diese Operation abschließen können, indem Sie die Taste für übergebenen Bargeldbetrag verwenden.

Gesamtbetrag in Schublade

Mehrfachposten-Summierungsfunktion

Diese Funktion sammelt alle ab der Registrierung des ersten Postens bis zum zweimaligen Drücken der <TRAY TOTAL>-Taste registrierten Posten, oder alle Posten zwischen dem zweimaligen Drücken der <TRAY TOTAL>-Taste. Durch das zweimaligen Drücken der <TRAY TOTAL>-Taste wird der Gesamtbetrag einschließlich Steuer angezeigt und am Kassensbon und Journalstreifen ausgedruckt (das Ausdrucken am Kassensbon und Journalstreifen kann über das Programm gesteuert werden).

Beispiel

BEDIENUNG			DRUCKAUSGABE (mittels optionalem Ferndrucker)		
Kunde A	Folientaste 1	\$1,00	1 00	PLU 001	<div style="text-align: right; margin-bottom: 5px;">MC #01</div> REG C01 31-10-2004 03:20 PM 001086 1 PLU001 ·1.00 1 PLU003 ·2.00 TRAY TL - 3.00 1 PLU003 ·3.00 1 PLU004 ·4.00 TRAY TL - 7.00 TL - 10.00 CASH ·10.00
	Folientaste 3	\$2,00	2 00	PLU 003	
Kunde B	Folientaste 3	\$3,00	TRAY TOTAL	TRAY TOTAL	
	Folientaste 4	\$4,00	3 00	PLU 003	
Zahlungsmittel	Bargeld	\$10,00	4 00	PLU 004	
			TRAY TOTAL	TRAY TOTAL	
			CA / AMT / TEND		

Einstellungsmenü

Wenn Sie ein Einstellungsmenü registrieren, wird der Einheitspreis der Eltern-PLU verwendet. Der Preis jedes Einstellungsmenüpostens wird ebenfalls zu jedem entsprechenden PLU-Summenregister und Zähler addiert.

Beispiel

BEDIENUNG

Einstellungsmenü	Folientaste 4	\$5,00
Posten 1	PLU 31	\$2,00
Posten 2	PLU 32	\$2,00
Posten 3	PLU 33	\$1,00
Posten 4	PLU 34	\$1,00
Zahlungsmittel	Bargeld	\$5,00

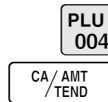

DRUCKAUSGABE (mittels optionalem Ferndrucker)

		MC #01	
REG	C01	31-10-2004	03:25 PM 001087
1	PLU004		-5.00
	PLU031		
	PLU032		
	PLU033		
	PLU034		
	TL		-5.00
	CASH		-5.00

Trinkgelder

Beispiel

BEDIENUNG

Posten 1	Folientaste 1	\$3,00
	Stückzahl	1
Posten 2	Folientaste 2	\$5,00
	Stückzahl	1
Trinkgeld	Betrag	\$0,80
Zahlungsmittel	Bargeld	\$10,00

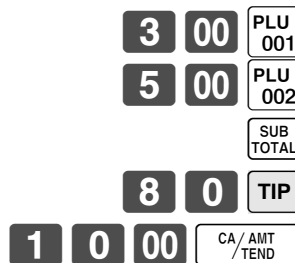

DRUCKAUSGABE (mittels optionalem Ferndrucker)

		MC #01	
REG	C01	31-10-2004	03:30 PM 001088
1	PLU001		-3.00
1	PLU002		-5.00
	TIP		-0.80
	TL		-8.80
	CASH		-10.00
	CG		-1.20

Kontrolle des Lagerbestands

Jeder PLU (abrufbarer Festpreisartikel) weist ein Summenregister für den tatsächlichen Lagerbestand auf, das Sie für die minimale Lagerbestandsmenge programmieren können. Danach kontrolliert die Registrierkasse die tatsächlichen Lagerbestandsmengen gegenüber den programmierten minimalen Lagerbestandsmengen. Die Lagerbestandsoperationen werden nur für die PLUs ausgeführt, für die minimale Lagerbestandsmengen programmiert sind.

Lagerbestandswarnungen

Wenn der minimale Lagerbestandswert eines Postens eingestellt ist, subtrahiert das Terminal die Lagerbestandsmenge von der registrierten Menge (oder registrierte Menge \times Einheitslagerbestand). Die folgende Warnung zeigt den Bediener Probleme mit dem Lagerbestand an.

- **Negativer Lagerbestand:**
Dies zeigt an, dass die tatsächliche Lagerbestandsmenge negativ ist. Das Terminal behandelt dass diese Bedingung als Fehler.
- **Unter minimalem Lagerbestand:**
Dies zeigt an, dass die tatsächliche Lagerbestandsmenge weniger als die minimalen Lagerbestandsmenge ist. Das Terminal lässt den Summer ertönen, wenn die tatsächliche Lagerbestandsmenge unter die minimale Lagerbestandsmenge abfällt.

Hinweise

- Keiner der Warnindikatoren erscheint, wenn nicht das Terminal speziell für die Lagerbestand-Kontrolloperation programmiert ist.
- Die Lagerbestandoperationen können für die Registrierung in dem REF-Modus oder der mittels <REFUND>-Taste (Rückzahlungstaste) ausgeführten Registrierung verwendet werden.
- Eine Operation für die Korrektur eines Fehlers oder einer Stornierung stellt wiederum die ursprünglichen Posten in dem Lagerbestandswert her. (Sie können die Lagerbestands-Berechnungsformel des Rückzahlungsmodus (REF) ändern, indem die <REFUND>- oder <VOID>-Taste entsprechend programmiert wird.)

Abfrage der tatsächlichen Lagerbestandsmenge

Mit dieser Operation können Sie die tatsächliche Lagerbestandsmenge für PLUs abrufen und am Display des Terminals anzeigen.

Beispiel

Abfrage der tatsächlichen Lagerbestandsmenge für PLU-Folientaste 001.

BEDIENUNG

STOCK
INQ

PLU
001

ANZEIGE

REG C01	31-10-04 03:30 PM 001580
PLU001	10.05

└─ Tatsächliche
Lagerbestandsmenge

Einzelposten-Bargeldverkauf

Eine Warengruppentaste, Sub-Waregruppen oder PLU, die mit dem Einzelposten-Verkaufsstatus programmiert ist, schließt die Transaktion nach der Registrierung ab.

Die Einzelposten-Verkaufsfunktion kann nicht richtig arbeiten, wenn die Tastatur über keine <CASH>-Taste (die Bargeldtaste) verfügt.

Die Einzelposten-Verkaufsfunktion kann nur für Bargeldverkäufe verwendet werden.

Beispiel 1

BEDIENUNG

Posten	Folientaste 1	\$1,00
	Stückzahl	1
	Status	Einzelposten- verkauf
Zahlungsmittel	Bargeld	\$1,00

1 00 **PLU 001**

Die Transaktion wird sofort abgeschlossen.

DRUCKAUSGABE (mittels optionalem Ferndrucker)

```

MC #01
REG C01 31-10-2004 03:35 PM 001089
1 PLU001          -1.00
  TL              -1.00
  CASH            -1.00
    
```

Beispiel 2

BEDIENUNG

Posten	Folientaste 1	(\$1,00)
	Stückzahl	3
	Status	Einzelposten- verkauf
Zahlungsmittel	Bargeld	\$3,00

3 **X**
PLU 001

Die Transaktion wird sofort abgeschlossen.

DRUCKAUSGABE (mittels optionalem Ferndrucker)

```

MC #01
REG C01 31-10-2004 03:40 PM 001090
3 PLU001          -3.00
  TL              -3.00
  CASH            -3.00
    
```

Beispiel 3

BEDIENUNG

Posten 1	Folientaste 4	\$2,00
	Stückzahl	1
	Status	Normal
Posten 2	Folientaste 1	\$1,00
	Stückzahl	1
	Status	Einzelposten- verkauf
Zahlungsmittel	Bargeld	\$3,00

2 00 **PLU 004**
PLU 001

Die Transaktion wird nicht abgeschlossen, da ein anderer Posten vor des Einzelpostenverkaufs registriert wurde.

CA / AMT / TEND

DRUCKAUSGABE (mittels optionalem Ferndrucker)

```

MC #01
REG C01 31-10-2004 03:40 PM 001090
1 PLU004          -2.00
1 PLU001          -1.00
  TL              -3.00
  CASH            -3.00
    
```

Addition

Addition (plus)

Beispiel

Posten 1	Folientaste 1	\$1,00
	Stückzahl	1
	Addition	\$0,10
Posten 2	Folientaste 1	\$2,00
	Stückzahl	3
	Addition	3 × (\$0,20)
Zahlungsmittel	Bargeld	\$7,70

BEDIENUNG

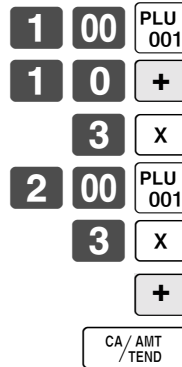

DRUCKAUSGABE (mittels optionalem Ferndrucker)

		MC #01
REG	C01	31-10-2004 03:50 PM 001100
1	PLU001	.1.00
	+	.0.10
3	PLU001	.6.00
	+	.0.60
	TL	-7.70
	CASH	-7.70

Aufschlag (%+)

Beispiel

Posten 1	Folientaste 1	\$1,00
	Stückzahl	1
	Aufschlag	10%
Posten 2	Folientaste 1	\$2,00
	Stückzahl	3
Zwischen-summe	Aufschlag	(15%)
Zahlungsmittel	Bargeld	\$8,17

BEDIENUNG

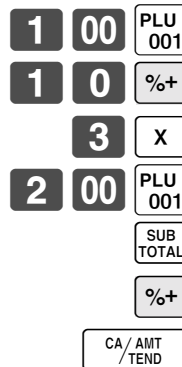

DRUCKAUSGABE (mittels optionalem Ferndrucker)

		MC #01
REG	C01	31-10-2004 03:50 PM 001101
1	PLU001	.1.00
	10%	
	%+	.0.10
3	PLU001	.6.00
	ST	.7.10
	15%	
	%+	.1.07
	TL	-8.17
	CASH	-8.17

Kupontransaktion

Achten Sie darauf, dass es zu einem Fehler kommt, wenn das Ergebnis einer Kuponregistrierung (nicht Kupon 2) negativ ist und die Registrierkasse über das Programm einen Kreditsaldo verbietet.

Kuponregistrierung mittels <COUPON> (Kupontaste)

Beispiel

Posten 1	Folientaste 1	\$3,00
	Stückzahl	2
	Kupon	\$0,50 × 2
Posten 2	Folientaste 3	\$4,00
	Stückzahl	1
	Kupon	(\$1,00)
Zahlungsmittel	Bargeld	\$8,00

BEDIENUNG

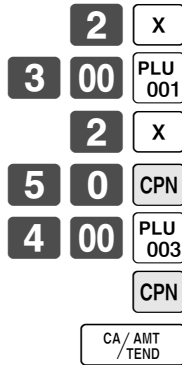

DRUCKAUSGABE (mittels optionalem Ferndrucker)

		MC #01
REG	C01	31-10-2004 04:00 PM 001110
2	PLU001	-6.00
	COUPON	-1.00
1	PLU003	-4.00
	COUPON	-1.00
	TL	- 8.00
	CASH	-8.00

Kuponregistrierung mittels <CPN2> (Kupontaste 2)

Beispiel

Posten 1	Folientaste 1	\$15,00
	Stückzahl	1
	Kupon 2 Folientaste 1	\$1,50
Posten 2	Folientaste 2	\$5,00
	Stückzahl	1
	Kupon 2 Folientaste 2	(\$0,50)
Zahlungsmittel	Bargeld	\$18,00

BEDIENUNG

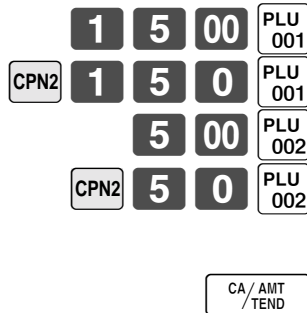

DRUCKAUSGABE (mittels optionalem Ferndrucker)

		MC #01
REG	C01	31-10-2004 04:05 PM 001111
1	PLU001	-15.00
	CPN2
1	PLU001	-1.50
1	PLU002	-5.00
	CPN2
1	PLU002	-0.50
	TL	- 18.00
	CASH	-18.00

Registrierung des zweiten Einheitspreises

Die zweiten Einheitspreise sowie die Stückzahlmodifikatoren können für die PLUs programmiert werden. Durch Drücken der <1st@> (Taste für ersten Einheitspreis)/<2nd@> (Taste für zweiten Einheitspreis) werden der ersten/zweite Einheitspreis, der Stückzahlmodifikator und die Beschreibung aufgerufen. Die Summenregister und das Inventar werden eingestellt, indem die Anzahl der zu registrierenden Posten mit dem für den zu registrierenden PLU programmierten Stückzahlmodifikator multipliziert wird.

- Sie müssen die <1st@>- oder <2nd@>-Taste vor der Registrierung eines PLU drücken.
- Die Registrierung des zweiten Einheitspreises steht mit offenen PLUs nicht zur Verfügung, wenn der Einheitspreis nicht voreingestellt ist.
- Die zweiten Einheitspreise und die Stückzahlmodifikatoren sind den PLUs mittels der in der Programmierungsanleitung beschriebenen Programmierung zugeordnet.

Beispiel 1

Posten 1	Folientaste 1 <small>2nd@</small>	(\$10,00)
	Stückzahl	1
	Zweite Stückzahl	1
Posten 2	PLU 10 <small>2nd@</small>	(\$5,00)
	Stückzahl	1
	Zweite Stückzahl	1
Zahlungsmittel	Bargeld	\$15,00

BEDIENUNG

2nd@ PLU 001

Diese Operation deklariert die nächste Eingabe als einen zweiten Einheitspreis.

2nd@ 1 0 PLU

SUB TOTAL

CA / AMT / TEND

DRUCKAUSGABE
(mittels optionalem Ferndrucker)

		MC #01	
REG	C01	31-10-2004 04:10 PM	001112
1	PLU001	·10.00	Beschreibung/Betrag für <2nd@>-Taste
1	PLU010	·5.00	
	TL	- 15.00	
	CASH	·15.00	

Beispiel 2

Posten	Folientaste 2 <small>2nd@</small>	(\$10,00)
	Stückzahl	5
	Zweite Stückzahl	3
Zahlungsmittel	Bargeld	\$50,00

BEDIENUNG

5 X

2nd@ PLU 002

5 0 00 CA / AMT / TEND

DRUCKAUSGABE
(mittels optionalem Ferndrucker)

		MC #01	
REG	C01	31-10-2004 04:15 PM	001113
5	PLU002	·50.00	
	TL	- 50.00	
	CASH	·50.00	
	CG	·0.00	

Beispiel 3

Der auf der vorhergehenden Seite gezeigte Vorgang ist zu verwenden, wenn das Terminal so programmiert ist, dass eine erste/zweite Preisverschiebung nicht beibehalten wird. Falls das Terminal für die Erhaltung der ersten/zweiten Preisverschiebung programmiert ist, dann trifft der folgende Vorgang zu.

BEDIENUNG DRUCKAUSGABE (mittels optionalem Ferndrucker)

Posten 1	Folientaste 1 _{2nd@}	(\$10,00)
	Stückzahl	1
	Zweite Stückzahl	1
Posten 2	Folientaste 2 _{2nd@}	(\$5,00)
	Stückzahl	1
	Zweite Stückzahl	1
Posten 3	Folientaste 1	(\$1,00)
	Stückzahl	1
	Zweite Stückzahl	1
Zahlungsmittel	Bargeld	\$16.00

2nd@ PLU 001
 Diese Operation führt eine Verschiebung der Registrierung für den zweiten Einheitspreis aus.

1st@ PLU 002
PLU 001
 Diese Operation verschiebt die Registrierung an den normalen (ersten) Einheitspreis.

1 6 00 CA/AMT/TEND

		MC #01
REG	C01	31-10-2004 04:20 PM 001114
1	PLU001	· 10.00
1	PLU002	· 5.00
1	PLU001	· 1.00
	TL	- 16.00
	CASH	· 16.00
	CG	· 0.00

Voreingestellter Übergabebetrag

Ein Betrag mit bis zu sechs Stellen kann für die <CASH>-Taste (Taste für übergebenen Bargeld/Geldbetrag) programmiert werden. Wenn Sie danach die <CASH>-Taste drücken, ohne einen Wert einzugeben, wird automatisch der programmierte Wert registriert und die Transaktion abgeschlossen. Wenn ein Betrag für die <CASH>-Taste programmiert ist, kommt es zu einem Fehler, wenn Sie die manuelle Eingabe eines Betrages versuchen.

Beispiel 1

BEDIENUNG			DRUCKAUSGABE (mittels optionalem Ferndrucker)
	Folientaste 1	\$8,00	<div style="display: flex; justify-content: space-around; align-items: center;"> <div style="text-align: center;"> 8 00 PLU 001 <small>CA/AMT/TEND</small> </div> <div style="border: 1px solid black; padding: 5px; font-family: monospace; font-size: small;"> REG C01 31-10-2004 04:30 PM 001120 MC #01 1 PLU001 ·8.00 TL - 8.00 CASH ·10.00 CG ·2.00 </div> </div> <p style="text-align: center;">Der voreingestellte Betrag wird übergeben.</p>
	Stückzahl	1	
Zahlungsmittel	Bargeld	(\$10,00)	

Beispiel 2

BEDIENUNG			DRUCKAUSGABE (mittels optionalem Ferndrucker)
	Folientaste 1	\$15,00	<div style="display: flex; justify-content: space-around; align-items: center;"> <div style="text-align: center;"> 1 5 00 PLU 001 1 0 00 <small>CA/AMT/TEND</small> Bei manueller Eingabe kommt es zu einem Fehler (C) 5 00 CHK/TEND <small>CA/AMT/TEND</small> </div> <div style="border: 1px solid black; padding: 5px; font-family: monospace; font-size: small;"> REG C01 31-10-2004 04:35 PM 001121 MC #01 1 PLU001 ·15.00 TL - 15.00 CHECK ·5.00 CASH ·10.00 CG ·0.00 </div> </div>
	Stückzahl	1	
Zahlungsmittel	Scheck	\$5,00	
	Bargeld	(\$10,00)	

Registrierungen der Arrangementtasten

Tasten-(Job/Befehls-) operationen können einer <ARRANGE>-Taste (Arrangementtaste) zugeordnet werden. Danach können Sie durch einfaches Drücken der <ARRANGE>-Taste alle zugeordneten Tastenfunktionen ausführen.

Beispiel

BEDIENUNG

DRUCKAUSGABE (mittels optionalem Ferndrucker)

Arrangement 1		
Posten 1	PLU 10	(\$8,00)
	Stückzahl	1
Posten 2	PLU 20	(\$5,00)
	Stückzahl	1
Zahlungsmittel	Bargeld	\$13,00

ARR

		MC #01
REG	C01	31-10-2004 04:45 PM 001130
1	PLU010	-8.00
1	PLU020	-5.00
	TL	- 13.00
	CASH	-13.00

Währungsumwandlungsfunktion



Wenn Sie die <CE>-Taste (Währungsumwandlungstaste) und die <ST>-Taste drücken, wird die gegenwärtige Zwischensumme einschließlich Steuer in die Fremdwährung umgewandelt, worauf das Ergebnis angezeigt wird. Bevor Sie die Währungsumwandlungsfunktion verwenden, müssen Sie den Wechselkurs und das Symbol für den Fremdwährungsbetrag programmieren.

Registrieren von Fremdwährung

Übergebener Gesamtbetrag in Fremdwährung

* Vorprogrammierter Wechselkurs: ¥100 = \$0,9524

Wichtig!

In Fremdwährung übergebene Geldbeträge können Sie nur unter Verwendung der - und -Taste registrieren. Andere Abschlusstasten können Sie nicht verwenden.

BEDIENUNG





← Geben Sie den Einheitspreis ein und drücken Sie die zutreffende PLU-Folientasten.



← Geben Sie den nächsten Einheitspreis ein und drücken Sie die zutreffende PLU-Folientasten.



← Drücken Sie die - und -Tasten, ohne einen numerischen Wert einzugeben. Diese Operation wandelt die Dollarbetrag der Zwischensumme (einschließlich Steuer) in Yen um, indem der vorprogrammierte Wechselkurs verwendet wird. Das Ergebnis wird am Display angezeigt und am Kassenbon/Journalstreifen durch Programmierung ausgedruckt.

(¥5.000)

← Drücken Sie den -Taste, und geben Sie den in Yen übergebenen Betrag ein. Diese Operation wandelt den eingegebenen Yenbetrag in Dollar um, indem der vorprogrammierte Wechselkurs verwendet wird. Das Ergebnis wird am Display angezeigt.



← Drücken Sie diese Taste, um die Transaktion anzuschließen. Achten Sie darauf, dass Sie den Dollarbetrag nicht nochmals eingeben müssen. Die Registrierkasse berechnet automatisch das fällige Wechselgeld in Dollar und zeigt es am Display, Kassenbon und Journalstreifen an.

ANZEIGE

REG	C01	31-10-04	05:00 PM	001150
1	PLU001			· 10.00
1	PLU002			· 20.00
	TL			· 30.00
	CE			
	CASH			¥5,000
	CASH			· 47.62
	CG			· 17.62
CG				· 17.62

DRUCKAUSGABE (mittels optionalem Ferndrucker)

REG	C01	31-10-2004	05:00 PM	001150	MC #01
1	PLU001				· 10.00
2	PLU002				· 20.00
	TL				· 30.00
	CE				
	CASH				¥5,000
	CASH				· 47.62
	CG				· 17.62

Teilweise Bezahlung in Fremdwahrung

* Vorprogrammierter Wechselkurs: ¥100 = \$0,9524

Wichtig!

Eine in Fremdwahrung ubergebene Bezahlung konnen Sie nur unter Verwendung der **CA/AMT/TEND** - und **CHK/TEND** - Taste registrieren. Sie konnen keine andere Abschlusstaste verwenden, wobei jedoch der in der Landeswahrung ubergebene Restbetrag unter Verwendung einer beliebigen Abschlusstaste abgeschlossen werden kann.

BEDIENUNG

1 0 00 **PLU 001**

← Geben Sie den Einheitspreis ein und drucken Sie die zutreffende PLU-Folientasten.

2 0 00 **PLU 002**

← Geben Sie den nachsten Einheitspreis ein und drucken Sie die zutreffende PLU-Folientasten.

CE **SUB TOTAL**

← Drucken Sie die **CE** - und **SUB TOTAL** -Taste, ohne einen numerischen Wert einzugeben. Diese Operation wandelt die als Dollarbetrag eingegebene Zwischensumme (einschlielich Steuer) in Yen um, indem der vorprogrammierte Wechselkurs verwendet wird. Das Ergebnis wird am Display angezeigt und am Kassenbon/Journalstreifen durch Programmierung ausgedruckt.

CE **2 0 00**
(¥2.000)

← Drucken Sie den **CE** -Taste, und geben Sie den in Yen ubergebenen Betrag ein. Diese Operation wandelt den eingegebenen Yenbetrag in Dollar um, indem der vorprogrammierte Wechselkurs verwendet wird. Das Ergebnis wird am Display angezeigt.

CA/AMT/TEND

← Drucken Sie die **CA/AMT/TEND** -Taste, um den teilweisen, in Yen ubergebenen Zahlungsbetrag als Bargeld auszuweisen. Achten Sie darauf, dass Sie den Dollarbetrag nicht nochmals eingeben mussen. Die Registrierkasse zieht den aquivalenten Dollarbetrag des in Yen ubergebenen Zahlungsbetrags automatisch von dem falligen Gesamtbetrag ab und zeigt den Restbetrag am Display an.

CHK/TEND

← Drucken Sie diese Taste, um die Transaktion abzuschlieen.

ANZEIGE

REG	C01	31-10-04 05:05 PM 001151
1	PLU001	. 10.00
1	PLU002	. 20.00
	TL	. 30.00
	CE	
	CASH	¥2,000
	CASH	. 19.05
	CHECK	. 10.95
CHK		. 10.95

DRUCKAUSGABE (mittels optionalem Ferndrucker)

REG	C01	31-10-2004 05:05 PM 001151	MC #01
1	PLU001	. 10.00	
1	PLU002	. 20.00	
	TL	. 30.00	
	CE		
	CASH	¥2,000	
	CASH	. 19.05	
	CHECK	. 10.95	

Vorübergehende Freigabe von Pflichteingaben

Die <OPEN>-Taste (Öffnungstaste) kann HDL (High Digit Limitation = Begrenzung der höchsten Stelle)/LDL (Low Digit Limitation = Begrenzung der niedrigsten Stelle) freigeben und für die Freigabe von HAL (High Amount Limit = Begrenzung des Höchstbetrags) programmiert werden.

Sie können die <OPEN 2>-Taste (Öffnungstaste 2) so programmieren, dass bestimmte Pflichteingaben freigegeben werden.

Beispiel 1

BEDIENUNG			DRUCKAUSGABE (mittels optionalem Ferndrucker)
	Folientaste 1	\$10,00	<div style="text-align: right; margin-bottom: 5px;">MC #01</div> REG C01 31-10-2004 05:15 PM 001160 1 PLU001 ·10.00 TL ·10.00 CASH ·10.00
Posten	HAL	\$1,00	
Zahlungsmittel	Bargeld	\$10,00	
Es kommt zu einem Fehler (ERROR) * CA/AMT/TEND			
1 0 00 PLU 001 * OPEN 1 0 00 PLU 001 CA/AMT/TEND			

* In diesem Fall sollten Sie die -Taste für die „Freigabe der Begrenzung des Höchstbetrags“ programmieren.

Beispiel 2

BEDIENUNG			DRUCKAUSGABE (mittels optionalem Ferndrucker)
Eingabepflicht für Tischnummer			<div style="text-align: right; margin-bottom: 5px;">MC #01</div> REG C01 31-10-2004 05:20 PM 001161 1 PLU001 ·10.00 TL ·10.00 CHECK ·10.00 CG ·0.00
	Folientaste 1	\$10,00	
Posten	Stückzahl	1	
Zahlungsmittel	Scheck	\$10,00	
Es kommt zu einem Fehler (ERROR) Eingabepflicht für Tischnummer * CA/AMT/TEND			
Die Eingabepflicht wird vorübergehend freigegeben. 1 0 00 PLU 001 * OPEN 2 1 0 00 CHK/TEND			

Separates Ausdrucken der Mehrwertsteuer

Sie können des separate Ausdrucken der Mehrwertsteuer in der Abschlusstufe erzwingen, unabhängig davon, ob das Terminal für das separate Ausdrucken der Mehrwertsteuer programmiert ist oder nicht.

Wenn Sie ein separates Ausdrucken der Mehrwertsteuer wünschen, drücken Sie die <VAT>-Taste.

Beispiel

BEDIENUNG

DRUCKAUSGABE (mittels optionalem Ferndrucker)

Posten 1	Folientaste 1	\$1,00
	Steuerpflichtig	1
Posten 2	Folientaste 2	\$2,00
	Steuerpflichtig	2
Zahlungsmittel	Bargeld	\$3,00

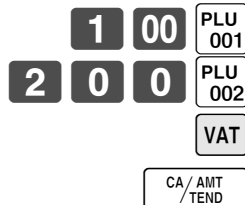

		MC #01	
REG	C01	31-10-2004 05:20 PM	001161
1	PLU001	-1.00	T1
1	PLU002	-2.00	T2
	TA1	-0.90	
	TX1	-0.10	
	TA2	-1.90	
	TX2	-0.10	
	TL	-3.00	
	CASH	-3.00	

Registrieren von Darlehen

Verwenden Sie diesen Vorgang, um ein anfängliches Darlehen oder einen aus dem Büro erhaltenen Betrag zu registrieren.

BEDIENUNG

DRUCKAUSGABE (mittels optionalem Ferndrucker)

Posten	Geldnote	\$1,00
	Stückzahl	10
	Geldnote	\$5,00
	Stückzahl	5
Zahlungsmittel	Bargeld	\$35,00

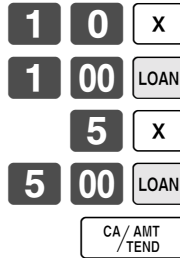

		MC #01
REG	C01	31-10-2004 05:30 PM 001180
LOAN		.10.00
LOAN		.25.00
CASH		-35.00

Registrieren von Abholungsbeträgen

Verwenden Sie diesen Vorgang, um aus der Schublade abgeholte Beträge zu registrieren.

BEDIENUNG

DRUCKAUSGABE (mittels optionalem Ferndrucker)

Posten	Münze	\$0,50
	Stückzahl	10
	Münze	\$0,10
	Stückzahl	5
Zahlungsmittel	Bargeld	\$5,50

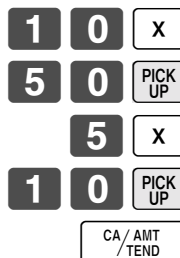

		MC #01
REG	C01	31-10-2004 05:35 PM 001181
P. UP		.5.00
P. UP		.0.50
CASH		-5.50

Wechseln des Zahlungsmittels in der Schublade

Verwenden Sie diesen Vorgang, um das Zahlungsmittel in der Schublade zu wechseln.

BEDIENUNG

DRUCKAUSGABE (mittels optionalem Ferndrucker)

Zahlungsmittel	Scheck	-10,00
	Bargeld	\$8,00
	Anschreibung	\$2,00

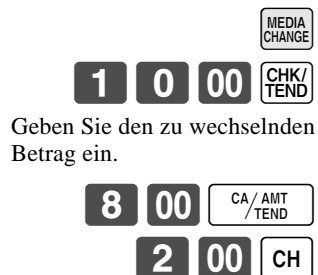

		MC #01
REG	C01	31-10-2004 05:40 PM 001182
MEDIA CHG	
CHECK		-10.00
CASH		.8.00
CHARGE		.2.00

Abtast-PLU

Die Strichcodes der Produkte werden von handgehaltenen Scannern gelesen und in der Abtast-PLU-Verknüpfungsdatei abgelegt. Der Einheitspreis, die Postenbeschreibung, der Programmstatus, die Warengruppenverknüpfung, das Summenregister und der Zähler werden von der Registrierkasse in der PLU-Verknüpfungsdatei abgelegt.

Wenn ein Strichcode durch Abtastung (Scanning) oder über die Tastatur unter Verwendung der <OBR>-Taste eingegeben wird, dann durchsucht das Terminal ihre Abtast-PLU-Verknüpfungsdatei und findet den voreingestellten Einheitspreis auf, um diesen in der PLU-Datei zu summieren.

Die Abtast-PLUs umfassen die Strichcodes UPC-A/EAN-13/EAN-8 für die Codierung im Geschäft.

Registrierung von Posten

Durch Scanner/Codeeingabe

BEDIENUNG

DRUCKAUSGABE (mittels optionalem Ferndrucker)

Posten 1 (abgetastet)	Abtast-PLU	(\$2,35)
	PLU-Code	49012347
Posten 2 (Code)	Abtast-PLU	(\$2,00)
	PLU-Code	123456
Zahlungsmittel	Bargeld	\$5,00

“Scanning”

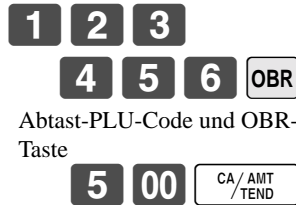

		MC #01
REG	C01	31-10-2004 05:45 PM 001182
1	PLU100	·2.35
1	PLU101	·2.00
	TL	·4.35
	CASH	·5.00
	CG	·0.65

Abfrage des Einheitspreises

Diese Operation lässt Sie die Einheitspreise der Warengruppen, Sub-Warengruppen, PLUs, zweiten Einheitspreise für PLUs oder Abtast-PLUs abrufen.

Der Einheitspreis erscheint am Display des Terminals, wenn er abgerufen wird.

Beispiel

Der Einheitspreis für PLU-Folientaste 001 ist zu kontrollieren.

BEDIENUNG

ANZEIGE

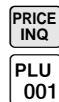

REG	C01	31-10-04 05:30 PM 001162
1	PLU004	·10.00
1	PLU002	·20.00
PLU001		·10.00

Programmierung für Verkäufer

Sie können eine bis zu vierstellige Verkäufersnummer (Geheimnummer), den Trainingsstatus des Verkäufers (z.B. Trainingskassierer) und den Verkäufersname (bis zu 16 Zeichen) usw. für jeden Verkäufer programmieren.

Programmierungsvorgang

- Schritt 1. Drücken Sie **MODE** und das <PGM3>-Icon, um „PGM 3“ einzuschalten, und wählen Sie „2.Clerk“ **YES** gefolgt von „1.Clerk Feature“ **YES**.
- Schritt 2. Wählen Sie den entsprechenden Verkäufer, und drücken Sie danach die **YES**-Taste.

P3 C01 31-10-04 06:34 PM 000123

PGM-3	
1. Machine Feature	
2. Clerk	
3. Key Feature	

0.00

Anzeige in Schritt 1

Clerk Feature

Clerk Feature	
1. C01	
2. C02	
3. C03	
4. C04	
5. C05	
6. C06	
7. C07	
8. C08	

0.00

Anzeige in Schritt 2

- Schritt 3. Programmierung der Verkäuferbeschreibung:
 Wählen Sie die Zeile „Descriptor“, drücken Sie die **YES**-Taste, geben Sie den Verkäufersnamen mit bis zu 16 Zeichen ein, und drücken Sie danach die **ENTER**-Taste.
 Programmierung der Geheimnummer:
 Wählen Sie die Zeile „Secret Number“ (Geheimzahl), drücken Sie **YES**, geben Sie die Verkäufersgeheimzahl mit bis zu 4 Stellen ein, und betätigen Sie **YES**.
 Programmierung des Trainingsstatus:
 Wählen Sie die Zeile „Treat as Trainee“, und Wählen Sie die **YES**- oder **NO**-Taste.

Memory No.	1
Descriptor	C01
Secret number	1
Check No. for Clerk Interrupt	1
Drawer number	1
Type of operator	Cashier
Treat as Trainee	NO
Allow clerk to open check No. belonging to another clerks	NO
Prohibit clerk sign on	NO
Clerk sign off when receipt is issued	YES

0.00

Anzeige in Schritt 3-1

Memory No.	1
Descriptor	C01
Secret number	1
Check No. for Clerk Interrupt	1
Drawer number	1
Type of operator	Cashier
Treat as Trainee	NO
Allow clerk to open check No. belonging to another clerks	NO
Prohibit clerk sign on	NO
Clerk sign off when receipt is issued	YES

0.00

Anzeige in Schritt 3-2

Memory No.	1
Descriptor	C01
Secret number	1
Check No. for Clerk Interrupt	1
Drawer number	1
Type of operator	Cashier
Treat as Trainee	NO
Allow clerk to open check No. belonging to another clerks	NO
Prohibit clerk sign on	NO
Clerk sign off when receipt is issued	YES

0.00

Anzeige in Schritt 3-3

- Schritt 4. Wiederholen Sie den Schritt 3, wenn Sie den nächsten Datensatz programmieren möchten.
 Drücken Sie die **ESC/SKIP**-Taste, und wiederholen Sie den Schritte 2 und 3, wenn Sie einen anderen Datensatz programmieren möchten.
- Schritt 5. Drücken Sie wiederholt die **ESC/SKIP**-Taste, um an die „Anzeige in Schritt 1“ zurückzukehren.

Programmierung von Beschreibungen und Meldungen

Programmierungsvorgang für Postenbeschreibung (PLU-Folientaste)

- Schritt 1. Drücken Sie **MODE** und das <PGM2>-Icon, um „PGM-2“ einzuschalten, wählen Sie „1.Item Descriptor“ (Artikelbezeichnung), und drücken Sie danach **YES**.
- Schritt 2. Wählen Sie „1.PLU“, und drücken Sie danach die **YES**-Taste.

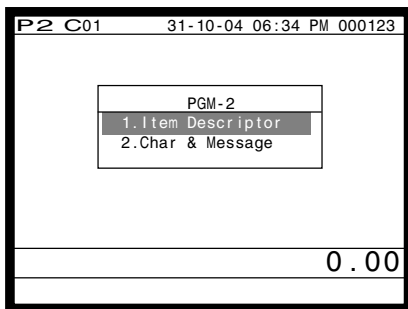

Anzeige in Schritt 1

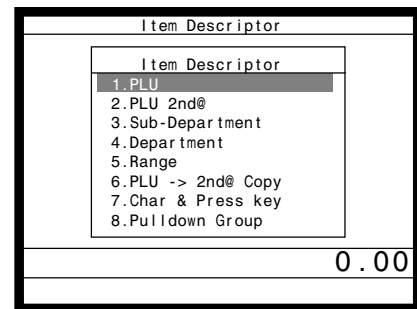

Anzeige in Schritt 2

- Schritt 3. Wählen Sie den zu programmierenden PLU-Datensatz, indem Sie die PLU-Folientaste direkt drücken, die PLU-Datensatznummer eingeben und die **YES**-Taste drücken, oder den PLU-Zufallscode eingeben und die **PLU**-Taste drücken.
- Schritt 4. Geben Sie die Zeichen ein, und drücken Sie danach die **ENTER**-Taste.

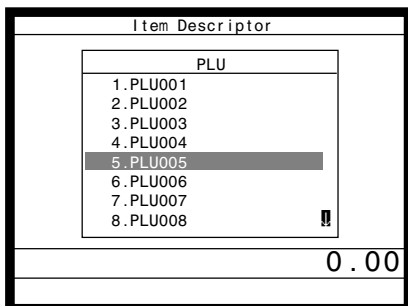

Anzeige in Schritt 3

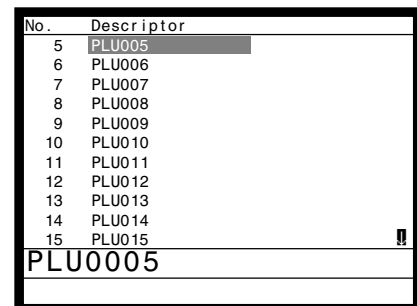

Anzeige in Schritt 4

- Schritt 5. Wiederholen Sie den Schritt 4, wenn Sie den nächsten Datensatz programmieren möchten. Drücken Sie die **ESC/SKIP**-Taste, und wiederholen Sie die Schritte 3 und 4, wenn Sie einen anderen Datensatz programmieren möchten.
- Schritt 6. Drücken Sie wiederholt die **ESC/SKIP**-Taste, um an die „Anzeige in Schritt 1“ zurückzukehren.

Weiterführende Operationen

Programmierungsvorgang für Funktionstastenzeichen

Schritt 1. Drücken Sie **MODE** und das <PGM2>-Icon, um „PGM-2“ einzuschalten, wählen Sie „1.Item Descriptor“ (Artikelbezeichnung), und drücken Sie danach **YES**.

Schritt 2. Wählen Sie „7.Char & Press key“, und drücken Sie danach die **YES**-Taste.

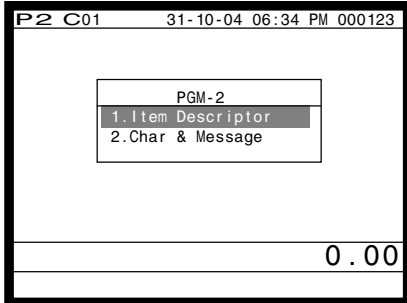

Anzeige in Schritt 1

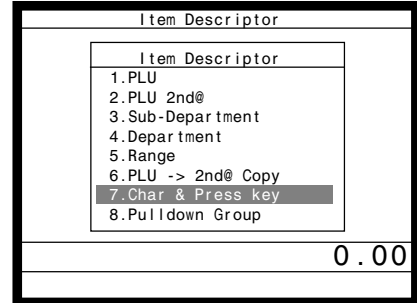

Anzeige in Schritt 2

Schritt 3. Geben Sie die Tastenzeichen ein, drücken Sie die **ENTER**-Taste, und betätigen Sie danach die entsprechende Taste.

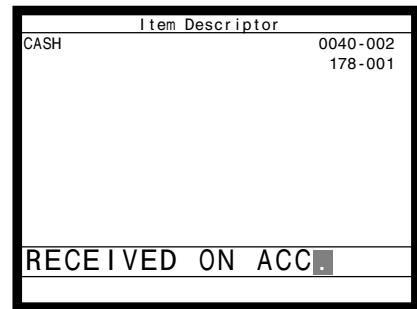

Anzeige in Schritt 3

Schritt 4. Wiederholen Sie den Schritt 3, wenn Sie andere Tasten programmieren möchten.

Schritt 5. Drücken Sie wiederholt die **ESC/SKIP**-Taste, um an die „Anzeige in Schritt 1“ zurückzukehren.

Die anfänglichen Zeichen der Funktionstasten

Funktion	Code	Anfängliches Zeichen	Funktion	Code	Anfängliches Zeichen
Übergebener Bargelddbetrag	001	CASH	Nicht-addier/Nicht-Verkauf	041	#/NS
Anschreibung	002	CHARGE	Kundenzahl	043	CT
Übergebener Scheck	003	CHECK	PLU	048	PLU#
Kredit	004	CREDIT	Preis	049	PRC
Neuer Saldo	006	NB	Menüumschaltung	064	MENU
Tischwechsel	014	TBL TRANS	Öffnung	067	OPEN
Einzahlung	020	RC	Zwischensumme	075	SUBTOTAL
Auszahlung	021	PD	Multiplikation	082	X
Minus	027	-	Neuer/Alter Tisch	093	NEW/OLD
Diskont	028	%-	Zahlungsmittelwechsel	118	MEDIA CHG
Rückzahlung	033	RF	Listennummer	137	LIST#
Fehlerberichtigung/Ungültigkeit	034	VOID	Stornierung	236	CANCEL
Kassenbon	038	RCT			

Programmierungsvorgang für Kassenbon/Quittungsmeldung

Schritt 1. Drücken Sie **MODE** und das <PGM2>-Icon, um „PGM-2“ einzuschalten, wählen Sie „2.Char & Messages“ (Zeichen und Meldungen), und betätigen Sie danach **YES**.

Schritt 2. Wählen Sie „1.Receipt/SLIP Msg“, und drücken Sie danach die **YES**-Taste.

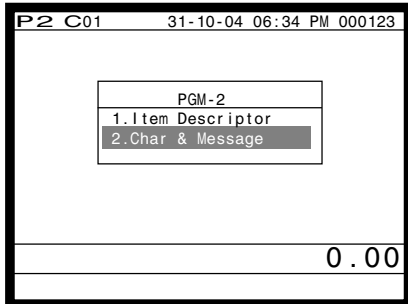

Anzeige in Schritt 1

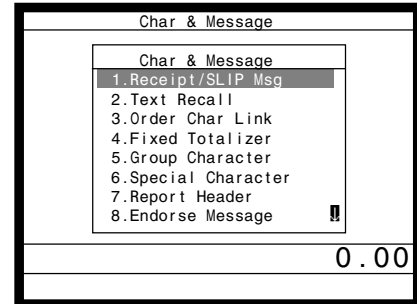

Anzeige in Schritt 2

Schritt 3. Wählen Sie den entsprechenden Datensatz, drücken Sie die **YES**-Taste, geben Sie die Zeichen ein, und drücken Sie danach die **ENTER**-Taste.

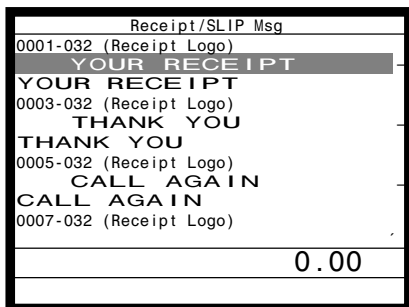

Anzeige in Schritt 3

Wählen Sie diesen oberen Datensatz (ungerade Zahl).

Wählen Sie diesen oberen Datensatz (ungerade Zahl).

Wählen Sie diesen oberen Datensatz (ungerade Zahl).

Datensatznummer	Meldung
1 ~ 8	Kassenbon-Logomeldung
9 ~ 16	Kassenbon-Werbespruch
17 ~ 24	Kassenbon-Fußzeilenmeldung
25 ~ 32	Rechnungs-Kopfzeilenmeldung
33 ~ 40	Rechnungs-Werbespruch
41 ~ 48	Rechnungs-Fußzeilenmeldung
49 ~ 56	Quittungs-Logomeldung
57 ~ 64	Quittungs-Zwischenmeldung
65 ~ 72	Quittungs-Fußzeilenmeldung
73 ~ 74	Kassenbon nach Transaktionsabschluss (nicht verwendet)
75 ~ 94	Gästekassenbon-Fußzeilenmeldung
95 ~ 96	Kassenbon-Werbespruch von elektronischem Journal

Gerade Datensätze werden nicht verwendet.

Schritt 4. Wiederholen Sie den Schritt 3, wenn Sie andere Datensätze programmieren möchten.

Schritt 5. Drücken Sie wiederholt die **ESC/SKIP**-Taste, um an die „Anzeige in Schritt 1“ zurückzukehren.

Eingeben von Zeichen

In diesem Abschnitt ist die Methode beschrieben, mit der Sie die Bezeichnungen oder Meldungen (Zeichen) während des Programmierens in das Terminal eingeben können. Die Zeichen sind durch die Zeichentastatur spezifiziert.

Eingabe von Zeichen

Ziffern und Großbuchstaben (SHIFT1)

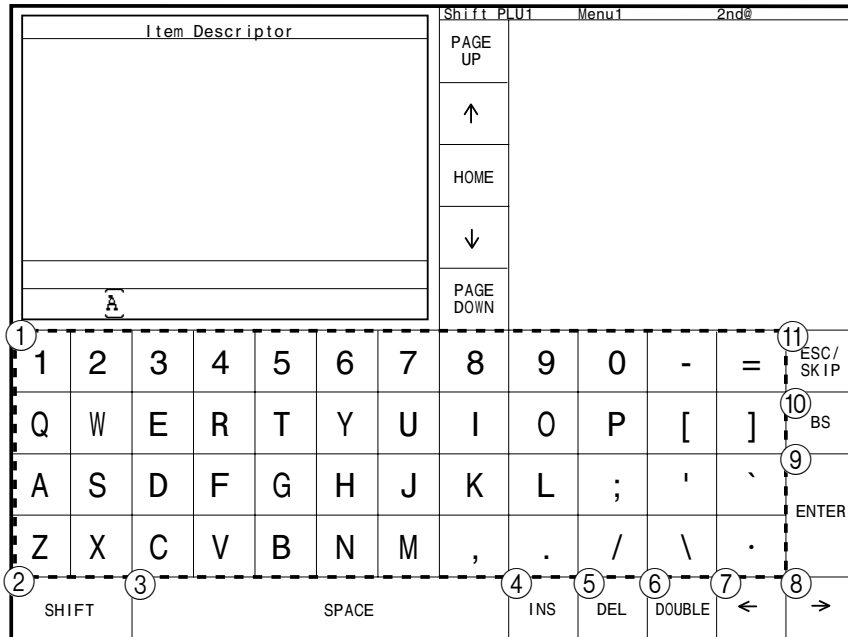

Sonderzeichen und Kleinbuchstaben (SHIFT2)

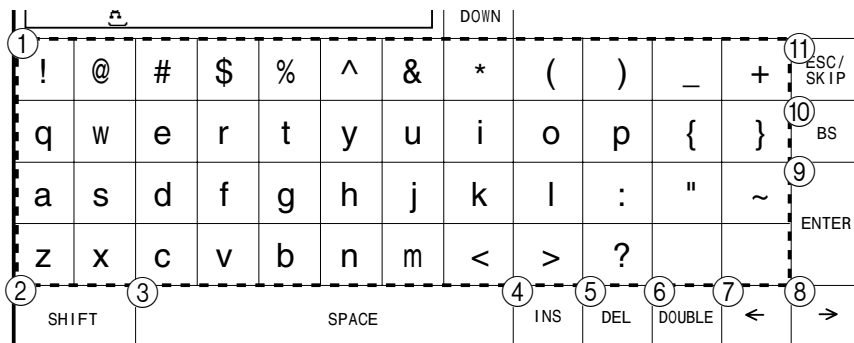

① Alphabettasten

Drücken Sie diese Tasten für die Eingabe von Zeichen.

② Umschalttaste

Drücken Sie diese Taste, um die nachfolgenden Zeichen auf die Zeichen von SHIFT1, SHIFT2, SHIFT3 oder SHIFT4 in dieser Reihenfolge umzuschalten.

③ Leerstellentaste

Drücken Sie diese Taste, um eine Leerstelle einzugeben.

④ Einfügetaste

Drücken Sie diese Taste, um eine Leerstelle zwischen den ursprünglichen Zeichen einzufügen.

⑤ Zeichenlöschertaste

Drücken Sie diese Taste, um das bezeichnete Zeichen zu löschen.

⑥ Taste für Zeichen der doppelten Größe

Drücken Sie diese Taste, um zu spezifizieren, dass das nächste von Ihnen eingegebene Zeichen ein Zeichen der doppelten Größe ist.

⑦ Linke Cursortaste

Drücken Sie diese Taste, um die Einstellungsposition für Zeichen jeweils um eine Stelle nach links zu verschieben. Diese Taste wird auch für die Korrektur von bereits eingegebenen Zeichen verwendet.

⑧ Rechte Cursortaste

Drücken Sie diese Taste, um die Einstellungsposition für Zeichen jeweils um eine Stelle nach rechts zu verschieben. Diese Taste wird auch für die Korrektur von bereits eingegebenen Zeichen verwendet.

Beispiel:

Eingabe „ **A** p p l e J u i c e ”,

Geben Sie ein DBL A SHIFT DBL p p l e SPACE SHIFT SHIFT SHIFT J SHIFT u i c e ENTER

Sonderzeichen (SHIFT3)

Item Descriptor											Shift PLU1	Menu1	2nd@				
											PAGE UP						
											↑						
											HOME						
											↓						
											PAGE DOWN						
1	Â	Ô	Û	Î	Ê	Ç	Ð	Ø	£	×	f	¿	11	ESC/ SKIP			
	Á	Ó	Ú	Í	É	Å	Ã		ä	ö		ì	10	BS			
	À	Ò	Ù	Ì	È	Æ	Ý		ð	Ð	ß	±	9	ENTER			
	Ä	Ö	Ü	Ï	Ë	Ñ	Õ	«	»	€			8				
2	SHIFT		3	SPACE				4	INS	5	DEL	6	DOUBLE	7	←	8	→

Sonderzeichen (SHIFT4)

A											DOWN						
1	â	ô	û	î	ê	ç	ð	ø					11	ESC/ SKIP			
	á	ó	ú	í	é	å	ã	ÿ					10	BS			
	à	ò	ù	ì	è	æ	ý		¬	½	¼		9	ENTER			
	ä	ö	ü	ï	ë	ñ	õ	ç	α	'	-		8				
2	SHIFT		3	SPACE				4	INS	5	DEL	6	DOUBLE	7	←	8	→

⑨ Eingabetaste (Enter)

Drücken Sie diese Taste, wenn die alphabetische Eingabe einer Bezeichnung, eines Namens oder einer Meldung beendet wurde. Sie können diese Taste auch für die Bearbeitung der programmierten Zeichen verwenden.

⑩ Rückschritttaste

Drücken Sie diese Taste, um das dahinter angeordnete Zeichen zu verschieben.

⑪ ESC/SKIP-Taste

Drücken Sie diese Taste, um die Zeichenprogrammierung abzuschließen.

Weiterführende Operationen

Editieren der Zeichen

Berichtigung eines eben eingegebenen Zeichens

BEDIENUNG		ANZEIGE
“L” “E” “N” “O” “N”	↩ Geben Sie LENON an Stelle von LEMON ein.	LENON
← ← ←	↩ Drücken Sie die linke Pfeiltaste drei Mal.	LENON
“M”	↩ Geben Sie “M” ein.	LEMON

Korrektur und Hinzufügung/Löschung einer bereits eingestellten Postenbeschreibung

BEDIENUNG		ANZEIGE
Bezeichnen Sie den Posten.		APPLE
→ →	↩ Drücken Sie die rechte Pfeiltaste Zwei Mal.	APPLE
INS	↩ Drücken Sie die <INS>-Taste (Einfügetaste).	APPLE
“p”	↩ Geben Sie “p” ein.	APPLE

BEDIENUNG		ANZEIGE
Bezeichnen Sie den Posten.		MOULSE
→ → →	↩ Drücken Sie die rechte Pfeiltaste drei Mal.	MOULSE
DEL	↩ Drücken Sie die -Taste (Zeichenlöschttaste).	MOUSE

BEDIENUNG		ANZEIGE
Bezeichnen Sie den Posten.		MOULE
→ → →	↩ Drücken Sie die rechte Pfeiltaste drei Mal.	MOULE
BS	↩ Drücken Sie die <BS>-Taste (Rückschritttaste).	MOLE

Ausdrucken der Auslese/Rückstellberichte

• Auslesebericht (X)

Sie können die Ausleseberichte jederzeit während des Geschäftstages anzeigen oder ausdrucken, ohne dass dadurch die in dem Terminal gespeicherten Daten beeinträchtigt werden.

• Rückstellbericht (Z)

Nach der Ausgabe eines Rückstellberichts werden die in dem Terminal gespeicherten Summen zurückgestellt. Sie sollten daher die Rückstellberichte nicht während des Geschäftstages ausdrucken.

Wichtig!

- Die Rückstelloperation gibt einen Bericht aus und löscht auch alle Verkaufsdaten aus dem Speicher des Terminals.
- Führen Sie die Rückstelloperationen unbedingt am Ende jedes Geschäftstages aus. Anderenfalls können Sie nicht zwischen den Verkaufsdaten der verschiedenen Tage unterscheiden.

Der Baum des X/Z-Menüfensters

Sie können diese Berichte gemäß diesem Baum ausgeben.

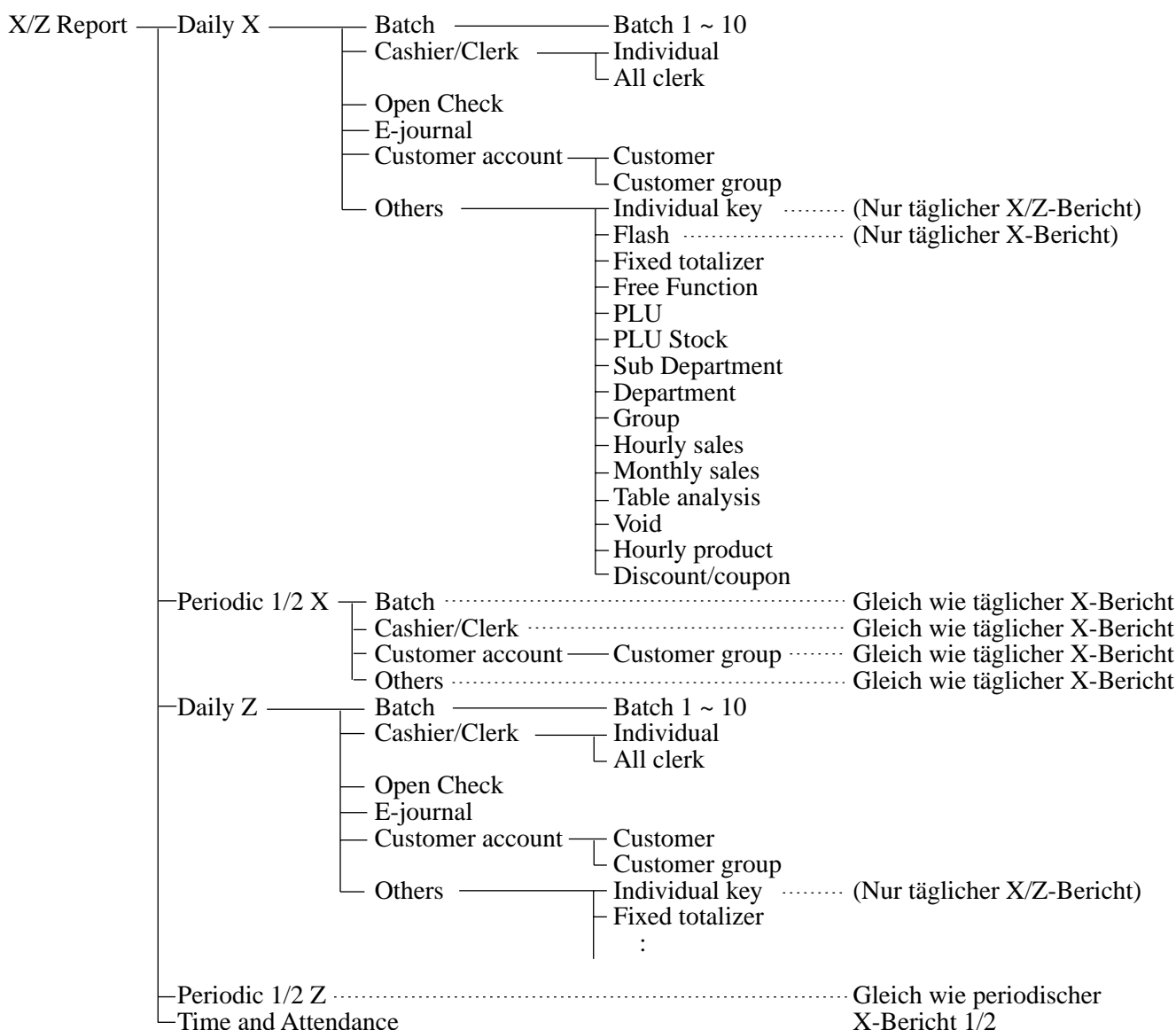

Weiterführende Operationen

Ausdrucken des individuellen Ausleseberichts (Warengruppen-, Sub-Warengruppen-, PLU-/PLU-Folien-, Funktionstasten)

Dieser Bericht zeigt die Verkäufe für bestimmte Tasten.

Vorgang

Schritt 1. Drücken Sie **MODE** und das **<X/Z>**-Icon, um den „X/Z Report“ einzuschalten.

Schritt 2. Wählen Sie „1.Daily X“, und drücken Sie danach die **YES**-Taste.

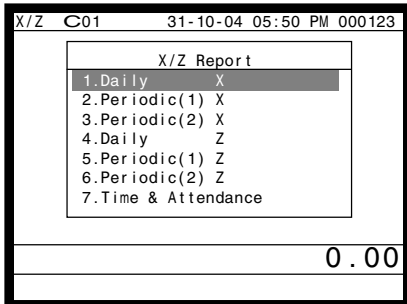

Anzeige in Schritt 1

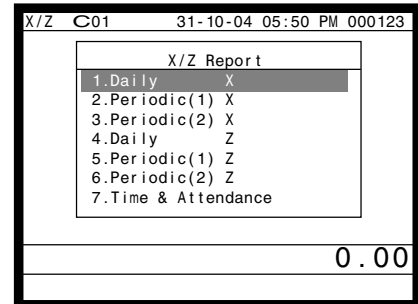

Anzeige in Schritt 2

Schritt 3. Wählen Sie „6.Others“, und drücken Sie danach die **YES**-Taste.

Schritt 4. Wählen Sie „1.Individual Key“, und drücken Sie danach die **YES**-Taste.

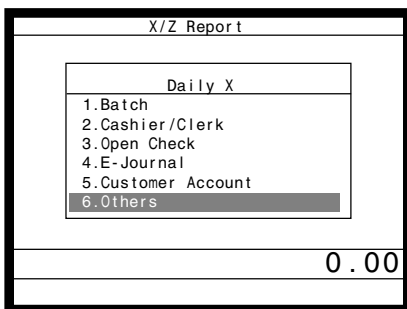

Anzeige in Schritt 3

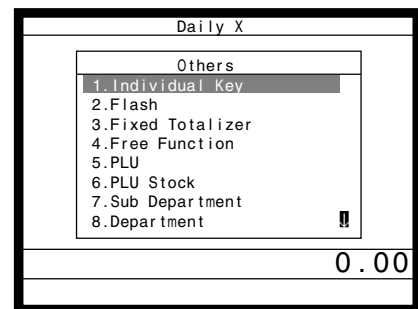

Anzeige in Schritt 4

Schritt 5. Wählen Sie die Tasten, die Sie auslesen möchten. (Das Display zeigt das Summenregister/den Zähler der Taste an.)

Schritt 6. Nachdem Sie die Tasten gewählt haben, drücken Sie die **ESC/SKIP**-Taste, um diesen Vorgang zu beenden – ein Bericht wird ausgegeben.

Bericht (mittels optionalem Ferndrucker)

X	0001095			Auslesesymbol/Berichtcode
PLU0001		17	·17.00	PLU-Name/Anzahl der Posten/Betrag
DISCOUNT			·2.50	Diskontbetrag
#000001	0.53%			PLU-Code/Verkaufsverhältnis
DEPT01		38	·257.53	Warengruppenname/Anzahl der Posten/Betrag
	8.13%			Verkaufsverhältnis
DISCOUNT			·5.80	Diskontbetrag
<hr/>				
CASH	No	11	·128.03	Tastenbeschreibung/Tastenzähler/Tastensumme
%-	No	2	·10.29	
<hr/>				
TL		88	·516.10	Gesamtzahl der Posten/Gesamtbetrag
DISCOUNT			·9.50	Diskontgesamtbetrag
	10.83%			Verkaufsverhältnis

Ausdrucken des finanziellen Ausleseberichts

Dieser Bericht zeigt die Nettoverkäufe sowie den Bargeld-, Belastungs-, Scheck- und Kreditkartenbetrag in der Schublade.

Vorgang

Schritt 1. Drücken Sie **MODE** und das <X/Z>-Icon, um den „X/Z Report“ einzuschalten.

Schritt 2. Wählen Sie „1.Daily X“, und drücken Sie danach die **YES**-Taste.

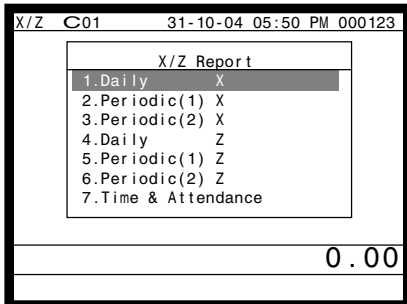

Anzeige in Schritt 1

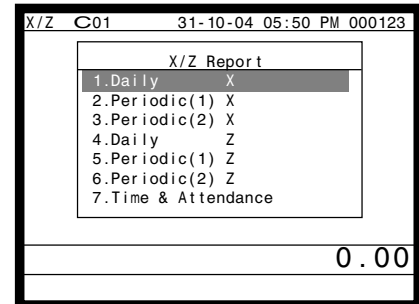

Anzeige in Schritt 2

Schritt 3. Wählen Sie „6.Others“, und drücken Sie danach die **YES**-Taste.

Schritt 4. Wählen Sie „2.Flash“, und drücken Sie danach die **YES**-Taste. Der mittels <#>- oder <#/NS>-Taste deklarierte Betrag in der Schublade sollte vor diesem Schritt eingegeben werden.

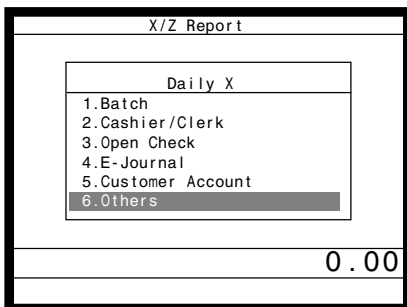

Anzeige in Schritt 3

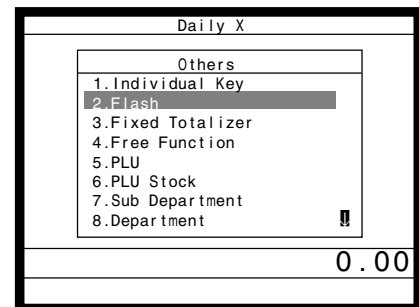

Anzeige in Schritt 4

Schritt 5. Drücken Sie wiederholt die **ESC/SKIP**-Taste, um an die „Anzeige in Schritt 1“ zurückzukehren.

Bericht (mittels optionalem Ferndrucker)

X	0000071	FLASH		Auslesesymbol/Berichtcode/Berichttitel
#			-6,919.04	Deklariertes Bargeldbetrag in Schublade*1
			-0.00	Differenz (= deklariert – angesammelt) *1
NET	No	120	-7,263.20	Anzahl der Nettoverkäufe/Nettobetrag
CAID			-6,919.04	Bargeld in Schublade
CHID			-178.60	Anschreibung in Schublade
CKID			-172.85	Scheck in Schublade
CRID			-6.00	Kredit in Schublade

*1 Gelddeklaration:

Zählen Sie den Bargeldbetrag in der Schublade und geben Sie diesen Betrag ein (bis zu 10 Stellen).

Die Registrierkasse vergleicht automatisch die Eingabe mit dem Kassensoll und druckt die Differenz zwischen diesen beiden Beträgen aus.

Achten Sie darauf, dass die Gelddeklaration über das Programm erforderlich ist und Sie daher diesen Vorgang nicht überspringen dürfen.

Auslesen des individuellen Verkäufer-Auslese/Rückstellberichts

Dieser Bericht zeigt die individuellen Verkäufersummen.

Vorgang

- Schritt 1. Drücken Sie **MODE** und das **<X/Z>**-Icon, um den „X/Z Report“ einzuschalten, wählen Sie „1.Daily X“ (Täglicher Auslesebericht) oder „4.Daily Z“ (Täglicher Rückstellungsbericht), und betätigen Sie danach **YES**.
- Schritt 2. Wählen Sie „2.Cashier/Clerk“, und drücken Sie danach die **YES**-Taste.

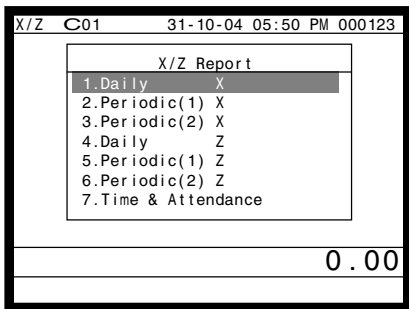

Anzeige in Schritt 1

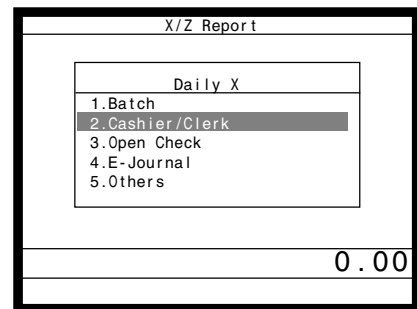

Anzeige in Schritt 2

Schritt 3. Wählen Sie „1.Individual“, und drücken Sie danach die **YES**-Taste.

Schritt 4. Geben Sie die Verkäufersnummer ein, und drücken Sie die **YES**-Taste zwei Mal. Der mittels **<#>**- oder **<#/NS>**-Taste deklarierte Betrag in der Schublade sollte vor diesem Schritt eingegeben werden.

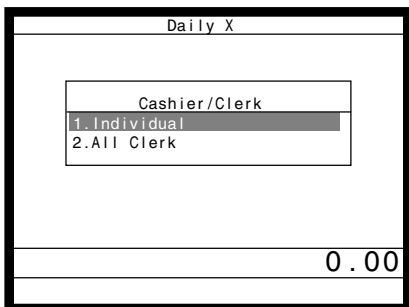

Anzeige in Schritt 3

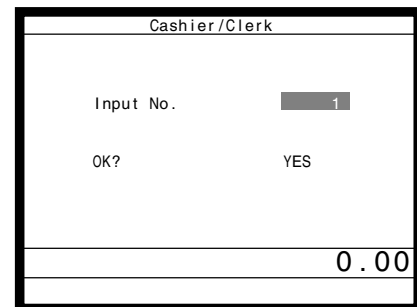

Anzeige in Schritt 4

Schritt 5. Wiederholen Sie den Schritt 4, wenn Sie die Berichte anderer Verkäufer auslesen möchten.

Schritt 6. Nachdem Sie die Tasten gewählt haben, drücken Sie die **ESC/SKIP**-Taste, um diesen Vorgang abzuschließen.

Bericht (mittels optionalem Ferndrucker)

X	0020017	CASHIER/CLERK		Auslesesymbol/Befehlscode/Berichttitel
#			·6,919.04	Deklariertes Betrag der Hauptwährung in der Schublade *1
			·0.00	Differenz (= deklariert – angesammelt) *1
C01		·	Verkäufername/Schubladennummer
GROSS	1485		·7,543.48	Bruttosumme
NET	No 120		·7,263.20	Nettosumme
CAID			·6,919.04	Bargeld in Schublade
CHID			·178.60	Anschreibung in Schublade
CKID			·172.85	Scheck in Schublade
CRID			·6.00	Kredit in Schublade

*1 Gelddeklaration:

Zählen Sie den Bargeldbetrag in der Schublade und geben Sie diesen Betrag ein (bis zu 10 Stellen).

Die Registrierkasse vergleicht automatisch die Eingabe mit dem Kassensoll und druckt die Differenz zwischen diesen beiden Beträgen aus.

Achten Sie darauf, dass die Gelddeklaration über das Programm erforderlich ist und Sie daher diesen Vorgang nicht überspringen dürfen.

Ausdrucken des täglichen Verkaufs-Auslese/Rückstellberichts

Bitte beachten Sie „Ausdrucken des täglichen Verkaufsrückstellberichts“ auf Seite 42 dieser Anleitung.

Ausdrucken der periodischen Verkaufs-Auslese/Rückstellberichte 1/2

Diese Berichte zeigen die Einzelheiten der Verkäufe für jeweils zwei gewünschte Perioden an.

Vorgang

- Schritt 1. Drücken Sie **[MODE]** und das **<X/Z>**-Icon, um den „X/Z Report“ einzuschalten.
 Schritt 2. Wählen Sie „2.Periodic(1) X“, „3.Periodic(2) X“, „5.Periodic(1) Z“ oder „6.Periodic(2) Z“, und drücken Sie danach die **[YES]**-Taste.

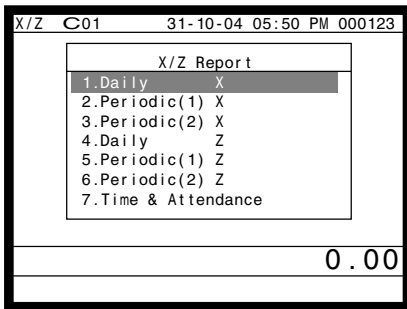

Anzeige in Schritt 1

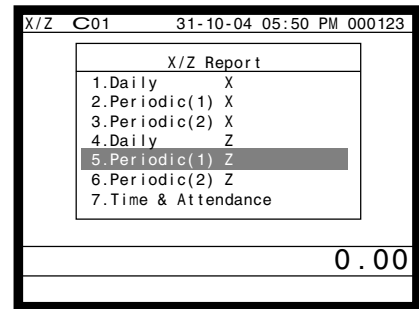

Anzeige in Schritt 2

- Schritt 3. Wählen Sie „1.Batch“, und drücken Sie danach die **[YES]**-Taste.
 Schritt 4. Wählen Sie „1.Batch(1)“, und drücken Sie danach die **[YES]**-Taste.

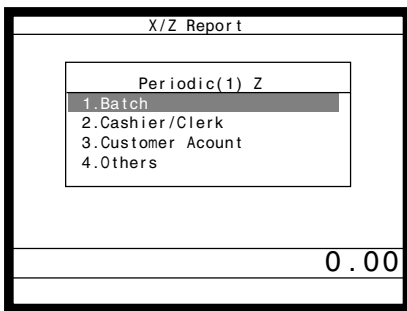

Anzeige in Schritt 3

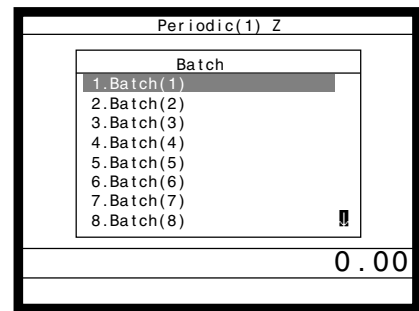

Anzeige in Schritt 4

- Schritt 5. Drücken Sie wiederholt die **[ESC/SKIP]**-Taste, um an die „Anzeige in Schritt 1“ zurückzukehren.

Bericht (mittels optionalem Ferndrucker)

ZZ1	0001011	FIXED TTL	1	Modus*/Berichtcode/Berichttitel/ Rückstellzähler
GROSS		981.250	-6,574.40	Bruttosumme
NET	No	111	-7,057.14	Nettosumme
CAID			-1,919.04	Bargeld in Schublade
CKID			-859.85	Scheck in Schublade
CRID			-709.85	
RF	No	3	-10.22	
DC			-1.22	
TRF			-2.40	
CLEAR	No	85	-0.00	
TX10			-0.00	
EX10	No	0	-0.00	
ZZ1	0001012	FREE FUNCTION	1	Modus*/Berichtcode/Berichttitel/ Rückstellzähler
CASH	No	362	-1,638.04	Funktionstastenzähler/Betrag
CHECK	No	56	-1,174.85	
RC	No	4	-810.00	
PD	No	5	-520.00	

ZZ1	0001015	DEPT	1	Modus*/Berichtcode/Berichttitel/ Rückstellzähler
DEPT01		203.25	-1,108.54	Warengruppennzähler/Betrag
DISCOUNT			-10.00	
DEPT02		183	-1,362.26	
DISCOUNT			-0.00	
DISCOUNT		5	-17.22	
TL		421.25	-2,872.28	Warengruppensumme
DISCOUNT			-12.08	
ZZ1	0001017	CASHIER/CLERK	1	Modus*/Berichtcode/Berichttitel/ Rückstellzähler
C01				Verkäufername/Schubladennummer
GROSS		421.254	-2,872.28	
NET	No	111	-1,845.35	
CAID			-1,057.14	
CRID			-0.19	
CKID			-9.02	

* Modus:
 XX1 = Periodischer X-Bericht (1)
 ZZ1 = Periodischer Z-Bericht (1)
 XX2 = Periodischer X-Bericht (2)
 ZZ2 = Periodischer Z-Bericht (2)

Weiterführende Operationen

Ausdrucken des PLU Auslese/Rückstellberichts

Dieser Bericht zeigt die Verkäufe für die PLUs.

Vorgang

- Schritt 1. Drücken Sie **MODE** und das <X/Z>-Icon, um den „X/Z Report“ einzuschalten.
 Schritt 2. Wählen Sie „1.Daily X“, „2.Periodic(1) X“, „3.Periodic(2) X“, „4.Daily Z“, „5.Periodic(1) Z“ oder „6.Periodic(2) Z“, und drücken Sie danach die **YES**-Taste.

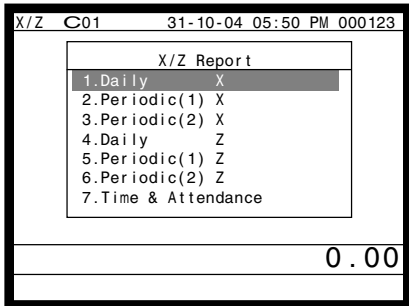

Anzeige in Schritt 1

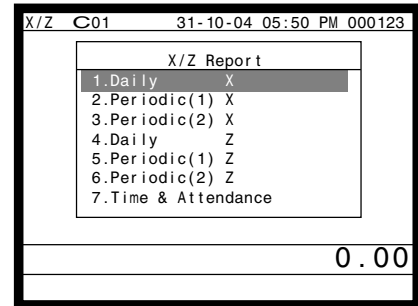

Anzeige in Schritt 2

- Schritt 3. Wählen Sie „6.Others“, und drücken Sie danach die **YES**-Taste.
 Schritt 4. Wählen Sie „5.PLU“, und drücken Sie danach die **YES**-Taste, wählen Sie danach „1.All“, und drücken Sie die **YES**-Taste.

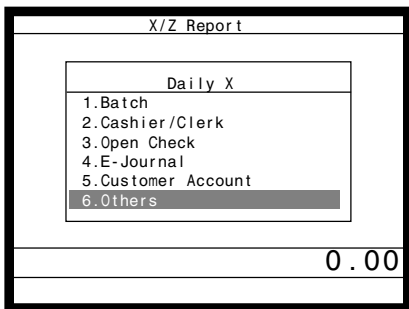

Anzeige in Schritt 3

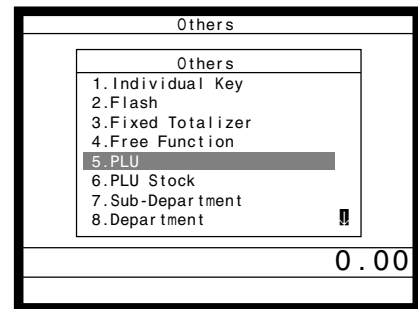

Anzeige in Schritt 4

- Schritt 5. Drücken Sie wiederholt die **ESC/SKIP**-Taste, um an die „Anzeige in Schritt 1“ zurückzukehren.

Bericht (mittels optionalem Ferndrucker)

X	000014	PLU		Auslesesymbol/Berichtcode/Berichttitel
PLU0001	17		.17.00	PLU-Name/Anzahl der Posten/PLU-Betrag
DISCOUNT			-2.50	Diskontbetrag
HOUSE BON QTY	2			Anzahl der Geschäftsbons
#000001	0.53%			PLU-Code/Verkaufsverhältnis
PLU0100	42		-69.00	
DISCOUNT			-0.50	
HOUSE BON QTY	0			
#000100	4.03%			
TL	188.61		-516.10	Gesamtzahl der Posten/Gesamtbetrag
DISCOUNT			-9.50	Diskontgesamtbetrag
HOUSE BON QTY	17			Gesamtzahl der Geschäftsbons
	17.92%			Verkaufsverhältnis

Ausdrucken des stündlichen Verkaufs-Auslese/Rückstellberichts

Dieser Bericht zeigt die stündlichen Verkäufe.

Vorgang

- Schritt 1. Drücken Sie **MODE** und das <X/Z>-Icon, um den „X/Z Report“ einzuschalten.
 Schritt 2. Wählen Sie „1.Daily X“, „2.Periodic(1) X“, „3.Periodic(2) X“, „4.Daily Z“, „5.Periodic(1) Z“ oder „6.Periodic(2) Z“, und drücken Sie danach die **YES**-Taste.

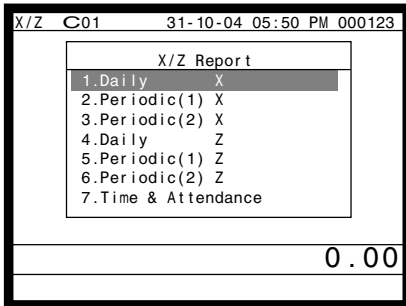

Anzeige in Schritt 1

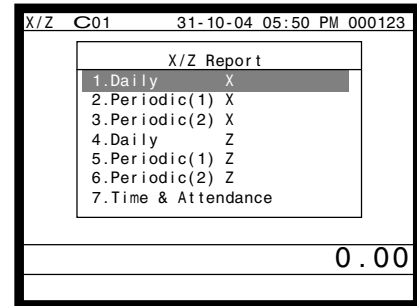

Anzeige in Schritt 2

- Schritt 3. Wählen Sie „5.Others“, und drücken Sie danach die **YES**-Taste.
 Schritt 4. Wählen Sie „10.Hourly Sales“, und drücken Sie danach die **YES**-Taste.

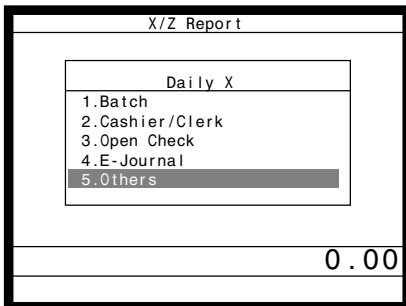

Anzeige in Schritt 3

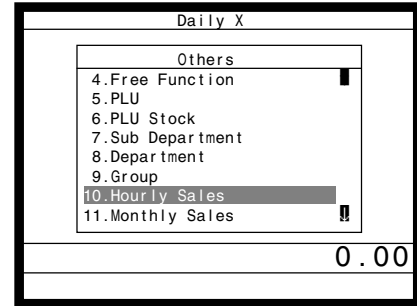

Anzeige in Schritt 4

- Schritt 5. Drücken Sie wiederholt die **ESC/SKIP**-Taste, um an die „Anzeige in Schritt 1“ zurückzukehren.

Bericht (mittels optionalem Ferndrucker)

X 000019 HOURLY				Auslesesymbol/Berichtcode/Berichttitel
00:00->01:00	1		-1.20	Zeitbereich/Anzahl der Nettoverkäufe/Nettoverkaufsbetrag
1.90%	CT	1	-1.20	Verkaufsverhältnis/Anzahl der Kunden/Summe der Verkaufszwischensumme
01:00->02:00	12		-12.00	
19.00%				
23:00->00:00	1		-3.59	
3.90%	CT	1	-3.59	

Weiterführende Operationen

Ausdrucken des monatlichen Verkaufs-Auslese/Rückstellberichts

Dieser Bericht zeigt die monatlichen Verkäufe an.

Vorgang

- Schritt 1. Drücken Sie **MODE** und das <X/Z>-Icon, um den „X/Z Report“ einzuschalten.
 Schritt 2. Wählen Sie „1.Daily X“, „2.Periodic(1) X“, „3.Periodic(2) X“, „4.Daily Z“, „5.Periodic(1) Z“ oder „6.Periodic(2) Z“, und drücken Sie danach die **YES**-Taste.

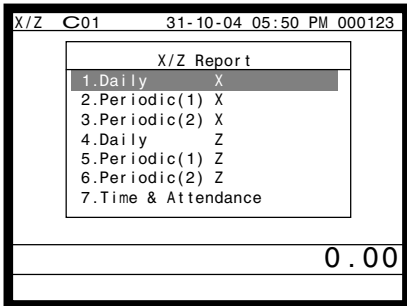

Anzeige in Schritt 1

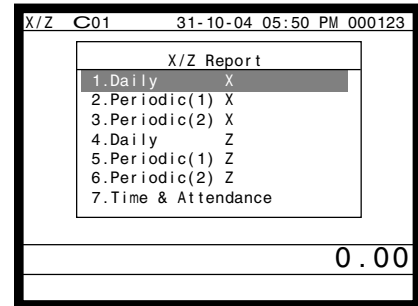

Anzeige in Schritt 2

- Schritt 3. Wählen Sie „5.Others“, und drücken Sie danach die **YES**-Taste.
 Schritt 4. Wählen Sie „11.Monthly Sales“, und drücken Sie danach die **YES**-Taste.

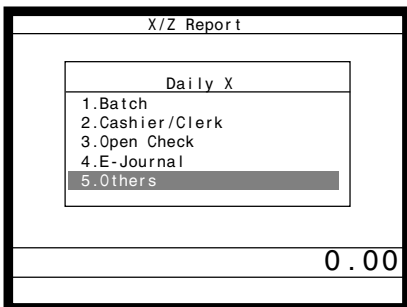

Anzeige in Schritt 3

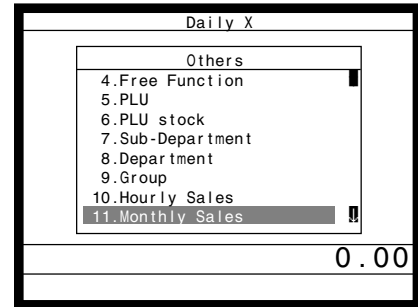

Anzeige in Schritt 4

- Schritt 5. Drücken Sie wiederholt die **ESC/SKIP**-Taste, um an die „Anzeige in Schritt 1“ zurückzukehren.

Bericht (mittels optionalem Ferndrucker)

X	000020	MONTHLY			Auslesesymbol/Berichtcode/Berichttitel
1.....					Datum eines Monats
GROSS		1236.76	· 12,202.57		Bruttosymbol/Anzahl der Posten/Bruttoverkaufsbetrag
NET	No	214	· 12,202.57		Nettosymbol/Anzahl der Nettoverkäufe/Nettoverkaufsbetrag
31.....					
GROSS		2132	· 14,187.57		
NET	No	205	· 13,398.76		
TL					Summensymbol
GROSS		9746.63	· 161,022.49		Bruttosymbol/Anzahl der Posten/Bruttoverkaufsbetrag
			· 16.52		Durchschnittliche tägliche Bruttoverkäufe
NET	No	2351	· 161,022.49		Nettosymbol/Anzahl der Nettoverkäufe/Nettoverkaufsbetrag
			· 68.49		Durchschnittliche tägliche Nettoverkäufe

Auslesen des Programms des Terminals

Der Baum des P6-Menüfensters (Programmauslesung)

Sie können diese Arten von Berichten ausgeben, indem Sie diesem Baum folgen.

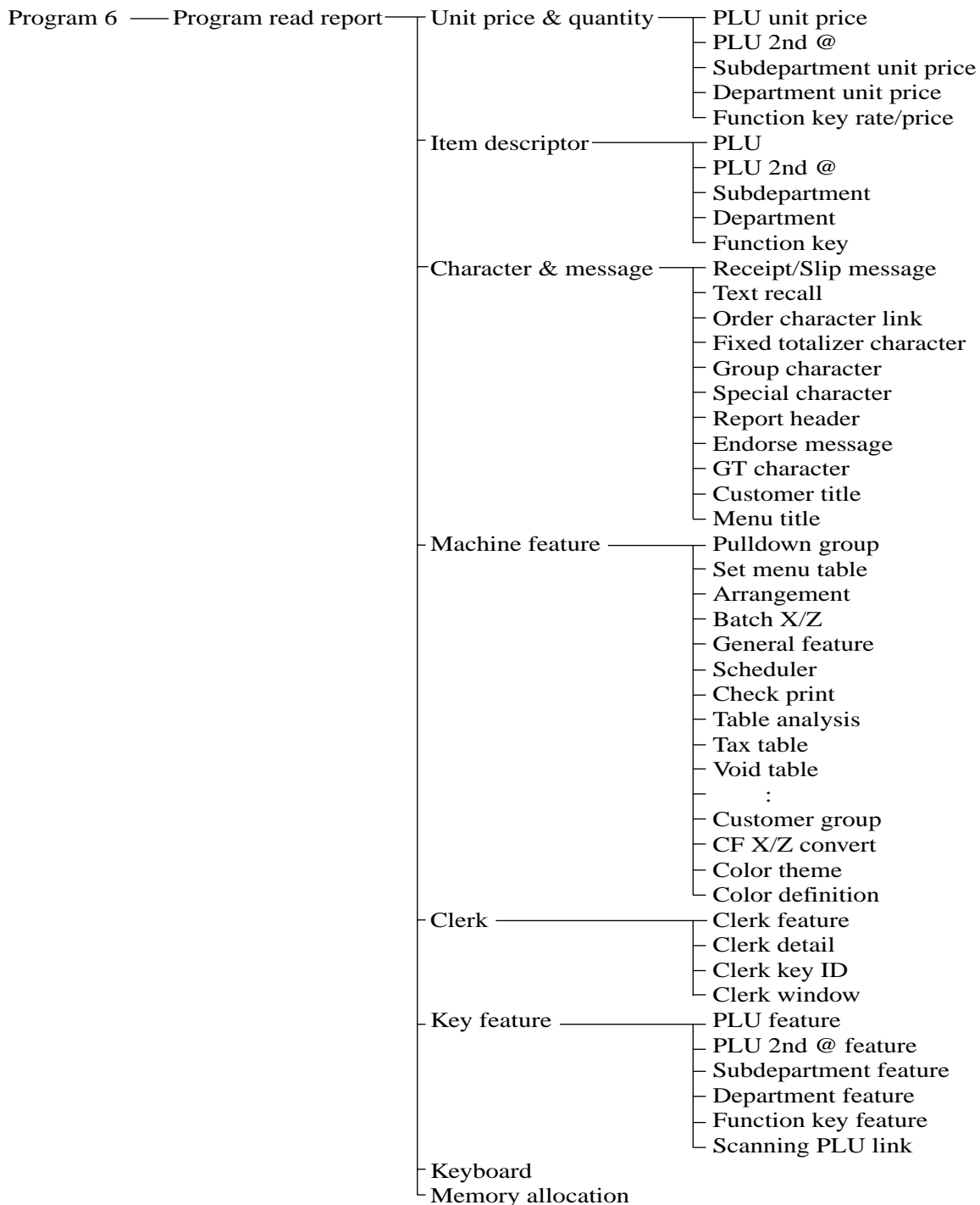

Weiterführende Operationen

Vorgang

Schritt 1. Drücken Sie **MODE** und das <PGM-6>-Icon, um den Modus „Programm 6“ einzuschalten, und betätigen Sie danach **YES**.

Schritt 2. Wählen Sie einen entsprechenden Job, und drücken Sie danach die **YES**-Taste.

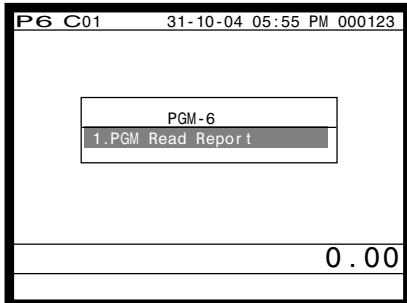

Anzeige in Schritt 1

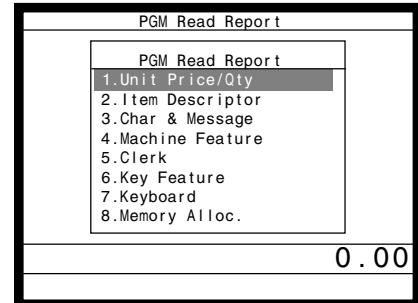

Anzeige in Schritt 2

Schritt 3. Wählen Sie einen entsprechenden Job, und drücken Sie danach die **YES**-Taste. Falls der Job eine Bereichsbestimmung erfordert, erscheint die Anzeige in Schritt 4.

Schritt 4. Geben Sie den Start/Endbereich ein, und drücken Sie danach die **YES**-Taste.

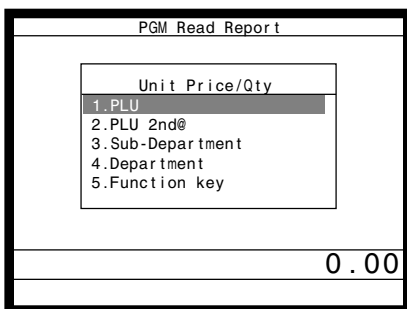

Anzeige in Schritt 3

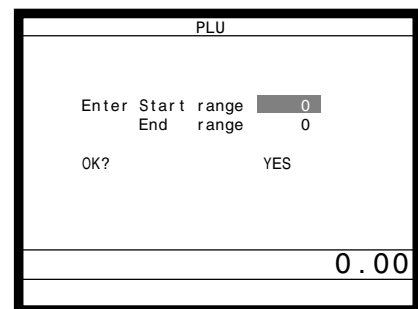

Anzeige in Schritt 4

Schritt 5. Drücken Sie wiederholt die **ESC/SKIP**-Taste, um an die „Anzeige in Schritt 1“ zurückzukehren.

Berichtbeispiel (Sie müssen den optionalen Ferndrucker anschließen, um diese Berichte ausdrucken zu können.)

Einheitspreis und Stückzahl

PLU-Einheitspreis

PLU001	0001-004	PLU-Beschreibung/Datensatznummer/Dateinummer
	@12.34	Einheitspreis
	0001-055	Datensatz-Nr./Datei-Nr. (Umschalt-PLU)
	@2.00	Umschaltung 2 PLU-Einheitspreis
	:	
	@8.00	
PLU002	0002-004	
	@1.00	

PLU 2nd @

PLU001	2	0001-054	Zweite PLU-Beschreibung/Datensatznummer/Dateinummer
		@23.45	Stückzahl/Zweiter Einheitspreis
PLU002		0002-054	
		@10.00	
PLU003	1	0003-054	
		@2.00	

Unterwarengruppen-Einheitspreis

SUBDEPT01	0001-003	Unterwarengruppenbeschreibung/Datensatznummer/Dateinummer Einheitspreis
	@1.00	
SUBDEPT02	0002-003	
	@2.00	
SUBDEPT03	0003-003	
	@3.34	

Warengruppen-Einheitspreis

DEPT01	0001-005	Warengruppenbeschreibung/Datensatznummer/Dateinummer Einheitspreis
	@12.34	
DEPT02	0002-005	
	@2.34	
DEPT03	0003-005	
	@1.34	

Funktionstastensatz/Preis

%-	0013-002	Funktionstastenbeschreibung/Datensatznummer/ Dateinummer Einheitspreis, Prozentsatz und Umrechnungsrate
	0%	
-	0018-002	
	@0.00	
CASH	0035-002	
	@0.00	

Postenbeschreibung

PLU

PLU001	0001-004	PLU-Beschreibung/Datensatznummer/Dateinummer
PLU002	0002-004	

Zweiter PLU-Einheitspreis

PLU001	0001-054	Zweite PLU-Beschreibung/Datensatznummer/Dateinummer
PLU002	0002-054	

Unterwarengruppe

SUBDEPT01	0001-003	Unterwarengruppenbeschreibung/Datensatznummer/ Dateinummer
SUBDEPT02	0002-003	
SUBDEPT03	0003-003	

Warengruppenbeschreibung

DEPT01	0001-005	Warengruppenbeschreibung/Datensatznummer/ Dateinummer
DEPT02	0002-005	
DEPT03	0003-005	

Funktionstastenbeschreibung

RCT	0001-002	Funktionstastenbeschreibung/Datensatznummer/ Dateinummer
NEW/OLD	0002-002	
RC	0003-002	
DISP ON/OFF	0004-002	
CLK#1	0005-002	

Weiterführende Operationen

Zeichen und Meldungen

Kassenbon/Quittungsmeldung

0001-032	YOUR RECEIPT	Datensatznummer/Dateinummer
0002-032	THANK YOU	Kassenbonmeldung
0003-032		

Verkäufer

Verkäufermerkmale

C01	001-007	0001	Verkäufersname/Datensatznummer/Dateinummer
		00	Verkäufersgeheimcode
		000111	Schubladenummer
01-067	0000040000		Andere Programmdate
02-067	000000000000		
03-067	0000000000		
04-067	000000000000		
05-067	000000000000		
06-067	000000000000		
07-067	000000000000		
08-067	000000000000		
09-067	000000000000		
10-067	000000000000		
11-067	000000000000		
	068	00000000	
	069	000000000000	
C02	002-007	0002	

Tastenmerkmale

PLU-Merkmale

PLU001	0001-004	000000000000	PLU-Beschreibung/Datensatznummer/Dateinummer
		000000	Elementarprogramm
11-066	000000		Andere Programmdate
12-066	000000		
13-066	0000		
14-066	0		
	15-066	@0.00	
	16-066	00	
	17-066	00	
	20-066	0000	
	21-066	000000000000	
	22-066	000000	
PLU002			

PLU-Merkmale für zweiten Einheitspreis

PLU001	0001-054	000000000000	Zweite PLU-Beschreibung/Datensatznummer/Dateinummer
		000000	Elementarprogramm
11-066	000000		Andere Programmdate
12-066	000000		Andere Programmdate
14-066	0		Andere Programmdate
PLU002	0002-054	000000000000	
		000000	
	11-066	000000	
	12-066	000000	
	14-066	0	
PLU003	0003-054		

Unterwarengruppen-Merkmale

SUBDEPT01	0001-003	Unterwarengruppen-Beschreibung/Datensatznummer/Dateinummer
	000000000000	Elementarprogramm
11-066	000000	Anderes Programm
15-066	@0.00	
16-066	00	
17-066	00	
20-066	0000	
21-066	00000000	
22-066	00	
SUBDEPT02	0002-003	

Warengruppenmerkmale

DEPT01	0001-005	Warengruppenbeschreibung/Datensatznummer/Dateinummer
	000000000000	Elementarprogramm
11-066	000000	Anderes Programm
15-066	@0.00	
16-066	00	
17-066	00	
20-066	0000	
21-066	00000000	
22-066	00	
DEPT02	0002-005	

Funktionstastenmerkmale

0001 CASH	000000000000	Datensatznummer/Tastenbeschreibung/Parameter
0002 CHARGE	000000000000	
0003 CREDIT	000000000000	
0004 %+	000000000000	
0005 CLEAR	000000000000	
0006 PGM MODE	000000000000	

Störungsbeseitigung

Dieser Abschnitt beschreibt, was Sie tun können, wenn es während des Betriebs zu Problemen kommt.

Wenn ein Fehler auftritt

Fehler werden durch Fehlercodes angezeigt. Falls dies eintritt, können Sie normalerweise anhand der nachfolgend aufgelisteten Codes das Problem auffinden.

Drücken Sie die **C**-Taste und überprüfen Sie den einschlägigen Abschnitt dieser Anleitung für die auszuführende Operation.

Prompt-Meldung	Bedeutung	Abhilfe
Operator mistake.	Bedienungsfehler	Führen Sie die richtige Bedienung aus.
E001 Wrong mode.	Tischverfolgung (Fehler bei offenem Modus)	Stellen Sie den Modus auf die ursprüngliche Einstellung zurück.
E003 Wrong operator.	Verkäuferfehler/Verkäuferfehler bei Tischverfolgung	Geben Sie die richtige Tischnummer ein, oder ordnen Sie den richtigen Verkäufer zu.
E005 Insufficient memory.	Überlauf der Speicherzuordnung	Ordnen Sie den Speicher neu zu.
E011 Close the drawer.	Schließpflicht für Schublade	Schließen Sie die Schublade.
E012 Journal paper end.	Ende des Journalstreifens	Setzen Sie eine neue Journalrolle ein.
E014 Receipt paper end.	Ende des Kassensbonnstreifens	Setzen Sie eine neue Kassensbonnrolle ein.
E015 Check R/J printer.	Interner Druckerfehler für Kassensbon/Journal	Überprüfen Sie den internen Kassensbon/Journaldrucker.
E016 Change back to REG mode.	Verbot von mehrfacher Bedienung im REF/REG--Modus	Schalten Sie auf einen anderen Modus und danach wieder zurück auf den REF/REG--Modus
E017 Enter Check/TBL number.	Eingabepflicht für Tischnummer	Geben Sie die Tischnummer ein.
E018 Enter Table number.	Eingabepflicht für Referenznummer	Geben Sie eine Referenznummer ein.
E019 Enter Number of covers.	Eingabepflicht der Kundenzahl	Geben Sie die Anzahl der Kunden ein.
E020 Enter Seat number.	Eingabepflicht für Sitznummer	Geben Sie eine Sitznummer ein.
E023 Stock running short.	Alarm, wenn der Lagerbestand eines Artikels während der Registrierung unter den programmierten Minimalstand absinkt	Stocken Sie den Lagerbestand auf.
E024 No stock is available.	Fehler, wenn der aktuelle Lagerbestandswert für einen registrierten Artikel ein negativer Wert ist	Stocken Sie den Lagerbestand auf.
E028 Not found PLU or C/D is mismatch.	Abtast-PLU nicht gefunden oder OBR-Code stimmt nicht überein	Sie den PLU-Code erneut eingeben.
E029 No registration is possible while you are in the tender operation.	Registrierung wurde bei teilweise übergebenem Betrag versucht	Schließen Sie die Transaktion ab.
E031 Press ST key before Finalization.	Eingabepflicht für ST-Taste	Drücken Sie die ST-Taste.
E033 Enter tendered amount.	Eingabepflicht für übergebenen Betrag	Geben Sie den übergebenen Betrag ein.
E035 Change amount exceeds the limit.	Wechselgeldbetrag übersteigt Grenzwert	Geben Sie erneut den übergebenen Betrag ein.
E036 Remove money from the drawer.	Inhalt der Schublade übersteigt die programmierte Grenze – Sicherheitsfunktion	Führen Sie eine Auszahlung zum Abholen des entsprechenden Betrags aus.
E037 Digit or Amount Limitation Over.	HDL-, HALO-, LDL-Fehler	Geben Sie den richtigen Einheitspreis oder den richtigen Betrag ein.
E038 Perform Money Declaration	Gelddeklarationspflicht	Führen Sie die Gelddeklaration aus.
E040 Issue Guest Receipt.	Ausgabepflicht für Gästebon	Geben Sie einen Gästebon aus.
E041 Print Validation.	Bestätigungspflicht	Führen Sie eine Bestätigungsoperation aus.
E044 Print Cheque.	Druckpflicht für Tisch	Drucken Sie den Tisch aus.
E045 Print Check-Endorsement.	Indossamentpflicht für Scheck	Führen Sie die Indossamentoperation für den Scheck aus.
E046 REG Buffer Full. Please Finalize or NB.	Registrierungspuffer voll	Schließen Sie die Transaktion ab. Ordnen Sie ausreichend Pufferspeicher zu.
E047 Print bill.	Ausgabepflicht für Quittung	Führen Sie den Quittungsdruck aus.
E048 Insert Slip Paper and retry.	Alarm, wenn kein Papier für Quittung eingelegt ist	Setzen Sie neues Quittungspapier ein.
E049 CHECK memory full.	Index der Zahlzettelverfolgung voll/fast am Ende	Finalisieren und schließen Sie die gegenwärtig verwendete Zahlzettelnummer.
E050 Detail memory full.	Speicher der Tischverfolgung voll/fast am Ende	Finalisieren und schließen Sie die gegenwärtig verwendete Tischnummer.
E051 CHK/TBL No. is occupied.	Es wurde versucht, die <NEW CHECK>-Taste zum Öffnen eines neuen Tisches zu verwenden, dessen Nummer bereits für einen vorhandenen Tisch im Tisch-Verfolgungsspeicher verwendet wird.	Finalisieren und schließen Sie den Tisch unter der gegenwärtigen Nummer, die Sie verwenden möchten, oder verwenden Sie eine andere Tischnummer.
E052 CHK/TBL No. is Busy.	Es wurde versucht, die gleiche Tischnummer zu verwenden, während die spezifizierte Nummer auf einem anderen Terminal verwendet wird.	Verwenden Sie eine andere Tischnummer, oder schließen Sie den Tisch auf dem anderen Terminal.
E053 CHK/TBL No. is not opened.	Tischnummer nicht gefunden	Verwenden Sie die richtige Tischnummer (wenn Sie einen Tisch nochmals öffnen möchten, der bereits im Tisch-Verfolgungsspeicher vorhanden ist), oder verwenden Sie die <NEW CHECK>-Taste, um einen neuen Tisch zu öffnen.
E054 Out of CHK/TBL No. Range.	Bereich der Tischnummer überschritten	Geben Sie die richtige Nummer ein.
E056 Store range full.	Alle Tischnummern in dem Bereich sind besetzt.	Rufen Sie die gespeicherten Daten auf.
E057 No item exists in detail.	Wiederholung kann nicht im Detail gefunden werden.	
E058 Enter post entry item.	Eintrag nach Eingabe ist im Detail vorhanden.	Geben Sie den Eintrag nach der Eingabe ein.
E059 Press Eat-in or Take-out key.	Drücken Sie die Taste für Lokalverzehr oder Heimverzehr.	Drücken Sie die Taste für Lokalverzehr oder Heimverzehr.
E060 Printer offline.	Drucker offline. „****“ bedeutet die logische Identifikation der elektronischen Registrierkasse und die Druckernummer.	

Störungsbeseitigung

Prompt-Meldung	Bedeutung	Abhilfe
***** E061 Printer error. *****	Drucker gestört. „*****“ bedeutet die logische Identifikation der elektronischen Registrierkasse und die Druckernummer.	Der Inhalt wird auf dem Ersatzdrucker ausgedruckt.
***** E061 Printer error. YES:Retry to print. NO :Backup to R/J printer. ESC:Discard data. *****	Drucker gestört. „*****“ bedeutet die logische Identifikation der elektronischen Registrierkasse und die Druckernummer.	Befolgen Sie die Promptmeldung.
***** E062 Printer paper end. *****	Papier fast am Ende oder am Ende. „*****“ bedeutet die logische Identifikation der elektronischen Registrierkasse und die Druckernummer.	Der Inhalt wird auf dem Ersatzdrucker ausgedruckt.
***** E062 Printer paper end. YES:Retry to print. NO :Backup to R/J printer. ESC:Discard data. *****	Papier fast am Ende oder am Ende. „*****“ bedeutet die logische Identifikation der elektronischen Registrierkasse und die Druckernummer.	Befolgen Sie die Promptmeldung.
E064 Printer buffer full. YES:Retry to print. NO :Backup to R/J printer. ESC:Discard data.	Druckerpuffer an der Sendeseite voll.	Befolgen Sie die Promptmeldung.
***** E070 Terminal out of action. Cannot print. *****	Aufgerufene elektronische Registrierkasse mit Drucker gestört. „*****“ bedeutet die logische Identifikation der elektronischen Registrierkasse und die Druckernummer.	
***** E071 Target terminal printer BF full. YES:Retry to print. NO :Backup to R/J printer. ESC:Discard data. *****	Druckerpuffer an aufgerufener elektronischer Registrierkasse mit Drucker voll. „*****“ bedeutet die logische Identifikation der elektronischen Registrierkasse und die Druckernummer.	Befolgen Sie die Promptmeldung.
***** E072 Target printer terminal is busy. *****	Aufgerufene elektronische Registrierkasse mit Drucker in Betrieb. „*****“ bedeutet die logische Identifikation der elektronischen Registrierkasse und die Druckernummer.	
***** E073 Your receipt/order may not be issued. YES:Retry to print. NO :Backup to R/J printer. ESC:Discard data. *****	Elektronische Registrierkasse mit Drucker auf Pause geschaltet. „*****“ bedeutet die logische Identifikation der elektronischen Registrierkasse und die Druckernummer.	Befolgen Sie die Promptmeldung.
E075 Negative Balance, cannot be finalized.	Abschluss wurde versucht, wenn Saldo weniger als Null beträgt.	Registrieren Sie den (die) Posten, bis der Saldo zu einem positiven Betrag wird.
E080 Electronic Journal Full Please clear E-Journal.	Elektronisches Journal voll	Stellen Sie den Speicher für das elektronische Journal zurück.
E082 ***** Illegal Data *****	Illegale Daten für elektronisches Journal	
E083 Cannot create E-Journal. Check Flash memory.	Datei im elektronischen Journal kann nicht erstellt werden.	Überprüfen Sie den Flash-Speicher.
***** E105 Check/TBL tracking Master down. Please call Manager!! YES:Retry for connection. NO :Remove it from system. *****	CHK-Master gestört. „*****“ bedeutet die logische Identifikation der elektronischen Registrierkasse.	Befolgen Sie die Promptmeldung.
***** E106 Check/TBL tracking Backup master down. Please call Manager!! YES:Retry for connection. NO :Remove it from system. *****	CHK BM gestört. „*****“ bedeutet die logische Identifikation der elektronischen Registrierkasse.	Befolgen Sie die Promptmeldung.
***** E107 Both Master&Backup master down. CHK/TBL tracking or Clerk interrupt is not available. *****	CHK M/BM gestört. „*****“ bedeutet die logische Identifikation der elektronischen Registrierkasse.	
***** E108 CHK/TBL Master is removed from system. *****	Master gestört und aus dem System genommen. „*****“ bedeutet die logische Identifikation der elektronischen Registrierkasse.	
***** E109 CHK/TBL Backup master is removed from system. *****	Backup-Master gestört und aus dem System genommen. „*****“ bedeutet die logische Identifikation der elektronischen Registrierkasse.	
E110 CHK data mismatch between Master and Backup master.	Daten stimmen nicht überein.	
E130 Middle of Pick up or Loan Press Cancel Key.	Während des Abholens	Befolgen Sie die Promptmeldung.
E131 Middle of <Bill Copy> Press Cancel Key.	Während des Rechnungskopierens	Befolgen Sie die Promptmeldung.
E133 Middle of <Media Change> Press Cancel Key.	Während des Zahlungsmittelwechsels	Befolgen Sie die Promptmeldung.

Störungsbeseitigung

Prompt-Meldung	Bedeutung	Abhilfe
E134 Middle of Clerk Transfer Press ESC Key.	Während des Verkäuferwechsels	Befolgen Sie die Promptmeldung.
E136 Middle of Separate Check Press ESC key.	Während separatem Tisch	Befolgen Sie die Promptmeldung.
E139 Not allowed to be negative by Minus/Coupon key.	Kreditsaldofehler	Geben Sie den richtigen Minus-/Kuponbetrag ein.
E140 Wrong menu.	Dieser Folienhalter ist vom Programm verboten.	Stellen Sie den richtigen Folienhalter ein.
E141 Press <TRAY TTL> twice before finalization.	Die <TRAY TOTAL>-Taste wurde nicht zwei Mal vor dem Abschluss gedrückt.	Befolgen Sie die Promptmeldung.
E145 Arrangement syntax error.	Arrangementsyntaxfehler	Programmieren Sie das Arrangement erneut.
E150 Incorrect value entry.	Falsche Eingabe für PGM	Geben Sie den richtigen Wert erneut ein.
E151 Incorrect Key Pressed.	Verknüpfung ist fehlerhaft	Geben Sie erneut die richtige Taste ein.
E152 PGM File or Memory number does not Exist.	Keine solche Datei, kein solcher Datensatz	Geben Sie die Datei-/Datensatznummer erneut ein.
E164 Empoloyee No. is not Found in the Employee File.	Die Beschäftigtennummer ist in der Beschäftigtendatei nicht eingestellt.	Geben Sie die Beschäftigtennummer erneut ein.
E165 Employee No. is not Clocking-in.	Beschäftigter hat Anmeldeoperation (CLOCK-IN) noch nicht ausgeführt.	Führen Sie die Anmeldeoperation (CLOCK-IN) aus.
E166 Employee No. is Occupied.	Beschäftigter versucht nach Anmeldeoperation (CLOCK-IN) die Anmeldeoperation (CLOCK-IN) nochmals auszuführen.	Geben Sie die richtige Beschäftigtennummer erneut ein.
E167 Incorrect Job code.	Beschäftigter versucht die Anmeldeoperation (CLOCK-IN) mit fehlerhaftem Jobcode.	Geben Sie den richtigen Jobcode ein.
E168 Your Operation is out of Schedule. Please Call Manager.	Beschäftigter führt Abmeldeoperation (CLOCK-IN/OUT) außerhalb der zulässigen Zeit aus.	Befolgen Sie die Promptmeldung.
E169 Work Hours Exceeded. Please Call Manager.	Überstundenarbeit	Befolgen Sie die Promptmeldung.
E170 No Shift Remains in the Schedule. You cannot Clock-in.	Es ist keine verfügbare Schicht mehr vorhanden.	
E171 Please Break-out and Retry.	Beschäftigte/r versucht Abmeldeoperation (CLOCK-OUT), während er/sie in Pause ist.	Befolgen Sie die Promptmeldung.
E172 Break Hours Exceeded. Please Call Manager.	Pausenzeit überschritten.	Befolgen Sie die Promptmeldung.
E173 This employee is at work now.	Beschäftigter arbeitet ohne Pause.	
E174 This employee is taking a break now.	Beschäftigter, der keine Pauseoperation (BREAK-OUT) ausgeführt hat, versucht Anmeldeoperation (BREAK-IN).	
E175 Please Clock-in/Break-out before you sign on. or Please Call Manager.	Anmelden nach Arbeitsbeginn oder Pause.	Befolgen Sie die Promptmeldung.
E176 You cannot Clock-in. Please reset Employee Report.	Beschäftigtenbericht wurde nicht zurückgestellt.	Befolgen Sie die Promptmeldung.
E177 Time&Attendance Data Communication Error. Please Call Manager.	Kommunikationsfehler bei Zeit- und Anwesenheitsdaten.	Befolgen Sie die Promptmeldung.
E180 IDC FILE (1) memory full. Please clear IDC data.	IDC FILE (1) Speicher ist voll mit Posten.	Befolgen Sie die Promptmeldung.
E181 IDC FILE (2) memory full. Please clear IDC data.	IDC FILE (2) Speicher ist voll mit Posten.	Befolgen Sie die Promptmeldung.
E182 IDC FILE (3) memory full. Please clear IDC data.	IDC FILE (3) Speicher ist voll mit Posten.	Befolgen Sie die Promptmeldung.
E200 Insert CF Card.	CF-Karte ist nicht in Slot eingesetzt.	Setzen Sie die CF-Karte ein.
E201 Format error.	Daten oder Formate der CF-Karte illegal.	Überprüfen Sie die CF-Karte.
E203 Insufficient memory.	Unzureichender Speicher auf CF-Karte.	Formatieren oder neue CF-Karte verwenden.
E205 The file already exists. Do you replace? YES:Replace the file. NO :Input new name.	Dateinamen-Duplikationsfehler	Befolgen Sie die Promptmeldung.
E240 Customer No. is occupied.	Es wurde versucht, einen Kunden einzustellen, der bereits in der Kundendatei vorhanden ist.	Geben Sie die richtige Kunden-Nr. ein.
E241 Customer memory full.	Die Kundendatei ist voll.	Löschen Sie nicht benötigte Kunden-Nr.
E242 Customer not found.	Dieser Kunde ist nicht vorhanden.	Geben Sie die richtige Kunden-Nr. ein.
E243 Illegal Site ID.	Die Site-Nr. der Datei stimmt mit der Nr. der Karte nicht überein.	Tasten Sie die richtige Magnetkarte ab.
E244 Credit limit over.	Ein Transfer wurde versucht, wenn der Kreditsaldo höher als die Kreditgrenze ist.	Geben Sie die Kreditgrenze mit OPEN2 frei. Führen Sie den Minus-, Stormier- oder Rückzahlungsvorgang aus, um den Kreditsaldo unter die Kreditgrenze abzusenken. Führen Sie den Abschluss oder die Stormierung aus.
E251 Magnetic card error.	Diese Karte kann nicht gelesen werden. Dieses Kartenformat ist illegal.	Tasten Sie die Magnetkarte erneut ab. Tasten Sie die richtige Magnetkarte ab.
E252 Enter customer name.		Befolgen Sie die Promptmeldung.
E253 Enter address.		Befolgen Sie die Promptmeldung.
E254 Enter phone number.		Befolgen Sie die Promptmeldung.

Wenn das Terminal nicht arbeitet

Führen Sie die folgende Kontrolle aus, wenn das Terminal nach dem Einschalten sofort eine Fehlerbedingung anzeigt. Die Ergebnisse dieser Kontrolle werden von dem Kundendienstpersonal benötigt; führen Sie daher unbedingt diese Kontrolle aus, bevor Sie sich an einen CASIO Kundendienst wenden.

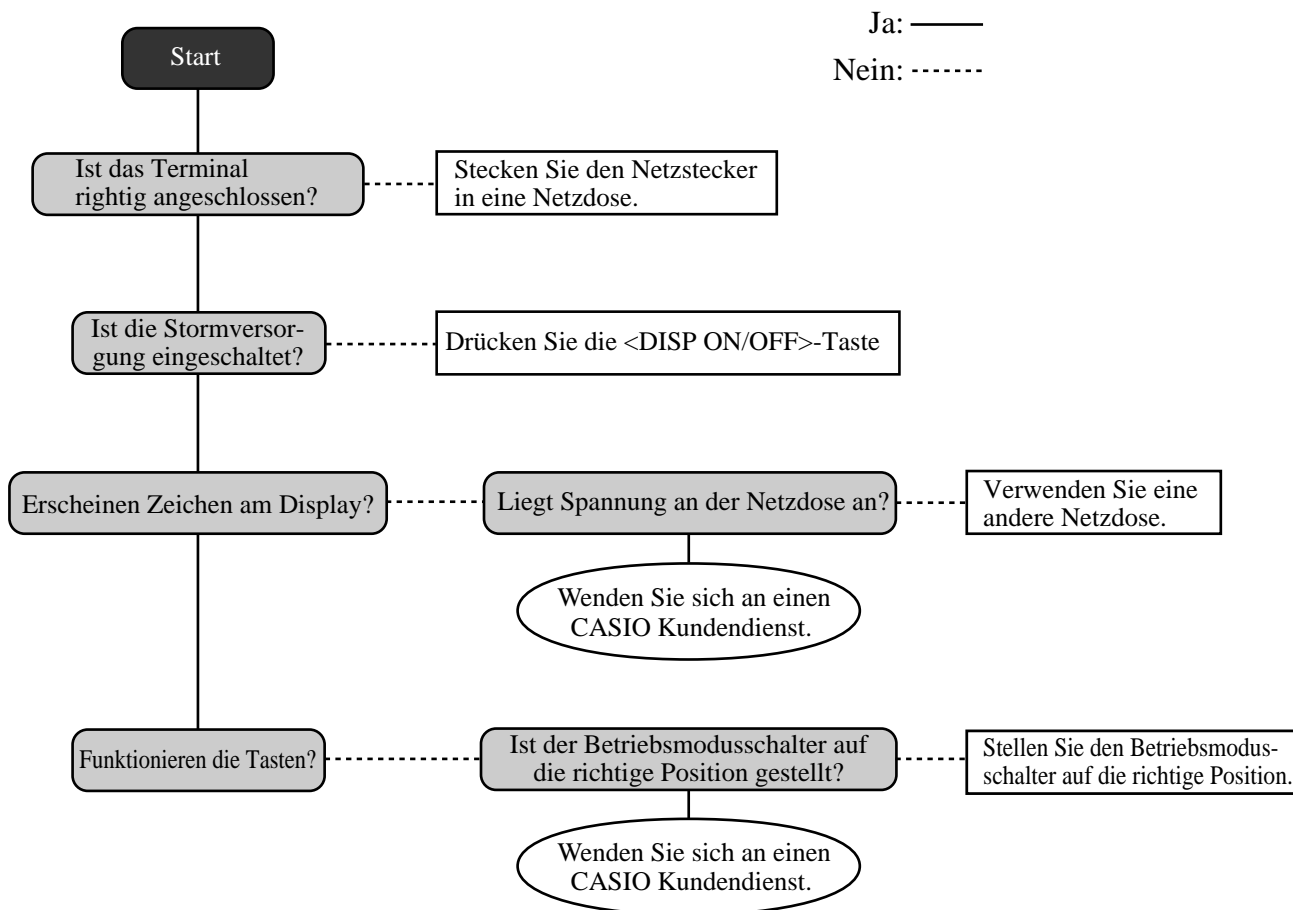

Bei Stromausfall

Falls die Stromversorgung des Terminal auf Grund von Stromausfall oder einem anderen Grund unterbrochen wird, warten Sie einfach, bis die Stromversorgung wieder hergestellt wird. Die Einzelheiten einer gerade ausgeführten Transaktion sowie die im Speicher abgelegten Verkaufsdaten werden durch die Speicherschutzbatterien geschützt.

- Stromausfall während der Registrierung
Die Zwischensumme für bis zum Stromausfall registrierte Artikel bleibt im Speicher erhalten. Sie können mit der Registrierung fortsetzen, sobald die Stromversorgung wieder hergestellt ist.
- Stromausfall während des Ausdrucks eines Auslese/Rückstellberichts
- Stromausfall während des Ausdrucks eines Kassensbons oder des Journalstreifens
Das Ausdrucken auf dem Ferndrucker wird nach Wiederherstellung der Stromversorgung fortgesetzt. Eine Zeile, die ausgedruckt wurde, als es zum Stromausfall kam, wird nochmals vollständig ausgedruckt.

Die Speicherschutzbatterie wird kontinuierliche aufgeladen und entladen, wenn Sie das Terminal während des normalen Betriebs ein- und ausschalten. Dadurch sinkt die Kapazität dieser Batterie nach einer Verwendung über etwa fünf Jahre ab.

Wichtig!

- Denken Sie immer daran, dass eine schwache Batterie zum Verlust von wertvollen Transaktionsdaten führen kann.
- Ein Etikett an der Rückseite des Terminals zeigt die normale Lebensdauer der in Ihr Terminal eingebauten Batterie an.
- Lassen Sie die Batterie innerhalb der auf diesem Etikett angegebenen Frist von Ihrem Fachhändler austauschen.

Optionen

Kundenanzeige:	QT-6060D	Ferndrucker:	UP-360, UP-250
Handscanner:	HHS-15	Kabel:	PRT-CB-8A oder PRT-CB-8B
Quittungsdrucker:	SP-1300	Stromversorgung:	PS-180 und AC-170 für UP-250
Kabel:	PRT-CB-8C	Geldlade:	
Stromversorgung:	AD31U oder AD31E	MCR:	QT-6046MCR
		Verbindungskabel:	PRL-CB-2

Für Einzelheiten wenden Sie sich bitte an Ihren CASIO-Fachhändler.

Technische Daten

Eingabemethode

Eingabe: 10er Tastatur
 Funktion: Vollständiges Tastensystem

Anzeige

Haupt: Flüssigkristall-Farbanzeige (Farb-LCD): 12,1 Zoll, 800 × 600 Punkte, mit Touchscreen

Auflistungskapazität

Betrag: 9999999
 Stückzahl: 9999,999
 Übergabener Betrag: 9999999999
 Prozent: 99,99
 Steuersatz: 9999,9999
 Zahlen: 999999999999

Chronologische Daten

Datumsdruck: Automatisches Ausdrucken des Datums am Kassensbon und Journalstreifen, automatischer Kalender
 Zeitdruck: Automatisches Ausdrucken der Zeit am Kassensbon und Journalstreifen, 24-Stunden-System/12-Stunden-System

Alarm

Tastenbestätigungston, Fehleralarm, Wachalarm

Speicherschutzatterie

Eine volle Aufladung über 24 Stunden schützt den Speicher für ca. 30 Tage.
 Die Batterie sollte alle fünf Jahre ausgetauscht werden.

Stromversorgung/Leistungsaufnahme

Siehe das Typenschild an der Registrierkasse.

Zul. Betriebstemperatur

0°C bis 40°C

Zul. Luftfeuchtigkeit

20 bis 85%

Abmessungen und Gewicht

Max. 311 mm (H) × 343 mm (B) × max. 327 mm (T)/5,3 kg ...Ohne Schublade

Summenregister	Inhalt					
Kategorie	Anzahl der Summenregister	Betrag (10 Stellen)	Anzahl der Posten (6-stellige Ganzzahl/3 Dezimalstellen)	Zählung (4 Stellen)	Anzahl der Kunden (6 Stellen)	Periodische Summenregister
Warengruppe	Bis Zu 99	✓	✓			✓
PLU	Bis Zu 9999	✓	✓			✓
Verkäufer	Bis Zu 99	✓	✓	✓	✓	✓
Stündliche Verkäufe	24~96	✓		✓	✓	✓
Monatliche Verläufe	32	✓	✓	✓	✓	✓
Transaktion	Variabel mit Programm					✓
Nicht rückstellbare Gesamtsumme	3	✓ (16 Stellen)				
Rückstellungszähler				✓		
Fortlaufende Nr.	1			✓ (6 Stellen)		

* Änderungen der technischen Daten und des Designs ohne Vorankündigung vorbehalten.

- A**
- Abbruch 21
 - Abfrage des Einheitspreises 73
 - Abfrage des Lagerbestands 21, 60
 - Abholung 20, 72
 - Abschlag (Reduktion) 30, 32
 - Abschlusslistentaste 17
 - Abtast-PLU 73
 - Addieren zu einem Tisch 49
 - Alphabettasten 78
 - Alter Tisch 48
 - Altikelsuche 20
 - Anschreibungs 19
 - Ansicht 21
 - Anzeige von Zeit und Datum 25
 - Anzeigemodus 19
 - Arbeitsbeginn/Arbeitsende 19
 - Arrangement 19, 67
 - Aufschlag 20, 62
 - Auslesebericht 81
 - Auslesen des Programms 89
 - Auszahlung 38
- B**
- Bargeld in Schublade 43
 - Bediener X/Z 20
 - Bedienernummer 20, 54
 - Bericht der individuellen Verkäufer 84
 - Berichtigung 39
 - Berichtigung nicht registrierter Artikels 39
 - Berichtigung registrierter Artikels 40
 - Berichtigung vorhergehend registrierter Artikels 41
 - Berichtstitel 43
 - Beschreibungsprogrammierung 75
 - Beschreibungsprogrammierung 75
 - Bestellungszeichenwahl 20
 - Bestätigung 21
 - Bruttosumme 43
- C**
- Cursortaste 78
- D**
- Darlehen 20, 72
 - Datums/Zeittaste 16
 - Deklaration 19
 - Depot 19, 56
 - Diskont 30, 31
 - Diskontsumme 43
 - Display für elektronisches Journal 19
 - Display-Ein/Aus-Taste 10, 12
- E**
- Einfügetaste 78
 - Einstellungsmenü 59
 - Einzahlung 20, 38
 - Einzelposten 61
 - Einzelpostenverkauf 26
 - Empfänger für i-Schalttaste 10
 - Erster Einheitspreis 19
 - Escape/Überspringungenstaste (ESC/SKIP) 16
 - Euro 34
- F**
- Fehlerberichtigungstaste 17
 - Fehlercode 94
 - Ferndrucker 98
 - Finanzieller Auslesebericht 83
 - Freigabe einer bestimmten Pflichteingabe 70
 - Freigabe von HAL 70
 - Funktion für automatischen neuen Saldo 48
 - Funktionslistentaste 17
 - Funktionstastenbeschreibung 76, 91
- G**
- Gelddeklaration 84
 - Gemischte Bezahlung 33
 - Gesamtbetrag 43
 - Gesamtbetrag in Schublade 21, 58
 - Geschäftsbon 20
 - Getrennte Rechnung 19
 - Gäste-Kassenbon (Gästerechnung) 44, 50
- H**
- Handscanner 98
 - Heimservice 21
 - Hinzufügen von Tischen 19, 52
 - Höchstbetrag-Begrenzung 29
- I**
- i-Schalttaste 12, 23
- J**
- Ja-Taste 17
- K**
- Kassenbon nach Transaktionsabschluss 17, 44
 - Kettenbon 20
 - Kredit 19, 33
 - Kredit in Schublade 43
 - Kubik 19
 - Kundenanzeige 98
 - Kundenidentifikationsnummer 19
 - Kundenzahl 15, 45
 - Kundenzahltaste 17
 - Kupon 19, 63
 - Kupon 2 19, 63
- L**
- Lagerbestand (negativ) 60
 - Lagerbestand (unter Minimalpegel) 60
 - Lagerbestandkontrolle 60

Landeswährung 34
Leerstelltaste 78
Liste 20
Liste dem Abrufanfenster 18
Listennummer 20, 56
Lokalservice 19
Löschttaste 17

M

Magnetkarten-Lesegerät 98
Mehrwertsteuer 21
Mehrwertsteuer-Auflistung 71
Menge/für 20
Menüebenen-Anzeige 14
Menüumschaltung 17, 26
Modustaste 16
Monatlicher Verkaufsbericht 88
Multiplikation 27
Multiplikationsatste 16

N

Nachträgliche Eingabe 20
Neigen der Touchscreen-Anzeigetafel 11
Nein-Taste 16
Nettosumme 43
Netzgerät 10
Neuer Saldo 49
Neuer Saldotaste 17
Neuer Tisch 20, 48
Neuer/Alter Tisch 48
Neuer/Alter Tischtaste 17
Nichtaddier 20
Nichtaddier/Nichtverkaufstaste 16
Nichtverkauf 16, 20, 41
Normaler Kassenbon 20

O

OBT-Taste (Optisches Strichcode-Lesegerät) 20
Offene Rechnungen 20, 49
Öffnen 20
Öffnen 2 20, 70
Option 98

P

Pausenbeginn/Pausenendttaste 19
Pfeiltaste 16
PLU-Bericht 86
PLU-Beschreibung 90
PLU-Folientaste 26, 75
PLU-Folientasten 17
PLU-Nummer 20
PLU-Umschaltung 21
Plus 20, 62
Postenbeschreibung 15
Postenmenge 15
Preisabfragetaste 20
Preistaste 20
Programmierung für Kassenbon/Quittungsmeldung 77

Q

Quadrierungstaste 21
Quittung 47
Quittungs-Rückschub/Freigabetaste 21, 47
Quittungs-Vorschub/Freigabetaste 21, 47
Quittungsdruck 21, 47
Quittungsdrucker 98

R

Rechnungsdruck 19
Rechnungskopie 19, 57
REF MODE (Rückzahlungsmodus) 37
Referenznummer 15, 21, 49
Referenznummerndruck 33
Referenznummernmethode 48
Rückruftaste 20
Rückschrittaste 79
Rückstellungsbericht 42, 81
Rückstellungszähler 43
Rückzahlung 20, 36

S

Scheck 19, 33
Scheck in Schublade 43
Scheck-Indossament 19
Schecknummernmethode 48
Schließen des Tischspeichers 50
Schublade 12
Schubladen-Öffnungsschlüssel 12
Schubladenschloss 12
Separater Tisch 21, 53
Sitznummern 20
Speicherung 21
Standortwahl 20
Stapeldruck 47
Staubschutzabdeckung 10
Steuerbetrag 43
Steuerfrei 21
Steuerpflichtiger Betrag 43
Steuerstatus 15
Steuerumschaltung 21
Stornierung 41
Stromausfall 98
Stündlicher Verkaufsbericht 87
Substitution 21

T

Tastatur 16
Taste für alten Tisch 20
Taste für Ausgangsposition 17
Taste für nächste Seite 17
Taste für separaten Zahlzettel 17
Taste für steuerpflichtigen Zwischensummenbetrag 21
Taste für vorhergehende Seite 17
Taste für Zwischensumme für ausgewählte Posten 21
Taste für übergebenen Bargeldbetrag 17
Tastenbeschreibung 15

Index

Textaufruf 21, 55
Textdruck 21
Tischnummer 15
Tischunterteilung 21
Tischverfolgung 15, 48
Tischwechsel 54
Tischwechseltaste 17
Touchscreen-Anzeigetafel 13
Trinkgeld 21
Trinkgelder 59
Typ für Anzeige des Tabellenlayouts 18
Typ für Hinzufügen neuer Nummern 18
Täglicher Verkaufsbericht 42, 85

U

Umschalttaste 78
Ungültigkeitstaste 16
Unterwarengruppe 21
Unterwarengruppen-Nummerntaste 21
Unterwarengruppenbeschreibung 91

V

Verbindungskabel 98
Verkaufsartikel-Zwischensumme 20
Verkäufer 92
Verkäuferabmeldung 23
Verkäuferanmeldung 23
Verkäufernummer 19
Verkäufernummerntaste 23
Verkäuferprogrammierung 74
Verkäufertaste 16
Verkäuferunterbrechung 46
Verkäuferwechsel 19, 54
Vorbereitungs-PLU 55
Voreingestellter Preis 29
Voreingestellter Steuerstatus 29
Voreingestellter Übergabebetrag 66

W

Warengruppe 19
Warengruppenbeschreibung 91
Warengruppennummer 19
Wechselgeld 26
Weiter 21
Wiederholung 20
Wiederholung 26
Währungswechsel 19, 68

X

X/Z-Menüfenster 81

Z

Zahlung 20
Zahlungsmittelwechsel 20, 72
Zahlzettel-/Tischnummerfenster 18
Zahlzettelnummer-Aufrufenster 18
Zeichenbearbeitung 80
Zeicheneingabe 78
Ziffern- und Dezimalpunktstasten 16
Zubehör 10
Zuordnung eines Verkäufers 23
Zutaten-PLU 55
Zweischensummentaste 16
Zweite PLU-Beschreibung 90
Zweiter Einheitspreis 20, 64
Zürück 21

CASIO®

CASIO COMPUTER CO., LTD.
6-2, Hon-machi 1-chome
Shibuya-ku, Tokyo 151-8543, Japan

QT-6000*G

MO0407-A Printed in Malaysia

Gedruckt auf wiederverwertetem Papier